



FS 40a RB

STOJANOVÝ VENTILÁTOR NÁVOD K OBSLUZE

PÕRANDAVENTILAATOR KASUTUSJUHEHD

VENTILADOR DE PIE MANUAL DE INSTRUCCIONES

VENTILATEUR SUR PIED MODE D'EMPLOI

VENTILATOR SA STALKOM UPUTE ZA UPORABU

VENTILATORE CON SUPPORTO MANUALE DI ISTRUZIONI

GRÏDAS VENTILATORS ROKASGRÂMATA

VENTILIATORIUS SU STOVU INSTRUKCIJÛ VADOVAS

ÁLLÕ VENTILÁTOR HASZNÁLATI ÚTMUTATÓ

WENTYLATOR STOJĄCY INSTRUKCJA OBSŁUGI

STOJANOVÝ VENTILÁTOR NÁVOD NA OBSLUHU

STOJEĆI VENTILATOR NAVODILA

VENTILATOR SA STALKOM UPUTSTVO ZA UPOTREBU

ΕΠΙΔΑΠΕΔΙΟΣ ΑΝΕΜΙΣΤΗΡΑΣ ΕΓΧΕΙΡΙΔΙΟ ΟΔΗΓΙΩΝ

Čeština

Eesti keel

Español

Français

Hrvatski

Bosanski

Italiano

Latviešu valoda

Lietuvių kalba

Magyar

Polski

Slovenčina

Slovenščina

Srpski

Crnogorski

Ελληνικά

■ Always read the safety&use instructions carefully before using your appliance for the first time. The user's manual must be always included. ■ Bitte lesen Sie vor der Inbetriebnahme des Produktes diese Anleitung und die darin enthaltenen Sicherheitshinweise aufmerksam durch. Die Bedienungsanleitung muss dem Gerät immer beigelegt sein. ■ Před uvedením výrobku do provozu si dôkladne prečítajte tento návod a bezpečnostní pokyny, které jsou v tomto návodu obsaženy. Návod musí být vždy přiložen k přístroji. ■ Enne seadme esmakordset kasutamist lugege ohutus- ja kasutusjuhised alati hoolikalt läbi. Kasutusjuhend peab alati kaasas olema. ■ Siempre lea cuidadosamente las instrucciones de seguridad y de uso antes de utilizar su artefacto por primera vez. Siempre debe estar incluido el manual del usuario. ■ Avant de mettre le produit en service, lisez attentivement le présent mode d'emploi et les consignes de sécurité contenues dans le présent mode d'emploi. Le mode d'emploi doit toujours être fourni avec le produit. ■ Uvijek pročitajte sigurnosne upute i upute za uporabu prije prvog korištenja vašeg uređaja. Upute moraju uvijek biti priložene. ■ Leggere sempre con attenzione le istruzioni di sicurezza ed uso prima di utilizzare l'apparecchio per la prima volta. Il manuale dell'utente deve essere sempre incluso. ■ Pirms ierices pirmās lietošanas reizes vienmēr rūpīgi izlasiet drošības un lietošanas norādījumus. Rokasgrāmata vienmēr jāpievieno ierīcei. ■ Prieš naudodamies prietaisu pirmąjį kartą, visuomet atidžiai perskaitykite saugos ir naudojimo instrukcijas. Kartu su gaminiu visada privalo būti jo naudotojo vadovas. ■ A termék használatba vétele előtt figyelmesen olvassa el ezt a használati útmutatót és az útmutatóban található biztonsági rendelkezéseket. A használati útmutatót tartsa a készülék közelében. ■ Przed pierwszym użyciem urządzenia prosimy o uważne zapoznanie się z instrukcjami dotyczącymi bezpieczeństwa i użytkowania. Instrukcja obsługi musi być zawsze dołączona. ■ Pred uvedením výrobku do prevádzky si dôkladne prečítajte tento návod a bezpečnostné pokyny, ktoré sú v tomto návode obsiahnuté. Návod musí byť vždy priložený k prístroju. ■ Pred vklopom izdelka temeljito preberite ta navodila in varnostne napotke, ki so navedeni v teh navodilih. Navodila morajo biti vedno priložena k napravi. ■ Uvek pažljivo pročitajte uputstva za sigurnost i upotrebu pre upotrebe uređaja po prvi put. Korisničko uputstvo mora uvek biti priloženo. ■ Πριν χρησιμοποιήσετε τη συσκευή σας για πρώτη φορά, διαβάστε οπωσδήποτε τις οδηγίες ασφαλείας και χρήσης. Το χειρίδιο χρήστη πρέπει να περιλαμβάνεται πάντα στη συσκευασία.

**POPIS / KIRJELDUS / DESCRIPCIÓN / DESCRIPTION / OPIS / DESCRIZIONE /
APRAKSTS / APRAŠYMAS / A KÉSZÜLÉK RÉSZEI / OPIS / POPIS / OPIS / OPIS /
ΠΕΡΙΓΡΑΦΗ**

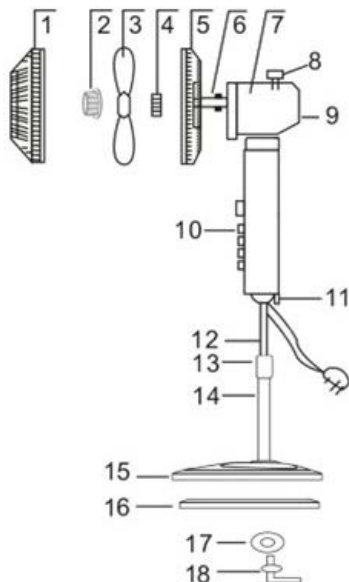

Čeština

1. Přední mřížka
2. Centrální matice
3. Vrtule
4. Matice pro přichycení zadní mřížky
5. Zadní mřížka
6. Hřídel motoru
7. Kryt motoru
8. Ovladač automatického otáčení
9. Motor
10. Tělo s přepínačem rychlosti
11. Zajišťovací šroub
12. Horní trubka
13. Spojovací díl trubek
14. Spodní trubka s přírubou
15. Kryt podstavce
16. Podstavec
17. Podložka
18. Šroub do podstavce

Eesti keel

1. Esivõre
2. Tsentraalmutter
3. Tiivik
4. Propelleri kinnitusmutter
5. Tagavõre
6. Mootorivõll
7. Mootori kate
8. Automaatne pöörlemise reguleerimine
9. Mootor
10. Korpus koos kiiruse lülitiga
11. Lukustuskruvi

12. Ülemine toru
13. Torude ühendusosa
14. Alumine toru koos äärikuga
15. Aluskatte
16. Alus
17. Tihend
18. Aluse kruvi

Español

1. Rejilla delantera
2. Tuerca central
3. Hélice
4. Tuerca para instalar la rejilla trasera
5. Rejilla trasera
6. Eje del motor
7. Cubierta del motor
8. Control automático de rotación
9. Motor
10. Cuerpo con interruptor de velocidad
11. Tornillo de autoretención
12. Caño superior
13. Piezas conectoras de los tubos
14. Tubo inferior con brida
15. Cubierta de la base
16. Base
17. Arandela
18. Tornillo de la base

Français

1. Grille avant
2. Ecrou central
3. Hélice

4. Ecrou de fixation de la grille arrière
5. Grille arrière
6. Arbre du moteur
7. Cache du moteur
8. Contrôle de pivotement automatique
9. Moteur
10. Corps avec commutateur de vitesses
11. Vis de sécurité
12. Tube supérieur
13. Pièce de jonction des tubes
14. Tube inférieur avec bride
15. Couvercle du socle
16. Socle
17. Rondelle
18. Vis de la base

Hrvatski

Bosanski

1. Prednja mrežica
2. Središnja matica
3. Kolo ventilatora
4. Matica za pričvršćivanje stražnje mrežice
5. Stražnja mrežica
6. Osovina motora
7. Poklopac motora
8. Tipka automatskog okretanja
9. Motor
10. Tijelo s regulatorom brzine
11. Sigurnosni vijak
12. Gornja cijev

13. Spojni komad
14. Donja cijev s prirubnicom
15. Poklop postolja
16. Postolje
17. Podloška
18. Vijak za postolje

Italiano

1. Griglia anteriore
2. Dado centrale
3. Elica
4. Dado per fissare la griglia posteriore
5. Griglia posteriore
6. Albero motore
7. Copertura motore
8. Controllo rotazione automatica
9. Motore
10. Corpo con interruttore di velocità
11. Vite di bloccaggio
12. Tubo superiore
13. Parte di collegamento dei tubi
14. Tubo di fondo con flangia
15. Copertura della base
16. Base
17. Rondella
18. Vite per la base

Latviešu valoda

1. Priekšējās restes
2. Centra uzgrieznis
3. Propellers
4. Uzgrieznis aizmugurējo restu piestiprināšanai
5. Aizmugurējās restes
6. Motora vārpsta
7. Motora pārsegs
8. Automātiskās rotācijas vadība
9. Motors
10. Korpus ar ātruma slēdzi
11. Fiksējošā skrūve
12. Augšējā caurule
13. Cauruļu savienojošā daļa
14. Apakšējā caurule ar atloku
15. Pamatnes vāks
16. Pamatne
17. Paplāksne
18. Pamatnes skrūve

Lietuvių kalba

1. Priekinės grotelės
2. Centrinė veržlė
3. Propeleris
4. Veržlė galinių grotelių prisukimui
5. Galinės grotelės
6. Variklio ašis
7. Variklio dangtis
8. Automatinio sukinėjimo valdymas
9. Variklis
10. Korpusas su greičio perjungikliu
11. Fiksuojamasis varžtas
12. Viršutinis vamzdis
13. Vamzdžio jungiamoji dalis
14. Apatinis vamzdis su flanšu
15. Pagrindo dangtelis

16. Pagrindas
17. Tarpinė
18. Varžtas pagrindu

Magyar

1. Mellő rác
2. Központi anya
3. Ventilátorlapát
4. Hátsó rác rögzítő anya
5. Hátsó rác
6. Motor tengely
7. Motor burkolat
8. Oszcilláló mozgás kapcsoló
9. Motor
10. Ventilátor ház, fordulatszám kapcsolókkal
11. Rögzítő csavar
12. Felső cső
13. Cső rögzítő
14. Alsó cső peremmel
15. Talpburkolat
16. Talp
17. Alátét
18. Talpcsavar

Polski

1. Kratka przednia
2. Nakrętka centralna
3. Śmigło
4. Nakrętka mocująca tylną kratkę
5. Kratka tylna
6. Wał silnika
7. Osłona silnika
8. Przełącznik automatycznego obracania
9. Silnik
10. Korpus z przełącznikami prędkości
11. Śruba blokująca
12. Górna rura
13. Łącznik rur
14. Dolna rura z kołnierzem
15. Pokrywa podstawy
16. Podstawa
17. Podkładka
18. Śruba do podstawy

Slovenčina

1. Predná mriežka
2. Centrálna matica
3. Vrtača
4. Matica na prichytenie zadnej mriežky
5. Zadná mriežka
6. Hriadeľ motora
7. Kryt motora
8. Ovládač automatického otáčania
9. Motor
10. Telo s prepínačom rýchlostí
11. Zaisťovacia skrutka
12. Horná rúrka
13. Spojovací diel rúrok
14. Spodná rúrka s prírubou
15. Kryt podstavca
16. Podstavec
17. Podložka
18. Skrutka do podstavca

Slovenščina

1. Sprednja mrežica
2. Centralna matica
3. Propeler
4. Matica za pritrditev zadnje mrežice
5. Zadnja mrežica
6. Os motorja
7. Pokrov motorja
8. Upravljalavec samodejnega vrtenja
9. Motor
10. Telo s stikalom za hitrosti
11. Varovalni vijak
12. Zgornja cev
13. Povezovalni del cevi
14. Spodnja cev s prirobnico
15. Pokrov podstavka
16. Podstavec
17. Podložka
18. Vijak za podstavec

Srpski

Crnogorski

1. Prednja mrežica
2. Središnja matica
3. Kolo ventilatora
4. Matica za pričvršćivanje zadnje mrežice
5. Zadnja mrežica
6. Osovina motora
7. Poklopac motora
8. Taster za automatsko okretanje
9. Motor
10. Telo s regulatorom brzine
11. Sigurnosni vijak
12. Gornja cev
13. Spojni komad
14. Donja cev s prirubnicom
15. Poklopac postolja
16. Postolje
17. Podloška
18. Šraf za postolje

Ελληνικά

1. Εμπρός πλέγμα
2. Κεντρικό παξιμάδι
3. Έλικας
4. Παξιμάδι για προσάρτηση πίσω πλέγματος
5. Πίσω πλέγμα
6. Αξονας κινητήρα
7. Κάλυμμα κινητήρα
8. Μηχανισμός ελέγχου αυτόματης περιστροφής
9. Κινητήρας
10. Σώμα με διακόπτη ταχύτητας
11. Βίδα ασφάλισης
12. Επάνω σωλήνας
13. Εξάρτημα σύνδεσης σωλήνα
14. Κάτω σωλήνας με φλάντζα
15. Κάλυμμα βάσης
16. Βάση
17. Ροδέλα
18. Βίδα βάσης

BEZPEČNOSTNÍ POKYNY

Čeština

Čtěte pozorně a uschovejte pro budoucí potřebu!

Varování: Bezpečnostní opatření a pokyny uvedené v tomto návodu nezahrnují všechny možné podmínky a situace, ke kterým může dojít. Uživatel musí pochopit, že faktorem, který nelze zabudovat do žádného z výrobků, je zdravý rozum, opatrnost a péče. Tyto faktory tedy musí být zajištěny uživatelem/uživateli používajícími a obsluhujícími toto zařízení. Neodpovídáme za škody způsobené během přepravy, nesprávným používáním, kolísáním napětí nebo změnou či úpravou jakékoliv části zařízení. Aby nedošlo ke vzniku požáru nebo k úrazu elektrickým proudem, měla by být při používání elektrických zařízení vždy dodržována základní opatření, včetně těch následujících:

1. Ujistěte se, že napětí ve vaší zásuvce odpovídá napětí uvedenému na štítku zařízení a že je zásuvka řádně uzemněná. Zásuvka musí být instalována podle platné elektrotechnické normy ČSN.
2. Nikdy přístroj nepoužívejte, pokud je přívodní kabel poškozen, pokud spotřebič upadl na zem nebo nepracuje správně. **Veškeré opravy včetně výměny napájecího přívodu svěřte odbornému servisu! Nedemontujte ochranné kryty zařízení, hrozí nebezpečí úrazu elektrickým proudem!**
3. Chraňte přístroj před přímým kontaktem s vodou a jinými tekutinami, aby nedošlo k případnému úrazu elektrickým proudem.
4. Nepoužívejte spotřebič venku nebo ve vlhkém prostředí ani se nedotýkejte přívodního kabelu nebo spotřebiče mokřýma rukama. Hrozí nebezpečí úrazu elektrickým proudem.
5. Dbejte zvýšené pozornosti, pokud používáte ventilátor v blízkosti dětí!
6. Ventilátor umístěte mimo dosah ostatních předmětů tak, aby byla zajištěna volná cirkulace vzduchu potřebná k jeho správné činnosti. Otvory ventilátoru nikdy nezakrývejte!
7. Nepoužívejte tento ventilátor s programátorem, časovým spínačem, samostatným systémem dálkového ovládání nebo s jakýmkoliv jiným zařízením, které automaticky spíná ventilátor, protože

existuje nebezpečí vzniku požáru, pokud je ventilátor zakrytý nebo nesprávně umístěný.

8. Nepoužívejte spotřebič v bezprostřední blízkosti míst, kde se shromažďuje teplo (poblíž sporáku, topení apod.).
9. Ventilátor nikdy nepokládejte na měkké plochy, jako je postel, pohovka apod. Musí být umístěn na stabilním a rovném povrchu.
10. Pokud se ze spotřebiče line neobvyklý zápach nebo kouř, okamžitě jej odpojte a navštivte se spotřebičem servisní středisko.
11. Spotřebič nezapínejte a nevypínejte zasunutím nebo vytažením vidlice napájecího přívodu. Vždy nejprve vypněte ventilátor hlavním vypínačem, poté můžete přívodní kabel vytáhnout ze síťové zásuvky!
12. Doporučujeme nenechávat ventilátor se zasunutým přívodním kabelem v zásuvce bez dozoru. Před údržbou vytáhněte přívodní kabel ze síťové zásuvky. Vidlici nevytahujte ze zásuvky taháním za kabel. Kabel odpojte ze zásuvky uchopením za vidlici.
13. Přívodní kabel se nesmí dotýkat horkých částí ani vést přes ostré hrany.
14. Do otvorů ventilátoru nestrkejte prsty nebo jiné předměty.
15. Používejte ventilátor pouze v souladu s pokyny uvedenými v tomto návodu. Výrobce neodpovídá za škody způsobené nesprávným použitím tohoto zařízení.
16. Tento spotřebič je určen pro použití v domácnosti a podobných prostorech, jako jsou:
 - kuchyňské kouty v obchodech, kancelářích a ostatních pracovištích
 - spotřebiče používané hosty v hotelích, motelech a jiných obytných oblastech.
 - spotřebiče používané v podnicích zajišťujících nocleh se snídaní
17. Tento spotřebič mohou používat děti ve věku 8 let a starší a osoby se sníženými fyzickými, smyslovými či mentálními schopnostmi nebo nedostatkem zkušeností a znalostí, pokud jsou pod dozorem nebo byly poučeny o používání spotřebiče bezpečným způsobem a rozumí případným nebezpečím. Děti si se spotřebičem nesmějí hrát. Čištění a údržbu prováděnou uživatelem nesmějí provádět děti bez dozoru.

Zajistěte, aby přívodní kabel nebo prodlužovací šňůra nemohly být během provozu omylem vytrženy ze zásuvky.
K přenášení spotřebiče použijte držadlo.

Do not immerse in water! – Neponořovat do vody!

Výstraha: Aby se zabránilo přehřátí, nezakrývejte ventilátor.

NEBEZPEČÍ PRO DĚTI: Děti si nesmějí hrát s obalovým materiálem.
Nenechte děti hrát si s plastovými sáčky.
Nebezpečí udušení.

POUŽITÍ

Ventilátor má 3 rychlosti, jeho otočná hlava zajišťuje plynulé otáčení. Je tichý, má nízkou spotřebu energie, je spolehlivý a bezpečný a zároveň zajišťuje efektivní proudění vzduchu.

0 - Ventilátor je vypnutý.

1 - Ventilátor běží nejpomalejší rychlostí.

2 - Ventilátor běží střední rychlostí.

3 - Ventilátor běží nejvyšší rychlostí.

- Ventilátor se během chodu může otáčet.
- Pokud chcete, aby se hlava ventilátoru otáčela, zamáčkněte ovladač automatického otáčení.
- Pokud chcete hlavu ventilátoru zastavit, ovladač automatického otáčení vytáhněte.
- Hlavu ventilátoru můžete nastavit nahoru a dolů. Uvolněte matici vertikálního nastavení, ventilátor nastavte do požadovaného úhlu a matici opět utáhněte.

INSTALACE

Upozornění: Ventilátor smí být používán pouze tehdy, je-li řádně a kompletně sestaven, včetně opěrné základny a ochranné mřížky.

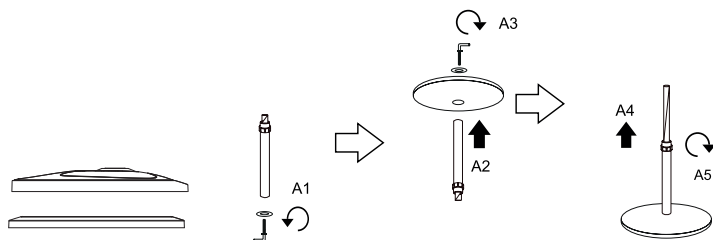

1. K podstavci připevněte fixní sloupek. Ze spodní stany podstavce jej pevně zafixujte pomocí přiložené matky a šroubu viz obrázky A1 až A5.
2. Tělo (10) včetně motoru nasadte na horní trubku (12). Ujistěte se, že je tělo na trubce zcela zatlačeno a zafixujte jej zajišťovacím šroubem (11).
3. Odšroubujte matici pro přichycení zadní mřížky (4) otáčením proti směru hodinových ručiček.
4. Zadní mřížku (5) umístěte proti krytu motoru (7), držadlem směrem nahoru. Ujistěte se, že vodící čepy krytu motoru jsou správně zasunuté v otvorech mřížky.
5. Matici pro přichycení zadní mřížky (4) pevně přišroubujte k motoru otáčením ve směru hodinových ručiček.
6. Sejměte z hřídele motoru (6) plastový chránič.
7. Vrtuli (3) nasadte na hřídel motoru (6) tak, že ji opatrně nasunete na vodící kolík hřídele motoru a zajistěte ji centrální maticí (2).

8. Přední mřížku (1) přiložte k zadní mřížce (5) tak, aby otvory pro zajištění šroubkem ve spodní části rámu mřížek lícovaly.
9. Svorkami umístěnými v rámech mřížky pootočte a obě mřížky k sobě pevně spojte. Mřížky k sobě zajistěte šroubkem.

ČIŠTĚNÍ A ÚDRŽBA

1. Před čištěním ventilátoru vytáhněte vidlici napájecího přívodu ze zásuvky!
 2. Povrch ventilátoru otřete čistým a suchým hadříkem. Je-li ventilátor více znečištěn, lze jej demontovat a jednotlivé části (kromě síťového kabelu) ošetřit hadříkem nebo houbičkou mírně navlženou v do mýdlového roztoku. Všechny části pak řádně vytřete dosucha. Dbejte na to, aby při čištění nevnikla voda do motoru.
 3. V případě demontáže ventilátoru postupujte v opačném pořadí než při montáži.
 4. Ubezpečte se, že do motoru nemůže vniknout žádná tekutina.
 5. Ventilátor skladujte na suchém a čistém místě mimo dosah dětí.
- Doporučujeme uschovat obal pro případnou přepravu ventilátoru či jeho skladování.

- Spotřebiči chraňte před vodou a vysokou vlhkostí!
- Ventilátor nikdy neponořujte do vody.
- K čištění nepoužívejte ředidlo, benzín a jiné agresivní čisticí prostředky obsahující rozpouštědla.
- Na čištění mřížek lze použít vysavač s prachovou hubicí.

TECHNICKÉ ÚDAJE

Průměr 40 cm

Jmenovité napětí: 220–240 V ~ 50 Hz

Jmenovitý příkon: 50 W

Hlučnost: 51,1 dB

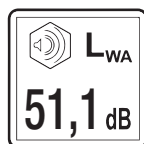

VYUŽITÍ A LIKVIDACE ODPADU

Balící papír a vlnitá lepenka – odevzdat do sběrných surovin. Přebalová folie, PE sáčky, plastové díly – do sběrných kontejnerů na plasty.

LIKVIDACE VÝROBKU PO UKONČENÍ ŽIVOTNOSTI

Likvidace použitých elektrických a elektronických zařízení (platí v členských zemích EU a dalších evropských zemích se zavedeným systémem třídění odpadu)

Vyobrazený symbol na produktu nebo na obalu znamená, že s produktem by nemělo být nakládáno jako s domovním odpadem. Produkt odevzdejte na místo určené pro recyklaci elektrických a elektronických zařízení. Správnou likvidaci produktu zabráníte negativním vlivům na lidské zdraví a životní prostředí. Recyklace materiálů přispívá k ochraně přírodních zdrojů. Více informací o recyklaci tohoto produktu Vám poskytne obecní úřad, organizace pro zpracování domovního odpadu nebo prodejní místo, kde jste produkt zakoupili.



08/05

Tento výrobek splňuje požadavky směrnice EU o elektromagnetické kompatibilitě a elektrické bezpečnosti.



Návod k obsluze je k dispozici na webových stránkách www.ecg-electro.eu.

Změna textu a technických parametrů vyhrazena.

OHUTUSJUHISED

Tutvuge põhjalikult ning säilitage edaspidiseks kasutamiseks!

Hoiatus: Juhendis sisalduvad ohutusabinõud ja juhised ei hõlma kõiki võimalikke tingimusi ja olukordasid. Kasutaja peab teadvustama, et terve mõistus, tähelepanu ja ettevaatus on tegurid, mida ei saa toodetesse integreerida. Seetõttu peab need tegurid tagama seadme kasutaja. Me ei vastutata transportimisel, mittenouetekohasest kasutamisest, toitepinge kõikumisest või seadme mistahes osade vahetamisest või muutmisest põhjustatud kahjude eest. Tulekahju või elektrilöögi riski eest kaitseks tuleb elektriseadmete kasutamisel rakendada põhilisi ettevaatusabinõusid, sealhulgas alljärgnevaid:

1. Veenduge, et toitevõrgu pingeline vastab seadme andmesildil näidatud pingega ning, et pistikupesa on nõuetekohaselt maandatud. Pistikupesa tuleb paigaldada vastavalt kehtivatele EL elektrieeskirjadele.
2. Ärge kunagi kasutage seadet kahjustatud toitejuhtmega, kui seade on maha kukkunud või ei tööta nõuetekohaselt. **Kõik remondid, sealhulgas toitejuhtme asendused, teostatakse vastavas teeninduskeskuses! Ärge eemaldage seadme kaitsekatteid, see võib põhjustada elektrilööki!**
3. Võimaliku elektrilöögi vältimiseks kaitske seadet otsese kokkupuute eest vee ja muude vedelikega.
4. Ärge kasutage seadet välistingimustes ning niiskes keskkonnas ning ärge puudutage toitejuhet või seadet märgade kätega. Elektrilöögi oht.
5. Ventilaatori kasutamisel laste läheduses olge eriti ettevaatlikud!
6. Seadme nõuetekohaseks toimimiseks ja õhu vaba ringluse tagamiseks asetage ventilaator teistest esemetest eemale. Ärge kunagi katke ventilaatori avasid!
7. Ärge kasutage seda ventilaatorit koos programmiga, aegreleega, iseseisva kaugjuhtimissüsteemiga või mis tahes muu seadmega, mis lülitab ventilaatorit automaatselt sisse ja välja. Ventilaatori katmisel või vale paigutamise korral esineb tulekahju oht.

8. Ärge kasutage seadet soojust kiirgavate seadmete vahetus läheduses (pliidi, küttekoha läheduses jms).
9. Ärge asetage ventilaatorit pehmele pinnale, näiteks voodisse, diivanile jne. Seade tuleb asetada stabiilsele ja tasasele pinnale.
10. Kui seadmest hakkab levima ebataavalist lõhna või suitsu, eemaldage seade kohe elektrivõrgust ja külastage teeninduskeskust.
11. Ärge lülitage seadet sisse ja välja toitejuhtme vooluvõrku ühendamise ja lahtiühendamise abil. Lülitage ventilaator välja alati pealüliti abil, seejärel tõmmake toitejuhe seinapistikust välja.
12. Soovitame pisitükipesasse ühendatud ventilaatorit järelevalveta mitte jätta. Enne mistahes hoolduse teostamist ühendage toitejuhe vooluvõrgust lahti. Toitevõrgust lahtiühendamisel ärge tõmmake toitejuhtmest. Toitevõrgust lahtiühendamisel tõmmake pistikust.
13. Ärge laske toitejuhtmel kokku puutuda kuumade pindadega ning ärge jätke seda teravatele servadele.
14. Ärge sisestage oma sõrmi või muid esemeid ventilaatori avadesse.
15. Kasutage ventilaatorit ainult vastavalt selle kasutusjuhendi juhistele. Valmistaja ei vastuta seadme mittenõuetekohasest kasutamisest põhjustatud kahjustuste eest.
16. See seade on ettenähtud kasutamiseks koduses majapidamises ja muudes sarnastes kohtades, sealhulgas:
 - kaupluste, büroode ja teiste töökohtade kööginurgad
 - hotellid, motellid ja muud ööbimiskohad
 - majutuskohad
17. Seda seadet võivad kasutada 8 aastased ja vanemad lapsed, vähenenud füüsiliste või vaimsete võimetega või ebapiisavate teadmistega või kogemustega isikud tingimusel, et nad on järelevalve all ning neile on selgitatud seadme ohutut kasutamist ning nad on teadlikud potentsiaalsetest riskidest. Ärge lubage lastel seadmega mängida. Lapsed võivad seadet puhastada ja hooldada ainult täiskasvanute järelevalve all.
Veenduge, et toitejuhet või pikendusjuhet ei saa seadme töötamise ajal pistikupesast juhuslikult välja tõmmata.
Seadme kandmiseks kasutage käepidet.

Do not immerse in water! – Ärge sukeldage vette!

Hoiatus: Ülekuumenemise vältimiseks ei tohi ventilaatorit katta.

OHT LASTELE: Ärge lubage lastel mängida pakkematerjalidega. Ärge lubage lastel mängida plastkottidega. Lämmumise oht.

KASUTAMINE

Ventilaatoril on 3 kiirust ja selle pea tagab sujuva pöörlemise. Seade on vaikne, madala energiatarbimisega, usaldusväärne ja ohutu ning tagab samal ajal tõhusa õhuliikumise.

0 - Ventilaator on välja lülitatud.

1 - Ventilaator töötab aeglasel kiirusel.

2 - Ventilaator töötab keskmisel kiirusel.

3 - Ventilaator töötab suurel kiirusel.

- Ventilaator võib töötamise ajal pöörelda.
- Ventilaatori pea pöörlemiseks lükake automaatse pöörlemise juhtnupp alla.
- Ventilaatori pea pöörlemise peatamiseks tõmmake automaatse pöörlemise juhtnupp üles.
- Ventilaatori pead saab suunata üles või alla. Vabastage vertikaalse seadistamise mutter, valige ventilaatori soovitud kalle ja keerake mutter uuesti kinni.

PAIGALDAMINE

Hoiatus: Ventilaatorit tohib kasutada ainult siis, kui see on korralikult ja täielikult kokku pandud, sealhulgas tugialus ja kaitsevõre.

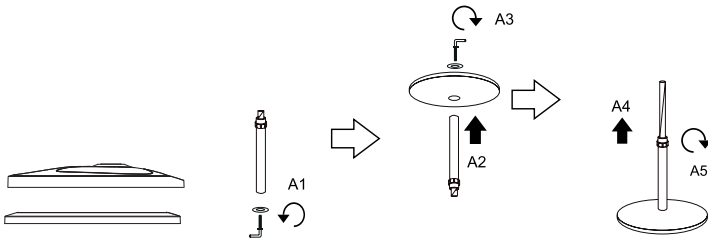

1. Kinnitage fikseeritud post alusele. Kinnitage see kindlalt aluse alaosast kaasasoleva mutri ja kruvi abil, vt joonised A1 kuni A5.
2. Paigaldage korpus (10) koos mootoriga ülemisele torule (12). Veenduge, et korpus in täielikult surutud torusse ja keerake see kinnituskruviga (11) kinni.
3. Keerake lahti tagavõre kinnitusmutter (4), keerates seda vastupäeva.
4. Asetage tagavõre (5) vastu mootori katet (7) käepide ülespoole. Veenduge, et mootorikatte juhtvardad sisestatakse õigesti kattevõre aukudesse.
5. Keerake tagumise võre kinnitusmutter (4) kinni, keerates seda päripäeva.
6. Eemaldage mootorivõlli (6) plastkaitse.
7. Sisestage mootori võllile (6) tiivik (3), libistades selle ettevaatlikult mootorivõlli juhttihvile ja keerates selle keskmutteriga (2) kinni.
8. Kinnitage esivõre (1) tagavõrele (5) nii, et võreraamide aluse kruviavad sobiksidi.
9. Pöörake võre raami klambreid ja ühendage võred tugevasti üksteisega. Keerake võred kruvidega kokku.

HOOLDAMINE JA PUHASTAMINE

1. Enne puhastamist ühendage toitejuhe toitevõrgust lahti!
2. Puhastage seadme välispinda puhta ja kuiva lapiga. Kui ventilaator on väga märdunud, siis saab selle lahti võtta ja eraldi osad (välja arvatud toitejuhet) saab puhastada pesuaine lahuses niisutatud lapi või

käsna. Seejärel kuivatage kõik osad põhjalikult. Veenduge, et puhastamise ajal ei satuks mootorisse vett.

3. Ventilatori lahtivõtmisel toimige kokkupanekule vastupidises järjekorras.
 4. Vältige mistahes vedelike sattumist mootorisse.
 5. Hoidke seadet kuivas ja puhtas kohas ning lastele kättesaamatult.
- Ventilatori võimalikuks transportimiseks ja hoistamiseks soovitame pakendi alles hoida.

- Kaitske seadet vee ja kõrge niiskuse eest!
- Ärge kastke ventilatorit täielikult vette!
- Ärge kasutage puhastamiseks vedeldit, bensiini või muid agressiivseid puhastusvahendeid.
- Võrede puhastamiseks saate kasutada tolmuotsikuga tolmuimejat.

TEHNILISED ANDMED

Läbimõõt 40 cm
 Nimipinge: 220–240 V~ 50 Hz
 Nimivõimsus: 50 W
 Müratase: 51,1 dB

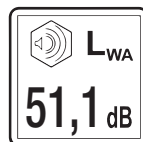

KASUTAMINE JA KASUTUSEST KÕRVALDAMINE

Pakkepaber ja lainepapp – viige jäätmejaama. Pakkekiled, PE kotid, plastist osad – visake plasti ringlussevõtu konteineritesse.

TOOTE KASUTUSEST KÕRVALDAMINE TÖÖEA LÕPUS

Elektri- ja elektroonikaseadmete kasutusest kõrvaldamine (kehtib EL-i liikmesriikides ja teistes Euroopa riikides, kus rakendatakse ringlussevõtusüsteemi)

Näidatud sümbol tootel või pakett tähendab, et toodet ei tohiks käidelda nagu olmejäätmeid. Viige toode elektri- ja elektroonikaseadmetele ettenähtud ringlussevõtupunkti. Vältige võimalikke negatiivseid mõjusid inimese tervisele ja keskkonnale, tagades oma toote korraliku ringlussevõtu.

Ringlussevõtt aitab säilitada loodusvarasid. Lisateavet selle toote ringlussevõtu kohta saate oma kohalikust omavalitsusest, olmejäätmete käitlemise ettevõttest või poest, kust te toote ostsite.



08/05

See toode vastab Euroopa Liidu elektromagnetilise ühilduvuse ja elektrihoituse direktiivi nõuetele.



Teksti ja tehniliste parameetrite muutmise õigused on reserveeritud.

INSTRUCCIONES DE SEGURIDAD

¡Lea con atención y guarde para un uso futuro!

Advertencia: Las medidas e instrucciones de seguridad incluidas en este manual no cubren todas las condiciones y situaciones posibles. El usuario debe comprender que el sentido común, la precaución y el cuidado son factores que no pueden ser incorporados en un producto. Por lo tanto, estos factores deben ser garantizados por el/los usuario(s) que usa(n) y opera(n) este artefacto. No somos responsables por ningún daño causado durante el envío, por el uso incorrecto, variaciones del voltaje, o modificación o ajuste de cualquier parte del artefacto. Para protegerse contra riesgo de incendio o descarga eléctrica, debe tomar precauciones básicas mientras usa artefactos eléctricos, incluso lo siguiente:

1. Asegúrese de que el voltaje en su tomacorriente corresponda con el voltaje provisto en la etiqueta del artefacto y de que tenga la descarga a tierra correcta. El tomacorriente eléctrico debe ser instalado de acuerdo con un estándar electrotécnico EN válido.
2. Nunca use el artefacto si el cable de alimentación está dañado, si se cayó o si no funciona en forma apropiada. **¡Todas las reparaciones, incluso los reemplazos de cable, deben ser realizadas en un taller de reparaciones autorizado! ¡No elimine las cubiertas protectoras del artefacto, hay riesgo de descarga eléctrica!**
3. Proteja el dispositivo del contacto directo con agua u otros líquidos para evitar una potencial descarga eléctrica.
4. No use el artefacto al aire libre ni en ambientes húmedos ni toque el cable de alimentación o el artefacto con las manos mojadas. Riesgo de descarga eléctrica.
5. ¡Preste especial atención cuando utiliza el ventilador cerca de niños!
6. Coloque el ventilador lejos de otros objetos para garantizar la libre circulación del aire necesario para su funcionamiento apropiado. ¡Nunca cubra las aberturas del ventilador!
7. No use este ventilador con un sistema de programas, temporizador, control remoto independiente ni ningún otro dispositivo que

- lo encienda de manera automática. Hay riesgo de incendio si el ventilador está cubierto o colocado de manera incorrecta.
8. No use el ventilador en la cercanía inmediata de lugares donde se acumule calor (cerca de un horno, calefactor, etc.).
 9. No coloque el ventilador sobre una superficie blanda, tales como una cama, sofá, etc. Debe ser colocado sobre una superficie estable y nivelada.
 10. Si comienza a salir un olor o humo anormal del dispositivo, desconéctelo de inmediato y consulte a un taller de reparaciones.
 11. No encienda ni apague el artefacto conectando o desconectando el cable de alimentación. Siempre apague el ventilador usando el interruptor principal, luego quite el cable de alimentación del tomacorriente.
 12. No se recomienda dejar el cable del ventilador conectado al tomacorriente sin supervisión. Desconecte el cable del tomacorriente antes de realizar cualquier mantenimiento. No desenchufe el cable del tomacorriente tirando del mismo. Desenchufe el cable de alimentación del tomacorriente sujetando el enchufe.
 13. No permita que el cable de alimentación toque superficies calientes ni que se ubique sobre bordes afilados.
 14. No meta los dedos ni ningún otro objeto en las aberturas del ventilador.
 15. Use el ventilador solo de acuerdo con las instrucciones provistas en este manual. El fabricante no es responsable por ningún daño causado por el uso inapropiado de este artefacto.
 16. Este artefacto está destinado para uso doméstico y en áreas similares, incluso:
 - cocinas pequeñas en tiendas, oficinas y otros lugares de trabajo
 - artefactos usados por huéspedes en hoteles, moteles y otras áreas residenciales
 - artefactos usados en empresas tipo «bed and breakfast»
 17. Este artefacto puede ser utilizado por niños menores de 8 años y por personas con capacidades físicas, sensoras o mentales reducidas, o que carezcan de experiencia o conocimientos, si se las supervisa

o instruye con respecto al uso del artefacto en forma segura y comprenden los riesgos involucrados. Los niños no deben jugar con el artefacto. Las operaciones de limpieza y mantenimiento no deben ser realizadas por niños a menos que estén supervisados por un adulto.

Asegúrese de que el cable de alimentación o el cable prolongador no sean sacados accidentalmente del tomacorriente tirando del mismo.

Use la manija para trasladar el artefacto.

Do not immerse in water! – ¡No sumerja el producto en agua!

Advertencia: Para evitar el sobrecalentamiento, no cubra el ventilador.

PELIGRO PARA LOS NIÑOS: Los niños no deben jugar con el material de empaque. No permita que los niños jueguen con las bolsas plásticas. Riesgo de sofocación.

USO

Los ventiladores tienen 3 velocidades y su cabeza giratoria garantiza el giro suave. Es silencioso, con bajo consumo de energía, fiable y seguro y al mismo tiempo, garantiza una efectiva circulación del aire.

0: ventilador apagado.

1: ventilador funcionando a velocidad baja.

2: ventilador funcionando a velocidad intermedia.

3: ventilador funcionando a velocidad alta.

- El ventilador puede rotar durante el funcionamiento.
- Para que la cabeza del ventilador rote, empuje el control automático de rotación hacia abajo.
- Para detener la rotación de la cabeza del ventilador, empuje el control automático de rotación hacia arriba.
- La cabeza del ventilador puede ser colocada hacia arriba o abajo. Afloje la tuerca de ajuste vertical, ajuste el ángulo deseado del ventilador y ajuste la tuerca nuevamente.

INSTALACIÓN

Advertencia: El ventilador solo debe usarse si está debidamente y completamente ensamblado, incluida la base de soporte y la rejilla de protección.

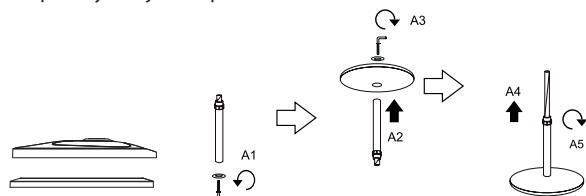

1. Fije el poste fijo a la base. Desde la parte inferior de la base, fíjelo firmemente con la tuerca y el tornillo incluidos, véase las imágenes A1 a A5.

- Coloque el cuerpo (10), incluso el motor, en el tubo superior (12). Asegúrese de que el cuerpo esté completamente ajustado en el tubo y ajústelo con el tornillo de autoretenención (11).
- Desatornille la tuerca de instalación de la rejilla trasera (4) girándola en sentido contrario a las agujas del reloj.
- Coloque la rejilla trasera (5) contra la cubierta del motor (7) con la manija hacia arriba. Asegúrese de que los pernos guía en la cubierta del motor estén insertados en forma apropiada en los orificios de la rejilla.
- Atornille la tuerca para instalar la rejilla trasera (4) en forma firme girándola en el sentido de las agujas del reloj.
- Quite el protector plástico del eje del motor (6).
- Inserte la hélice (3) en el eje del motor (6) deslizándola suavemente en el perno guía del eje del motor y ajustándola con la tuerca central (2).
- Instale la rejilla delantera (1) en la rejilla trasera (5) de manera que los orificios de los tornillos en la parte inferior de la rejilla encajen bien.
- Gire las abrazaderas en los marcos de las rejillas y junte bien las rejillas. Atornille las rejillas juntas.

LIMPIEZA Y MANTENIMIENTO

- ¡Antes de limpiar el artefacto, desenchufe el cable del tomacorriente!
 - Limpie la superficie del ventilador con un paño limpio y seco. Si el ventilador está muy sucio, puede ser desarmado y las piezas individuales (salvo el cable de alimentación) pueden ser tratadas con un paño o una esponja levemente humedecidos con una solución de detergente. Luego seque bien todas las piezas. Asegúrese que no entre agua en el motor durante la limpieza.
 - Cuando desarme el ventilador, proceda en el orden inverso del armado.
 - Asegúrese de que no pueda entrar líquido al motor.
 - Almacene el ventilador en un lugar seco y limpio, alejado de los niños.
- Le recomendamos que guarde el empaque para el transporte y almacenado del ventilador.

- ¡Proteja el artefacto del agua y de la humedad alta!
- ¡No sumerja el ventilador en agua!
- No use disolvente, nafta ni otros agentes de limpieza abrasivos para limpiar.
- Puede usar una aspiradora con una boquilla para polvo para limpiar las rejillas.

INFORMACIÓN TÉCNICA

Diámetro: 40 cm
 Voltaje nominal: 220–240 V~ 50 Hz
 Potencia de entrada nominal: 50 W
 Nivel de ruido: 51,1 dB

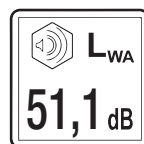

USO Y ELIMINACIÓN DE LOS DESECHOS

Papel para envolver y cartón corrugado: entregar a una chatarrería. Plástico de embalaje, bolsas de polietileno, elementos plásticos: arrójelos en los recipientes para reciclaje de plásticos.

ELIMINACIÓN DE LOS PRODUCTOS AL FINAL DE SU VIDA ÚTIL

Eliminación de equipos eléctricos y electrónicos (válido en los países miembros de la Unión Europea y otros países europeos con un sistema implementado de reciclaje)

El símbolo representado en el producto o en el embalaje significa que el producto no será tratado como desecho doméstico. Entregue el producto en el sitio específico para reciclaje de equipos eléctricos y electrónicos. Evite los efectos negativos en la salud humana y en el medioambiente reciclando apropiadamente su producto. El reciclaje contribuye a la preservación de los recursos naturales. Para más información acerca del reciclaje de este producto, consulte a su autoridad local, organización de procesamiento de desechos domésticos o en la tienda donde compró el producto.



08/05

Este producto cumple con los requisitos de la directiva de la UE acerca de la compatibilidad electromagnética y seguridad eléctrica.



Se reservan cambios en el texto y parámetros técnicos.

CONSIGNES DE SECURITE

Lisez attentivement et conservez pour un usage futur !

Avertissement : les dispositions et consignes de sécurité figurant dans le présent mode d'emploi ne couvrent pas toutes les conditions et situations susceptibles de survenir. L'utilisateur doit comprendre que le bon sens, la prudence et le soin sont des facteurs ne pouvant être intégrés dans le produit. Ces facteurs sont donc à la charge de l'utilisateur/utilisatrice employant et entretenant cet appareil. Nous ne pouvons être tenus responsables des dommages apparus pendant le transport, un usage inadéquat, une variation de tension électrique ou la modification ou intervention sur l'une des parties de l'appareil. Afin d'éviter le risque d'incendie ou d'électrocution, les précautions de base doivent toujours être respectées lors de l'utilisation d'appareils électriques, y compris les suivantes :

1. Veillez à ce que la tension de votre prise électrique corresponde à la tension figurant sur la plaque signalétique de l'appareil et que votre prise soit correctement reliée à la terre. La prise doit être installée selon la norme électrotechnique EN en vigueur.
2. N'utilisez jamais l'appareil si le câble d'alimentation est endommagé, si l'appareil est tombé au sol ou s'il ne fonctionne pas correctement.
Confiez toute réparation, y compris le remplacement du câble d'alimentation, à un service professionnel ! Ne démontez pas les caches de protection de l'appareil, risque d'électrocution !
3. Protégez l'appareil de tout contact direct avec de l'eau et autres liquides pour éviter le risque d'électrocution.
4. N'utilisez pas l'appareil à l'extérieur ou dans un environnement humide, ne touchez pas le câble d'alimentation ou l'appareil avec les mains mouillées. Risque d'électrocution.
5. Faites particulièrement attention si vous utilisez le ventilateur à proximité des enfants !
6. Placez le ventilateur hors de portée des autres objets afin d'assurer la libre circulation de l'air nécessaire à son fonctionnement correct. Ne recouvrez jamais les orifices du ventilateur !

7. N'utilisez pas ce ventilateur avec un programmateur, une prise programmable, un système indépendant de commande à distance ou avec tout autre équipement le mettant en marche automatiquement, en raison du danger d'incendie si le ventilateur est recouvert ou mal placé.
8. N'utilisez pas l'appareil à proximité immédiate de lieux où s'accumule la chaleur (près d'une cuisinière, d'un radiateur, etc.).
9. Ne posez jamais le ventilateur sur des surfaces molles, comme un lit, un canapé, etc. Il doit être placé sur une surface plane et stable.
10. Si l'appareil dégage une odeur inhabituelle ou de la fumée, débranchez-le immédiatement et apportez-le à un centre de service après-vente.
11. N'allumez pas et n'éteignez pas l'appareil en branchant ou en débranchant la fiche de la prise secteur. Arrêtez toujours d'abord le ventilateur à l'aide de l'interrupteur principal, puis vous pouvez retirer le cordon d'alimentation de la prise !
12. Nous recommandons de ne pas laisser le ventilateur sans surveillance avec le câble d'alimentation branché. Avant l'entretien, débranchez le câble d'alimentation de la prise électrique. Ne débranchez pas la fiche de la prise électrique en tirant sur le câble. Débranchez le câble de la prise électrique en saisissant la fiche.
13. Le câble d'alimentation ne doit pas être en contact avec des parties chaudes, ni passer sur des angles tranchants.
14. Ne mettez pas vos doigts ou d'autres objets dans les orifices du ventilateur.
15. Utilisez le ventilateur uniquement conformément aux instructions contenues dans le présent mode d'emploi. Le fabricant ne peut être tenu responsable de dommages causés par un usage incorrect de cet appareil.
16. Cet appareil est destiné à un usage domestique et dans des locaux similaires, comme :
 - les coins-cuisine des magasins, bureaux et autres lieux de travail
 - les appareils utilisés par les clients des hôtels, motels et autres systèmes d'hébergement.

- les appareils utilisés dans les structures offrant l'hébergement avec petit déjeuner inclus

17. Cet appareil peut être utilisé par les enfants de plus de 8 ans et par les personnes aux capacités physiques, cognitives ou mentales réduites, ou sans expérience et connaissances suffisantes, si elles sont sous surveillance ou ont été formées à l'utilisation de l'appareil d'une manière sûre, et ont conscience des éventuels dangers. Les enfants ne doivent pas jouer avec l'appareil. Le nettoyage et l'entretien à la charge de l'utilisateur ne doivent pas être effectués par les enfants sans surveillance.

Faites en sorte que le câble d'alimentation ou la rallonge ne puissent pas être accidentellement arrachés de la prise lors du fonctionnement.

Utilisez la poignée pour transporter l'appareil.

Do not immerse in water! – Ne pas plonger dans l'eau !

Avertissement : afin d'éviter la surchauffe, ne recouvrez pas le ventilateur.

DANGER POUR LES ENFANTS : Les enfants ne doivent pas jouer avec les matériaux d'emballage. Ne laissez pas les enfants jouer avec les sacs en plastique. Risque d'étouffement.

UTILISATION

Le ventilateur possède 3 vitesses, sa tête pivotante garantit une rotation fluide. Il est silencieux, consomme peu d'énergie, est fiable et sûr, tout en assurant une circulation efficace de l'air.

0 – Le ventilateur est arrêté.

1 – Le ventilateur tourne à vitesse minimale.

2 – Le ventilateur tourne à vitesse moyenne.

3 – Le ventilateur tourne à vitesse maximale.

- Le ventilateur peut pivoter pendant le fonctionnement.
- Si vous voulez que la tête du ventilateur tourne, enfoncez le bouton de commande de pivotement automatique.
- Si vous voulez arrêter la tête du ventilateur, sortez le bouton de commande de pivotement automatique.
- Vous pouvez régler l'inclinaison de la tête du ventilateur vers le haut ou vers le bas. Desserrez l'écrou du réglage vertical, réglez le ventilateur dans l'angle demandé et resserrez l'écrou.

INSTALLATION

Avertissement : Le ventilateur ne doit être utilisé que s'il est correctement et complètement assemblé, y compris la base de support et la grille de protection.

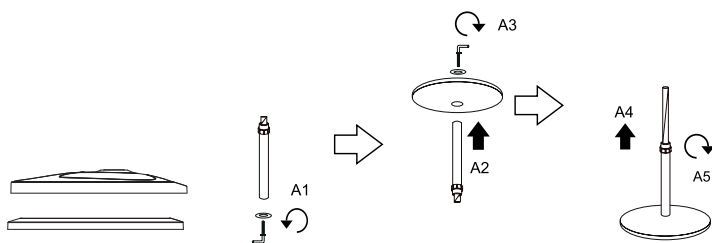

1. Fixez le poteau fixe à la base. Fixez-le solidement depuis le dessous de la base à l'aide de l'écrou et de la vis fournis, voir les images A1 à A5.
2. Mettez en place le corps (10) avec le moteur sur le tube supérieur (12). Vérifiez que le corps est entièrement inséré sur le tube et fixez-le avec la vis de sécurité (11).
3. Dévissez la vis de fixation de la grille arrière (4) en tournant contre le sens des aiguilles d'une montre.
4. Placez la grille arrière (5) contre le cache du moteur (7), la poignée vers le haut. Vérifiez que les goupilles de guidage du cache du moteur sont correctement insérées dans les orifices de la grille.
5. Vissez fermement au moteur l'écrou de fixation de la grille arrière (4) en tournant dans le sens des aiguilles d'une montre.
6. Retirez la protection en plastique de l'arbre du moteur (6).
7. Mettez en place l'hélice (3) sur l'arbre du moteur (6) de manière à l'enfiler prudemment sur le plot de guidage de l'arbre du moteur et verrouillez-la avec l'écrou central (2).
8. Appliquez la grille avant (1) sur la grille arrière (5) de manière à ce que les orifices de verrouillage par vis dans la partie inférieure des cadres des grilles s'ajustent.
9. Utilisez les broches situées dans les cadres de la grille pour faire pivoter et raccordez fermement ensemble les deux grilles. Verrouillez les grilles en place avec la vis.

NETTOYAGE ET ENTRETIEN

1. Avant de nettoyer le ventilateur, débranchez la fiche du câble d'alimentation de la prise électrique !
2. Essuyez la surface du ventilateur avec un chiffon propre et sec. Si le ventilateur est davantage encrassé, il est possible de les démonter et de nettoyer les différentes parties (excepté le câble d'alimentation) avec un chiffon ou une éponge légèrement humidifiée de solution savonneuse. Séchez ensuite complètement toutes les parties. Veillez à éviter la pénétration d'eau dans le moteur lors du nettoyage.
3. En cas de démontage du ventilateur, procédez dans l'ordre inverse du montage.
4. Veillez à ce qu'aucun liquide ne puisse pénétrer dans le moteur.
5. Conservez le ventilateur dans un lieu sec et propre, hors de portée des enfants.

Nous recommandons de conserver l'emballage en vue d'un transport éventuel du ventilateur ou de son stockage.

- Protégez l'appareil contre l'eau et l'humidité excessive !
- Ne plongez jamais le ventilateur dans l'eau.
- Pour le nettoyage, n'utilisez pas de diluant, essence et autres produits nettoyants agressifs contenant des dissolvants.
- Pour le nettoyage des grilles, il est possible d'utiliser un aspirateur avec embout à poussière.

DONNEES TECHNIQUES

Diamètre 40 cm

Tension nominale : 220–240 V ~ 50 Hz

Puissance nominale : 50 W

Niveau sonore : 51,1 dB

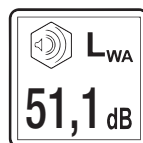

RECYCLAGE ET ELIMINATION DES DECHETS

Papier d'emballage et carton ondulé – remettre dans les conteneurs de collecte de papiers. Film d'emballage, sacs PE, pièces en plastique – dans les conteneurs de collecte de plastique.

ELIMINATION DU PRODUIT A LA FIN DE SA DUREE DE VIE

Liquidation des équipements électriques et électroniques usagés (en vigueur dans les pays membres de l'Union européenne et les autres pays européens disposant d'un système de tri des déchets)

Le symbole figurant sur le produit ou l'emballage signifie que le produit ne doit pas être traité comme une ordure ménagère courante. Remettez le produit à un lieu de collecte prévu pour le recyclage des équipements électriques et électroniques. Une élimination correcte du produit évite des impacts négatifs sur la santé humaine et l'environnement. Le recyclage des matériaux contribue à la protection de l'environnement. Pour plus d'informations sur le recyclage de ce produit, adressez-vous à la mairie, aux centres de traitement des déchets ménagers ou au point de vente où vous avez acheté le produit.



08/05

Ce produit est conforme aux directives européennes relatives à la compatibilité électromagnétique et à la sécurité électrique.



Nous nous réservons le droit de modifier le texte et les paramètres techniques.

SIGURNOSNE UPUTE

Pročitajte pažljivo i sačuvajte za buduću uporabu!

Pozor: Mjere opreza i upute ne pokrivaju sve moguće situacije i opasnosti do kojih može doći. Korisnik treba biti svjestan da faktore sigurnosti kao što su oprezno, brižno i razumno rukovanje nije moguće ugraditi u proizvod. Stoga sâm korisnik ovog uređaja treba osigurati prisutnost tih sigurnosnih faktora. Nismo odgovorni za štete nastale prijevozom, nepravilnim korištenjem, promjenama napona te modificiranjem ili zamjenom bilo kojeg dijela uređaja. Kako ne bi došlo do požara ili ozljede od udara električne struje, pri korištenju električnih uređaja uvijek se trebaju poštovati temeljne sigurnosne upute među kojima su i sljedeće:

1. Provjerite odgovara li napon struje na vašoj utičnici onome koji je naveden na pločici vašeg uređaja te je li utičnica pravilno uzemljena. Utičnica mora biti ugrađena u skladu sa zahtjevima elektrotehničkih normi.
2. Nikada nemojte upotrebljavati uređaj ako je kabel za napajanje oštećen, ako je uređaj pao ili ne radi pravilno. **Bilo kakav popravak, što se odnosi i na zamjenu kabela, mora biti povjeren stručnom servisu! Ne skidajte sigurnosni poklopac uređaja kako ne bi došlo do opasnosti od električnog udara!**
3. Uređaj zaštitite od doticaja s vodom ili drugim tekućinama kako ne bi došlo do električnog udara.
4. Proizvod nemojte koristiti na otvorenom, kao ni u vlažnim prostorima; ne dotičite kabel za napajanje niti uređaj mokrim rukama. Postoji opasnost od električnog udara.
5. Budite posebno pažljivi nalaze li se djeca u blizini dok koristite ventilator!
6. Ventilator držite podalje od drugih predmeta kako biste osigurali slobodno strujanje zraka potrebno za pravilan rad uređaja. Nikad ne pokrivajte otvore ventilatora!
7. Ova ventilator nemojte koristiti s programatorima, timerima, samostalnim sustavima daljinskog upravljanja ili bilo kojim drugim

uređajem koji bi automatski pokretao ventilator, jer postoji opasnost od požara u slučajevima kad je ventilator nepravilno smješten ili blokiran.

8. Ovaj uređaj nemojte koristiti u neposrednoj blizini predmeta koji isijavaju toplinu (pri štednjaku, grijalicama itd.).
9. Ventilator nikad ne stavljajte na mekanu površinu kao što je krevet, kauč, itd. Mora biti postavljen na stabilnu i ravnu površinu.
10. Bude li se iz uređaja osjetio neobičan miris ili izlazi li dim, odmah ga isključite i odnesite ga u najbliži servis.
11. Nemojte uređaj ni uključivati ni isključivati uključivanjem ili isključivanjem utikača u i iz utičnice. Uvijek prvo isključite glavni prekidač ventilatora, a zatim možete izvući kabel za napajanje iz zidne utičnice!
12. Preporučujemo da ventilator ne ostavljate s kablom za napajanje uključenim u struju. Prije bilo kakvog zahvata održavanja, isključite napajanje iz mreže. Ne izvlačite utikač iz utičnice povlačenjem za kabel. Kabel odspojite iz mreže tako što ćete primiti utikač i izvući ga.
13. Kabel se mora pružati tako da ne dolazi u dodir s vrućim predmetima i da ne prolazi duž oštih rubova.
14. U otvore ventilatora nemojte stavljati prste niti bilo koje druge predmete.
15. Ventilator koristite samo onako kako je propisano ovom uputom. Proizvođač nije odgovoran za štete nastale nepravilnim korištenjem ovog uređaja.
16. Ovaj proizvod namijenjen je za korištenje u kućanstvu i u kućanstvu sličnim prostorima kao što su:
 - kuhinje u tvrtkama, uredima i u drugim sličnim radnim okruženjima
 - prostorije koje su na raspolaganju gostima hotela, motela i drugih smještajnih objekata.
 - prostorije koje se koriste u objektima koji nude noćenje s doručkom
17. Djeca starosti od 8 godina i više, osobe smanjenih fizičkih, osjetilnih ili umnih sposobnosti ili osobe s nedostatkom iskustva smiju koristiti ovaj uređaj samo ako su pod nadzorom ili ih je iskusnija osoba uputila u siguran način korištenja te razumiju sve opasnosti povezane s tim

korištenjem. Djeca se ne smiju igrati ovim uređajem. Poslovi čišćenja i održavanja koje obavlja korisnik ne smiju se povjeriti djeci bez nadzora.

Osigurajte da se kabel ili produžni kabel tijekom rada ne mogu slučajno iščupati iz utičnice.

Uređaj prenosite s pomoću ručice.

Do not immerse in water! – Nemojte uranjati u vodu!

POZOR: Kako bi se spriječilo pregrijavanje, nemojte prekrivati ventilator.

OPASNOSTI PO DJECU: Djeca se ne smiju igrati ambalažnim materijalom. Nemojte dopustiti djeci da se igraju plastičnim vrećicama. Postoji opasnost od gušenja.

UPORABA

Ventilator ima 3 brzine, a okretna glava omogućava mu kontinuiranu rotaciju. Tih je, ima nisku potrošnju energije, pouzdan je i siguran, a pruža i učinkovito strujanje zraka.

0 - Ventilator je isključen.

1 - Ventilator radi najsporije.

2 - Ventilator radi srednjom brzinom.

3 - Ventilator radi punom brzinom.

- Ventilator se može okretati tijekom rada.
- Želite li da se glava ventilatora okreće, pritisnite tipku automatske kontrole okretanja.
- Želite li zaustaviti okretanje glave ventilatora, isključite tipku automatske regulacije okretanja.
- Glavu ventilatora možete postaviti prema gore i prema dolje. Otpustite maticu vertikalnog položaja, ventilator postavite u željeni kut i ponovno zategnite maticu.

UGRADNJA

Upozorenje: Ventilator se smije koristiti samo ako je pravilno i potpuno sastavljen, uključujući osnovu i zaštitnu mrežicu.

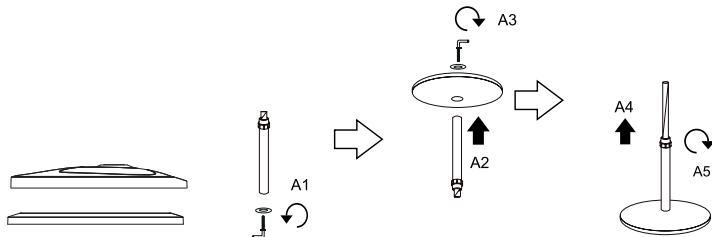

1. Pričvrstite fiksni stup na postolje. S donje strane postolja čvrsto ga učvrstite priloženim maticom i vijkom, pogledajte slike A1 do A5.
2. Tijelo (10) s motorom postavite na gornju cijev (12). Provjerite je li tijelo potpuno naleglo na cijevi i učvrstite ga sigurnosnim vijkom (11).
3. Odvrnite matice za pričvršćivanje stražnje mrežice (4) okretanjem u smjeru suprotnom od kazaljke na satu.

4. Stražnju mrežicu (5) postavite na kućište motora (7) tako da ručka bude gore. Pazite da tipli poklopca motora pravilno sjednu u otvore na mrežici.
5. Matice za pričvršćivanje stražnje mrežice (4) čvrsto zavrtnite na motor okretanjem u smjeru kazaljke na satu.
6. S osovine motora (6) uklonite plastični osigurač.
7. Ventilatorsko kolo (3) postavite na osovinu motora (6) laganim guranjem preko vodećeg produžetka na osovini motora i osigurajte ga središnjom maticom (2).
8. Prednju mrežicu (1) postavite na stražnju mrežicu (5) tako da se poravnaju otvori za pričvršćivanje vijcima u donjem dijelu okvira mrežice.
9. Okrenite mrežicu i bradavicama smještenim na okvir mrežice spojite obje strane mrežice i čvrsto ih sastavite. Vijcima pričvrstite dijelove mrežice jedan na drugi.

ČIŠĆENJE I ODRŽAVANJE

1. Prije čišćenja, iskopčajte kabel za napajanje ventilatora iz utičnice!
2. Površinu ventilatora prebrišite vlažnom krpom. Ako je ventilator jače zaprljan, možete ga rastaviti na dijelove i svaki dio (osim kabela napajanja) prebrišite krpom ili spužvom koju ste lagano natopili otopinom sapunice. Nakon toga sve dijelove potpuno obrišite dok ne budu suhi. Pazite da za vrijeme čišćenja voda ne bi prodrla u motor.
3. Kod rastavljanja ventilatora primijenite obrnuti postupak nego pri montaži.
4. Provjerite da nikakva tekućina ne može doći do motora.
5. Ventilator čuvajte na hladnom i suhom mjestu, daleko od djece.

Preporučujemo vam da sačuvate ambalažu ventilatora za potrebe prijenosa ili spremanja ventilatora.

- Uređaj čuvajte da ne dođe u dodir s vodom i visokom vlagom!
- Ventilator nikad ne potapajte u vodu!
- Za čišćenje nemojte koristiti razrjeđivač, benzin ili druga agresivna sredstva za čišćenje koja sadrže otapala.
- Za čišćenje mrežice možete se poslužiti usisavačem s nastavkom za prašinu.

TEHNIČKI PODACI

Promjer: 40 cm

Nazivni napon: 220–240 V ~ 50 Hz

Nazivna snaga: 50 W

Buka: 51,1 dB



UPORABA I ODLAGANJE OTPADA

Papir i karton predati na odlagalište. Foliju, PE vrećice i plastične dijelove ambalaže odložiti u za njih predviđene kontejnere.

ODLAGANJE PROIZVODA PO PRESTANKU KORIŠTENJA

Odlaganje električnih i elektroničkih uređaja (vrijedi u zemljama članicama EU i drugim zemljama u kojima je uveden sustav recikliranja)

Simbol koji se nalazi na proizvodu ili ambalaži označava da se proizvod ne može tretirati kao komunalni otpad domaćinstva. Predajte proizvod na mjestu određenom za recikliranje električne i elektroničke opreme. Pravilnim recikliranjem ovog proizvoda spriječite štetne posljedice po ljudsko zdravlje i po okoliš.

Recikliranje doprinosi očuvanju prirodnih resursa. Želite li više informacija o recikliranju ovog proizvoda, molimo da se obratite lokalnim vlastima, organizaciji ovlaštenoj za preradu otpada ili trgovini u kojoj ste kupili uređaj.



08/05

Ovaj proizvod zadovoljava zahtjeve Direktive EU o elektromagnetskoj kompatibilnosti i sigurnosti električnih uređaja.



Zadržano je pravo izmjena teksta i tehničkih podataka.

Upute za uporabu dostupne su na web stranici www.ecg-electro.eu.

ISTRUZIONI DI SICUREZZA

Leggere attentamente e conservare per uso futuro!

Attenzione: Le misure di sicurezza e le istruzioni contenute in questo manuale non includono tutte le condizioni e situazioni possibili. È compito dell'utente comprendere che il buon senso, la prudenza e la cura sono dei fattori esterni ad ogni prodotto. Pertanto, questi fattori dovranno essere assicurati dall'utente/dagli utenti che utilizzano e fanno funzionare questo apparecchio. Il produttore non potrà essere ritenuto responsabile per danni che si verificano durante la spedizione, l'utilizzo improprio, il cambiamento o la regolazione di qualsiasi parte dell'apparecchio. Per la protezione contro il rischio di incendi o scosse elettriche, è necessario prendere le precauzioni di base durante l'utilizzo dell'apparecchiatura elettrica, tra cui:

1. Assicurarsi che la tensione nella presa corrisponda alla tensione sull'etichetta dell'apparecchio e che la presa sia messa a terra in modo adeguato. La presa deve essere installata secondo standard EN elettrotecnici validi.
2. Non utilizzare mai l'apparecchio se il cavo di alimentazione è danneggiato, se l'apparecchio è caduto o non funziona correttamente. **Tutte le riparazioni, compresa la sostituzione del cavo, devono essere eseguite da un centro di assistenza professionale! Non rimuovere le coperture di protezione dall'apparecchio; pericolo di scosse elettriche!**
3. Proteggere il dispositivo da un contatto diretto con l'acqua o con altri liquidi per evitare scosse elettriche.
4. Non utilizzare l'apparecchio all'aperto o in ambienti umidi e non toccare il cavo di alimentazione o l'apparecchio con le mani bagnate. Pericolo di scosse elettriche.
5. Prestare particolare attenzione se si utilizza il ventilatore nelle vicinanze dei bambini!
6. Posizionare il ventilatore lontano da altri oggetti, per garantire la libera circolazione dell'aria necessaria per il corretto funzionamento. Non coprire mai le aperture di ventilatore!

7. Non utilizzare questo ventilatore con un programma, timer, sistema di controllo remoto indipendente o qualsiasi altro dispositivo, che accende il ventilatore automaticamente. Rischio di incendio se il ventilatore è coperto o non correttamente posizionato.
8. Non utilizzare l'apparecchio nelle immediate vicinanze di luoghi dove il calore viene accumulato (vicino a fornelli, stufa ecc).
9. Non posizionare mai il ventilatore su una superficie morbida, come un letto, un divano, ecc. Esso deve essere posizionato su una superficie stabile e piana.
10. Se un odore insolito o fumo comincia a venire dall'apparecchio, scollegarlo immediatamente e portarlo a un centro di assistenza.
11. Non accendere o spegnere l'apparecchio collegando o scollegando il cavo di alimentazione. Spegnere sempre il ventilatore con l'interruttore principale in primo luogo, quindi estrarre il cavo di alimentazione dalla presa.
12. È sconsigliato lasciare il cavo del ventilatore collegato alla presa incustodito. Scollegare il cavo dalla presa elettrica prima di eseguire qualsiasi manutenzione. Non staccare il cavo di alimentazione dalla presa tirandolo. Scollegare il cavo dalla presa afferrando la spina.
13. Non permettere che il cavo venga a contatto con superfici calde o che venga portato su spigoli taglienti.
14. Non infilare le dita o oggetti nelle aperture del ventilatore.
15. Utilizzare il ventilatore esclusivamente in conformità con le istruzioni di questo manuale. Il produttore non può essere ritenuto responsabile per danni causati da un uso improprio di questo apparecchio.
16. Questo apparecchio è destinato all'uso domestico ed in aree simili, tra cui:
 - angoli cottura in negozi, uffici e altri luoghi di lavoro
 - apparecchi utilizzati dagli ospiti negli alberghi, motel e altre aree residenziali.
 - apparecchi utilizzati in strutture bed and breakfast
17. Questo apparecchio può essere utilizzato da bambini di età inferiore a 8 anni e da persone con capacità fisiche, sensoriali o mentali ridotte, o da persone con conoscenze o esperienza insufficienti,

a condizione che siano supervisionati o siano stati istruiti riguardo all'uso dell'apparecchio in modo sicuro e che comprendano i rischi potenziali. I bambini non devono giocare con l'apparecchio. Le operazioni di pulizia e manutenzione non devono essere effettuate da bambini a meno che non siano supervisionati da un adulto.

Assicurarsi che il cavo di alimentazione o il cavo di prolunga non possa essere accidentalmente tirato fuori dalla presa di corrente durante il funzionamento.

Utilizzare la maniglia per trasportare l'apparecchio.

Do not immerse in water! – Non immergere in acqua!

Attenzione: Per evitare surriscaldamento, non coprire il ventilatore.

PERICOLO PER I BAMBINI: I bambini non devono giocare con il materiale di imballaggio. Non lasciar giocare i bambini con i sacchetti di plastica. Pericolo di soffocamento.

USO

Il ventilatore ha 3 velocità, la sua testa rotante assicura una rotazione regolare. È silenzioso, con un basso consumo energetico, affidabile e sicuro e, allo stesso tempo, garantisce una efficace circolazione dell'aria.

0 - Il ventilatore è spento.

1 - Il ventilatore funziona a bassa velocità.

2 - Il ventilatore funziona a velocità media.

3 - Il ventilatore funziona ad alta velocità.

- Il ventilatore può ruotare durante il funzionamento.
- Per far ruotare la testa del ventilatore, spingere il controllo di rotazione automatica verso il basso.
- Per arrestare la rotazione della testa del ventilatore, tirare verso l'alto il controllo automatico di rotazione.
- La testa del ventilatore può essere impostata su o giù. Allentare il dado di regolazione verticale, regolare l'angolazione desiderata del ventilatore e serrare nuovamente il dado.

INSTALLAZIONE

Avvertenza: Il ventilatore deve essere utilizzato solo se è montato correttamente e completamente, inclusa la base di supporto e la griglia di protezione.

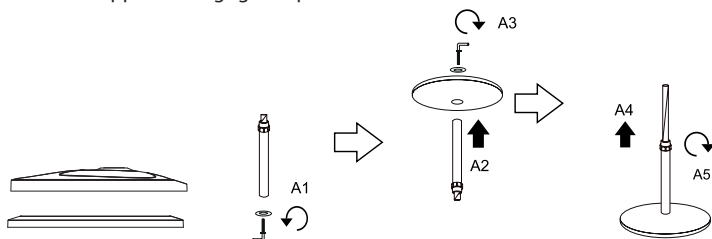

1. Fissare il palo fisso alla base. Dal lato inferiore della base, fissarlo saldamente con il dado e la vite inclusi, vedere le immagini da A1 a A5.
2. Montare il corpo (10), comprendente il motore, sul tubo superiore (12). Assicurarsi che il corpo sia completamente inserito sul tubo e fissarlo con la vite di bloccaggio (11).
3. Svitare il dado di fissaggio della griglia posteriore (4) ruotandolo in senso antiorario.
4. Posizionare la griglia posteriore (5) contro il carter del motore (7) con la maniglia in alto. Assicurarsi che i perni di guida del carter del motore siano inseriti correttamente nei fori della griglia.
5. Avvitare il dado per fissare la griglia posteriore (4) saldamente ruotandolo in senso orario.
6. Rimuovere la protezione di plastica dall'albero motore (6).
7. Inserire la girante (3) sull'albero motore (6), facendo scivolare delicatamente sull'albero motore il perno guida e fissandolo con il dado centrale (2).
8. Fissare la griglia anteriore (1) alla griglia posteriore (5) in modo che i fori delle viti nella parte inferiore del telaio della griglia combacino.
9. Ruotare i fermi nel telaio della griglia e unire le griglie saldamente insieme. Avvitare le griglie insieme.

PULIZIA E MANUTENZIONE

1. Prima della pulizia staccare la spina del cavo di alimentazione dalla presa di corrente!
 2. Pulire la superficie del ventilatore con un panno asciutto. Se il ventilatore è molto sporco, può essere smontato e le singole parti (tranne il cavo di alimentazione) possono essere trattate con un panno o una spugna leggermente inumidita di soluzione detergente. Poi asciugare accuratamente tutti i pezzi. Assicurarsi che l'acqua non penetri nel motore durante la pulizia.
 3. Durante lo smontaggio del ventilatore, procedere in ordine inverso rispetto al montaggio.
 4. Assicurarsi che nessun liquido possa entrare nel motore.
 5. Conservare il ventilatore in un luogo asciutto e pulito lontano dalla portata dei bambini.
- Si consiglia di conservare l'imballo per eventuale trasporto o conservazione del ventilatore.

- Proteggere l'apparecchio da acqua e umidità elevata!
- Non immergere il ventilatore in acqua!
- Non utilizzare solventi, petrolio o altri detersivi aggressivi per la pulizia.
- È possibile utilizzare un aspirapolvere con un ugello per pulire le griglie.

DATI TECNICI

Diametro 40 cm
 Tensione nominale: 220-240 V ~ 50 Hz
 Potenza nominale in ingresso: 50 W
 Rumorosità: 51,1 dB



USO E SMALTIMENTO DEI RIFIUTI

Carta da imballaggio e cartone ondulato: consegnarli alla discarica. Imballaggio foglio stagnola, sacchetti PE, elementi plastici: gettarli nei contenitori per il riciclaggio della plastica.

SMALTIMENTO DEI PRODOTTI A FINE VITA

Smaltimento di apparecchiature elettriche ed elettroniche (valido per i paesi membri dell'Unione Europea e per altri paesi europei con un sistema di riciclo implementato)

Il simbolo rappresentato sul prodotto o sulla confezione indica che il prodotto non deve essere trattato come rifiuto domestico. Consegnare il prodotto alla struttura specificata per il riciclaggio di apparecchiature elettriche ed elettroniche. Prevenire impatti negativi sulla salute umana e sull'ambiente riciclando correttamente il prodotto.

Il riciclaggio contribuisce a preservare le risorse naturali. Per ulteriori informazioni sul riciclaggio di questo prodotto, fare riferimento alle autorità locali, all'organizzazione nazionale di trattamento dei rifiuti o al negozio dove è stato acquistato il prodotto.

Questo prodotto è conforme ai requisiti della direttiva UE in materia di compatibilità elettromagnetica e sicurezza elettrica.



08/05



DROŠĪBAS INSTRUKCIJAS

Rūpīgi izlasiet un saglabāriet turpmākai uzziņai!

Brīdinājums: Šajā rokasgrāmatā aprakstītie drošības pasākumi un norādījumi neietver visas iespējamās situācijas un apstākļus. Lietotājam ir jāsaprot, ka veselais saprāts, piesardzība un rūpība ir faktori, ko nevienā ierīcē nav iespējams integrēt. Par tiem ir jāparūpējas ierīces lietotājiem. Mēs neesam atbildīgi par bojājumiem, kas radušies pārvadāšanas laikā, vai ko izraisījusi nepareiza lietošana, sprieguma svārstības vai jebkuras ierīces daļas modificēšana vai regulēšana. Lai aizsargātos pret aizdegšanās vai strāvas trieciena risku, lietojot elektroierīces ir jāievēro pamata drošības pasākumi, tostarp šādi:

1. Pārliecinieties, ka jūsu rozetes spriegums atbilst uz ierīces marķējuma norādītajam, un ka rozete ir atbilstoši iezemēta. Rozetei ir jābūt uzstādītai atbilstoši spēkā esošam EN tehniskajam standartam.
2. Nekad nelietojiet ierīci, ja ir bojāts barošanas vads, ierīce ir nokritusi vai nedarbojas pareizi. **Visi remontdarbi, tostarp vada nomaiņa, ir jāveic profesionālā apkopes centrā! Nenoņemiet ierīces aizsargvākus – strāvas trieciena risks!**
3. Aizsargājiet ierīci pret tiešu saskari ar ūdeni un citiem šķidrumiem, lai nepieļautu strāvas triecienu.
4. Neizmantojiet ierīci ārpus telpām vai mitrā vidē, un nepieskarieties ierīcei vai barošanas vadam ar slapjām rokām. Strāvas trieciena risks.
5. Izmantojot ventilatoru bērnu tuvumā, nepieciešama rūpīga uzraudzība!
6. Novietojiet ventilatoru pietiekamā attālumā no citiem priekšmetiem, lai nodrošinātu pietiekamu gaisa cirkulāciju, kas nepieciešama tā pienācīgai darbībai. Nekad neaizsedziet ventilatora atveres!
7. Neizmantojiet šo ventilatoru ar programmu, taimeru, neatkarīgu tālvadības sistēmu vai jebkādu citu ierīci, kas ventilatoru automātiski ieslēdz. Pastāv aizdegšanās risks, ja ventilators ir aizsegts vai nepareizi novietots.
8. Neizmantojiet ierīci tādu vietu tiešā tuvumā, kur uzkrājas siltums (pie plīts, sildītāja u.tml.).

9. Nekad nenovietojiet ventilatoru uz mīkstas virsmas, piemēram, gultas, dīvāna u.tml. Tas jānovieto uz stabilas, līdzenas virsmas.
10. Ja no ierīces sāk nākt neparasta smaka vai dūmi, nekavējoties atvienojiet ierīci un nogādājiet to apkopes centrā.
11. Neieslēdziet un neizslēdziet ierīci, iespraužot vai izraujot barošanas vadu. Vienmēr izslēdziet ventilatoru, vispirms izmantojot slēdzi, un tad atvienojot barošanas vadu no rozetes.
12. Nav ieteicams atstāt nepieskatītu ventilatoru pieslēgtu rozetei. Pirms apkopes veikšanas atvienojiet barošanas vadu no rozetes. Neatvienojiet barošanas vadu no rozetes, raujot to. Atvienojiet vadu, satverot kontaktdakšu.
13. Neļaujiet barošanas vadam pieskarties karstām virsmām, un neļaujiet tam iet pār asām malām.
14. Neievietojiet pirkstus vai priekšmetus ventilatora spraugās.
15. Lietojiet ventilatoru tikai saskaņā ar šajā rokasgrāmatā sniegtajām instrukcijām. Ražotājs nav atbildīgs par bojājumiem, kas radušies, ierīci lietojot neatbilstoši.
16. Šī ierīce ir paredzēta lietošanai mājās un tamlīdzīgiem lietojumiem, tostarp:
 - virtuvēs, veikalos, birojos un citās darbavietās;
 - viesu lietošanai viesnīcās un citās apmešanās vietās;
 - lietošanai naktsmītnēs.
17. Ierīci drīkst lietot bērni zem 8 gadu vecuma un cilvēki, kam ir mazinātas fiziskās, maņu vai garīgās spējas vai trūkst pieredzes un zināšanu, ja tiem tiek nodrošināta uzraudzība vai ir sniegta instrukcijas par ierīces drošu lietošanu un tie saprot iespējamās briesmas. Bērni nedrīkst ar ierīci spēlēt. Bērni nedrīkst veikt ierīces tīrīšanu un apkopi, ja vien pieaugušais nenodrošina uzraudzību. Nodrošiniet, ka barošanas vadu vai pagarinātāju darbības laikā nevar nejauši izraut no rozetes. Ierīces pārvietošanai izmantojiet rokturi.

Do not immerse in water! – Neiegremdēt ūdenī!

Brīdinājums: Lai nepieļautu pārkaršanu, neaizsedziet ventilatoru.

BRIESMAS BĒRNIEM: Bērni nedrīkst spēlēt ar iepakojuma materiālu. Neļaujiet bērniem spēlēt ar plastmasas maisiem. Nosmakšanas risks.

LIETOŠANA

Ventilatoram ir 3 ātrumi; tā rotējošā galva nodrošina vienmērīgu rotāciju. Tas ir kluss, patērē maz elektrības, ir uzticams un drošs, vienlaikus nodrošinot efektīvu gaisa cirkulāciju.

0 - Ventilators ir izslēgts.

1 - Ventilators darbojas zemā ātrumā.

2 - Ventilators darbojas vidējā ātrumā.

3 - Ventilators darbojas augstā ātrumā.

- Ventilators darbības laikā var rotēt.
- Lai ventilatora galva rotētu, nospiediet leļup automātiskās rotācijas vadības slēdzi.
- Lai apturētu ventilatora galvas rotāciju, pavelciet augšup automātiskās rotācijas vadības slēdzi.
- Ventilatora galvu var pacelt vai nolaist. Atskrūvējiet vaļīgāk vertikālās regulēšanas uzgriezni, iestatiet vēlamo ventilatora leņķi, un atkal pievelciet uzgriezni.

UZSTĀDĪŠANA

Bīdīnājums: Ventilatoru drīkst izmantot tikai tad, ja tas ir pienācīgi un pilnībā samontēts, ieskaitot balsta pamatni un aizsargrežģi.

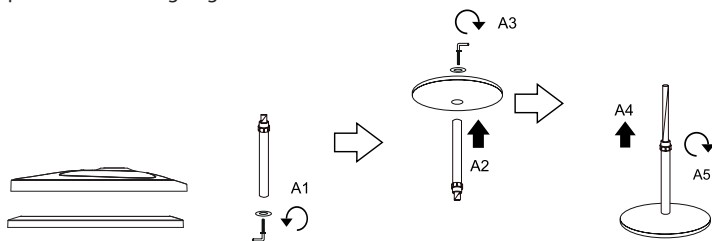

1. Piestipriniet fiksēto stabu pie pamatnes. No pamatnes apakšas to stingri nostipriniet ar komplektā esošo uzgriezni un skrūvi, skatiet attēlus A1 līdz A5.
2. Uzlieciet korpusu (10) ar motoru uz augšējās caurules (12). Pārliecinieties, ka korpus ir pilnīgi uzstumts uz caurules, un piestipriniet to ar fiksējošo skrūvi (11).
3. Atskrūvējiet aizmugurējo restu piestiprināšanas uzgriezni (4), griežot to pretēji pulksteņrādītāja virzienam.
4. Novietojiet aizmugurējās restes (5) pie motora pārsega (7) ar rokturi augšup. Pārliecinieties, ka motora pārsega tapas ir pienācīgi ievietotas restu caurumos.
5. Cieši pieskrūvējiet aizmugurējo restu uzgriezni (4), griežot to pulksteņrādītāja virzienā.
6. Noņemiet plastmasas aizsargu no motora vārpstas (6).
7. Uzlieciet propelleru (3) uz motora vārpstas (6), uzmanīgi uzbīdot to uz motora vārpstas tapas un nostiprinot ar centrālo uzgriezni (2).
8. Piestipriniet priekšējās restes (1) aizmugurējām restēm (5) tā, lai skrūvju caurumi restu rāmju apakšā sakristu.
9. Pagrieziet skavas restu rāmjos un cieši savienojiet restes. Saskrūvējiet restes kopā.

TĪRĪŠANA UN APKOPE

1. Pirms tīrīšanas atvienojiet barošanas vadu no rozetes!
2. Tīriet ventilatora virsmu ar tīru un sausu drānu. Ja ventilators ir ļoti netīrs, to var izjaukt, un atsevišķās daļas (izņemot barošanas vadu) var tīrīt ar drānu vai sūkli, kas nedaudz samitrināts ar mazgāšanas līdzekli. Pēc tam rūpīgi nosusiniet visas daļas. Nodrošiniet, ka tīrīšanas laikā motorā neiekļūst ūdens.

3. Ventilatoru izjaucot, darbojieties apgrieztā montāžas secībā.
 4. Pārliecinieties, ka šķidrums nevar iekļūt motorā.
 5. Glabājiet ventilatoru sausā un tīrā bērnēm nepieejamā vietā.
- Mēs iesakām saglabāt iepakojumu ventilatora pārvadāšanai un glabāšanai.

- Sargājiet ierīci no ūdens un augsta mitruma!
- Neiegremdējiet ventilatoru ūdenī!
- Tīrīšanai neizmantojiet šķīdinātāju, benzīnu vai citus agresīvus līdzekļus.
- Restu tīrīšanai jūs varat izmantot putekļusūcēju ar putekļu tīrīšanas uzgali.

TEHNISKĀ INFORMĀCIJA

Diametrs: 40 cm

Nominālais spriegums: 220–240 V, ~ 50 Hz

Nominālā ieejas jauda: 50 W

Trokšņa līmenis: 51,1 dB



ATBRĪVOŠANĀS NO ATKRITUMIEM

Ietinamais papīrs un kartons – nogādāt pārstrādes punktā. Iepakojuma folija, PE maisi, plastmasas daļas – iemest plastmasas šķirošanas konteineros.

ATBRĪVOŠANĀS NO IERĪCĒM KALPOŠANAS LAIKA BEIGĀS

Atbrīvošanās no elektriska un elektroniska aprīkojuma (attiecas uz ES dalībvalstīm un citām Eiropas valstīm, kur ieviesta pārstrādes sistēma)

Norādītais simbols uz ierīces vai iepakojuma nozīmē, ka ierīci nedrīkst pievienot sadzīves atkritumiem. Nododiet ierīci norādītajā elektriska un elektroniska aprīkojuma pārstrādes punktā. Novērsiet negatīvu ietekmi uz veselību un vidi, parūpējoties par ierīces pareizu pārstrādi.

Pārstrāde palīdz taupīt dabas resursus. Lai saņemtu plašāku informāciju par šīs ierīces pārstrādi, sazinieties ar vietējo atbildīgo iestādi, sadzīves atkritumu apstrādes organizāciju vai veikalu, kur ierīci iegādājāties.

Šī ierīce atbilst ES direktīvu prasībām par elektromagnētisko saderību un elektrisko drošību.

Iespējamās teksta un tehnisko parametru izmaiņas.



08/05



SAUGOS INSTRUKCIJOS

Atidžiai perskaitykite ir išsaugokite pasinaudojimui ateityje!

Perspėjimas: šiame vadove nurodytos saugos priemonės ir instrukcijos neapima visų galimų sąlygų ir situacijų. Naudotojui būtina suprasti, kad bendrasis principas, atsargumas ir priežiūra yra veiksniai, kurių negalima integruoti į jokią produktą. Todėl, naudodamasis ar dirbdamas šiuo prietaisu, naudotojas turi užtikrinti, kad šių veiksnių yra paisoma. Mes nesame atsakingi dėl žalos, kurį įvyko gaminio atvežimo metu, dėl netinkamo jo naudojimo, įtampos svyravimų arba kurios nors prietaiso dalies pakeitimo ar modifikavimo. Kad išvengtumėte gaisro arba susižalojimo dėl elektros smūgio, naudodamiesi elektros prietaisais, vadovaukitės pagrindinėmis atsargumo priemonėmis, įskaitant:

1. Įsitikinkite, kad elektros lizdo įtampa atitinka ant prietaiso etiketės nurodytą įtampos vertę, ir kad lizdas tinkamai įžemintas. Lizdą būtina įrengti pagal galiojančią elektrotechnikos EN standartą.
2. Niekada nenaudokite prietaiso, jei pažeistas jo maitinimo laidas, jei prietaisas nukrito arba veikia netinkamai. **Bet koks remontas, įskaitant laido pakeitimą, privalo būti atliekamas profesionalios techninės priežiūros centre! Nenuimkite prietaiso apsauginių dangtelių dėl elektros smūgio pavojaus!**
3. Saugokite prietaisą nuo tiesioginio kontakto su vandeniu ar kitais skysčiais kad išvengtumėte potencialaus elektros smūgio.
4. Nenaudokite prietaiso lauke arba drėgnoje aplinkoje bei nelieskite maitinimo laido ar prietaiso šlapiomis rankomis. Elektros smūgio rizika.
5. Naudodami ventiliatorių ten, kur yra vaikų, būkite ypač dėmesingi!
6. Statykite ventiliatorių toliau nuo kitų objektų, kad užtikrintumėte pakankamą laisvo oro cirkuliaciją tinkamam jo eksploatavimui. Niekada neuždenkite ventiliatoriaus angų!
7. Nenaudokite šio ventiliatoriaus su programa, laikmačiu, nepriklausoma nuotolinio valdymo sistema arba kitu prietaisu, kuris automatiškai suaktyvina ventiliatorių. Dėl neteisingos ventiliatoriaus padėties arba jį uždengus kyla gaisro rizika.

8. Nenaudokite prietaiso šalimais vietų, kur kaupiasi šiluma (netoli krosnies, šildytuvo ir pan.).
9. Niekada nestatykite ventilatoriaus ant minkšto paviršiaus, tokio kaip lova, sofa ir pan. Prietaisą būtina statyti ant stabilaus, plokščio paviršiaus.
10. Jei pajutote neįprastą kvapą ar pastebėjote iš prietaiso sklindančius dūmus, nedelsiant atjunkite prietaiso maitinimą ir kreipkitės į techninės priežiūros centrą.
11. Neįjunkite ir neišjunkite prietaiso atjungdami ir įjungdami jo maitinimą. Visada išjunkite ventilatorių pirmiausia pagrindiniu jungikliu, ir tada ištraukite laidą iš elektros lizdo.
12. Nerekomenduojama palikti ventilatoriaus laido prijungto prie elektros lizdo be priežiūros. Prieš pradėdami techninę priežiūrą, atjunkite maitinimo laidą nuo elektros lizdo. Netraukite laido iš elektros lizdo trūktelėjimo veiksmu. Atjunkite maitinimo laidą nuo elektros lizdo, suėmę už kištuko.
13. Neleiskite maitinimo laidui prisiliesti prie karštų paviršių arba persilenkti už aštrių kampų.
14. Nekiškite pirštų arba kitų objektų į ventilatoriaus angas.
15. Ventilatorių naudokite tik pagal šiame vadove aprašytas instrukcijas. Gamintojas neatsako už bet kokią žalą, atsiradusią dėl netinkamo šio prietaiso naudojimo.
16. Prietaisas skirtas tik naudojimui namuose ir panašiose vietose, įskaitant:
 - virtuvės kampelius parduotuvėse, biuruose ir kitose darbo vietose;
 - viešbučiuose, moteliuose ir kitose gyvenamosiose vietose;
 - prietaisus naudojamus, nakvynės ir pusryčių patalpose;
17. Prietaisu gali naudotis vaikai iki 8 metų ir vyresni bei asmenys su fizine arba psichine negalia, arba neturintys patirties ar žinių, jei juos prižiūri kitas žmogus arba jei jie buvo išmokyti, kaip saugiai naudotis prietaisu ir supranta potencialius pavojus. Vaikams nereikėtų leisti žaisti su šiuo prietaisu. Valymo ir techninės priežiūros operacijų negali atlikti vaikai, nebent juos prižiūri suaugęs asmuo.

Įsitinkite, kad maitinimo laidas arba ilginamasis kabelis veikimo metu nebus atsitiktinai ištrauktas iš sieninio lizdo.

Neškite prietaisą už rankenos.

Do not immerse in water! – Nemerkite į vandenį!

Perspėjimas: kad išvengtumėte perkaitimo, neuždenkite ventiliatoriaus.

PAVOJINGA VAIKAMS: vaikams draudžiama leisti žaisti pakavimo medžiaga. Neleiskite vaikams žaisti plastikiniams maišeliais. Uždusimo pavojus.

NAUDOJIMAS

Ventiliatorius turi 3 greičius, jo sukimosi galvutė užtikrina tolygų sukimąsi. Prietaisas neskleidžia triukšmo, sunaudoja nedaug elektros energijos, yra patikimas ir saugus bei užtikrina efektyvų oro cirkuliavimą.

0 - Ventiliatorius išjungtas.

1 - Ventiliatorius veikia mažiausiu greičiu.

2 - Ventiliatorius veikia vidutiniu greičiu.

3 - Ventiliatorius veikia didžiausiu greičiu.

- Veikimo metu ventiliatorius gali sukintis.
- Kad suktyši ventiliatoriaus galvutė, nuspauskite automatinio sukimosi valdiklį.
- Norėdami stabdyti ventiliatoriaus galvutės sukimąsi, atspauskite automatinio sukimosi valdiklį.
- Ventiliatoriaus galvutė gali būti pakreipta į viršų arba į apačią. Atlaisvinkite vertikalaus padėties nustatymo veržlę, sureguliuokite pageidaujamą kampą ir vėl priveržkite veržlę.

ĮRENGIMAS

Įspėjimas: Ventiliatorių galima naudoti tik tada, kai jis yra tinkamai ir pilnai surinktas, įskaitant atraminę bazę ir apsauginę grotelės.

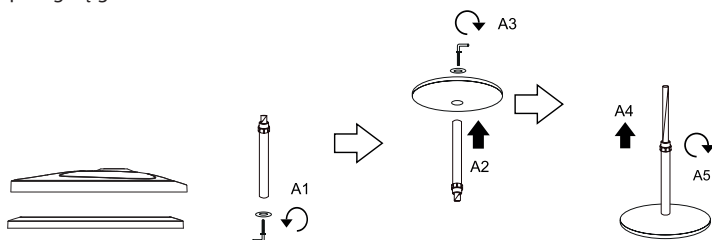

1. Prijunkite fiksuotą stulpą prie pagrindo. Iš pagrindo apačios tvirtai pritvirtinkite jį pridėtu veržle ir varžtu, žiūrėkite paveikslėlius A1–A5.
2. Ant viršutinio vamzdžio (12) pritaisykite korpusą (10), įskaitant variklį. Užtikrinkite, kad korpusas būtų sandariai užmautas ant vamzdžio bei įsukite fiksuojamąjį varžtą (11).
3. Prieš laikrodžio rodyklę išsukite galinio grotelinio priedo veržlę (4).
4. Uždėkite galines grotelės (5) atgal ant variklio dangčio (7) rankena nukreipta į išorę. Įsitinkite, kad kreipiamosios variklio dangčio smeigės yra teisingai įstatytos į grotelių angas.
5. Tvirtai laikrodžio rodyklės kryptimi atgal prisukite galinių grotelių veržlę (4).
6. Nuimkite plastikinę apsaugos detalę nuo variklio veleno (6).
7. Ant variklio veleno (6) užmaukite propelerį (3) švelniai paslinkdami pastarąjį ant variklio veleno kreipiamosios smeigės bei priverždami centrinę veržlę (2).

8. Priekines groteles (1) sulygiuokite su galinėmis grotelėmis (5) taip, kad sutaptų angos varžtams grotelių rėmo apatinėje dalyje.
9. Pasukite grotelių rėmo apkabas bei tvirtai suveskite abejas groteles į vieną. Varžtu priveržkite jas vieną su kita.

VALYMAS IR TECHNINĖ PRIEŽIŪRA

1. Prieš valydami, maitinimo laidą atjunkite nuo elektros lizdo!
2. Nuvalykite ventilatoriaus paviršių švaria arba sausa skepeta. Jei ventilatorius labai nešvarus, jį galima išmontuoti ir bei atskiras jo dalis (išskyrus maitinimo laidą) nušluostyti švelniu plovikliu sudrėkinta skepeta arba kempine. Po to kruopščiai nusauskinkite visas išmontuotas dalis. Įsitinkinkite, kad valymo metu į variklio mechanizmą nepateko vandens.
3. Išmontuodami ventilatorių, veiksmus atlikite atvirkštine tvarka nei surinkdami.
4. Įsitinkinkite, kad į variklį nepateks skysčio.
5. Laikykite ventilatorių sausoje ir švarioje vietoje, atokiau nuo vaikų.

Rekomenduojame pakuotės neišmesti galimam ventilatoriaus transportavimui arba sandėliavimui.

- Saugokite prietaisą nuo vandens ir didelio drėgimo!
- Nemerkitė ventilatoriaus į vandenį!
- Valymui nenaudokite skiediklio, benzino arba kitų stiprių valymo priemonių.
- Norėdami išvalyti groteles naudokite dulkių siurbį su dulkių antgaliu.

TECHNINIAI DUOMENYS

Skersmuo 40 cm
Vardinė įtampa: 220–240 V~ 50 Hz
Vardinė įvesties galia: 50 W
Triukšmo lygis: 51,1 dB



NAUDOJIMAS IR ATLEKŲ UTILIZAVIMAS

Vyniojamasis popierius ir gofruoto kartono dėžė – išmesti į atliekas. Pakavimo folija, PE maišeliai, plastikiniai elementai – išmesti į plastiko perdirbimo konteinerius.

GAMINIŲ UTILIZAVIMAS PASIBAIGUS JŲ EKSPLOATACIJOS LAIKUI

Elektros ir elektronikos dalių utilizavimas (taikoma ES valstybėse narėse ir kitose Europos šalyse, kur galioja atliekų perdirbimo sistema)

Ant gaminio ar jo pakuotės atvaizduotas simbolis reiškia, kad gaminio negalima utilizuoti kartu su buitinėmis atliekomis. Nugabenkite gaminį į atitinkamą elektros ar elektronikos gaminių perdirbimo vietą. Utilizuodami gaminį imkitės saugos priemonių dėl neigiamo poveikio žmogaus sveikatai ir aplinkai.

Perdirbimas prisideda prie gamtinių išteklių išsaugojimo. Daugiau informacijos apie šio gaminio perdirbimą, teiraukitės vietinės valdžios institucijose, buitinių atliekų perdirbimo organizacijose arba parduotuvėje, kur įsigijote šį gaminį.



08/05

Šis produktas atitinka ES direktyvos dėl elektromagnetinio suderinamumo ir elektros saugos reikalavimus.



Tekstas ir techniniai parametrai keičiami be išankstinio perspėjimo.

BIZTONSÁGI ELŐÍRÁSOK

Olvassa el figyelmesen és a későbbi felhasználásokhoz is őrizze meg!

Figyelmeztetés! A jelen útmutatóban feltüntetett biztonsági előírások és utasítások nem tartalmazznak minden olyan feltételt és körülményt, amely a használat során bekövetkezhet. A felhasználónak meg kell értenie, hogy egyetlen termékbe sem lehet beépíteni a felhasználótól elvárható elővigyázatosságot és gondosságot. Ezekről a készüléket használó és kezelő felhasználóknak kell gondoskodniuk. Nem vállalunk felelősséget a készülék helytelen használatából, a hálózati feszültség-ingadozásokból, vagy a készülék bármilyen jellegű átalakításából és módosításából eredő károkért. A tüzek, áramütések és egyéb sérülések megelőzése érdekében, az elektromos készülékek használata során tartsa be az általános és az alábbiakban feltüntetett biztonsági utasításokat.

1. Mielőtt csatlakoztatná a készüléket a szabályszerűen leföldelt hálózati aljzathoz, győződjön meg arról, hogy a hálózati feszültség értéke megegyezik-e a készülék típuscímkéjén található tápfeszültség értékével. A fali aljzat feleljen meg a vonatkozó EN szabványok előírásainak.
2. Ha a készülék hálózati vezetéke megsérült, a készülék leesett vagy nem működik megfelelően, akkor a készüléket bekapcsolni tilos. **A készülék minden javítását, beleértve a tápvezeték cseréjét is, bízza szakszervizre! A készülék védőburkolatát ne szerelje le, a feszültség alatt lévő alkatrészek áramütést okozhatnak!**
3. Óvja a készüléket víztől és más folyadékoktól, ellenkező esetben áramütés érheti.
4. A készüléket szabadban vagy nedves környezetben használni tilos! A hálózati vezetéket és a készüléket nedves kézzel ne fogja meg. Áramütés veszélye!
5. Legyen nagyon körültekintő, amikor a ventilátort gyermekek közelében használja.

6. A ventilátort úgy állítsa fel, hogy a megfelelő működéshez biztosított legyen a levegő szabad áramlása a készülék környezetében. A ventilátor nyílásait ne takarja le!
7. A ventilátort programozott időkapcsolós, távműködtetett vagy más hasonló aljzathoz (amely automatikusan bekapcsolná a ventilátort) csatlakoztatni tilos, mert a helytelenül elhelyezett vagy letakart ventilátor a véletlen és ellenőrizetlen bekapcsolás esetén tüzet okozhat.
8. A ventilátort forró helyek közelében (pl. tűzhely, fűtés stb.) ne használja.
9. A ventilátort ne állítsa fel puha felületre (pl. ágy, heverő stb.). A ventilátort szilárd, sima, vízszintes, valamint stabil padlóra állítsa fel.
10. Ha a készülékből szokatlan szag vagy füst áramlik ki, akkor a készüléket azonnal kapcsolja ki, és vegye fel a kapcsolatot a márkaszervizzel.
11. A készüléket a hálózati vezeték bedugásával (kihúzásával) ne kapcsolja be (kapcsolja ki). Először mindig a ventilátor főkapcsolóját kapcsolja le, és csak ezt követően húzza ki a csatlakozódugót a fali aljzathból!
12. Lehetőleg ne hagyja felügyelet nélkül a hálózathoz csatlakoztatott ventilátort. Karbantartás megkezdése előtt a hálózati vezetékét húzza ki a fali aljzathból. A csatlakozódugót a vezetéknél fogva ne húzza ki a fali aljzathból. A művelethez fogja meg a csatlakozódugót.
13. A hálózati vezeték nem érhet hozzá forró tárgyakhoz, továbbá azt éles eszközökre se helyezze rá.
14. A ventilátor nyílásaiba az ujját, vagy bármilyen tárgyat bedugni tilos.
15. A ventilátort kizárólag csak a jelen útmutatóban leírtak szerint, az utasításokat betartva használja. A gyártó nem felel a készülék helytelen használata miatt bekövetkezett károkért.
16. A készüléket háztartásokban, illetve a következő helyeken lehet használni:
 - konyhák, irodai és egyéb munkahelyi kiskonyhák;
 - szállodai és motelszobák, munkásszállások és hasonló jellegű szállások;

- turistaszállások, és egyéb jellegű szállások.

17. A készüléket 8 évnél idősebb gyerekek, idős, testi és szellemi fogyatékos személyek, illetve a készülék használatát nem ismerő és hasonló készülék üzemeltetéseinek a tapasztalataival nem rendelkező személyek csak a készülék használati utasítását ismerő és a készülék használatáért felelősséget vállaló személy felügyelete mellett használhatják. A készülék nem játék, azzal gyerekek nem játszhatnak. A készüléket gyerekek csak felnőtt személy felügyelete mellett tisztíthatják.

Üzemeltetés közben ügyeljen arra, hogy a hálózati vezeték (vagy a hosszabbítót) ne húzza ki senki sem a fali aljzatból.

A készüléket a fogantyújánál megfogva mozgassa.

Do not immerse in water! – Vízbe mártani tilos!

Figyelmeztetés! A tüzek megelőzése érdekében a készüléket tilos bármilyen tárggyal letakarni.

VESZÉLY GYEREKEKNEK! A csomagolóanyag nem játék, azt gyerekek elől elzárva tárolja. Műanyag zacskókkal a gyerekek nem játszhatnak! Fulladásveszély!

HASZNÁLAT

A ventilátoron 3 fordulatszámot lehet beállítani, a ventilátor fej oszcilláló mozgást is végezhet. A készülék csendes, alacsony az energiafogyasztása, megbízható és biztonságos, valamint biztosítja a kellemes és hatékony légáramlást.

0 - Ventilátor kikapcsolva.

1 - A ventilátor lassan forog.

2 - A ventilátor forgása közepes.

3 - A ventilátor gyorsan forog.

- A ventilátor működés közben oszcilláló mozgást is végezhet.
- A ventilátor oszcilláló mozgásához a működtető kapcsolót nyomja le.
- A ventilátor oszcilláló mozgásának a kikapcsolásához a működtető kapcsolót húzza fel.
- A ventilátor fejet (kézzel) fel és le is lehet állítani. A rögzítő anyát lazítsa meg, állítsa be a kívánt függőleges irányt, majd az anyát húzza meg.

TELEPÍTÉS

Figyelem: A ventilátor csak akkor használható, ha megfelelően és teljesen össze van szerelve, beleértve a tartóalapot és a védőrácsot.

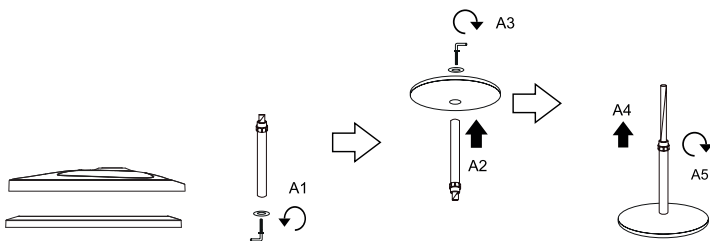

1. Rögzítse a fix oszlopot a talphoz. A talp alsó részénél rögzítse szorosan a mellékelt anyával és csavarral, lásd az A1-től A5-ig terjedő ábrákat.
2. A készülék házat (10) a motorral (12) együtt helyezze a felső csőre. A készülék házat ütközésig dugja a csőbe, majd rögzítse a csavarral (11).
3. A hátsó rács rögzítő anyát (4) csavarozza le (az óramutató járásával ellenkező irányba)
4. A hátsó rácsot (5) illessze rá a motor burkolatára (7), a fogantyú felül legyen. A motor burkolatán található bütyköknek a rácsba kell ülniük.
5. A hátsó rács rögzítő anyát (4) csavarozza fel (az óramutató járásával azonos irányba), és erősen húzza meg.
6. A motor tengelyéről (6) húzza le a műanyag védősapkát.
7. A ventilátorlapátot (3) húzza rá a tengelyre (6), ügyelve arra, hogy a tengelyből kiálló csap a ventilátorlapát hornyába kerüljön, majd a központi anyát (2) húzza meg.
8. A mellső rácsot (1) helyezze a hátsó rácsra (5) úgy, hogy a rögzítő furatok alul egymással szemben legyenek.
9. A rácson található kapcsokkal rögzítse egymáshoz a rácsokat. A rácsot csavarral is biztosítsa le.

TISZTÍTÁS ÉS KARBANTARTÁS

1. A ventilátor tisztítása előtt a hálózati csatlakozódugót húzza ki a fali aljzatból!
2. A ventilátor felületét száraz és tiszta ruhával törölje le. Ha a ventilátorlapát és a rácsok is erősen beporosodtak, akkor a készüléket szedje szét és tisztítsa meg az egyes alkatrészeket. Ha nedves ruhát használt, akkor az alkatrészeket törölje szárazra. Ügyeljen arra, hogy a motorba kerüljön víz vagy nedvesség.
3. A ventilátor szétszereléséhez az összeszerelés lépéseit fordított sorrendben hajtsa végre.
4. A motorba nem kerülhet semmilyen folyadék sem.
5. A ventilátort száraz és tiszta, gyerekektől elzárt a helyen tárolja.

Javasoljuk, hogy a csomagolóanyagot őrizze meg a ventilátor tárolásához vagy szállításához.

- A készüléket víztől és magas páratartalomtól óvja!
- A ventilátort vízbe mártani tilos.
- A tisztításhoz szerves oldószereket, hígítókat vagy karcoló és agresszív anyagokat használni tilos.
- A rácsokat kefésszívófejjel porszívózza ki.

MŰSZAKI ADATOK

Átmérő 40 cm

Névleges feszültség: 220–240 V ~ 50 Hz

Névleges teljesítményfelvétel: 50 W

Zajsint: 51,1 dB



HULLADÉKFELHASZNÁLÁS ÉS MEGSEMISÍTÉS

A csomagolópapírt és hullámpapírt adja le hulladékgyűjtő telepen. Csomagolófólia, PE zacskók, műanyag alkatrészek – műanyaggyűjtő szelektív hulladéktároló edénybe.

ÉLETTARTAM LEJÁRTÁT KÖVETŐ MEGSEMISÍTÉS

Használt elektromos és elektronikus készülékek megsemmisítése (érvényes az EU tagállamokban és számos szelektív hulladékgyűjtést végző európai országban)

Ez a terméken vagy csomagolásán található jelzés azt mutatja, hogy a terméket tilos standard háztartási hulladékként megsemmisíteni. A terméket elektromos és elektronikus berendezések újrahasznosítására szakosodott hulladékgyűjtő telepen adja le. A termék helyes megsemmisítésével megelőzi, hogy káros hatást fejtsen ki az emberi egészségre és környezetünkre. Az anyagok újrahasznosítása kíméli a természetes forrásainkat. A termék újrahasznosításával kapcsolatosan bővebb információkat a helyi önkormányzattól, a háztartási hulladékot feldolgozó szervezettől, vagy a termék forgalmazójától kérhet.

Ez a termék megfelel a kisfeszültségű berendezések biztonságára és az elektromágneses kompatibilitásra vonatkozó EU irányelveknek.

A készülék használati útmutatója a www.ecg-electro.eu oldalon található.
A szöveg és a műszaki paraméterek megváltoztatásának a joga fenntartva.



08/05



INSTRUKCJE BEZPIECZEŃSTWA

Należy uważnie przeczytać i zachować do wglądu!

Uwaga: Wskazówki i środki bezpieczeństwa w niniejszej instrukcji nie obejmują wszystkich warunków i sytuacji mogących spowodować zagrożenie. Najważniejszym czynnikiem odpowiadającym za bezpieczne korzystanie z urządzeń elektrycznych jest ostrożność i zdrowy rozsądek. Należy mieć to na uwadze w trakcie obsługi urządzenia. Nie ponosimy odpowiedzialności za szkody powstałe podczas transportu, na skutek nieprawidłowego użytkowania, wahań napięcia oraz zmiany lub modyfikacji którejkolwiek części urządzenia. Aby zapobiec wzniesieniu ognia lub porażeniu prądem elektrycznym, korzystając z urządzeń elektrycznych należy przestrzegać podstawowych zasad bezpieczeństwa, m.in.:

1. Upewnij się, że napięcie w sieci odpowiada napięciu podanemu na naklejce na urządzeniu, a gniazdko jest odpowiednio uziemione. Gniazdko musi być zainstalowane zgodnie z obowiązującymi przepisami zgodnymi z normą EN.
2. Nie należy używać urządzenia, jeżeli kabel zasilający jest uszkodzony lub jeżeli urządzenie upadło lub nie pracuje prawidłowo. **Wszelkie naprawy, w tym wymianę przewodu zasilającego, należy zlecić w profesjonalnym serwisie! Nie zdejmuj osłon urządzenia, mogłoby to spowodować porażenie prądem elektrycznym!**
3. Aby zapobiec porażeniu prądem elektrycznym, chroń urządzenie przed bezpośrednim kontaktem z wodą i innymi cieczami.
4. Nie używaj urządzenia na zewnątrz lub w wilgotnym środowisku, nie dotykaj urządzenia ani przewodu zasilającego mokrymi rękami. Mogłoby to spowodować porażenie prądem elektrycznym.
5. Należy zachować szczególną ostrożność, jeżeli w pobliżu urządzenia przebywają dzieci!
6. W celu zapewnienia niezbędnej cyrkulacji powietrza wentylator należy umieścić w odpowiedniej odległości od innych przedmiotów. Nie należy zakrywać otworów wentylatora!

7. Nie należy korzystać z wentylatora w połączeniu z programatorem, wyłącznikiem czasowym, oddzielnym systemem zdalnego sterowania, ani żadnym innym urządzeniem, które automatycznie włącza wentylator. Mogłoby to wywołać pożar, jeżeli wentylator jest zakryty lub umieszczony w nieodpowiednim miejscu.
8. Nie korzystaj z urządzenia w pobliżu źródeł ciepła (piekarnik, kaloryfer itp.).
9. Nie stawiaj wentylatora na miękkim podłożu, np. na łóżku, kanapie itp. Musi być umieszczony na równym i stabilnym podłożu.
10. Jeżeli z urządzenia wydobywa się dym lub dziwny zapach, należy je natychmiast wyłączyć i zanieść do punktu serwisowego.
11. Urządzenia nie należy włączać ani wyłączać podłączając lub odłączając wtyczkę od źródła zasilania. Najpierw należy wyłączyć urządzenie głównym wyłącznikiem, a dopiero potem wyjąć wtyczkę przewodu zasilającego z gniazdka!
12. Nie należy pozostawiać wentylatora, podłączonego do gniazda zasilania, bez nadzoru. Przed czynnościami konserwacyjnymi należy wyjąć wtyczkę przewodu zasilającego z gniazdka. Nie należy wyciągać wtyczki pociągając za kabel. Odłącz kabel chwytając za wtyczkę.
13. Przewód zasilania nie może dotykać rozgrzanych elementów ani ostrych krawędzi.
14. Nie należy wkładać palców ani żadnych przedmiotów do otworów urządzenia.
15. Korzystaj z urządzenia tylko zgodnie z zaleceniami zawartymi w niniejszej instrukcji. Producent nie ponosi odpowiedzialności za szkody powstałe na skutek nieprawidłowego stosowania urządzenia.
16. Urządzenie przeznaczone jest do użytku domowego oraz w podobny sposób, jako np.:
 - urządzenia w aneksach kuchennych w biurach i pozostałych miejscach pracy
 - urządzenia używane przez gości w hotelach, motelach i innych obszarach mieszkalnych

- urządzenia używane w pensjonatach, oferujących nocleg ze śniadaniem

17. Urządzenie może być użytkowane przez dzieci od 8 lat oraz osoby o ograniczonych zdolnościach psychofizycznych i czuciowych lub niewystarczającym doświadczeniu, jeżeli są pod nadzorem lub zostały przeszkolone w zakresie bezpiecznej obsługi urządzenia i mają świadomość ew. zagrożeń. Dzieci nie mogą bawić się urządzeniem. Czyszczenie i konserwację można powierzyć dzieciom wyłącznie pod nadzorem.

Zadbaj, aby kabel zasilający lub przedłużacz nie mogły być przypadkiem wyrwane podczas pracy z kontaktu.

Użyj uchwytu do przenoszenia urządzenia.

Do not immerse in water! – Nie zanurzaj w wodzie!

Ostrzeżenie: Aby zapobiec przegrzaniu, nie należy zasłaniać wentylatora.

NIEBEZPIECZEŃSTWO DLA DZIECI: Dzieci nie powinny bawić się materiałami opakowaniowymi. Nie pozwalaj dzieciom bawić się torbami plastikowymi. Niebezpieczeństwo uduszenia.

UŻYTKOWANIE

Wentylator ma 3 prędkości oraz płynnie obracającą się głowicę. Jest cichy, ma niskie zużycie energii, jest niezawodny i bezpieczny, a jednocześnie zapewnia odpowiednią cyrkulację powietrza.

0 - Wentylator jest wyłączony.

1 - Wentylator pracuje na najniższej prędkości.

2 - Wentylator pracuje na średniej prędkości.

3 - Wentylator pracuje na najwyższej prędkości.

- Wentylator może obracać się w trakcie pracy.
- Aby wentylator się obracał, wciśnij przycisk automatycznego obracania.
- Aby zatrzymać obracanie się wentylatora, pociągnij przycisk automatycznego obracania.
- Głowicę wentylatora można regulować w pionie. Poluzuj nakrętkę ustawienia w pionie, wybierz odpowiedni kąt i dokręć nakrętkę.

MONTAŻ

Ostrzeżenie: Wentylator można używać tylko wtedy, gdy jest prawidłowo i kompletnie złożony, w tym podstawa i osłona.

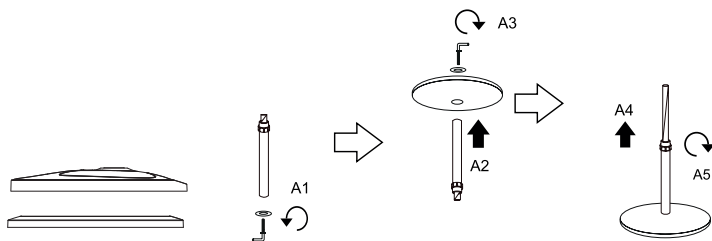

1. Przymocuj stały słupek do podstawy. Od spodu podstawy przymocuj go mocno za pomocą dołączonej nakrętki i śruby, zobacz obrazki A1 do A5.
2. Korpus (10) z silnikiem nasadź na górną rurę (12). Upewnij się, że korpus jest całkowicie wciśnięty na rurę i przykręć go za pomocą śruby zabezpieczającej (11).
3. Odkręć nakrętkę mocującą tylną kratkę (4), obracając ją w kierunku przeciwnym do ruchu wskazówek zegara.
4. Tylną kratkę (5) umieść naprzeciw osłony silnika (7) uchwytem do góry. Upewnij się, że śruby osłony silnika są prawidłowo umieszczone w otworach kratki.
5. Nakrętkę mocującą tylną kratkę (4) przykręć do silnika, obracając ją w kierunku zgodnym z ruchem wskazówek zegara.
6. Zdejmij plastikowy ochroniacz z wału silnika (6).
7. Umieść śmigło (3) na wale silnika (6), ostrożnie nasuwając je na kołek obrotowy wału silnika i zabezpiecz za pomocą nakrętki centralnej (2).
8. Umieść przednią kratkę (1) do tylnej kratki (5) tak, aby otwory do przeznaczone dla śrub były wyrównane w dolnej części ramy.
9. Obróć zaciski umieszczone w ramach kratki i zbliż obie kratki do siebie. Przykręć kratki do siebie.

CZYSZCZENIE I KONSERWACJA

1. Przed czyszczeniem wentylatora wyjmij wtyczkę z kontaktu!
 2. Powierzchnię wentylatora należy przetrzeć suchą i czystą ścierką. Jeżeli wentylator jest mocno zabrudzony, można go rozmontować i wyczyścić każdą część (oprócz kabla zasilającego) za pomocą szmatki lub gąbki zwilżonej roztworem mydła. Następnie należy wytrzeć wszystkie części do sucha. Uważaj, aby podczas czyszczenia woda nie dostała się do silnika.
 3. Podczas demontażu wentylatora należy wykonać czynności montażowe w odwrotnej kolejności.
 4. Upewnij się, że do silnika nie dostanie się żadna ciecz.
 5. Wentylator należy przechowywać w suchym, chłodnym miejscu, z dala od dzieci.
- Zalecamy zachowanie opakowania na wypadek transportu lub w celu przechowywania urządzenia.

- Chronić urządzenie przed wodą i wysoką wilgotnością!
- Nie wolno zanurzać urządzenia w wodzie.
- Do czyszczenia nie należy używać rozpuszczalnika, benzyny i innych agresywnych środków czyszczących zawierających rozpuszczalniki.
- Do czyszczenia kratki można używać odkurzacza z dyszą do kurzu.

DANE TECHNICZNE

Średnica 40 cm
 Napięcie nominalne: 220–240 V ~ 50 Hz
 Moc nominalna: 50 W
 Poziom hałas: 51,1 dB



EKSPLOATACJA I USUWANIE ODPADÓW

Papier służący do owinięcia i tektura falista – przekazać na wysypisko śmieci. Folia opakowaniowa, torby PE, elementy z plastiku – wrzucić do pojemników z plastikiem do recyklingu.

USUWANIE PRODUKTÓW PO ZAKOŃCZENIU EKSPLOATACJI

Usuwanie zużytego sprzętu elektrycznego i elektronicznego (dotyczy krajów członkowskich UE i innych krajów europejskich z wprowadzonym systemem zbiórki odpadów)

Przedstawiony symbol na produkcie lub opakowaniu oznacza, że produkt nie może być zaliczony do odpadów komunalnych. Należy go przekazać do odpowiedniego punktu zajmującego się recyklingiem sprzętu elektrycznego i elektronicznego. Prawidłowy recykling produktu zabiega negatywnym konsekwencjom dla zdrowia ludzkiego i środowiska naturalnego.

Recykling przyczynia się do zachowania surowców naturalnych. W celu uzyskania dalszych informacji o recyklingu tego produktu należy się skontaktować z lokalnymi władzami, krajową organizacją zajmującą się przetwarzaniem odpadów lub sklepem, który sprzedał produkt.



08/05

Produkt spełnia wymagania dyrektyw UE w zakresie kompatybilności elektromagnetycznej i bezpieczeństwa urządzeń elektrycznych.



Instrukcja obsługi jest dostępna na stronie internetowej www.ecg-electro.eu.

Zastrzegamy sobie prawo do zmiany tekstu i parametrów technicznych.

BEZPEČNOSTNÉ POKYNY

Čítajte pozorne a uschovajte na budúcu potrebu!

Varovanie: Bezpečnostné opatrenia a pokyny uvedené v tomto návode nezahŕňajú všetky možné podmienky a situácie, ku ktorým môže dôjsť. Používateľ musí pochopiť, že faktorom, ktorý nie je možné zabudovať do žiadneho z výrobkov, je zdravý rozum, opatrnosť a starostlivosť. Tieto faktory teda musia byť zaistené používateľom/používateľmi používajúcimi a obsluhujúcimi toto zariadenie. Nezodpovedáme za škody spôsobené počas prepravy, nesprávnym používaním, kolísaním napätia alebo zmenou či úpravou akejkoľvek časti zariadenia. Aby nedošlo k vzniku požiaru alebo k úrazu elektrickým prúdom, mali by sa pri používaní elektrických zariadení vždy dodržiavať základné opatrenia, vrátane týchto:

1. Uistite sa, že napätie vo vašej zásuvke zodpovedá napätiu uvedenému na štítku zariadenia a že je zásuvka riadne uzemnená. Zásuvka sa musí inštalovať podľa platnej elektrotechnickej normy EN.
2. Nikdy prístroj nepoužívajte, pokiaľ je prívodný kábel poškodený, pokiaľ spotrebič spadol na zem alebo nepracuje správne. **Všetky opravy vrátane výmeny napájacieho prívodu zverte odbornému servisu! Nedemontujte ochranné kryty zariadenia, hrozí nebezpečenstvo úrazu elektrickým prúdom!**
3. Chráňte prístroj pred priamym kontaktom s vodou a inými tekutinami, aby nedošlo k prípadnému úrazu elektrickým prúdom.
4. Nepoužívajte spotrebič vonku alebo vo vlhkom prostredí ani sa nedotýkajte prívodného kábla alebo spotrebiča mokrými rukami. Hrozí nebezpečenstvo úrazu elektrickým prúdom.
5. Dbajte na zvýšenú pozornosť, ak používate ventilátor v blízkosti detí!
6. Ventilátor umiestnite mimo dosahu ostatných predmetov tak, aby bola zaistená voľná cirkulácia vzduchu potrebná na jeho správnu činnosť. Otvory ventilátora nikdy nezakrývajte!
7. Nepoužívajte tento ventilátor s programátorom, časovým spínačom, samostatným systémom diaľkového ovládania alebo s akýmkoľvek iným zariadením, ktoré automaticky spína ventilátor, pretože

existuje nebezpečenstvo vzniku požiaru, ak je ventilátor zakrytý alebo nesprávne umiestnený.

8. Nepoužívajte spotrebič v bezprostrednej blízkosti miest, kde sa zhromažďuje teplo (blízko sporáka, kúrenia a pod.).
9. Ventilátor nikdy nekladte na mäkké plochy, ako je posteľ, pohovka a pod. Musí byť umiestnený na stabilnom a rovnom povrchu.
10. Pokiaľ sa zo spotrebiča šíri neobvyklý zápach alebo dym, okamžite ho odpojte a navštívte so spotrebičom servisné stredisko.
11. Spotrebič nezapínajte a nevypínajte zasunutím alebo vytiahnutím vidlice napájacieho prívodu. Vždy najprv vypnite ventilátor hlavným vypínačom, potom môžete prívodný kábel vytiahnuť zo sieťovej zásuvky!
12. Odporúčame nenechávať ventilátor so zasunutým prívodným káblom v zásuvke bez dozoru. Pred údržbou vytiahnite prívodný kábel zo sieťovej zásuvky. Vidlicu nevyťahujte zo zásuvky ťahaním za kábel. Kábel odpojte od zásuvky uchopením za vidlicu.
13. Prívodný kábel sa nesmie dotýkať horúcich častí ani viesť cez ostré hrany.
14. Do otvoru ventilátora nestrkajte prsty alebo iné predmety.
15. Používajte ventilátor iba v súlade s pokynmi uvedenými v tomto návode. Výrobca nezodpovedá za škody spôsobené nesprávnym použitím tohto zariadenia.
16. Tento spotrebič je určený na použitie v domácnosti a podobných priestoroch, ako sú:
 - kuchynské kúty v obchodoch, kanceláriách a ostatných pracoviskách
 - spotrebiče používané hosťami v hoteloch, motelloch a iných obytných oblastiach.
 - spotrebiče používané v podnikoch zaisťujúcich nocľah s raňajkami
17. Tento spotrebič môžu používať deti vo veku 8 rokov a staršie a osoby so zníženými fyzickými, zmyslovými či mentálnymi schopnosťami alebo nedostatkom skúseností a znalostí, pokiaľ sú pod dozorom alebo boli poučené o používaní spotrebiča bezpečným spôsobom a rozumejú prípadným nebezpečenstvám. Deti sa so spotrebičom

nesmú hrať. Čistenie a údržbu vykonávanú používateľom nesmú vykonávať deti bez dozoru.

Zaistíte, aby sa nemohol prívodný kábel alebo predĺžovacia šnúra počas prevádzky omylom vytrhnúť zo zásuvky.

Na prenášanie spotrebiča použite držadlo.

Do not immerse in water! – Neponárajte do vody!

Výstraha: Aby sa zabránilo prehriatiu, nezakrývajte ventilátor.

NEBEZPEČENSTVO PRE DETI: Deti sa nesmú hrať s obalovým materiálom. Nenechajte deti hrať sa s plastovými vreckami. Nebezpečenstvo udusenia.

POUŽITIE

Ventilátor má 3 rýchlosti, jeho otočná hlava zaisťuje plynulé otáčanie. Je tichý, má nízku spotrebu energie, je spoľahlivý, bezpečný a zároveň zaisťuje efektívne prúdenie vzduchu.

0 – Ventilátor je vypnutý.

1 – Ventilátor beží najpomalšou rýchlosťou.

2 – Ventilátor beží strednou rýchlosťou.

3 – Ventilátor beží najvyššou rýchlosťou.

- Ventilátor sa počas chodu môže otáčať.
- Ak chcete, aby sa hlava ventilátora otáčala, zatlačte ovládač automatického otáčania.
- Ak chcete hlavu ventilátora zastaviť, ovládač automatického otáčania vytiahnite.
- Hlavu ventilátora môžete nastaviť hore a dole. Uvoľnite maticu vertikálneho nastavenia, ventilátor nastavte do požadovaného uhla a maticu opäť dotiahnite.

INŠTALÁCIA

Upozornenie: Ventilátor môže byť používaný iba vtedy, ak je riadne a kompletne zložený, vrátane opornej základne a ochranného mriežky.

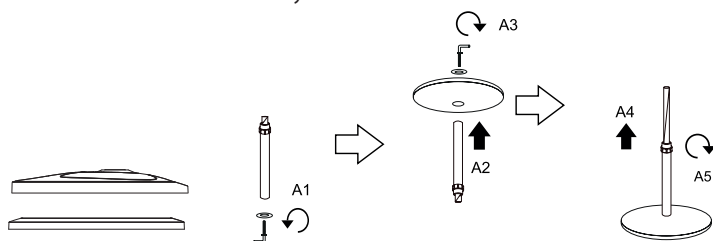

1. K podstavcu pripevnite fixný stĺpik. Zo spodnej strany podstavca ho pevne zafixujte pomocou priloženej matice a skrutky, pozri obrázky A1 až A5.
2. Telo (10) vrátane motora nasadte na hornú rúrku (12). Uistite sa, že je telo na rúrke celkom zatlačené a zafixujte ho zaisťovacou skrutkou (11).
3. Odskrutkujte maticu na prichytenie zadnej mriežky (4) otáčaním proti smeru hodinových ručičiek.
4. Zadnú mriežku (5) umiestnite proti krytu motora (7), držadlom smerom hore. Uistite sa, že vodiace čapy krytu motora sú správne zasunuté v otvoroch mriežky.

5. Maticu na prichytenie zadnej mriežky (4) pevne priskrutkujte k motoru otáčaním v smere hodinových ručičiek.
6. Snímte z hriadeľa motora (6) plastový chránič.
7. Vrtuľu (3) nasadte na hriadeľ motora (6) tak, že ju opatrne nasuniete na vodiaci kolík hriadeľa motora a zaistíte ju centrálnou maticou (2).
8. Prednú mriežku (1) priložte k zadnej mriežke (5) tak, aby otvory na zaistenie skrutkou v spodnej časti rámov mriežok lícovali.
9. Svorkami umiestnenými v rámoch mriežky pootočte a obe mriežky k sebe pevne spojte. Mriežky k sebe zaistíte skrutkou.

ČISTENIE A ÚDRŽBA

1. Pred čistením ventilátora vytiahnite vidlicu napájacieho prívodu zo zásuvky!
2. Povrch ventilátora utrite čistou a suchou handričkou. Ak je ventilátor viac znečistený, je možné ho demontovať a jednotlivé časti (okrem sieťového kábla) ošetríte handričkou alebo hubkou mierne navlhčenou v mydlovom roztoku. Všetky časti potom riadne vytrite dosucha. Dbajte na to, aby pri čistení nevnikla voda do motora.
3. V prípade demontáže ventilátora postupujte v opačnom poradí ako pri demontáži.
4. Ubezpečte sa, že do motora nemôže vniknúť žiadna tekutina.
5. Ventilátor skladujte na suchom a čistom mieste mimo dosahu detí.

Odporúčame uschovať obal pre prípadnú prepravu ventilátora či jeho skladovanie.

- Spotrebič chráňte pred vodou a vysokou vlhkosťou!
- Ventilátor nikdy neponárajte do vody.
- Na čistenie nepoužívajte riedidlo, benzín a iné agresívne čistiace prostriedky obsahujúce rozpúšťadlá.
- Na čistenie mriežok je možné použiť vysávač s prachovou hubicou.

TECHNICKÉ ÚDAJE

Priemer 40 cm

Menovité napätie: 220 – 240 V ~ 50 Hz

Menovitý príkon: 50 W

Hlučnosť: 51,1 dB



VYUŽITIE A LIKVIDÁCIA OBALOV

Baliaci papier a vlnitá lepenka – odovzdajte do zberných surovín. Prebalová fólia, PE vrecká, plastové diely – vyhadzujte do kontajnerov na plasty.

LIKVIDÁCIA VÝROBKU PO SKONČENÍ ŽIVOTNOSTI

Likvidácia použitých elektrických a elektronických zariadení (platí v členských krajinách EÚ a ďalších európskych krajinách so zavedeným systémom triedenia odpadu)

Vyobrazený symbol na produkte alebo na obale znamená, že s produktom by sa nemalo nakladať ako s domovým odpadom. Produkt odovzdajte na miesto určené na recykláciu elektrických a elektronických zariadení. Správnou likvidáciou produktu zabránite negatívnym vplyvom na ľudské zdravie a životné prostredie. Recyklácia materiálov prispieva k ochrane prírodných zdrojov. Viac informácií o recyklácii tohto produktu vám poskytne obecný úrad, organizácia na spracovanie domového odpadu alebo predajné miesto, kde ste produkt kúpili.



08/05

Tento výrobok spĺňa požiadavky smerníc EÚ o elektromagnetickej kompatibilite a elektrickej bezpečnosti.



Návod na obsluhu je k dispozícii na webových stránkach www.ecg-electro.eu.

Zmena textu a technických parametrov vyhradená.

VARNOSTNI NAPOTKI

Pazljivo preberite in shranite za morebitno kasnejšo uporabo!

Svarilo: Varnostni ukrepi in navodila ne zajemajo vseh možnih razmer in nevarnosti, do katerih lahko pride. Uporabnik se mora zavedati, da varnostnih napotkov, kot so previdno, skrbno in razumno ravnanje ni mogoče vgraditi v izdelek. Zato mora uporabnik te naprave sam zagotoviti vse varnostne ukrepe. Nismo odgovorni za škodo, ki bi nastala med prevozom, zaradi nepravilne uporabe, zaradi nihanja napetosti ali zaradi spremembe ali zamenjave kateregakoli dela naprave. Da ne bi prišlo do požara ali poškodbe zaradi udara elektrike, morate pri uporabi električnih naprav vedno upoštevati osnovna varnostna navodila, med katerimi so tudi naslednja:

1. Preverite, ali električna napetost na vaši vtičnici odgovarja tisti, ki je navedena na ploščici vaše naprave, in ali je vtičnica pravilno ozemljena. Vtičnica mora biti inštalirana glede na veljavne elektrotehnične norme EN.
2. Nikoli ne uporabljajte aparata, če je napajalni kabel poškodovan, če je aparat padel na tla ali če ne deluje pravilno. **Vsa popravila, vključno z menjavo električnega kabla, zaupajte strokovnemu servisu! Ne odstranjujte zaščitnih pokrovov aparata, nevarnost udara z električnim tokom!**
3. Aparat zaščitite pred stikom z vodo ali z drugimi tekočinami, da ne bi prišlo do udara električnega toka.
4. Ne uporabljajte aparata zunaj in v vlažnem okolju, niti se z mokrimi rokami ne dotikajte električnega kabla ali aparata. Obstaja nevarnost udara elektrike.
5. Bodite še posebej pozorni, če ventilator uporabljate v bližini otrok!
6. Ventilator namestite stran od drugih predmetov tako, da bo zagotovljeno prosto kroženje zraka, ki je potrebno za njegovo pravilno delovanje. Odprtin ventilatorja ne prekrivajte!
7. Tega ventilatorja ne uporabljajte s programatorjem, časovnim stikalom, samostojnim sistemom daljinskega upravljanja ali s katero

koli drugo napravo, ki samodejno prižiga ventilator, saj obstaja nevarnost požara, če je ventilator prekrit ali pa nepravilno nameščen.

8. Aparata ne uporabljajte v neposredni bližini točk, kjer se kopiči vročina (v bližini štedilnikov, ogrevanja ipd.).
9. Ventilatorja nikoli ne postavljajte na mehke površine, kot je postelja, sedežna garnitura ipd. Mora biti nameščen na stabilno in ravno površino.
10. Če se iz aparata širi nenavaden smrad ali dim, ga takoj izklopite in z njim obiščite servisni center.
11. Aparata ne prižigajte in ne ugašajte s priključitvijo ali izključitvijo vtikal el. dovoda. Vedno najprej ventilator ugasnite z glavnim stikalom, šele potem iz omrežne vtičnice potegnete električni kabel!
12. Priporočamo, da ventilatorja ne puščate s priključenim el. kablom v vtičnici brez nadzora. Pred kakršnimkoli posegom prav tako izključite kabel iz električnega omrežja. Vtiča ne smete izvleči iz vtičnice z vlečenjem za kabel. Kabel izključite iz vtičnice tako, da ga držite za vtič.
13. Napajalni kabel se ne sme dotikati vročih delov ali teči preko ostrih robov.
14. V odprtino ventilatorja ne porivajte prstov ali drugih predmetov.
15. Uporabljajte ventilator le v skladu z napotki, navedenimi v teh navodilih. Proizvajalec ne odgovarja za škode, nastale zaradi nepravilne uporabe tega aparata.
16. Ta aparat je namenjen za uporabo v gospodinjstvu in podobnih prostorih, kot so:
 - kuhinjski kotički v trgovinah, pisarnah in na drugih delovnih mestih;
 - aparati, ki jih gostje uporabljajo v hotelih, motelih in drugih bivalnih prostorih;
 - aparati, ki se uporabljajo v objektih, ki ponujajo nočitev z zajtrkom.
17. Otroci, stari osem let in več, osebe z zmanjšano fizično, duševno ali umsko sposobnostjo ali osebe, ki nimajo dovolj izkušenj, lahko uporabljajo to napravo samo pod nadzorom, ali če jih je izkušena oseba podučila o varni uporabi in razumejo vse nevarnosti, povezane

s to uporabo. Otroci se ne smejo igrati s to napravo. Čiščenja in vzdrževanja, ki ga opravljajo uporabniki, ne smejo opravljati otroci brez nadzora.

Zagotovite, da napajalni kabel ali kabel podaljška med delovanjem ne moreta biti po pomoti izključena iz vtičnice.

Za prenašanje aparata uporabite držalo.

Do not immerse in water! – Ne potaplajte v vodo!

Svarilo: Da boste preprečili pregretje, ventilatorja ne prekrivajte.

NEVARNOST ZA OTROKE: Otroci se ne smejo igrati z embalažnim materialom. Ne dovolite, da bi se otroci igrali s plastičnimi vrečkami. Nevarnost zadušitve.

UPORABA

Ventilator ima 3 hitrosti, njegova vrteča se glava zagotavlja tekoče vrtenje. Je tih, ima nizko porabo energije, je zanesljiv in varen ter hkrati zagotavlja učinkovit tok zraka.

0 - Ventilator je izključen.

1 - Ventilator deluje z najnižjo hitrostjo.

2 - Ventilator deluje s srednjo hitrostjo.

3 - Ventilator deluje z najvišjo hitrostjo.

- Ventilator se lahko med delovanjem vrti.
- Če želite, da se glava ventilatorja vrti, pritisnite na upravljevec samodejnega vrtenja.
- Če želite glavo ventilatorja zaustaviti, potegniti upravljevec samodejnega vrtenja ven.
- Glavo ventilatorja lahko nastavljate navzgor in navzdol. Sprostite matico za vertikalno nastavitve, ventilator nastavite v želen kot in matico spet privijte.

INŠTALACIJA

Opozorilo: Ventilator se sme uporabljati le, če je pravilno in popolnoma sestavljen, vključno z nosilno osnovo in zaščitno mrežo.

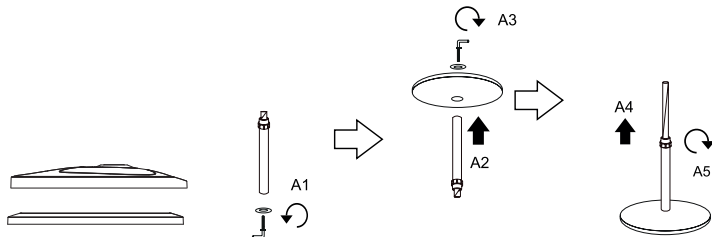

1. Pripnite fiksni steber na podstavek. S spodnje strani podstavka ga trdno pritrdite s priloženo matico in vijakom, glejte slike od A1 do A5.
2. Telo (10), vključno z motorjem, namestite na zgornjo cev (12). Prepričajte se, da je telo na cev povsem potisnjeno in ga pričvrstite z varovalnim vijakom (11).
3. Odvijte matico za pričvrstitev zadnje mrežice (4) z vrtenjem proti smeri urnega kazalca.

- Zadnjo mrežico (5) namestite proti pokrovu motorja (7), z držalom v smeri navzgor. Prepričajte se, da so vodilni čepi motorja pravilno vstavljeni v odprtinah mrežice.
- Matico za pričvrstitev zadnje mrežice (4) trdno privijte k motorju z vrtenjem v smeri urnega kazalca.
- Z osi motorja (6) snemite plastično varovalo.
- Propeler (3) namestite na os motorja (6) tako, da ga previdno nataknete na vodilni količek osi motorja in ga pričvrstite s centralno matico (2).
- Sprednjo mrežico (1) pristavite k zadnji mrežici (5) tako, da se bodo odprtine za pričvrstitev z vijakom v spodnjem delu okvirjev mrežic ujemale.
- Zavrtite sponke v okvirjih mrežic in obe mrežici trdno združite med seboj. Mrežici pričvrstite z vijakom.

ČIŠČENJE IN VZDRŽEVANJE

- Pred čiščenjem ventilatorja vedno potegnite iz vtičnica vtičnik el. kabla!
 - Površino ventilatorja obrišite s čisto in suho krpo. Če je ventilator bolj umazan, ga lahko razstavite in posamezne dele (razen omrežnega kabla) očistite s krpo ali gobico, ki jo rahlo navlažite v milnico. Vse dele nato dobro obrišite do suhega. Bodite pozorni na to, da med čiščenjem voda ne prodre v motor.
 - V primeru demontaže ventilatorja postopajte v obratnem zaporedju kot pri montaži.
 - Prepričajte se, da v motor ne sme prodreti nobena tekočina.
 - Ventilator shranjujte v suhem in čistem prostoru izven dosega otrok.
- Priporočamo, da embalažo shranite za morebitni transport ventilatorja ali skladiščenje.

- Aparat varujte pred vodo in močno vlago!
- Ventilatorja nikoli ne potaplajte v vodo.
- Za čiščenje ne uporabljajte redčila, bencin ali drugih agresivnih sredstev, ki vsebujejo topila.
- Za čiščenje mrežic lahko uporabite sesalnik z nastavkom za prah.

TEHNIČNI PODATKI

Premer: 40 cm
 Nazivna napetost: 220–240 V ~ 50 Hz
 Nazivna moč: 50 W
 Hrup: 51,1 dB



UPORABA IN ODSTRANJEVANJE ODPADKOV

Papir in karton dostaviti depozitu. Folijo embalaže, PE vrečke, plastične elemente vržiti v kontejner za odlaganje plastike za recikliranje.

ODSTRANJEVANJE IZDELKA PO IZTEKU TRAJANJA

Odstranjanje električne in elektronske opreme (velja za države članice Evropske unije in druge evropske države, ki izvajajo sistem recikliranja).

Simbol na izdelku ali embalaži pomeni, da se izdelek ne sme obravnavati kot komunalni odpadki. Dostaviti izdelek na lokacijo, namenjeno za recikliranje električne in elektronske opreme. Preprečite negativni vpliv na zdravje ljudi in okolje z pravilnim recikliranjem izdelka. Recikliranje ohranja naravne vire. Za več informacij o recikliranju tega izdelka se lahko obrnete na lokalne oblasti, lokalne organizacije ali trgovino, kjer ste izdelek kupili.



08/05

Ta izdelek je v skladu z EU zahtevami o elektromagnetni skladnosti in električni varnosti.



Pridrujemo si pravico do urejanja besedila in tehničnih parametrov.

Navodila za uporabo so na razpolago na spletnih straneh www.ecg-electro.eu.

SIGURNOSNA UPUTSTVA

Pročitajte pažljivo i sačuvajte za buduću upotrebu!

Pažnja: Mere predostrožnosti i uputstva ne pokrivaju sve moguće situacije i opasnosti do kojih može doći. Korisnik treba da bude svestan da faktore sigurnosti, kao što su oprezno, brižno i razumno rukovanje, nije moguće ugraditi u proizvod. Stoga sâm korisnik ovog uređaja treba da osigura prisutnost tih sigurnosnih faktora. Nismo odgovorni ni za kakvu štetu koja se desi tokom prevoza, nepravilnim korišćenjem, kolebanjem napona, modifikovanjem ili zamenom bilo kog dela uređaja. Kako ne bi došlo do požara ili povrede od udara električne struje, prilikom upotrebe električnih uređaja uvek treba poštovati osnovna sigurnosna uputstva, među kojima su i sledeća:

1. Proverite da li napon struje u vašoj utičnici odgovara onom koji je naveden na oznaci vašeg uređaja i da li je utičnica pravilno uzemljena. Utičnica mora biti ugrađena prema zahtevima elektrotehničkih standarda.
2. Uređaj nemojte koristiti ako su mu oštećeni kabl ili utikač, ako je pao, ako je na bilo koji način oštećen, ili ne radi ispravno. **Bilo kakva popravka, što se odnosi i na zamenu kabla, mora biti poverena stručnom servisu! Ne skidajte sigurnosni poklopac uređaja da ne bi došlo do opasnosti od električnog udara!**
3. Uređaj zaštitite od dodira sa vodom ili drugim tečnostima da ne bi došlo do električnog udara.
4. Proizvod nemojte koristiti na otvorenom, kao ni u vlažnim prostorima; ne dotičite kabl za napajanje ni uređaj mokrim rukama. Postoji opasnost od električnog udara.
5. Budite posebno pažljivi ako se deca nalaze u blizini dok koristite ventilator!
6. Ventilator držite dalje od ostalih predmeta da bi se obezbedio protok vazduha potreban za njegov pravilan rad. Nikada ne pokrivajte otvore ventilatora!
7. Ovaj ventilator nemojte koristiti s programatorima, vremenskim prekidačima, samostalnim sistemima daljinskog upravljanja ili

bilo kojim drugim uređajem koji automatski pokreće kalorifer, jer postoji opasnost od požara ako je kalorifer prekriven ili nepravilno postavljen.

8. Uređaj nemojte koristiti blizu mesta na kojima je prisutna povećana toplota (blizina šporeta, grejalica i sl.).
9. Ventilator nikada ne stavljajte na meku površinu kao što su krevet, kauč, itd. Mora biti postavljen na stabilnu i ravnu površinu.
10. Ako se iz uređaja oseti neobičan miris, ili ako izlazi dim, odmah ga isključite i odnesite u najbliži ovlašćeni servis.
11. Nemojte uređaj ni uključivati ni isključivati uključivanjem utikača u utičnicu i isključivanjem iz nje. Uvek prvo isključite glavni prekidač ventilatora, a zatim možete izvući kabl za napajanje iz zidne utičnice!
12. Preporučujemo da ventilator ne ostavljate s kablom za napajanje uključenim u struju. Pre bilo kakvog zahvata na održavanju, isključite napajanje iz mreže. Utikač ne izvlačite iz utičnice povlačenjem za kabl. Kabl odvojte od mreže tako što ćete uhvatiti za utikač i izvući ga.
13. Kabl se mora pružati tako da ne dolazi u dodir s vrućim predmetima i ne prolazi duž oštih ivica.
14. U otvore ventilatora nemojte stavljati prste niti bilo kakve druge predmete.
15. Ventilator koristite samo na način propisan ovim uputstvom. Proizvođač nije odgovoran za štetu koja može nastati nepravilnom upotrebom ovog uređaja.
16. Ovaj proizvod je namenjen za korišćenje u domaćinstvu i u prostorima sličnim domaćinstvu kao što su:
 - kuhinje u kompanijama, kancelarijama i u drugim sličnim radnim okruženjima
 - uređaji koji su na raspolaganju gostima hotela, motela i drugih smeštajnih objekata
 - prostorije koje se koriste u objektima koji nude noćenje s doručkom
17. Deca uzrasta od 8 godina i više, osobe smanjenih fizičkih, senzornih ili mentalnih sposobnosti, ili osobe s nedostatkom iskustva smeju da koriste ovaj uređaj samo ako su pod nadzorom ili ih je iskusnija osoba

uputila u bezbedno korišćenje i razumeju sve opasnosti povezane s tim korišćenjem. Deca se ne smeju igrati ovim uređajem. Poslovi čišćenja i održavanja koje obavlja korisnik se ne smeju se poveriti deci bez nadzora.

Obezbedite da kabl ili produžni kabl za vreme rada ne mogu greškom biti izvučeni iz utičnice.

Kada prenosite uređaj, držite ga za ručke.

Do not immerse in water! – Nemojte potapati u vodu!

Pažnja: Kako bi se sprečilo pregrevanje, nemojte prekrivati ventilator.

OPASNOSTI PO DECU: Nemojte dozvoliti deci da se igraju ambalažom. Nemojte dopustiti deci da se igraju plastičnim vrećicama. Postoji opasnost od gušenja.

KORIŠĆENJE

Ventilator ima 3 brzine, a okretna glava omogućava mu kontinuiranu rotaciju. Tih je, ima nisku potrošnju energije, pouzdan je i siguran, a pruža i efektno strujanje vazduha.

0 - Ventilator je isključen.

1 - Ventilator radi najsporije.

2 - Ventilator radi srednjom brzinom.

3 - Ventilator radi punom brzinom.

- Ventilator se može okretati tokom rada.
- Ako želite da se glava ventilatora okreće, pritisnite taster za automatsku kontrolu okretanja.
- Ako želite da zaustavite okretanje glave ventilatora, isključite taster za automatsku regulaciju okretanja.
- Glavu ventilatora možete postaviti prema gore i prema dole. Otpustite maticu vertikalnog položaja, postavite ventilator u željeni ugao i ponovo zategnite maticu.

UGRADNJA

Upozorenje: Ventilator se sme koristiti samo ako je pravilno i potpuno sastavljen, uključujući osnovu i zaštitnu mrežu.

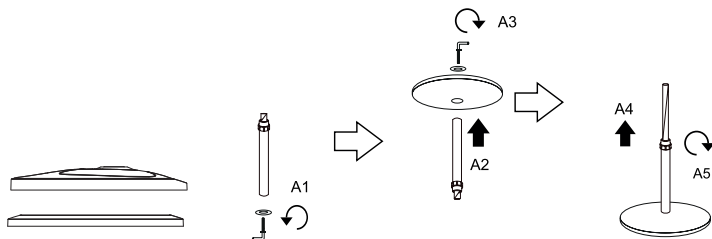

1. Pričvrstite fiksni stub na postolje. Sa donje strane postolja čvrsto ga fiksirajte pomoću priložene matice i šrafa, pogledajte slike A1 do A5.
2. Telo (10) s motorom postavite na gornju cev (12). Proverite da li je telo potpuno naleglo na cevi i učvrstite ga sigurnosnim vijkom (11).
3. Odvrnite matice za pričvršćivanje zadnje mrežice (4) okretanjem u smeru suprotnom od kazaljke na satu.

4. Stražnju mrežicu (5) postavite na kućište motora (7) tako da ručka bude gore. Pazite da igle poklopca motora pravilno legnu u otvore na mrežici.
5. Matice za pričvršćivanje zadnje mrežice (4) čvrsto zavrtnite na motor okretanjem u smeru kazaljke na satu.
6. S osovine motora (6) uklonite plastični osigurač.
7. Ventilatorsko kolo (3) postavite na osovinu motora (6) laganim guranjem preko vodećeg produžetka na osovini motora i osigurajte ga središnjom maticom (2).
8. Prednju mrežicu (1) postavite na zadnju mrežicu (5) tako da se poravnaju otvori za pričvršćivanje vijcima u donjem delu okvira mrežice.
9. Okrenite mrežicu pomoću ispupčenja smeštenih na okvir mrežice, spojite obe strane mrežice i čvrsto ih sastavite. Vijcima pričvrstite delove mrežice jedan na drugi.

ČIŠĆENJE I ODRŽAVANJE

1. Pre čišćenja, izvucite kabl za napajanje ventilatora iz utičnice!
 2. Površinu ventilatora prebrišite vlažnom krpom. Ako je ventilator jače zaprljan, možete ga rastaviti na delove i svaki deo (osim kabla napajanja) prebrišite krpom ili sunđerom koji ste lagano natopili rastvorom sapunice. Nakon toga sve delove potpuno obrišite tako da budu suvi. Pazite da za vreme čišćenja voda ne prodre u motor.
 3. Prilikom rastavljanja ventilatora primenite postupak obrnut od postupka montaže.
 4. Proverite da nikakva tečnost ne može doći do motora.
 5. Ventilator čuvajte na hladnom i suvom mestu, daleko od dece.
- Preporučujemo vam da sačuvate ambalažu ventilatora za potrebe prenosa ili skladištenja ventilatora.

- Uređaj čuvajte da ne dođe u dodir s vodom i velikom vlagom!
- Ventilator nikad ne potapajte u vodu.
- Za čišćenje nemojte koristiti razređivač, benzin ni druga agresivna sredstva za čišćenje koja sadrže rastvarače.
- Za čišćenje mrežice možete se poslužiti usisivačem s nastavkom za prašinu.

TEHNIČKI PODACI

Prečnik 40 cm
 Nominalni napon: 220–240 V ~ 50 Hz
 Nominalna snaga: 50 W
 Buka: 51,1 dB

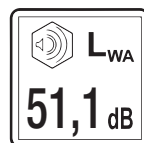

UPOTREBA I ODLAGANJE OTPADA

Papir i karton dostaviti deponiji. Foliju ambalaže, PE kese, plastične elemente odložiti u plastične kontejnere za recikliranje.

ZBRINJAVANJE PROIZVODA PO ISTEKU ROKA TRAJANJA

Zbrinjavanje električne i elektronske opreme (vredi za zemlje članice EU i druge evropske zemlje koje provode sistem recikliranja).

Simbol na proizvodu ili ambalaži znači da se proizvod ne sme tretirati kao komunalni otpad. Predati proizvod lokaciji namenjenoj za recikliranje električne i elektronske opreme. Sprečite negativni uticaj po ljudsko zdravlje i okolinu pravilnim recikliranjem proizvoda. Recikliranje pomaže očuvanju prirodnih resursa. Za više informacija o recikliranju ovog proizvoda obratite se lokalnim vlastima, organizacijama ili prodavnicima gde ste proizvod kupili.



08/05

Ovaj proizvod je u skladu s EU zahtevima o elektromagnetnoj kompatibilnosti i električnoj sigurnosti.



Zadržavamo pravo na izmenu teksta i tehničkih parametara.

ΟΔΗΓΙΕΣ ΑΣΦΑΛΕΙΑΣ

Διαβάστε προσεκτικά και φυλάξτε για μελλοντική χρήση!

Προειδοποίηση: Τα μέτρα και οι οδηγίες ασφάλειας που περιέχονται στο παρόν εγχειρίδιο δεν περιλαμβάνουν όλες τις συνθήκες και τις δυνητικές περιστάσεις. Ο χρήστης πρέπει να κατανοήσει ότι η κοινή λογική, η προσοχή και η φροντίδα είναι στοιχεία που δεν μπορούν να ενσωματωθούν σε ένα προϊόν. Συνεπώς, αυτά τα στοιχεία πρέπει να διασφαλιστούν από τον χρήστη που λειτουργεί και χειρίζεται την εν λόγω συσκευή. Δεν φέρουμε ευθύνη για ενδεχόμενες ζημιές που προκλήθηκαν κατά τη μεταφορά ή λόγω εσφαλμένης χρήσης, διακυμάνσεων τάσης ή τροποποίησης ή μετατροπής οποιουδήποτε μέρους της συσκευής. Για προστασία έναντι κινδύνου πυρκαγιάς ή ηλεκτροπληξίας, πρέπει να λαμβάνονται βασικές προφυλάξεις κατά τη χρήση των ηλεκτρικών συσκευών, συμπεριλαμβανομένων των ακόλουθων:

1. Βεβαιωθείτε ότι η τάση της παροχής ρεύματος στον χώρο σας αντιστοιχεί στην τάση που αναφέρεται στην ετικέτα της συσκευής, καθώς και ότι η πρίζα είναι γειωμένη σωστά. Η πρίζα πρέπει να είναι εγκατεστημένη σύμφωνα με το ισχύον πρότυπο ηλεκτροτεχνικών εγκαταστάσεων EN.
2. Μην χρησιμοποιείτε ποτέ τη συσκευή εάν το καλώδιο ρεύματος έχει φθορές, ή εάν η συσκευή πέσει ή δεν λειτουργεί σωστά. **Όλες οι επισκευές, συμπεριλαμβανομένων των αλλαγών καλωδίων, πρέπει να διεξάγονται σε επαγγελματικό κέντρο επισκευών! Μην αφαιρείτε τα προστατευτικά καλύμματα από τη συσκευή· υπάρχει κίνδυνος ηλεκτροπληξίας!**
3. Προφυλάξτε τη συσκευή από απευθείας επαφή με νερό ή άλλα υγρά για να αποτρέψετε ενδεχόμενη ηλεκτροπληξία.
4. Μην χρησιμοποιείτε τη συσκευή σε εξωτερικούς χώρους ή σε υγρό περιβάλλον και μην αγγίζετε το καλώδιο ρεύματος ή τη συσκευή με υγρά χέρια. Κίνδυνος ηλεκτροπληξίας.
5. Δώστε ιδιαίτερη προσοχή κατά τη χρήση του ανεμιστήρα κοντά σε παιδιά!

6. Τοποθετήστε τον ανεμιστήρα μακριά από άλλα αντικείμενα ώστε να διασφαλίσετε την ελεύθερη κυκλοφορία του αέρα που απαιτείται για τη λειτουργία του. Μην καλύπτετε ποτέ τα ανοίγματα του ανεμιστήρα!
7. Μην χρησιμοποιείτε τον ανεμιστήρα με συσκευή προγραμματισμού, χρονοδιακόπτη, ανεξάρτητο σύστημα τηλεχειρισμού ή οποιαδήποτε άλλη συσκευή η οποία θέτει αυτόματα τον ανεμιστήρα σε λειτουργία. Υπάρχει κίνδυνος πυρκαγιάς εάν ο ανεμιστήρας είναι καλυμμένος ή τοποθετημένος σε λάθος θέση.
8. Μην χρησιμοποιείτε τη συσκευή σε άμεση γειτνίαση με θέσεις όπου συγκεντρώνεται θερμότητα (κοντά σε κουζίνα, θερμαντικά σώματα κ.λπ.).
9. Μην τοποθετείτε ποτέ τον ανεμιστήρα επάνω σε μαλακές επιφάνειες, όπως κρεβάτια, καναπέδες κ.λπ. Πρέπει να τοποθετείται σε σταθερή και επίπεδη επιφάνεια.
10. Εάν η συσκευή παράγει ασυνήθιστη οσμή ή καπνό, αποσυνδέστε την αμέσως από το ρεύμα και μεταφέρετέ την σε ένα κέντρο επισκευών.
11. Μην ενεργοποιείτε/απενεργοποιείτε τη συσκευή συνδέοντας και αποσυνδέοντας το καλώδιο ρεύματος. Να απενεργοποιείτε πάντα τον ανεμιστήρα χρησιμοποιώντας πρώτα τον κύριο διακόπτη· μετά, αποσυνδέστε το καλώδιο ρεύματος από την πρίζα.
12. Δεν συνιστάται να αφήνετε τον ανεμιστήρα συνδεδεμένο στην πρίζα χωρίς επίβλεψη. Αποσυνδέστε το καλώδιο από την πρίζα ρεύματος πριν από οποιαδήποτε εργασία συντήρησης. Μην αποσυνδέετε το καλώδιο ρεύματος από την πρίζα τραβώντας βίαια το καλώδιο. Αποσυνδέστε το καλώδιο ρεύματος από την πρίζα πιάνοντας το φις.
13. Μην αφήνετε το καλώδιο ρεύματος να αγγίζει καυτές επιφάνειες ή να διέρχεται επάνω από κοφτερές ακμές.
14. Μην εισάγετε το δάκτυλό σας ή άλλα αντικείμενα μέσα στα ανοίγματα του ανεμιστήρα.
15. Να χρησιμοποιείτε τον ανεμιστήρα μόνο σύμφωνα με τις οδηγίες που παρέχονται στο παρόν εγχειρίδιο χρήστη. Ο κατασκευαστής δεν φέρει ευθύνη για ενδεχόμενες ζημιές που προκλήθηκαν λόγω ακατάλληλης χρήσης της συσκευής.

16. Η συσκευή προορίζεται για χρήση σε οικιακό περιβάλλον και παρόμοιες εγκαταστάσεις, όπως:

- κουζίνες σε καταστήματα, γραφεία και άλλους χώρους εργασίας
- συσκευές που χρησιμοποιούνται από φιλοξενούμενους σε ξενοδοχεία, μοτέλ και άλλες εγκαταστάσεις κατοικίας.
- συσκευές που χρησιμοποιούνται σε πανσιόν

17. Η συσκευή μπορεί να χρησιμοποιείται από παιδιά ηλικίας 8 ετών και άνω και άτομα με μειωμένες φυσικές, αισθητηριακές ή νοητικές ικανότητες, ή έλλειψη εμπειρίας και γνώσεων, εάν επιβλέπονται ή έχουν εκπαιδευτεί να χρησιμοποιούν τη συσκευή με ασφάλεια και κατανοούν τους δυνητικούς κινδύνους. Τα παιδιά δεν πρέπει να παίζουν με τη συσκευή. Οι διαδικασίες καθαρισμού και συντήρησης δεν πρέπει να γίνονται από παιδιά, εκτός εάν επιβλέπονται από κάποιον ενήλικα.

Βεβαιωθείτε ότι το καλώδιο ρεύματος ή το καλώδιο επέκτασης δεν μπορούν να τραβηχτούν κατά λάθος από την πρίζα κατά τη λειτουργία.

Για τη μεταφορά της συσκευής χρησιμοποιήστε τη λαβή.

Do not immerse in water! – Μην βυθίζετε σε νερό!

Προειδοποίηση: Για να αποτρέψετε την υπερθέρμανση, μην καλύπτετε τον ανεμιστήρα.

ΚΙΝΔΥΝΟΣ ΓΙΑ ΠΑΙΔΙΑ: Τα παιδιά δεν πρέπει να παίζουν με τα υλικά συσκευασίας. Μην αφήνετε τα παιδιά να παίζουν με τις πλαστικές σακούλες. Κίνδυνος ασφυξίας.

ΧΡΗΣΗ

Ο ανεμιστήρας έχει 3 ταχύτητες, ενώ η περιστρεφόμενη κεφαλή του διασφαλίζει ομαλή περιστροφή. Είναι ήσυχος, με χαμηλή κατανάλωση ενέργειας, αξιόπιστος και ασφαλής, ενώ ταυτόχρονα εξασφαλίζει αποδοτική κυκλοφορία αέρα.

- 0 - Ο ανεμιστήρας είναι απενεργοποιημένος.
- 1 - Ο ανεμιστήρας λειτουργεί σε χαμηλή ταχύτητα.
- 2 - Ο ανεμιστήρας λειτουργεί σε μεσαία ταχύτητα.
- 3 - Ο ανεμιστήρας λειτουργεί σε υψηλή ταχύτητα.

- Ο ανεμιστήρας μπορεί να περιστρέφεται κατά τη λειτουργία.
- Για να περιστρέφεται η κεφαλή του ανεμιστήρα, πιάστε κάτω τον μηχανισμό ελέγχου αυτόματης περιστροφής.

- Για να σταματήσετε την περιστροφή της κεφαλής του ανεμιστήρα, τραβήξτε επάνω τον μηχανισμό ελέγχου αυτόματης περιστροφής.
- Η κεφαλή του ανεμιστήρα μπορεί να στραφεί προς τα επάνω ή κάτω. Χαλαρώστε το παξιμάδι κατακόρυφης ρύθμισης, προσαρμόστε τη γωνία του ανεμιστήρα όπως επιθυμείτε και σφίξτε ξανά το παξιμάδι.

ΕΓΚΑΤΑΣΤΑΣΗ

Προειδοποίηση: Ο ανεμιστήρας πρέπει να χρησιμοποιείται μόνο εάν είναι σωστά και πλήρως συναρμολογημένος, συμπεριλαμβανομένης της βάσης στήριξης και του προστατευτικού πλέγματος.

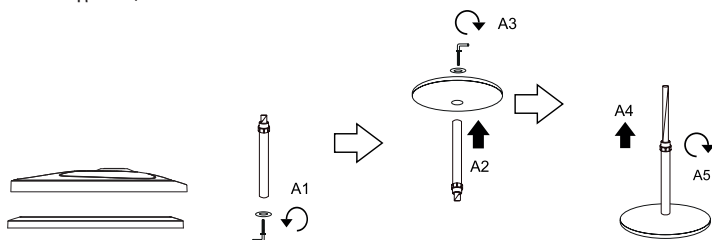

1. Στερεώστε τη σταθερή κολόνα στη βάση. Από το κάτω μέρος της βάσης, στερεώστε την σταθερά με το παξιμάδι και τη βίδα που περιλαμβάνονται, δείτε τις εικόνες A1 έως A5.
2. Προσαρμόστε το σώμα (10), συμπεριλαμβανομένου του κινητήρα, στον επάνω σωλήνα (12). Βεβαιωθείτε ότι πιέζετε το σώμα μέχρι το τέλος της διαδρομής του επάνω στον σωλήνα και ασφαλίστε το με τη βίδα ασφάλισης (11).
3. Ξεβιδώστε το παξιμάδι προσάρτησης του πίσω πλέγματος (4) γυρίζοντάς το αριστερόστροφα.
4. Τοποθετήστε το πίσω πλέγμα (5) επάνω στο κάλυμμα του κινητήρα (7) με τη λαβή προς τα επάνω. Βεβαιωθείτε ότι οι πείροι-οδηγοί του καλύμματος του κινητήρα έχουν εισαχθεί σωστά μέσα στις οπές του πλέγματος.
5. Βιδώστε σφικτά το παξιμάδι προσάρτησης του πίσω πλέγματος (4) γυρίζοντάς το δεξιόστροφα.
6. Αφαιρέστε το πλαστικό προστατευτικό από τον άξονα του κινητήρα (6).
7. Εισάγετε τον έλικα (3) επάνω στον άξονα του κινητήρα (6) ολισθαίνοντάς τον μαλακά επάνω στον πείρο-οδηγό του άξονα του κινητήρα και ασφαλίστε τον με το κεντρικό παξιμάδι (2).
8. Προσαρτήστε το εμπρός πλέγμα (1) στο πίσω πλέγμα (5) έτσι ώστε να ταιριάζουν οι οπές για τις βίδες στο κάτω μέρος των πλαισίων του πλέγματος.
9. Γυρίστε τους σφικτήρες στα πλαίσια πλέγματος και ενώστε σφικτά τα πλέγματα μεταξύ τους. Βιδώστε τα πλέγματα μεταξύ τους.

ΚΑΘΑΡΙΣΜΟΣ ΚΑΙ ΣΥΝΤΗΡΗΣΗ

1. Πριν από τον καθαρισμό, αποσυνδέστε το καλώδιο ρεύματος από την πρίζα!
 2. Σκουπίστε την επιφάνεια του ανεμιστήρα με ένα καθαρό και στεγνό πανί. Εάν ο ανεμιστήρας είναι πολύ βρόμικος, μπορείτε να τον αποσυναρμολογήσετε και να καθαρίσετε τα μεμονωμένα εξαρτήματα (εκτός του καλωδίου ρεύματος) με ένα πανί ή σφουγγάρι ελαφρά υγραμένο σε διάλυμα απορρυπαντικού. Κατόπιν στεγνώστε επιμελώς όλα τα εξαρτήματα. Βεβαιωθείτε ότι δεν εισέρχεται νερό στον κινητήρα κατά τον καθαρισμό.
 3. Για την αποσυναρμολόγηση του ανεμιστήρα, ακολουθήστε τη διαδικασία συναρμολόγησης με αντίστροφη σειρά.
 4. Βεβαιωθείτε ότι δεν εισέρχονται υγρά στον κινητήρα.
 5. Φυλάξτε τον ανεμιστήρα σε έναν ξηρό και καθαρό χώρο, μακριά από παιδιά.
- Συνιστάται να φυλάξετε τη συσκευασία για ενδεχόμενη μεταφορά ή αποθήκευση του ανεμιστήρα.

- Προστατέψτε τη συσκευή από νερό και υψηλά επίπεδα υγρασίας!
- Μην βυθίζετε τον ανεμιστήρα σε νερό!
- Μην χρησιμοποιείτε διαλυτικά, βενζίνη ή άλλα «σκληρά» καθαριστικά για τον καθαρισμό.

- Μπορείτε να χρησιμοποιήσετε ηλεκτρική σκούπα με ακροφύσιο απορρόφησης σκόνης για τον καθαρισμό των πλεγμάτων.

ΤΕΧΝΙΚΑ ΣΤΟΙΧΕΙΑ

Διάμετρος 40 εκ.

Ονομαστική τάση: 220–240 V ~ 50 Hz

Ονομαστική είσοδος ισχύος: 50 W

Επίπεδο θορύβου: 51,1 dB



ΧΡΗΣΗ ΚΑΙ ΑΠΟΡΡΙΨΗ ΑΠΟΒΛΗΤΩΝ

Χαρτί περιτυλίγματος και αυλακωτό χαρτόνι – παραδώστε σε σημείο ανακύκλωσης. Μεμβράνη συσκευασίας, σακούλες PE, πλαστικά στοιχεία – πετάξτε σε κάδους ανακύκλωσης πλαστικών.

ΑΠΟΡΡΙΨΗ ΠΡΟΪΟΝΤΩΝ ΣΤΟ ΤΕΛΟΣ ΤΗΣ ΖΩΗΣ ΤΟΥΣ

Απόρριψη ηλεκτρικού και ηλεκτρονικού εξοπλισμού (ισχύει σε χώρες μέλη της ΕΕ και άλλες ευρωπαϊκές χώρες που εφαρμόζουν σύστημα ανακύκλωσης)

Το απεικονιζόμενο σύμβολο στο προϊόν ή στη συσκευασία σημαίνει ότι το προϊόν δεν πρέπει να αντιμετωπίζεται ως σύνηθες οικιακό απόβλητο. Παραδώστε το προϊόν στο προβλεπόμενο σημείο για την ανακύκλωση ηλεκτρικού και ηλεκτρονικού εξοπλισμού. Αποτρέψτε τις αρνητικές επιπτώσεις στην ανθρώπινη υγεία και στο περιβάλλον ανακυκλώνοντας σωστά το προϊόν σας.

Η ανακύκλωση συμβάλλει στη διατήρηση των φυσικών πόρων. Για περισσότερες πληροφορίες σχετικά με την ανακύκλωση αυτού του προϊόντος, επικοινωνήστε με τις τοπικές αρχές, τον τοπικό οργανισμό επεξεργασίας απορριμμάτων ή το κατάστημα από το οποίο αγοράσατε το προϊόν.



08/05

Αυτό το προϊόν συμμορφώνεται με τις απαιτήσεις της οδηγίας της ΕΕ σχετικά με την ηλεκτρομαγνητική συμβατότητα και την ηλεκτρική ασφάλεια.



Το εγχειρίδιο οδηγιών είναι διαθέσιμο στην τοποθεσία Web www.ecg-electro.eu.

Με την επιφύλαξη αλλαγών στο κείμενο και στις τεχνικές παραμέτρους.

www.ecg-electro.eu

Čeština

K+B Progres, a.s.
U Expertu 91
250 69 Klíčany
tel.: +420 272 122 111
e-mail: ECG@kbexpert.cz

Eesti keel

K+B Progres, a.s.
U Expertu 91
250 69 Klíčany, Czech Rep.
tel.: +420 272 122 111
e-post: ECG@kbexpert.cz

Español

K+B Progres, a.s.
U Expertu 91
250 69 Klíčany, Czech Rep.
tel.: +44 776 128 6651 (English)
e-mail: ECG@kbexpert.cz

Français

K+B Progres, a.s.
U Expertu 91
250 69 Klíčany, Czech Rep.
tél: +44 776 128 6651 (English)
e-mail: ECG@kbexpert.cz

Hrvatski

K+B Progres, a.s.
U Expertu 91
250 69 Klíčany, Czech Rep.
tel.: +420 272 122 111
e-mail: informacije@kbprogres.cz

Bosanski

K+B Progres, a.s.
U Expertu 91
250 69 Klíčany, Czech Rep.
tel.: +420 272 122 111
e-mail: informacije@kbprogres.cz

Italiano

K+B Progres, a.s.
1U Expertu 91
250 69 Klíčany, Czech Rep.
tel.: +44 776 128 6651 (English)
e-mail: ECG@kbexpert.cz

Latviešu valoda

K+B Progres, a.s.
U Expertu 91
250 69 Klíčany, Czech Rep.
tel.: +420 272 122 111
e-pasts: ECG@kbexpert.cz

Lietuvių kalba

K+B Progres, a.s.
U Expertu 91
250 69 Klíčany, Czech Rep.
tel.: +420 272 122 111
el. paštas: ECG@kbexpert.cz

Magyar

K+B Progres, a.s.
U Expertu 91
250 69 Klíčany, Czech Rep.
tel.: +420 272 122 111
e-mail: ECG@kbexpert.cz

Polski

K+B Progres, a.s.
U Expertu 91
250 69 Klíčany, Czech Rep.
tel.: +420 272 122 111
e-mail: ECG@kbexpert.cz

Slovenčina

Distribútor pre SR: K+B Progres, a. s., organizačná zložka
Mlynské Nivy 71
821 05 Bratislava
e-mail: ECG@kbexpert.cz

Slovenščina

K+B Progres, a.s.
U Expertu 91
250 69 Klíčany, Czech Rep.
tel.: +420 272 122 111
e-mail: informacije@kbprogres.cz

Srpski

K+B Progres, a.s.
U Expertu 91
250 69 Klíčany, Czech Rep.
tel.: +420 272 122 111
e-pošta: informacije@kbprogres.cz

Crnogorski

K+B Progres, a.s.
U Expertu 91
250 69 Klíčany, Czech Rep.
tel.: +420 272 122 111
e-pošta: informacije@kbprogres.cz

Ελληνικά

K+B Progres, a.s.
U Expertu 91
250 69 Klíčany, Δημοκρατία της Τσεχίας
τηλ.: +420 272 122 111
e-mail: ECG@kbexpert.cz

■ The manufacturer takes no responsibility for printing errors contained in the product's user's manual. ■ Výrobce neručí za tiskové chyby obsažené v návodu k použití výrobku. ■ Tootja ei vastuta toote kasutusjuhendis leiduvate trükkivigade eest. ■ El fabricante no asume ninguna responsabilidad por errores de impresión en el manual del usuario del producto. ■ Le fabricant ne peut être tenu responsable des erreurs d'impression contenues dans le mode d'emploi du produit. ■ Proizvođač ne snosi odgovornost za tiskarske greške u uputama. ■ Il produttore non sarà ritenuto responsabile per eventuali errori di stampa contenuti nel manuale d'uso del prodotto. ■ Ražotājs neuzņemas atbildību par drukas kļūdām ierīces rokasgrāmatā. ■ Gamintojas neapsiima atsakomybės dėl spausdinimo klaidų, pasitaikančių gaminio naudotojo vadove. ■ A gyártó nem felel a termék használati útmutatójában fellelhető nyomdahiibákért. ■ Producent nie ponosi odpowiedzialności za błędy drukarskie w instrukcji obsługi produktu. ■ Dovožca neručí za tlačové chyby obsiahnuté v návode na použitie výrobku. ■ Proizvajalec ne jamči za morebitne tiskovne napake v navodilih za uporabo izdelka. ■ Proizvođač ne preuzima nikakvu odgovornost za štamparske greške sadržane u uputstvu za upotrebu proizvoda. ■ Ο κατασκευαστής δεν φέρει καμία ευθύνη για τα τυπογραφικά σφάλματα που περιέχονται στο εγχειρίδιο χρήστη του προϊόντος.