

Návod k použití

MKM 6...

Deklarovaná hodnota emise hluku tohoto spotřebiče je 71 dB (A), což představuje váženou hladinu akustického výkonu L_{wa} vzhledem k referenčnímu akustickému výkonu 1pW.

Případné technické změny, tiskové chyby a odlišnosti ve vyobrazení jsou vyhrazeny bez upozornění. Aktuální návod najdete na webových stránkách www.bosch-spotrebice.cz a www.siemens-spotrebice.cz.

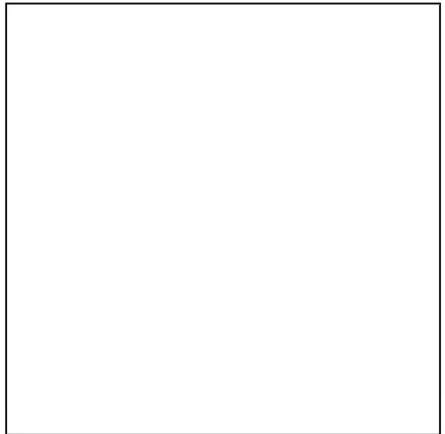
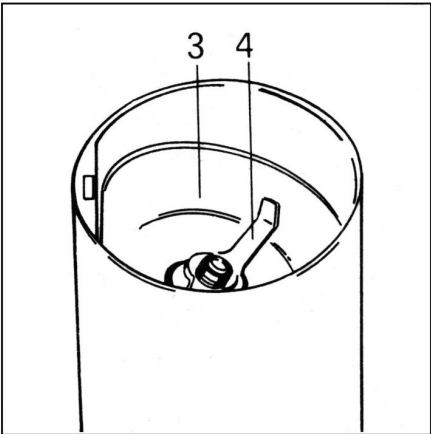
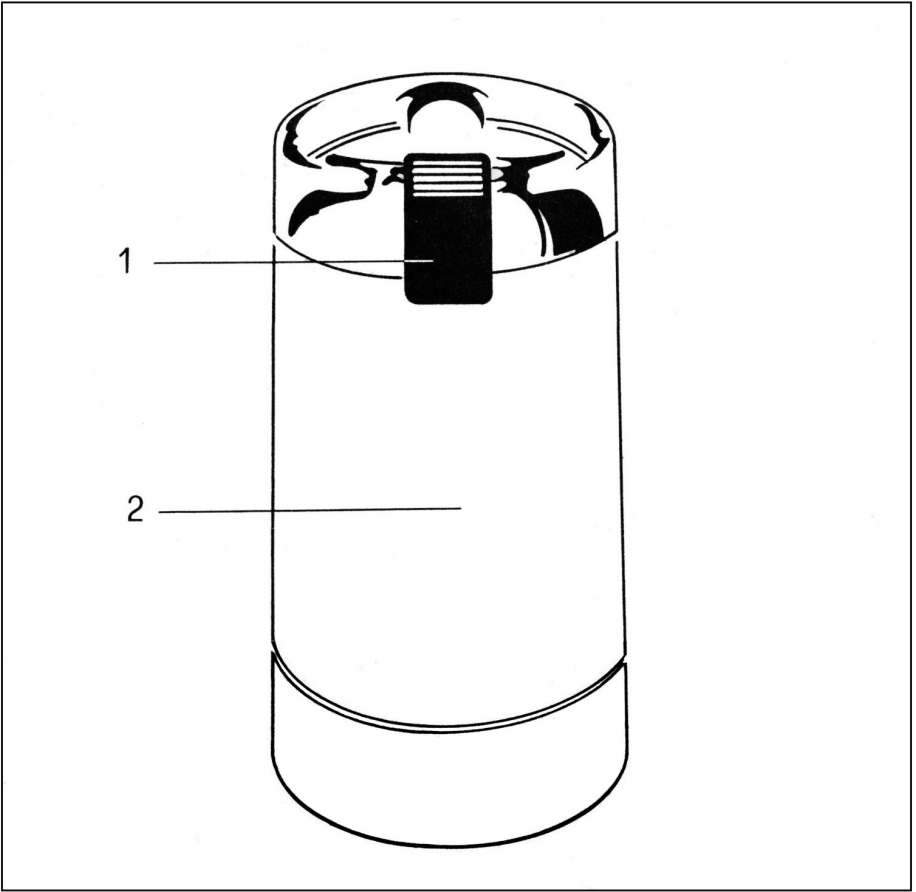

Napětí a typ

Viz typový štítek na spodní straně spotřebiče.

Spotřebič odpovídá směrnici EG č 76/889/EEC o radiovém odrušení a doplňku č. 82/499.

Popis spotřebiče

1. Průhledné víko s bezpečnostním spínačem.
2. Plášť.
3. Nádoba.
4. Sekací nůž.

Pozor

Ve spotřebiči melte pouze kávu. Spotřebič se rozeběhne jen tehdy, když je důkladně nasazeno víko s bezpečnostním spínačem. Po trojnásobném použití spotřebiče bez přerušení je nutná přestávka v provozu cca 60 minut.

Pokud spotřebič nepoužíváte a při čištění vytáhněte zástrčku ze zásuvky.

Spotřebič nevyžaduje údržbu. Při závadě je možná pouze výměna celého spotřebiče.

Výměna samotného přívodního kabelu není přípustná.

Objem

Nádobu můžete naplnit až 75 g kávy.

Mletí kávy

Vložte požadované množství kávy. Nasaďte víko s bezpečnostním spínačem.

Zasuňte zástrčku do zásuvky.

Spínač stiskněte směrem dolů.

Jemnost mletí kávy se řídí množstvím naplněné kávy a dobou mletí.

Náplň

10 g melte max. 20 sekund

40 g melte max. 25 sekund

75 g melte max. 30 sekund.

Při kratších časech mletí dostanete hrubší mletou kávu.

Dodržujte pokyny o stupni mletí v Návodu k použití Vašeho kávomlýnku. Uvolněte spínač a víko sundejte teprve tehdy, když se zastaví sekací nož.

Mletí kávy pro kávovary na espresso

Káva espresso vyžaduje „jemné“ mletí bez ohledu na druh zrnkové kávy a stupeň pražení.

Postupujte proto, prosím, následovně. Kávu na espresso vložte do nádoby kávomlýnku a melte dle následující tabulky:

16 g na 2 šálky doba mletí max. 10 sek.

32 g na 4 šálky doba mletí max. 15 sek.

64 g na 8 šálků doba mletí max. 25 sek.

K dávkování zrnkové kávy můžete použít odměrku, která je u kávovarů.

Náplň odměrky je cca 8 g.

Filtrační proces pro dva šálky espresa trvá cca 30 sekund. Trvá-li déle, musíte prodloužit dobu mletí kávy. Při změně značky espreso kávy je možné, že se doba mletí změní.

Čištění

Vytáhněte zástrčku ze zásuvky.

Nádobu a víko vyčistěte štětcem nebo suchou utěrkou.

Víko můžete omýt studenou nebo vlažnou vodou.

Plášť otřete vlhkou utěrkou.

Pozor

Plášť s motorem a přívodní kabel neponořujte do vody a nemyjte pod tekoucí vodou.

Ujištění dovozce o vydání prohlášení o shodě

Vážený zákazníku,

dle § 13, odst.5 zákona č.22/97 Sb. Vás ujišťujeme, že na všechny výrobky distribuované společností BSH domácí spotřebiče s.r.o. našim obchodním partnerům bylo vydáno prohlášení o shodě ve smyslu zákona č. 22/97 Sb a nařízení vlády č.168/1997 Sb., 169/1997 Sb. a 177/1997 Sb. a příslušných nařízení vlády.

Toto ujištění dovozce o vydání prohlášení o shodě se vztahuje na všechny výrobky včetně plynových spotřebičů, které jsou obsaženy v aktuálním ceníku firmy BSH domácí spotřebiče s.r.o.

Prohlášení o hygienické nezávadnosti výrobků

Všechny výrobky distribuované společností BSH domácí spotřebiče s.r.o. a přicházející do styku s potravinami splňují požadavky o hygienické nezávadnosti dle zákona č.258/2000 Sb., vyhlášky 38/2001 Sb. Toto prohlášení se vztahuje na všechny výrobky přicházející do styku s potravinami uvedené v aktuálním ceníku firmy BSH domácí spotřebiče s.r.o.

Záruční podmínky

Na tento uvedený výrobek je poskytována záruční lhůta 24 měsíců (ode dne prodeje).

Základním průkazem práv spotřebitele ve smyslu Občanského zákoníku je pořizovací doklad (paragon, faktura, leasingová smlouva ap.). Pokud byl při prodeji vydán záruční list, je tento součástí výrobku s výrobním číslem uvedeným na přední straně tohoto záručního listu. Zejména v případech delší než zákonné záruční lhůty je proto záruční list jediným průkazným dokladem práv uživatele pro uznání prodloužené záruky. Ve vlastním zájmu ho proto uschovejte. Nedílnou součástí záručního listu je doklad o pořízení (paragon, faktura, leasingová smlouva apod.) Pro případ prodloužené záruční lhůty z důvodu dříve provedených oprav je nutno předložit i opravní listy z těchto oprav.

Bezplatný záruční servis je možno poskytnout jen v případě předložení pořizovacího dokladu nebo v případě prodloužené záruky i vyplněného záručního listu (musí obsahovat druh spotřebiče, typové označení, výrobní číslo, datum prodeje a označení prodávajícího v souladu s § 620 odst. 3 Občanského zákoníku). Záruční list vyplňuje prodejce a je v zájmu spotřebitele zkontrolovat správnost a úplnost uvedených údajů. Záruční list je platný pouze v originálu, na kopie nebude brán zřetel.

Záruční oprava se vztahuje výhradně na závady, které vzniknou průkazně v době platné záruční lhůty, a to vadou materiálu nebo výrobní vadou. Takto vzniklé závady je oprávněn odstranit pouze autorizovaný servis. Uplatnit záruku může spotřebitel u autorizovaného servisu nebo v prodejně, kde byl spotřebič zakoupen. Zvolí-li spotřebitel jiný, než nejbližší autorizovaný servis, bude na něm, aby nesl v souvislosti s tím zvýšené náklady.

Ze záručních oprav jsou vyloučeny zejména tyto případy:

- výrobek byl instalován nebo používán v rozporu s návodem k obsluze, příp. s návodem na montáž
- údaje na záručním listu nebo dokladu o zakoupení se liší od údajů na výrobním štítku spotřebiče
- při chybějícím nebo poškozeném výrobním štítku spotřebiče
- je-li výrobek používán k jinému než výrobcem stanovenému účelu - spotřebič je určen k používání v domácnosti.
- záruka neplatí, je-li výrobek používán k profesionálním nebo komerčním účelům
- mechanické poškození (závady vzniklé při přepravě)
- poškození vzniklá nepozorností, živelnou pohromou nebo jinými vnějšími vlivy (např. vyšším napětím v elektrorozvodné síti, extrémně tvrdou vodou apod.)
- neodborným zásahem, nepovolenými konstrukčními změnami nebo opravou provedenou neoprávněnou osobou
- běžná údržba nebo čištění, instalace, programování, kontrola parametrů výrobku
- opotřebením vzniklé používáním spotřebiče

Rozšířená záruka nad rámec zákona

U spotřebičů (pračky, myčky) sériově vybavených systémem Aqua-Stop (patent fy BSH) je výrobcem poskytnuta záruka na škody způsobené chybou tohoto systému. Na tyto škody poskytneme náhradu soukromému spotřebiteli a to po celou dobu životnosti spotřebiče.

Upozornění pro prodejce

Prodejce je povinen dát zákazníkovi platný prodejní doklad, kde bude uvedeno datum prodeje a označení spotřebiče a na požádání zákazníka je povinen vystavit správně a úplně vyplněný záruční list v den prodeje výrobku. Při případné předprodejní reklamaci je třeba předložit řádně vyplněný reklamační protokol.

„Spotřebič není určený pro používání osobami (včetně dětí) se sníženými fyzickými, smyslovými a nebo mentálními schopnostmi, a nebo s nedostatkem zkušeností a vědomostí, pokud jim osoba zodpovědná za jejich bezpečnost neposkytne dohled a nebo je nepoučila o používání spotřebiče.“

SEZNAM AUTORIZOVANÝCH SERVISŮ DOMÁCÍCH SPOTŘEBIČŮ BOSCH A SIEMENS

Firemní servis + prodej náhradních dílů:

BSH domácí spotřebiče, s.r.o., Pekařská 10b, 155 00 Praha 5

telefon: +420 251 095 546

fax: +420 251 095 559

| Firma | Ulice | Město | telefon | mail |
|-----------------------------------|---------------------------|--------------------------------------|-------------------------------------|---|
| A PROFI SERVIS s.r.o. | Pražská 83 | 294 71 Benátky nad Jizerou | 603201133 | aprofiservis@seznam.cz |
| ALPHA Obchod@Atelier s.r.o. | Purkyňova 101 | 563 01 Lanskýrou | 465322747 465320298 | servis@alphaobchod.cz info@alphaobchod.cz |
| B. I. SERVIS | Horova 9 | 400 01 Ústí n./Labem | 472734300 603202588 | stepankova@biservis.cz info@biservis.cz |
| B. I. SERVIS | Bergmannova 112 | 356 04 Sokolov - Dolní Rychnov | 608151231 | info@klservis.eu |
| Bekl | Bílková 3011 | 390 02 Tábor | 381256300 381256303 | pracky@email.cz |
| BMK servis s.r.o. | Chýnovská 98 | 391 56 Tábor- Měšice | 800231231 | tabor@bmkervis.cz |
| Bosch servis centrum spol. s r.o. | Nábřeží 596 | 760 01 Zlín | 577211029 | bosch@boschservis.cz |
| Dana Bednaříková | Charbulova 73 | 618 00 Brno | 548530004 | petr.bednarik@seznam.cz |
| Elektoservis Komárek | Dolní novosadská 78/43 | 779 00 Olomouc 9 | 585434844 585435688 | servis@ekomarek.cz sklad@ekomarek.cz |
| ELEKTRO Jankovský s.r.o. | nám. Míru 204 | 388 01 Blatná | 383422554 607749068 | blatna@jankovsky.cz elektro@jankovsky.cz |
| ELEKTRO TREFILÍK s.r.o. | Malá strana 286 | 696 03 Dubňany | 518365157 602564967 | treflik@wo.cz |
| ELEKTROSERVIS KOLÁČEK s.r.o. | Polní 20 | 790 81 Česká Ves u Jeseniku | 602767106 774811730 584428208 | elektro.kolacek@centrum.cz |
| ELMOT v.o.s | Blahoslavova 1a | 370 04 České Budějovice | 387438911 731583433 387437681 | elmotcb@seznam.cz |
| Faraheit servis s.r.o. | Kaštanová 12 | 620 00 Brno | 548210358 | faraheit.servis@seznam.cz |
| Irena Komárková ml. | Slovanské údolí 31 | 318 00 Plzeň | 724888887 377387406 377387057 | servis-ap@volny.cz |
| Jan Liška | Ždárského 214 | 674 01 Třebíč | 602758214 | info@elso-servis.cz |
| Jan Škaloud | 17. listopadu 360 | 530 02 Pardubice | 602405453 | jsk@jjbosch.cz |
| Karel Veselý | Gagarinova 39 | 669 02 Znojmo | 515246788 515264792 | elservisznprodejna@tiscali.cz |
| Lumír Majnuš | Bílovecká 146 | 747 06 Opava 6 | 724043490 723081976 602282902 | mezerova@elektroservis-majnus.cz hulvova@elektroservis-majnus.cz vana@elektroservis-majnus.cz |
| Marek Pollet | Vřesinská 24 | 326 00 Plzeň | 377241172 733133300 | pollet@volny.cz |
| Martin Jansta | Tovární 17 | 280 02 Kolín 5 | 321723670 602353998 | janstovi@volny.cz |
| Martin Linhart | Letců 1001 | 500 02 Hradec Králové | 603240252 | linhartmartin@volny.cz |
| Martin Wlazlo MW | Žerotinova 1155/3 | 702 00 Ostrava - Moravská Ostrava | 602709146 595136057 | info@elektroopravna.cz servis@elektroopravna.cz |
| Petr KŮČERA | Topolová 1234 | 434 01 Most | 476441914 | serviskucera@seznam.cz |
| RADEK MENČÍK | Proletářská 120 | 460 02 Liberec 23 | 482736542 602288130 | elektroservis.mencik@seznam.cz |
| Stanislav Novotný | Hoblíkova 15 | 741 01 Nový Jičín | 724269275 556702804 | sano@iol.cz |
| VIKI, spol. s r.o. | Majakovského 8 | 586 01 Jihlava | 567303546 | viki.servis@iol.cz |
| Wh-servis s.r.o. | Žitavská 63 | 460 11 Liberec 11 | 774573399 | wh-servis@volny.cz |
| Servis Černý s.r.o. | Mírové náměstí 99 | 550 01 Bourmouv | 491522881 | servis.cerny@tiscali.cz |
| Caffe Idea - Blažek | Cacovická 66a | 618 00 Brno | 541240656 | info@caffeidea.cz |

S výhradou průběžných změn, aktuální seznam servisů najdete na webových stránkách www.bosch-spotrebice.cz.

Návod na obsluhu

MKM 6''''

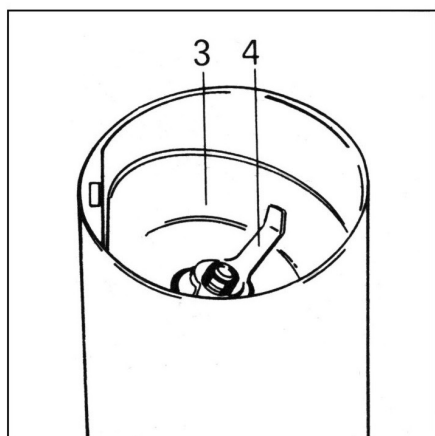
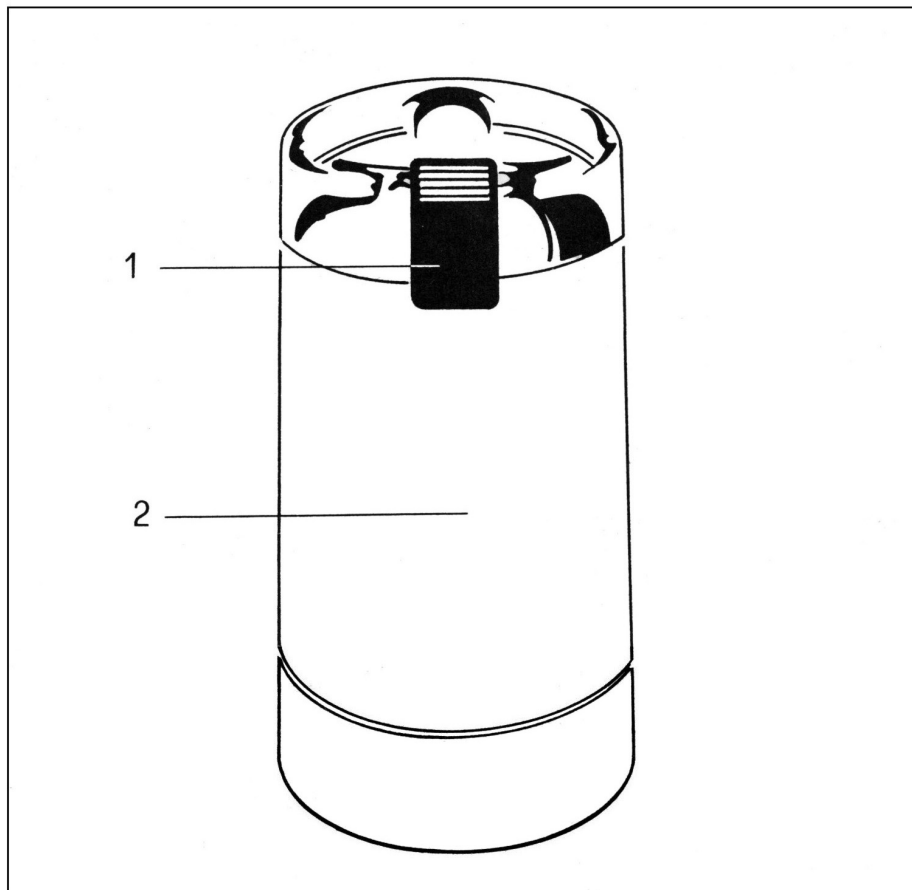

Prípadné technické zmeny, tlačové chyby a odlišnosti vo vyobrazení sú vyhradené bez upozornenia.

Deklarovaná hodnota emisie hluku tohto spotrebiča je 78 dB (A), čo predstavuje hladinu akustického výkonu vzhľadom na referenčný akustický výkon 1pW.

Napätie a typ

Vid' typový štítok na spodnej strane spotrebiča. Spotrebič zodpovedá smernici EG č. 76/889/EEC o rádiovom odrušení a doplnku č. 82/499.

Popis spotrebiča

1. Priehľadné veko s bezpečnostným spínačom.
2. Plášť.
3. Nádoba.
4. Sekací nôž.

Pozor

V spotrebiči melte len kávu. Spotrebič sa rozbehne až vtedy, keď je dôkladne nasadené veko s bezpečnostným spínačom. Po trojnásobnom použití spotrebiča bez prerušenia je potrebná prestávka v prevádzke cca 60 minút.

Ak spotrebič nepoužívate a pri čistení odpojte zástrčku od zásuvky.

Spotrebič nevyžaduje údržbu. Pri poruche je možná len výmena celého spotrebiča. Výmena samotnej sieťovej šnúry nie je prípustná.

Objem

Nádobu môžete naplniť až 75 g kávy.

Mletie kávy

Vložte požadované množstvo kávy. Nasadte veko s bezpečnostným spínačom. Zasuňte zástrčku do zásuvky. Spínač stlačte smerom dolu. Jemnosť mletia kávy sa nastavuje množstvom naplnenej kávy a dobou mletia.

Náplň

10 g melte max. 20 sekúnd

40 g melte max. 25 sekúnd

75 g melte max. 30 sekúnd.

Pri kratších časoch mletia dosiahnete hrubšie mletú kávu.

Dodržiavajte pokyny o stupni mletia v návode na obsluhu vášho kávomlynčeka.

Uvoľnite spínač a veko zložte až vtedy, keď sa zastavia sekacie nože.

Mletie kávy pre kávovary na espresso

Káva espresso vyžaduje „jemné“ mletie bez ohľadu na druh zrnkovej kávy a stupeň praženia.

Postupujte preto prosím nasledovne.

Kávu na espresso vložte do nádoby kávomlynčeka a melte podľa nasledujúcej tabuľky:

16 g na 2 šálky doba mletia max. 10 sek.

32 g na 4 šálky doba mletia max. 15 sek.

64 g na 8 šálok doba mletia max. 25 sek.

Na dávkovanie zrnkovej kávy môžete použiť odmerku, ktorá je pri kávovare. Náplň odmerky je cca 8 g.

Filtračný proces pre dve šálky espressa trvá cca 30 sekúnd. Ak trvá dlhšie, musíte predĺžiť dobu mletia kávy. Pri zmene značky espresso kávy je možné, že sa doba mletia zmení.

Čistenie

Vytiahnite zástrčku zo zásuvky.

Nádobu a veko vyčistite štetcom alebo suchou utierkou.

Veko môžete umyť studenou alebo vlažnou vodou.

Plášť utrite vlhkou utierkou.

Pozor

Plášť s motorom a sieťovú šnúru neponárajte do vody a neumývajte pod tečúcou vodou.

Uistenie dovozcu o vydaní prehlásenia o zhode

Vážený zákazník,

Podľa § 13, odst.5 zákona č. 22/97 Zb. Vás uisťujeme, že na všetky výrobky distribuované spoločnosťou BSH domáci spotrebiče s. r. o. našim obchodným partnerom, bolo vydané prehlásenie o zhode v zmysle zákona č. 22/97 Zb a príslušných nariadení vlády.

Toto uistenie dovozcu o vydaní prehlásenia o zhode sa vzťahuje na všetky výrobky vrátane plynových spotrebičov, ktoré sú obsiahnuté v aktuálnom cenníku firmy BSH domáci spotrebiče s. r. o.

Odporúča sa, aby výrobky montoval a uviedol do prevádzky autorizovaný servis, ktorý poskytuje záruku odbornej montáže, predvedenie a preskúšanie výrobku. Montáž a inštalácia spotrebiča musí byť vykonaná v súlade s vyhláškou ÚBP SR č.718/2002 Z. z. súvisiacich predpisov a noriem v platnom znení. Pred montážou výrobku je nutné, aby boli splnené všetky podmienky pre pripojenie na inžinierske siete podľa platných noriem a podľa návodu na použitie.

Záručné podmienky

- na výrobok sa poskytuje záručná doba 24 mesiacov odo dňa zakúpenia výrobku kupujúcim
- pri reklamácií je podmienkou predložiť platný daňový doklad o kúpe výrobku (napr. pokladničný blok, faktúru a pod.)
- ak výrobok je používaný k inému než výrobcom stanovenému účelu, alebo je výrobok používaný v rámci predmetu obchodnej činnosti, poskytuje sa záručná doba 6 mesiacov odo dňa zakúpenia, nakoľko spotrebiče sú určené výhradne pre použitie v domácnosti
- za vadu výrobku sa nepovažuje jeho nadmerné opotrebovanie a z toho vyplývajúce absencie niektorých pôvodných vlastností, ktoré boli spôsobené napr. zanedbaním bežnej údržby, čistenia, nadmerným používaním výrobku
- záručná doba neplynie po dobu, po ktorú kupujúci nemôže užívať tovar pre jeho vady, za ktoré zodpovedá predávajúci
- ak nebude zistená žiadna závada, na ktorú sa vzťahuje bezplatná záručná oprava alebo bude zistená závada nezavinená výrobcom, hradí náklady spojené s vyslaním servisného technika osoba, ktorá uplatnila nárok na túto opravu
- záručné opravy vykonávajú autorizované servisné strediská podľa zoznamu uvedeného v tomto záručnom liste

Právo na bezplatnú opravu výrobku na náklady BSH domáci spotrebiče, s.r.o. organizačná zložka Bratislava zaniká, ak:

- je nečitateľný výrobný štítok, alebo na výrobku chýba
- údaje na záručnom liste, prípadne na doklade o predaji sa líšia od údajov uvedených na výrobnom štítku spotrebiča
- výrobok bol namontovaný v rozpore s návodom na montáž, prípadne nebol dodržaný súlad s platnými STN, alebo s návodom na obsluhu
- výrobok bol neodborne namontovaný, alebo nebol uvedený do prevádzky organizáciou oprávnenou v zmysle vyhlášky ÚBP SR č.718/2002 Z. z., platí pre plynové spotrebiče a spotrebiče s elektrickým napájaním 400 V, ako i na spotrebiče dodávané bez elektrického kábla, prípadne bez elektrickej koncovky
- bola vykonaná konštrukčná zmena alebo zásah do výrobku neoprávnenou osobou
- závada na výrobku vznikla použitím neoriginálnych náhradných dielov, alebo príslušenstva
- sa jedná o poškodenie: mechanické, nadmernou záťažou, v dôsledku vodného kameňa, neodborného zapojenia, živelnou pohromou, vonkajšími vplyvmi a pod.



Rozšírená záruka nad rámec zákona

Pri práčkach a umývačkách riadu sériovo vybavených systémom AquaStop, je výrobcom poskytnutá na toto zariadenie záruka po celú dobu životnosti spotrebiča, a to ako na funkciu zariadenia **AquaStop**, tak aj na škody, ktoré vzniknú preukázateľne poruchou tohoto zariadenia.

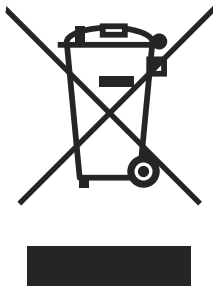

Symbol uvedený na výrobku alebo jeho obale upozorňuje na to, že výrobok po skončení jeho životnosti nepatrí k bežnému domácejmu odpadu, ale ho treba odovzdať do špeciálnej zberne odpadu na recyklovanie elektrických alebo elektronických spotrebičov.

Vašou podporou správnej likvidácie pomáhate získať opäť cenné suroviny a chrániť tak životné prostredie. Ďalšie informácie o recyklovaní tohto výrobku získate na miestnom úrade, v zberni odpadu alebo v združení Envidom, ktoré zabezpečuje zber, prepravu, spracovanie, recykláciu a ekologické zneškodňovanie elektroodpadu v zmysle zákona.

Prehlásenie o hygienickej nezávadnosti výrobkov

Všetky výrobky distribuované spoločnosťou BSH domáci spotrebiče s.r.o. a prichádzajúce do styku s potravinami spĺňajú požiadavky o hygienickej nezávadnosti podľa zákona č. 258/2000 Zb., vyhlášky 38/2001 Zb. Toto prehlásenie sa vzťahuje na všetky výrobky prichádzajúce do styku s potravinami uvedené v aktuálnom cenníku firmy BSH domáci spotrebiče s.r.o.

„Spotrebič nie je určený pre použitie osobami (vrátane detí) so zníženými fyzickými, zmyslovými alebo mentálnymi schopnosťami, alebo s nedostatkom skúseností a vedomostí, ak im osoba zodpovedná za ich bezpečnosť neposkytne dohľad a alebo ich nepoučila o používaní spotrebiča.“

ZOZNAM SERVISNÝCH STREDISK

| PSČ | Mesto | Adresa prevádzky | Servisné stredisko | Web | E-mail | Telefón 1 | Telefón 2 |
|--------|-----------------|----------------------|--|------------------------------------|------------------------------------|-------------|-------------|
| 086 01 | Bardejov | Partizánska 46 | Peter Špik | | spikservis@gates.sk | 054/4746227 | 0905400019 |
| 811 07 | Bratislava | Kazanská 56 | Martin Ščasný servis domácich spotrebičov | | gaggenau@orangemall.sk | 02/45958855 | 0918996988 |
| 841 02 | Bratislava | Tňhavá 38 | TECHNO SERVIS BRATISLAVA s r. o. | www.technoservis.sk | technoservis@nexta.sk | 02/64463643 | 0907778406 |
| 900 44 | Tomášov | 1 Májia 19 | Viva elektro servis s. r. o. | www.vivaservis.sk | servis@vivaservis.sk | 02/45958855 | 0905722111 |
| 945 01 | Komárno | Mesačná 20 | LASER Komárno spol. s r. o. | www.laser-ko.sk | servis@laser-ko.sk | 035/7702688 | 0915222454 |
| 040 01 | Košice | Komenského 14 | Ing. Lubor Kolesár Kubs | | kubisservis@mail.t-com.sk | 055/6221477 | 09038854769 |
| 071 01 | Michalovce | Ul. Obrancov mieru 9 | ELEKTROSERVIS VALTIM | | valiska.lubomir@stonline.sk | 056/6423290 | 0903885309 |
| 949 01 | Nitra | Spojovacia 7 | EXPRES servis Anna Elmanová | | expressservis@naex.sk | 037/6524597 | 0903524108 |
| 920 01 | Priešťany | Žilinská 47 | Domoss Technika a.s. | www.domoss.sk | servis@domoss.sk | 033/7744810 | 033/7742417 |
| 058 01 | Poprad | Továrenská ul.č.3 | TATRACHLAD POPRAD s.r.o. | www.tatrachlad.sk | tatrachlad@tatrachlad.sk | 052/7722023 | 0903906828 |
| 080 05 | Prešov | Švábska 6695/57A | BARAN servis - Baran Luboš | www.baranservis.sk | baranservis@stonline.sk | 051/7721439 | 0903904572 |
| 971 01 | Prievidza | V.Clementisa 6 | ELEKTROSERVIS Pavlíček Peter | www.peterpavlicek-elektroservis.sk | pavlicek.elektroservis@stonline.sk | 046/5485778 | 0905264822 |
| 979 01 | Rimavská Sobota | Malohonítská 2594 | N.B.ELEKTROCENTRUM | | nbelektrocentrum@stonline.sk | 047/5811877 | 0905664258 |
| 034 72 | Ružomberok | Lipovská Lužná 496 | E servis elektro spotrebičov | | elpra@speednet.sk | 044/4396413 | 0905577817 |
| 911 08 | Trenčín | Mateja Bela 37 | Jozef Rožník | www.bshservis.sk | roznik@bshservis.sk | | 0903702458 |
| 960 01 | Zvolen | Hviezdoslavová 34 | STAFEXPRESS-ELEKTROSERVIS | | stafexpress.zservis@mail.com.sk | 045/5400798 | 0905255983 |
| 010 01 | Žilina | Komenského 38 | M-SERVIS Mareš Jarošlav | www.m-servis.sk | mservis@zoznam.sk | 041/5640627 | |