

# Nikon

DIGITÁLNY FOTOAPARÁT

# D3400

## Návod na použitie



- Pred použitím fotoaparátu si dôkladne prečítajte túto príručku.
- Aby sa zaistilo správne používanie fotoaparátu, nezabudnite si prečítať časť „Pre vašu bezpečnosť“ (strana xi).
- Po prečítaní tejto príručky ju uchovávajte na ľahko prístupnom mieste pre potreby v budúcnosti.

Sk



# SnapBridge

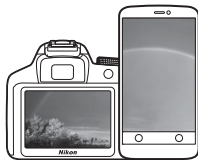

## Vaše snímky. Váš svet. Dokonalé spojenie.

Vitajte v aplikácii SnapBridge — novom súbore služieb od spoločnosti Nikon na obohatenie vašich zážitkov pri práci so snímkami. Aplikácia SnapBridge odstraňuje bariéru medzi vašim fotoaparátom a kompatibilným zariadením smart prostredníctvom kombinácie nízkoenergetickej technológie *Bluetooth*® (BLE) a určenej aplikácie. Príbehy, ktoré zachytíte pomocou svojho fotoaparátu a svojich objektívov Nikon, sa počas snímania automaticky prenášajú do príslušného zariadenia. Dokonca sa môžu aj bez námahy odoslať do služieb cloudového úložiska, čo umožní prístup všetkým vašim zariadeniam. So svojím nadšením sa môžete podeliť kedy chcete a kde chcete.

### Stiahnite si aplikáciu SnapBridge, aby ste mohli hneď začať!

Už teraz môžete využívať širokú paletu výhod po stiahnutí aplikácie SnapBridge do svojho zariadenia smart. Táto aplikácia prostredníctvom niekoľkých jednoduchých krokov pripojí vaše fotoaparáty Nikon ku kompatibilným zariadeniam iPhone®, iPad® a/alebo iPod touch®, alebo ku zariadeniam smart s operačným systémom Android™. SnapBridge je k dispozícii bezplatne zo SnapBridge Apple App Store®, na Google Play™ a na nasledujúcej webovej stránke: <http://snapbridge.nikon.com>  
Najnovšie informácie o SnapBridge nájdete na webovej stránke spoločnosti Nikon pre vašu oblasť (□ xix).



Download on the  
**App Store**



GET IT ON  
**Google Play**

## Vzrušujúce zážitky, ktoré aplikácia SnapBridge pri práci so snímkami ponúka...



Automatický prenos snímok z fotoaparátu do zariadenia smart vďaka nepretržitému spojeniu medzi týmito dvomi zariadeniami — čo uľahčuje online zdieľanie fotografií tak ako nikdy predtým

### NIKON IMAGE SPACE



Odosielanie fotografií a miniatúr do cloudovej služby NIKON IMAGE SPACE

## Široká škála služieb, ktorá obohacuje váš život pri práci so snímkami, vrátane:

- Vtlačenie až dvoch dôveryhodných informácií (napr. autorské práva, poznámky, text a logá) na snímky
- Automatickej aktualizácie údajov o dátume a čase a údajov o polohe fotoaparátu
- Prijímania aktualizácií firmvéru fotoaparátu



Aby ste zo svojho fotoaparátu vyťažili maximum, pozorne si prečítajte všetky pokyny a odložte ich na miesto, kde si ich môžu prečítať všetci používatelia výrobku.

### **Symboły a značky**

Na uľahčenie vyhľadávania požadovaných informácií sa v texte používajú nasledujúce symboly a značky:



Táto ikona označuje výstrahy; informácie, ktoré si treba prečítať pred používaním fotoaparátu, aby sa predišlo jeho poškodeniu.



Táto ikona označuje poznámky; informácie, ktoré si máte prečítať pred používaním fotoaparátu.



Táto ikona označuje odkazy na ďalšie strany v tejto príručke.

Položky ponuky, možnosti a hlásenia zobrazené na monitore fotoaparátu sú zobrazené **tučným písmom**.





### **Nastavenia fotoaparátu**

Vysvetlivky v tejto príručke predpokladajú, že sú použité východiskové nastavenia.

#### **⚠ Pre vašu bezpečnosť**

Pred prvým použitím fotoaparátu si prečítajte bezpečnostné pokyny v časti „Pre vašu bezpečnosť“ (□ xi – xiv).

# Obsah

Pre vašu bezpečnosť.....	xi
Oznamy .....	xv
Bluetooth.....	xx
<b>Úvod</b>	<b>1</b>
<b>Oboznámenie sa s fotoaparátom</b> .....	<b>1</b>
Telo fotoaparátu.....	1
Hľadáčik.....	4
Volič režimov .....	5
Tlačidlo  (Informácie) .....	6
Tlačidlo  .....	11
<b>Prvé kroky</b>	<b>12</b>
Pripevnenie remienka fotoaparátu .....	12
Nabíjanie batérie.....	12
Vloženie batérie a pamäťovej karty.....	13
Pripojenie objektívu.....	15
Nastavenie fotoaparátu.....	18
Zaostrenie hľadáčika.....	26
<b>Príručka</b>	<b>27</b>
Ponuky fotoaparátu: Prehľad .....	27
Používanie ponúk fotoaparátu .....	28
Stav batérie a počet zostávajúcich snímok.....	31
<b>Základné fotografovanie a prehrávanie</b>	<b>32</b>
Režimy fotografovania spôsobom „namier a snímaj“ (  a  ) .....	32
Základné prehrávanie .....	40
Odstraňovanie nežiaducich fotografií.....	41







## **Režim sprievodcu** **42**

---

Sprievodca .....	42
Ponuky režimu sprievodcu .....	43
Používanie sprievodcu.....	46









## **Prispôsobenie nastavení snímanému objektu alebo situácii (Režim motívových programov)** **48**

---

 Portrait (Portrét).....	48
 Landscape (Krajina) .....	49
 Child (Dieťa) .....	49
 Sports (Šport) .....	49
 Close up (Makro) .....	50
 Night portrait (Nočný portrét) .....	50

## **Špeciálne efekty** **51**

---

 Night vision (Nočné videnie).....	52
VI Super vivid (Super živé) .....	52
POP Pop .....	52
 Photo illustration (Fotografická ilustrácia).....	53
 Toy camera effect (Efekt hračkárskeho fotoaparátu) .....	53
 Miniature effect (Efekt zmenšeni) .....	53
 Selective color (Výberová farba).....	54
 Silhouette (Silueta) .....	54
 High key (Svetlé tóny so zníženým kontrastom) .....	54
 Low key (Tmavé tóny so zvýšeným kontrastom).....	55
Možnosti dostupné v živom náhľade .....	56

## **Viac o fotografovaní** **62**

---

Výber režimu snímania.....	62
Sériové snímání (Režim sériového snímání) .....	63
Tiché snímání .....	65
Režim samospúšte.....	66



<b>Zaostrovanie</b> .....	<b>69</b>
Režim zaostrovania .....	69
Režim činnosti AF.....	74
Pamäť zaostrenia.....	79
Manuálne zaostrovanie .....	81
<b>Kvalita a veľkosť snímky</b> .....	<b>84</b>
Kvalita snímky .....	84
Veľkosť snímky .....	86
<b>Používanie vstavaného blesku</b> .....	<b>87</b>
Režimy s automatickým vysunutím blesku .....	87
Režimy s manuálnym vysunutím blesku .....	89
<b>Citlivosť ISO</b> .....	<b>93</b>
<b>Fotografovanie pomocou diaľkového ovládača</b> .....	<b>95</b>
Používanie voliteľného diaľkového ovládača ML-L3 .....	95
<b>Režimy P, S, A a M</b> .....	<b>98</b>
<hr/>	
<b>Čas uzávierky a clona</b> .....	<b>98</b>
Režim <b>P</b> (Programová automatika).....	99
Režim <b>S</b> (Clonová automatika).....	101
Režim <b>A</b> (Časová automatika).....	103
Režim <b>M</b> (Manuálny režim).....	105
Dlhé expozície (len režim M).....	107
<b>Expozícia</b> .....	<b>111</b>
Meranie.....	111
Uzamknutie automatickej expozície .....	113
Korekcia expozície .....	115
Korekcia zábleskovej expozície.....	117
<b>Zachovanie detailov v jasných častiach a tieňoch</b> .....	<b>119</b>
Funkcia Active D-Lighting .....	119

Vyváženie bielej farby .....	121
Jemné doladenie vyváženia bielej farby .....	124
Vlastné nastavenie .....	126
<b>Picture Control .....</b>	<b>132</b>
Výber Picture Control .....	132
Úprava nastavení Picture Control .....	134
<b>Záznam a prezeranie videosekvencií .....</b>	<b>138</b>
<hr/>	
<b>Záznam videosekvencií .....</b>	<b>138</b>
Nastavenia videosekvencie .....	141
<b>Prezeranie videosekvencií .....</b>	<b>144</b>
<b>Úprava videosekvencií .....</b>	<b>146</b>
Strih videosekvencií .....	146
Uloženie vybraných snímok .....	150
<b>Prehrávanie a odstraňovanie .....</b>	<b>152</b>
<hr/>	
<b>Prehrávanie snímok na celej obrazovke .....</b>	<b>152</b>
Zobrazenie miniatúr .....	153
Prehrávanie podľa kalendára .....	154
Tlačidlo <b>z</b> .....	155
<b>Informácie o fotografii .....</b>	<b>156</b>
<b>Bližší pohľad: Zväčšenie výrezu snímky .....</b>	<b>165</b>
<b>Ochrana fotografií pred odstránením .....</b>	<b>168</b>
<b>Hodnotenie snímok .....</b>	<b>169</b>
Hodnotenie jednotlivých snímok .....	169
Hodnotenie viacerých snímok .....	170
<b>Odstraňovanie fotografií .....</b>	<b>171</b>
Počas prehrávania .....	171
Ponuka režimu prehrávania .....	172
<b>Prezentácie .....</b>	<b>174</b>
Možnosti prezentácie .....	176





Inštalácia ViewNX-i .....	177
Kopírovanie snímok do počítača .....	178
Tlač fotografií.....	181
Pripojenie tlačiarne .....	181
Tlač snímok po jednej .....	182
Tlač viacerých snímok .....	183
Prezeranie snímok prostredníctvom TV prijímača .....	184

**Ponuky fotoaparátu**

 <b>Ponuka režimu prehrávania: <i>Spravovanie snímok</i></b> .....	186
Možnosti ponuky režimu prehrávania .....	186
Playback Folder (Priečinko na prehrávanie) .....	187
Playback Display Options (Možnosti zobrazenia prehrávania) .....	187
Image Review (Ukážka snímok) .....	188
Auto Image Rotation (Automatické otočenie snímky) .....	188
Rotate Tall (Otočiť na výšku) .....	189
Select to Send to Smart Device (Výber na odoslanie do zariadenia smart) .....	189
 <b>Ponuka režimu snímania: <i>Možnosti snímania</i></b> .....	190
Možnosti ponuky režimu snímania .....	190
Reset Shooting Menu (Resetovanie ponuky režimu snímania) .....	192
ISO Sensitivity Settings (Nastavenia citlivosti ISO) .....	192
Color Space (Farebný priestor) .....	194
Noise Reduction (Redukcia šumu) .....	195
Vignette Control (Ovládanie vinetácie) .....	195
Auto Distortion Control (Automatická regulácia skreslenia) ...	196
Built-in AF-assist illuminator (Vstavaný pomocný reflektor automatického zaostrovania) .....	196
Flash Cntrl for Built-in Flash/Optional Flash (Ovládanie vstavaného blesku/Voliteľný blesk) .....	197
Optical VR (Optická stabilizácia obrazu) .....	198

<b>Y Ponuka nastavenia: Nastavenie fotoaparátu .....</b>	<b>199</b>
Možnosti ponuky nastavenia .....	199
Reset Setup Options (Resetovanie možností nastavenia) .....	201
Format Memory Card (Formátovať pamäťovú kartu) .....	201
Date Stamp (Pečiatka s dátumom) .....	202
Time Zone and Date (Časové pásmo a dátum) .....	205
Language (Jazyk) .....	205
Monitor Brightness (Jas monitora) .....	205
Info Display Format (Formát zobrazenia informácií) .....	206
Auto Info Display (Automatické zobrazenie informácií) .....	206
Auto off Timers (Časové spínače automatického vypínania) .....	207
Self-Timer (Samospúšť) .....	208
Remote on Duration (ML-L3) (Doba zapnutia diaľkového ovládania (ML-L3)) .....	208
Image Dust Off Ref Photo (Referenčná snímka na odstránenie vplyvu prachu) .....	209
Image Comment (Poznámka k snímke) .....	211
Copyright Information (Informácie o autorských právach) .....	212
Beep (Zvukové znamenie) .....	213
Flicker Reduction (Potlačenie rušenia) .....	213
Buttons (Tlačidlá) .....	214
Rangefinder (Dialkomer) .....	216
Manual Focus Ring in AF Mode (Krúžok manuálneho zaostrovania v režime automatického zaostrovania) .....	217
File Number Sequence (Postupnosť čísel súborov) .....	218
Storage Folder (Priečinok na ukladanie údajov) .....	219
File Naming (Názvy súborov) .....	221
Location Data (Údaje o polohe) .....	221
Airplane Mode (Režim V lietadle) .....	222
Connect to Smart Device (Pripojiť k zariadeniu smart) .....	222
Send to Smart Device (Auto) (Odoslať do zariadenia smart (automaticky)) .....	223
Bluetooth .....	223
Eye-Fi Upload (Preniesť na kartu Eye-Fi) .....	224
Conformity Marking (Označenie zhody) .....	225
Slot Empty Release Lock (Uzamknutie spúšte bez pamäťovej karty) .....	226
Reset All Settings (Resetovať všetky nastavenia) .....	226
Firmware Version (Verzia firmvéru) .....	226

 <b>Ponuka úprav: Vytváranie upravených kópií</b> .....	<b>227</b>
Možnosti ponuky úprav.....	227
Vytváranie upravených kópií.....	228
NEF (RAW) Processing (Spracovanie NEF (RAW)).....	230
Trim (Orezať) .....	232
Resize (Zmena veľkosti).....	233
D-Lighting (Funkcia D-Lighting) .....	235
Quick Retouch (Rýchle úpravy) .....	236
Red-Eye Correction (Korekcia efektu červených očí).....	236
Straighten (Narovnať) .....	237
Distortion Control (Korekcia skreslenia).....	237
Perspective Control (Ovládanie perspektívy).....	238
Fisheye (Rybie oko) .....	238
Filter Effects (Efekty filtra).....	239
Monochrome (Monochromatický režim).....	240
Image Overlay (Prelínanie snímok) .....	241
Color Outline (Omalovánky).....	243
Photo Illustration (Fotografická ilustrácia) .....	244
Color Sketch (Farebná skica) .....	244
Miniature Effect (Efekt zmenšeniny).....	245
Selective Color (Výberová farba).....	246
Painting (Maľba).....	248
Side-by-side Comparison (Porovnanie vedľa seba) .....	249
 <b>Posledné nastavenia</b> .....	<b>251</b>

---

## **Technické poznámky** **252**

<b>Kompatibilné objektívy</b> .....	<b>252</b>
Kompatibilné objektívy so vstavaným procesorom .....	252
Kompatibilné objektívy bez vstavaného procesora.....	254
<b>Systém kreatívneho osvetlenia Nikon (CLS)</b> .....	<b>262</b>
<b>Ďalšie príslušenstvo</b> .....	<b>267</b>
Pripojenie napájacieho konektora a sieťového zdroja.....	270

<b>Starostlivosť o fotoaparát</b> .....	<b>272</b>
Uskladnenie .....	272
Čistenie .....	272
Čistenie obrazového snímača .....	273
<b>Starostlivosť o fotoaparát a batériu: Upozornenia</b> .....	<b>276</b>
<b>Dostupné nastavenia</b> .....	<b>281</b>
<b>Riešenie problémov</b> .....	<b>282</b>
Batéria/displej .....	282
Snímanie (všetky režimy) .....	283
Snímanie ( <b>P, S, A, M</b> ) .....	287
Prehrávanie .....	288
Bluetooth .....	289
Rôzne .....	289
<b>Chybové hlásenia</b> .....	<b>290</b>
<b>Technické parametre</b> .....	<b>295</b>
<b>Objektívy AF-P DX NIKKOR 18–55mm f/3,5–5,6G VR</b> a AF-P DX NIKKOR 18–55mm f/3,5–5,6G .....	<b>306</b>
<b>Objektívy AF-P DX NIKKOR 70–300mm f/4,5–6,3G ED VR</b> a AF-P DX NIKKOR 70–300mm f/4,5–6,3G ED .....	<b>312</b>
<b>Objektívy AF-S DX NIKKOR 55–200mm f/4–5,6G ED VR II</b> .....	<b>317</b>
<b>Kapacita pamäťovej karty</b> .....	<b>323</b>
<b>Výdrž batérie</b> .....	<b>324</b>
<b>Register</b> .....	<b>326</b>

## Pre vašu bezpečnosť

Aby nedošlo k poškodeniu majetku alebo zraneniu vás či iných osôb, pred použitím tohto výrobku si prečítajte celú časť „Pre vašu bezpečnosť“.

Tieto bezpečnostné pokyny uchovávajte tam, kde si ich budú môcť prečítať všetci používatelia tohto výrobku.

**⚠ NEBEZPEČENSTVO:** Nedodržanie pokynov označených touto ikonou predstavuje vysoké riziko usmrtenia alebo vážneho zranenia.

**⚠ VÝSTRAHA:** Nedodržanie pokynov označených touto ikonou by mohlo viesť k usmrteniu alebo vážnemu zraneniu.

**⚠ OPOZORNENIE:** Nedodržanie pokynov označených touto ikonou by mohlo viesť k zraneniu alebo poškodeniu majetku.



### VÝSTRAHA

- **Nepoužívajte počas chôdze alebo obsluhy motorového vozidla.**

Nedodržanie tohto pokynu by mohlo viesť k nehodám alebo inému zraneniu.

- **Nerозoberajte ani neupravujte tento výrobok. Nedotýkajte sa vnútorných častí, k odhalieniu ktorých došlo v dôsledku pádu alebo inej nehody.**

Nedodržanie týchto pokynov by mohlo viesť k zasiahnutiu elektrickým prúdom alebo inému zraneniu.

- **V prípade, že si všimnete akékoľvek nezvyčajné javy, ako sú dym, teplo alebo nezvyčajné zápachy, ktoré sa uvoľňujú z výrobku, ihneď odpojte batériu alebo zdroj napájania.**

Pokračovanie v používaní by mohlo viesť k vzniku požiaru, popáleninám alebo inému zraneniu.

- **Uchovávajte v suchu. So zariadením nemanipulujte s mokrými rukami. So zástrčkou nemanipulujte s mokrými rukami.**

Nedodržanie týchto pokynov by mohlo viesť k vzniku požiaru alebo zasiahnutiu elektrickým prúdom.

- **Dbajte na to, aby vaša pokožka nezostávala v dlhodobom kontakte s týmto výrobkom, pokiaľ je zapnutý alebo pripojený k napájaniu.**

Nedodržanie tohto pokynu by mohlo viesť k nízkoteplotným popáleninám.

- **Nepoužívajte tento výrobok v prítomnosti horľavého prachu alebo plynu, ako sú propán, benzín alebo aerosóly.**

Nedodržanie tohto pokynu by mohlo viesť k výbuchu alebo vzniku požiaru.

- **Nepozerajte priamo na slnko ani iný zdroj jasného svetla cez objektív či fotoaparát.**

Nedodržanie tohto pokynu by mohlo viesť k poškodeniu zraku.

---

- **Nemierite blesk ani pomocné svetlo AF na vodiča motorového vozidla.**

Nedodržanie tohto pokynu by mohlo viesť k nehodám.

---

- **Tento výrobok uchovávajte mimo dosahu detí.**

Nedodržanie tohto pokynu by mohlo viesť k zraneniu alebo poruche výrobku. Navyše, vezmite do úvahy, že malé časti predstavujú riziko udusenía. V prípade, že dieťa prehltnie akúkoľvek časť tohto výrobku, ihneď vyhľadajte lekársku pomoc.

---

- **Nezaplietajte, neovíjajte ani nezakrúcajte remienky okolo krku.**

Nedodržanie tohto pokynu by mohlo viesť k nehodám.

---

- **Nepoužívajte batérie, nabíjačky ani sieťové zdroje, ktoré nie sú výslovne určené na používanie s týmto výrobkom. Keď používate batérie, nabíjačky a sieťové zdroje určené na používanie s týmto výrobkom, nevykonávajte nasledovné:**

- **Poškodzovanie, úprava, násilné ťahanie alebo ohýbanie šnúr alebo káblov, ich umiestňovanie pod ťažké predmety alebo vystavovanie pôsobeniu tepla či plameňa.**
- **Používanie cestovných meničov alebo adaptérov určených na prevod z jedného napätia na iné napätie či so striedačmi, ktoré prevádzkajú jednosmerné napájanie na striedavé napájanie.**

Nedodržanie týchto pokynov by mohlo viesť k vzniku požiaru alebo zasiahnutiu elektrickým prúdom.

---

- **Nemanipulujte so zástrčkou pri nabíjaní výrobku alebo používaní sieťového zdroja počas búrok.**

Nedodržanie tohto pokynu by mohlo viesť k zasiahnutiu elektrickým prúdom.

---

- **So zariadením nemanipulujte s holými rukami na miestach vystavených pôsobeniu mimoriadne vysokých alebo nízkych teplôt.**

Nedodržanie tohto pokynu by mohlo viesť k popáleninám alebo omrzlinám.

---



## UPOZORNENIE

- **Nenechávajte objektív namierený na slnko alebo iné zdroje silného svetla.**

Svetlo zaostrené objektívom by mohlo spôsobiť vznik požiaru alebo poškodenie vnútorných častí výrobku. Pri snímaní objektov v protisvetle zachovávajte slnko dostatočne mimo obrazového poľa. Slnčné svetlo sústredené do fotoaparátu, keď sa slnko nachádza blízko obrazového poľa, by mohlo spôsobiť vznik požiaru.

---

- **Vypnite tento výrobok, keď je jeho použitie zakázané. Vypnite bezdrôtové funkcie, keď je použitie bezdrôtového zariadenia zakázané.**

Rádiofrekvenčné emisie vytvárané týmto výrobkom by mohli zasahovať do činnosti zariadení na palube lietadla alebo v nemocniciach či iných zdravotníckych zariadeniach.

- **Vyberte batériu a odpojte sieťový zdroj, ak sa tento výrobok nebude dlhší čas používať.**

Nedodržanie tohto pokynu by mohlo viesť k vzniku požiaru alebo poruche výrobku.

- **Nedotýkajte sa pohyblivých častí objektívu ani iných pohyblivých častí.**

Nedodržanie tohto pokynu by mohlo viesť k zraneniu.

- **Neodpaľujte blesk v kontakte s pokožkou alebo objektmi či v ich bezprostrednej blízkosti.**

Nedodržanie tohto pokynu by mohlo viesť k popáleninám alebo vzniku požiaru.

- **Nenechávajte výrobok tam, kde bude dlhodobo vystavený pôsobeniu mimoriadne vysokých teplôt, ako napríklad v uzatvorenom automobile alebo na priamom slnečnom svetle.**

Nedodržanie tohto pokynu by mohlo viesť k vzniku požiaru alebo poruche výrobku.



## **NEBEZPEČENSTVO (Batérie)**

- **Dbajte na to, aby nedochádzalo k zlému zaobchádzaniu s batériami.**

Nedodržanie nasledujúcich pokynov by mohlo viesť k vytečeniu, prehriatiu, prasknutiu alebo vznieteniu batérií:

- Používajte len nabíjateľné batérie schválené na používanie v tomto výrobku.
- Nevystavujte batérie pôsobeniu plameňa alebo nadmerného tepla.
- Nerozoberajte.
- Neskratujte kontakty ich dotykcom s náhrdelníkmi, sponami do vlasov či inými kovovými predmetmi.
- Nevystavujte batérie ani iné výrobky, do ktorých sú vložené, pôsobeniu silných fyzických otrasov.

- **Nepokúšajte sa nabíjať nabíjateľné batérie EN-EL14a pomocou nabíjačiek, ktoré nie sú výslovne určené na tento účel.**

Nedodržanie tohto pokynu by mohlo viesť k vytečeniu, prehriatiu, prasknutiu alebo vznieteniu batérií.

- **Ak sa elektrolyt batérie dostane do kontaktu s očami, vypláchnite ich množstvom čistej vody a vyhľadajte okamžitú lekársku pomoc.**

Zdržanie postupu by mohlo viesť k zraneniam očí.



## VÝSTRAHA (Batérie)

- **Batérie uchovávajte mimo dosahu detí.**

V prípade, že dieťa prehltnie batériu, vyhľadajte okamžitú lekársku pomoc.

---

- **Batérie neponárajte do vody ani nevystavujte pôsobeniu dažďa.**

Nedodržanie tohto pokynu by mohlo viesť k vzniku požiaru alebo poruche výrobku. Ihneď vysušte výrobok pomocou uteráka alebo podobného predmetu v prípade, že namokne.

---

- **Ihneď prestaňte výrobok používať v prípade, že si všimnete akékoľvek zmeny na batériách, ako sú strata farby alebo deformácia. Ukončíte nabíjanie nabíjateľných batérií EN-EL14a, ak sa nenabijú v priebehu určeného časového intervalu.**

Nedodržanie týchto pokynov by mohlo viesť k vytečeniu, prehriatiu, prasknutiu alebo vznieteniu batérií.

---

- **Pred likvidáciou zaizolujte kontakty batérie páskou.**

V prípade, že sa kontakty batérie dostanú do kontaktu s kovovými predmetmi, môže dôjsť k prehriatiu, prasknutiu batérie alebo k vzniku požiaru. Batérie recyklujte alebo likvidujte v súlade s miestnymi predpismi.

---

- **Ak sa elektrolyt batérie dostane do kontaktu s pokožkou alebo odevom osoby, ihneď opláchnite zasiahnutú oblasť množstvom čistej vody.**

Nedodržanie tohto pokynu by mohlo viesť k podráždeniu pokožky.

---



## Oznamy

- Žiadnu časť príručiek dodávaných s týmto výrobkom nie je povolené reprodukovat', prenášať, prepisovať, ukladať v systéme na vyhľadávanie informácií ani prekladať do iného jazyka v akejkoľvek forme ani akýmkoľvek spôsobom bez predchádzajúceho písomného súhlasu spoločnosti Nikon.
- Spoločnosť Nikon si vyhradzuje právo kedykoľvek zmeniť vzhľad a technické parametre hardvéru a softvéru uvedeného v týchto príručkách bez predchádzajúceho upozornenia.
- Spoločnosť Nikon nenesie žiadnu zodpovednosť za akékoľvek škody spôsobené používaním tohto výrobku.
- Aj keď bolo vynaložené maximálne úsilie, aby boli informácie uvedené v týchto príručkách presné a úplné, ocenili by sme, ak na prípadné chyby alebo opomenutia upozorníte miestneho zástupcu spoločnosti Nikon (adresa je uvedená zvlášť).

### Poznámky pre užívateľov v Európe

**POZOR: PRI ZÁMENE BATÉRIE ZA NESPRÁVNY TYP HROZÍ NEBEZPEČENSTVO VÝBUCHU. POUŽITÉ BATÉRIE LIKVIDUJTE PODĽA POKYNOV.**

Tento symbol znamená, že elektrické a elektronické zariadenia je potrebné odovzdať do separovaného odpadu.



Nasledujúce upozornenie platí len pre používateľov v európskych krajinách:

- Tento výrobok je určený na separovaný zber na vhodnom zbernom mieste. Nevyhadzujte ho do bežného domového odpadu.
- Separovaný zber a recyklácia pomáhajú zachovávať prírodné zdroje a predchádzať negatívnym dopadom na zdravie ľudí a životné prostredie, ktoré môžu vyplývať z nesprávnej likvidácie odpadu.
- Ďalšie informácie získate od predajcu alebo miestnych úradov zodpovedných za likvidáciu odpadov.

Tento symbol na batérii označuje, že batériu je potrebné odovzdať do separovaného odpadu.



Nasledujúce upozornenie platí len pre používateľov v európskych krajinách:

- Všetky batérie označené alebo neoznačené týmto symbolom sú určené na separovaný zber na vhodnom zbernom mieste. Nevyhadzujte ho do bežného domového odpadu.
- Ďalšie informácie získate od predajcu alebo miestnych úradov zodpovedných za likvidáciu odpadov.

## **Oznam týkajúci sa zákazu kopírovania alebo reprodukovania**

Majte na pamäti, že aj prechovávanie materiálov, ktoré boli digitálne skopírované alebo reprodukované pomocou skenera, digitálneho fotoaparátu alebo iného zariadenia, môže byť v zmysle zákona trestné.

- **Predmety, ktoré zákon zakazuje kopírovať alebo reprodukovat'**

Nekopírujte ani nereproduktujte papierové peniaze, mince, cenné papiere, štátne obligácie ani obligácie miestnej správy, a to ani v prípade, ak sú takéto kópie alebo reprodukcie označené ako „Vzorka“.

Kopírovanie alebo reprodukovanie papierových peňazí, mincí alebo cenných papierov, ktoré sú v obehu v inej krajine, je zakázané.

Bez predchádzajúceho povolenia štátu je zakázané kopírovať a reprodukovat' nepoužitú poštovú známku alebo korešpondenčné lístky vydané štátom.

Je zakázané kopírovať a reprodukovat' známky vydané štátom a certifikované dokumenty určené zákonom.

- **Upozornenia týkajúce sa niektorých kópií a reprodukcii**

Štát varuje pred kopírovaním a reprodukováním cenných papierov vydaných súkromnými firmami (akcie, zmenky, šeky, darovacie listiny a pod.), cestovných preukazov alebo kupónových lístkov, okrem prípadov, keď daná firma poskytne minimálne potrebné množstvo kópií na obchodné účely. Taktiež nekopírujte a nereproduktujte cestovné pasy vydané štátom, licencie vydané štátnymi agentúrami a súkromnými skupinami, občianske preukazy a lístky, ako sú legitímácie alebo stravné lístky.

- **Poznámky o dodržiavaní autorských práv**

Podľa zákona o autorských právach nemôžu byť fotografie alebo záznamy autorsky chránených práv, vytvorené fotoaparátom, použité bez povolenia majiteľa autorských práv. Výnimky sa vťahujú len na osobné použitie, vezmite však do úvahy, že aj osobné použitie môže byť obmedzené v prípade fotografií alebo záznamov z výstav alebo živých vystúpení.

### **Likvidácia zariadení na ukladanie údajov**

Majte na pamäti, že odstránením snímok z pamäťových kariet alebo iných zariadení na ukladanie údajov alebo ich naformátovaním sa údaje pôvodných snímok nevymažú úplne. Odstránené súbory na vyhodnených zariadeniach na ukladanie údajov možno niekedy obnoviť pomocou bežne dostupného softvéru, čo môže mať za následok zneužitie osobných údajov na snímkach. Za zabezpečenie utajenia takýchto údajov zodpovedá používateľ.

Pred vyhodnením pamäťového zariadenia alebo jeho odovzdaním inej osobe v ňom vymažte všetky dáta bežným softvérom na vymazávanie alebo naformátujte zariadenie a potom ho celé zaplňte snímkami, ktoré neobsahujú žiadne súkromné informácie (napríklad snímkami prázdnej oblohy). Pri fyzickom ničení pamäťového zariadenia treba dbať na opatrnosť, aby ste sa neporanili.

Pred likvidáciou fotoaparátu alebo prevodom vlastníctva na inú osobu by ste mali použiť aj možnosť **Reset all settings (Resetovať všetky nastavenia)** v ponuke nastavenia fotoaparátu na odstránenie akýchkoľvek osobných údajov týkajúcich sa siete.

### **AVC Patent Portfolio License**

TENTO VÝROBK JE LICENCOVANÝ POD SÚBOROM PATENTOV AVC PATENT PORTFOLIO LICENSE, KTORÝ SPOTREBITEĽA OPRÁVŇUJE VYUŽÍVAŤ HO NA OSOBNÉ A NEKOMERČNÉ ÚČELY ZAMERANÉ NA (i) KÓDOVANIE VIDEOZÁZNAMOV V SÚLADE SO ŠTANDARDOM AVC („AVC VIDEO“) A/ALEBO NA (ii) DEKÓDOVANIE VIDEOZÁZNAMOV VO FORMÁTE AVC, KTORÉ SI POUŽÍVATEĽ VYTvorIL NA OSOBNÉ A NEKOMERČNÉ ÚČELY A/ALEBO ZÍSKAL OD INEJ OPRÁVNENEJ OSOBY PODNIKAJÚCEJ V SÚLADE S LICENCIOU ZAMERANOU NA POSKYTOVANIE VIDEOZÁZNAMOV VO FORMÁTE AVC. PRE ŽIADNE INÉ POUŽITIE NIE JE LICENCIA UDELENÁ ANI Z UVEDENÉHO NEVYPLÝVA. ĎALŠIE INFORMÁCIE VÁM POSKYTNE SPOLOČNOSŤ MPEG LA, L.L.C. NAVŠTÍVTE STRÁNKU <http://www.mpegla.com>

### **Používajte iba originálne elektronické príslušenstvo značky Nikon**

Fotoaparáty Nikon sú skonštruované podľa najprísnejších noriem a obsahujú zložité elektronické obvody. Iba originálne elektronické príslušenstvo značky Nikon (vrátane nabíjačiek, akumulátorov, sieťových zdrojov a príslušenstva k blesku) certifikované spoločnosťou Nikon špecificky na použitie s týmto digitálnym fotoaparátom Nikon bolo vytvorené a odskúšané tak, aby pracovalo v rámci prevádzkových a bezpečnostných požiadaviek týchto elektronických obvodov.

Používanie neoriginálneho elektronického príslušenstva (iného ako značky Nikon) môže poškodiť fotoaparát a spôsobiť stratu záruky od spoločnosti Nikon. Použitie nabíjateľných lítium-iónových batérií od iného výrobcu bez holografickej pečate Nikon zobrazenej vpravo môže narušiť normálne fungovanie fotoaparátu a zapríčiniť prehriatie, vznietenie, prasknutie alebo vytečenie batérií.

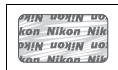

Ďalšie informácie o originálnom príslušenstve značky Nikon získate od autorizovaného miestneho predajcu výrobkov Nikon.

### ✓ Používajte len príslušenstvo značky Nikon

Len príslušenstvo značky Nikon, ktoré je výslovne určené spoločnosťou Nikon na používanie s týmto digitálnym fotoaparátom, je vyrobené a odskúšané, že pracuje v rámci jeho prevádzkových a bezpečnostných požiadaviek. POUŽÍVANIE PRÍSLUŠENSTVA, KTORÉ NEVYROBILA SPOLOČNOSŤ NIKON, MÔŽE POŠKODIŤ VÁŠ FOTOAPARÁT A VIESŤ K ZRUŠENIU PLATNOSTI ZÁRUKY SPOLOČNOSTI NIKON.

### ✓ Pred zhotovovaním dôležitých snímok

Pred fotografovaním pri dôležitých príležitostiach (napríklad na svadbách alebo pred zobrať fotoaparátu na cestu) zhotovte skúšobný záber, aby ste sa uistili, že fotoaparát funguje normálne. Spoločnosť Nikon nebude zodpovedná za škody ani ušlý zisk, ktorý môže byť spôsobený poruchou fotoaparátu.

### ✓ Celoživotné vzdelávanie

Ako súčasť snahy spoločnosti Nikon o „celoživotné vzdelávanie“, ktorá je zameraná na ustavičnú podporu výrobcov a vzdelávania, sú na nasledujúcich lokalitách k dispozícii neustále aktualizované informácie:

- **Pre používateľov v USA:** <http://www.nikonusa.com/>
- **Pre používateľov v Európe a Afrike:** <http://www.europe-nikon.com/support/>
- **Pre používateľov v Ázii, Oceánii a na Strednom východe:** <http://www.nikon-asia.com/>

Na týchto stránkach nájdete najnovšie informácie o výrobkoch, tipy, odpovede na často kladené otázky a všeobecné rady týkajúce sa digitálneho spracovania snímok a fotografovania. Ďalšie informácie môžete získať od miestneho obchodného zástupcu spoločnosti Nikon. Kontaktné informácie nájdete na nasledujúcej adrese: <http://imaging.nikon.com/>

## Bluetooth

Tento výrobok je riadený predpismi o kontrole vývozu Spojených štátov amerických (EAR). Povolenie vlády USA sa nevzťahuje na export do iných než nasledujúcich krajín, ktoré sú v čase písania tohto dokumentu predmetom embarga alebo špeciálnych kontrol: Kuba, Irán, Severná Kórea, Sudán a Sýria (zoznam je predmetom zmeny).

Používanie bezdrôtových zariadení môže byť v niektorých krajinách alebo regiónoch zakázané. Pred použitím funkcií bezdrôtového príslušenstva tohto výrobku mimo krajiny zakúpenia kontaktujte autorizovaný servis spoločnosti Nikon.

## **Poznámky pre zákazníkov v Európe**

Týmto spoločnosť Nikon Corporation vyhlasuje, že typ D3400 rádiového zariadenia je v súlade so Smernicou 2014/53/EÚ.



Úplné znenie vyhlásenia o zhode v rámci EÚ je k dispozícii na nasledujúcej internetovej adrese:

[http://imaging.nikon.com/support/pdf/DoC\\_D3400.pdf](http://imaging.nikon.com/support/pdf/DoC_D3400.pdf).

### **Bezpečnosť**

Hoci jednou z výhod tohto výrobku je, že umožňuje iným, aby sa voľne pripojili k bezdrôtovej výmene údajov kdekoľvek v rámci jeho dosahu, ak sa neaktivuje zabezpečenie, môže dôjsť k nasledovnému:

- Odcudzenie údajov: Zlomyselné tretie strany môžu zachytiť bezdrôtový prenos s cieľom ukradnúť používateľské identifikátory, heslá a iné osobné informácie.
- Neoprávnený prístup: Neoprávnení používatelia môžu získať prístup k sieti a pozmeniť údaje alebo vykonať iné zlomyseľné úkony. Vezmite do úvahy, že vďaka konštrukčnému riešeniu bezdrôtových sietí môžu špecializované útoky umožniť neoprávnený prístup aj vtedy, keď je aktivované zabezpečenie.
- Nezabezpečené siete: Pripojenie k otvoreným sieťam môže viesť k neoprávnenému prístupu. Používajte iba zabezpečené siete.





# Úvod

## Oboznámenie sa s fotoaparátom

Venujte chvíľu oboznámeniu sa s ovládacími prvkami a displejmi fotoaparátu. Môže byť užitočné, ak si túto časť označíte a vrátite sa k nej po prečítaní zvyšku príručky.

### Telo fotoaparátu

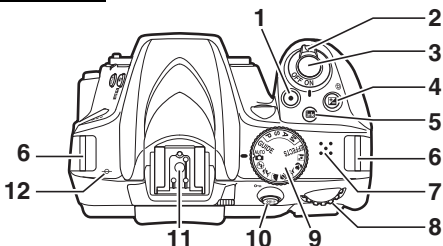

1 Tlačidlo záznamu videosekvencií ...	139	8 Príkazový volič	
2 Hlavný vypínač .....	19	9 Volič režimov .....	5
3 Tlačidlo spúšte .....	35, 36	10 Tlačidlo $\frac{1}{2}$ / $\odot$ .....	80, 113, 168, 215
4 Tlačidlo $\square$ / $\odot$ .....	106, 116, 117	11 Sánky na príslušenstvo (pre voliteľné blesky) .....	262, 268
5 Tlačidlo <b>info</b> (informácie) .....	6, 8, 143	12 Značka obrazovej roviny ( $\ominus$ ) .....	82
6 Očká na upevnenie remienka fotoaparátu .....	12		
7 Reproduktor			

#### ✓ Reproduktor

Nepribližujte sa s reproduktorom k magnetickým zariadeniam. Nedodržanie tohto pokynu by mohlo spôsobiť ovplyvnenie dát zaznamenaných v magnetických zariadeniach.

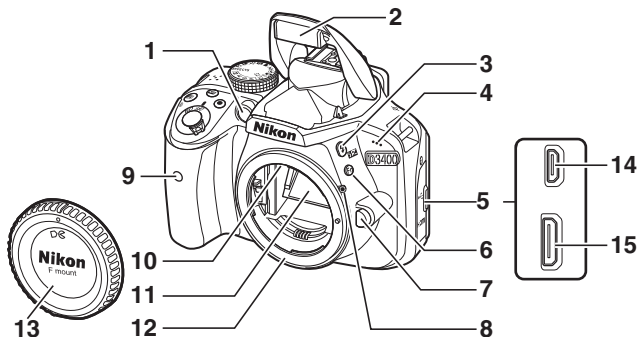

<p><b>1</b> Pomocné svetlo AF ..... 73, 196            Kontrolka samospúšte ..... 67            Kontrolka redukcie efektu            červených očí ..... 88, 90</p>	<p><b>9</b> Infračervený prijímač diaľkového            ovládača ML-L3 ..... 96</p>
<p><b>2</b> Vstavaný blesk ..... 87</p>	<p><b>10</b> Kontakty procesora</p>
<p><b>3</b> Tlačidlo <math>\frac{1}{2}</math> / <math>\frac{1}{4}</math> ..... 87, 89, 117</p>	<p><b>11</b> Zrkadlo ..... 274</p>
<p><b>4</b> Mikrofón ..... 139, 141</p>	<p><b>12</b> Bajonet objektívu ..... 15, 82</p>
<p><b>5</b> Kryt konektora</p>	<p><b>13</b> Krytka tela ..... 15, 268</p>
<p><b>6</b> Fn tlačidlo ..... 214</p>	<p><b>14</b> Konektor USB ..... 178, 181</p>
<p><b>7</b> Tlačidlo aretácie bajonetu ..... 16</p>	<p><b>15</b> Konektor HDMI ..... 184</p>
<p><b>8</b> Upevňovacia značka ..... 15</p>	

**✓ Zatvorenie krytu konektora**

Keď sa konektory nepoužívajú, nasadte kryt konektora. Cudzie predmety v konektoroch môžu pôsobiť rušivo pri prenose dát.

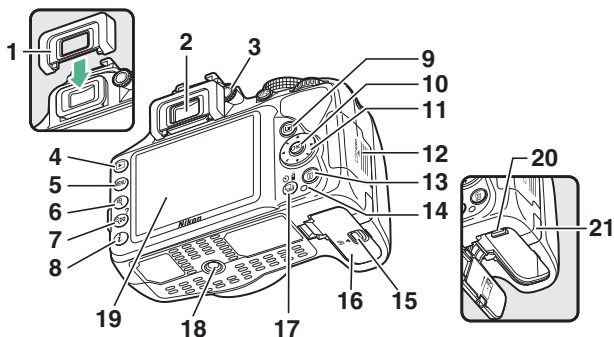

1	Gumená očnica .....	68	13	Tlačidlo  .....	41, 171
2	Okulár hľadáča .....	4, 26, 68	14	Kontrolka prístupu na pamäťovú kartu.....	14, 36
3	Ovládací prvok dioptrickej korekcie.....	26	15	Poistka krytu priestoru pre batériu.....	13, 14
4	Tlačidlo  .....	40, 152	16	Kryt priestoru pre batériu .....	13, 14
5	Tlačidlo MENU .....	27, 186	17	Tlačidlo  .....	62, 63, 65, 66, 95
6	Tlačidlo  .....	165	18	Závit na pripojenie statívu	
7	Tlačidlo  .....	28, 153, 165	19	Monitor.....	6, 32, 40, 138, 152
8	Tlačidlo  .....	11, 155	20	Poistka proti vypadnutiu batérie pri otvorených dvierkach.....	13, 14
9	Tlačidlo  .....	32, 138	21	Kryt napájacieho konektora pre voliteľný napájací konektor .....	270
10	Tlačidlo  (OK) .....	28			
11	Multifunkčný volič .....	28			
12	Kryt slotu na pamäťovú kartu .....	13, 14			

# Hľadáčik

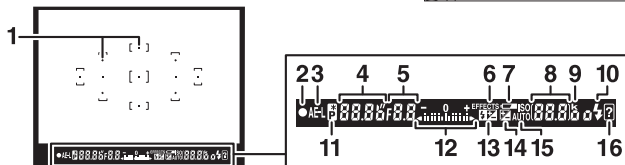
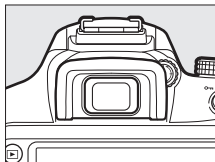

1	Zaostrovacie body .....	26, 34, 74, 76	9	„k“ (zobrazuje sa, keď pamäť postačuje na viac než 1 000 snímok) .....	31
2	Indikátor zaostrenia .....	35, 82	10	Indikátor pripravenosti blesku .....	38
3	Indikátor uzamknutia automatickej expozície (AE) .....	113	11	Indikátor flexibilnej programovej automatiky .....	100
4	Čas uzávierky .....	98, 101, 105	12	Indikátor expozície .....	106
5	Clona (clonové číslo) .....	98, 103, 105		Zobrazenie korekcie expozície .....	115
6	Indikátor režimu špeciálnych efektov .....	51		Elektronický dialkomer .....	216
7	Výstraha takmer vybitej batérie .....	31	13	Indikátor korekcie zábleskovej expozície .....	117
8	Počet zostávajúcich snímok .....	31	14	Indikátor korekcie expozície .....	115
	Počet snímok zostávajúcich do zaplnenia vyrovnávacej pamäte .....	64	15	Indikátor automatického nastavenia citlivosti ISO .....	193
	Indikátor záznamu vyváženia bielej farby .....	126, 127	16	Varovný indikátor .....	290
	Hodnota korekcie expozície .....	115			
	Hodnota korekcie zábleskovej expozície .....	117			
	Citlivosť ISO .....	93, 192			

**Poznámka:** Zobrazenie znázornené so všetkými indikátormi rozsvietenými slúži na ilustračné účely.

## Volič režimov

Fotoaparát ponúka výber z nasledujúcich režimov snímania a režim GUIDE:

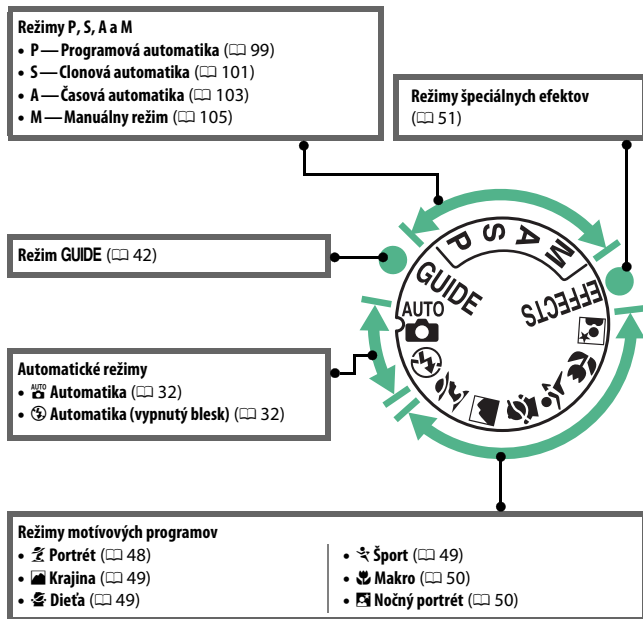

## Tlačidlo **info** (Informácie)

Stlačením tlačidla **info** získate zobrazenie informácií alebo môžete cyklicky prechádzať cez možnosti zobrazenia.

### ■ **Fotografovanie pomocou hľadáča**

Ak chcete zobraziť čas uzávierky, clonu, počet zostávajúcich snímok, režim činnosti AF a ďalšie informácie o snímaní na monitore, stlačte tlačidlo **info**.

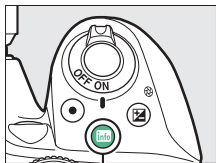

Tlačidlo **info**



1	Režim snímania automatika/ automatika (vypnutý blesk) .... 32 Režimy motívových programov ..... 48 Režim špeciálnych efektov ..... 51 Režimy <b>P</b> , <b>S</b> , <b>A</b> a <b>M</b> ..... 98	4	Indikátor ovládania vinetácie ..... 195
2	Indikátor pripojenia Eye-Fi ..... 224	5	Indikátor pečiatky s dátumom ..... 202
3	Indikátor pripojenia pomocou Bluetooth ..... 20, 223 Režim V lietadle ..... 222	6	Indikátor stabilizácie obrazu ..... 17
		7	Indikátor riadenia záblesku ..... 197 Indikátor korekcie zábleskovej expozície pre voliteľné blesky ..... 265
		8	Režim snímania ..... 62
		9	Indikátor zvukového znamenia ..... 213

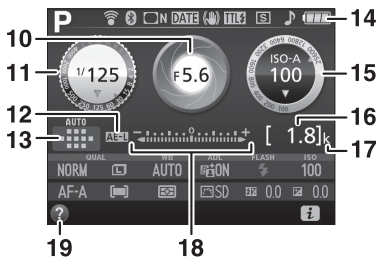

<p>10 Clona (clonové číslo) ..... 98, 103, 105 Zobrazenie clony ..... 104, 106</p> <p>11 Čas uzávierky ..... 98, 101, 105 Zobrazenie času uzávierky ..... 102, 106</p> <p>12 Indikátor uzamknutia automatickej expozície (AE) ..... 113</p> <p>13 Indikátor režimu činnosti AF ..... 74 Zaostrovací bod ..... 76</p> <p>14 Indikátor batérie ..... 31</p> <p>15 Citlivosť ISO ..... 93 Zobrazenie citlivosti ISO ..... 93, 194 Indikátor automatického nastavenia citlivosti ISO ..... 193</p>	<p>16 Počet zostávajúcich snímok ..... 31 Indikátor záznamu vyváženia bielej farby ..... 126</p> <p>17 „k“ (zobrazuje sa, keď pamäť postačuje na viac než 1 000 snímok) ..... 31</p> <p>18 Indikátor expozície ..... 106 Indikátor korekcie expozície ..... 115</p> <p>19 Ikona pomocníka ..... 290</p>
----------------------------------------------------------------------------------------------------------------------------------------------------------------------------------------------------------------------------------------------------------------------------------------------------------------------------------------------------------------------------------------------------------------------------------------------------------------------------------------------------------------------------	-------------------------------------------------------------------------------------------------------------------------------------------------------------------------------------------------------------------------------------------------------------------------------------------------------------------------

**Poznámka:** Zobrazenie znázornené so všetkými indikátormi rozsvietenými slúži na ilustračné účely.

#### Vypnutie monitora

Ak chcete zrušiť zobrazenie informácií o snímaní na monitore, stlačte tlačidlo  alebo stlačte tlačidlo spúšte do polovice. Monitor sa automaticky vypne, ak sa v priebehu približne 8 sekúnd nevykoná žiadny úkon (informácie o výbere toho, ako dlho zostane monitor zapnutý, nájdete v časti **Auto off timers (Časové spínače automatického vypínania)** na strane 207).

## ■ Živý náhľad a režim videosekvencií

Ak chcete spustiť živý náhľad, stlačte tlačidlo **Lv** počas fotografovania pomocou hľadáča. Potom môžete stláčaním tlačidla **Info** cyklicky prechádzať cez možnosti zobrazenia tak, ako je to znázornené nižšie.

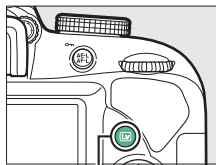

Tlačidlo **Lv**

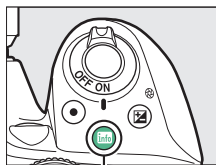

Tlačidlo **Info**



Zobrazenie indikátorov fotografie



Zobrazenie indikátorov videosekvencie (□ 138, 143)\*

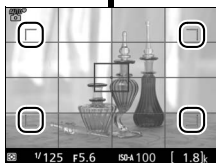

Pomocná mriežka\*

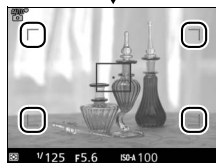

Skrýtie indikátorov\*

\* Počas záznamu videosekvencie sa bude zobrazovať výrez, ktorý uvádza zaznamenanú oblasť; zakrúžkované oblasti uvádzajú okraje výrezu obrazového poľa videosekvencie (oblasť mimo výrezu obrazového poľa videosekvencie je vyznačená sivou farbou, keď sa zobrazujú indikátory videosekvencie).



## Zobrazenie živého náhľadu

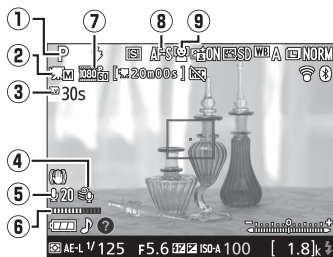

Položka	Popis	
① Režim snímania	Režim aktuálne zvolený pomocou voliča režimov.	32, 48, 51, 98
② Indikátor manuálnych nastavení videosekvencie	Zobrazí sa, keď je možnosť <b>On (Zap.)</b> zvolená pre <b>Manual movie settings (Manuálne nastavenia videosekvencie)</b> v režime <b>M</b> .	142
③ Zostávajúci čas	Zostávajúci čas pred automatickým ukončením živého náhľadu. Zobrazí sa v prípade, ak sa snímanie ukončí do 30 sekúnd alebo skôr.	10
④ Redukcia šumu vetra	Zobrazí sa, keď je možnosť <b>On (Zap.)</b> zvolená pre <b>Movie settings (Nastavenia videosekvencie) &gt; Wind noise reduction (Redukcia šumu vetra)</b> v ponuke režimu snímania.	142
⑤ Citlivosť mikrofónu	Citlivosť mikrofónu pre zaznamenávanie videosekvencie.	141
⑥ Úroveň zvuku	Úroveň zvuku pre zaznamenávanie zvuku. Ak je príliš vysoká, zobrazí sa červenou farbou; podľa toho upravte citlivosť mikrofónu.	141
⑦ Veľkosť obrazu videosekvencie	Veľkosť obrazu videosekvencií zaznamenaných v režime videosekvencií.	141
⑧ Režim zaostrovania	Aktuálny režim zaostrovania.	70
⑨ Režim činnosti AF	Aktuálny režim činnosti AF.	75

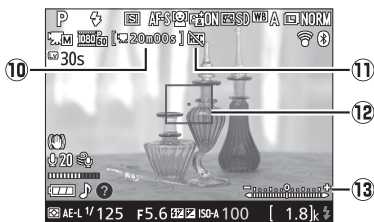

Položka	Popis	
10 Zostávajúci čas (režim videosekvencie)	Zostávajúci čas záznamu v režime videosekvencie.	139
11 Ikona „Žiadna videosekvencia“	Naznačuje, že nie je možné zaznamenať videosekvencie.	—
12 Zaostrovací bod	Aktuálny zaostrovací bod. Zobrazenie sa mení podľa možnosti zvolenej pre režim činnosti AF (□ 75).	75
13 Indikátor expozície	Naznačuje, či by bola fotografia pri aktuálnych nastaveniach podexponovaná alebo preexponovaná (len režim M).	106

**Poznámka:** Zobrazenie znázornené so všetkými indikátormi rozsvietenými slúži na ilustračné účely.

### ✓ Zobrazenie odpočítavania

Odpočítavanie sa zobrazí 30 sekúnd pred automatickým ukončením živého náhľadu (□ 9); farba časovača sa zmení na červenú 5 s pred uplynutím intervalu časového spínača automatického vypínania (□ 207) alebo v prípade, že sa živý náhľad ukončí kvôli ochrane vnútorných obvodov. V závislosti od podmienok snímania sa môže časovač zobraziť bezprostredne po voľbe živého náhľadu. Zaznamenávanie videosekvencií sa ukončí automaticky po uplynutí intervalu časovača, bez ohľadu na dostupnú dobu záznamu.

## Tlačidlo **i**

Ak chcete zmeniť nastavenia v spodnej časti zobrazenia informácií, stlačte tlačidlo **i**, potom zvýraznite položky pomocou multifunkčného voliča a stlačením **OK** zobrazte možnosti zvýraznenej položky. Nastavenia je možné zmeniť aj stlačením tlačidla **i** počas živého náhľadu.

- **Image quality (Kvalita snímky)** (☞ 84)
- **Image size (Veľkosť snímky)** (☞ 86)
- **White balance (Vyváženie bielej farby)** (☞ 121)
- **Active D-Lighting (Funkcia Active D-Lighting)** (☞ 119)
- **Flash mode (Zábleskový režim)** (☞ 88, 90)
- **ISO sensitivity (Citlivosť ISO)** (☞ 93)
- **Focus mode (Režim zaostrovania)** (☞ 69)
- **AF-area mode (Režim činnosti AF)** (☞ 74)
- **Metering (Meranie)** (☞ 111)
- **Set Picture Control (Nastaviť Picture Control)** (☞ 132)
- **Flash compensation (Korekcia zábleskovej expozície)** (☞ 117)
- **Exposure compensation (Korekcia expozície)** (☞ 115)

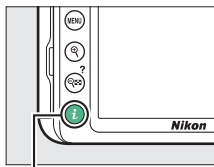

Tlačidlo **i**

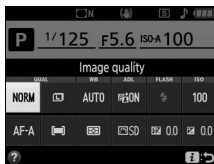

# Prvé kroky

## Pripevnenie remienka fotoaparátu

Remienok pevne pripevnite k dvom očkám na fotoaparáte.

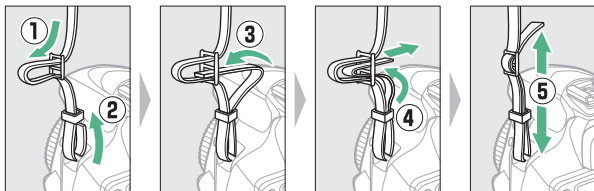

## Nabíjanie batérie

Ak je zástrčkový adaptér súčasťou balenia, nadvihnite sieťovú zástrčku a pripojte zástrčkový adaptér tak, ako je to uvedené vľavo dole, pričom sa uistite, že je zástrčka úplne zasunutá. Vložte batériu a pripojte nabíjačku. Vybitá batéria sa nabije úplne približne za hodinu a 50 minút.

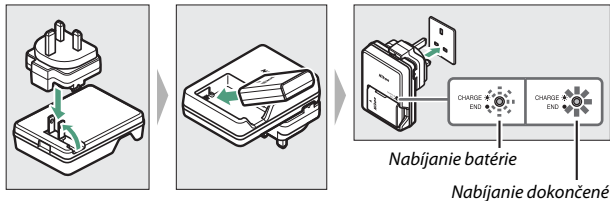

### Batéria a nabíjačka

Prečítajte si a dodržiavajte výstrahy a upozornenia uvedené na stranách xi – xiv a 276 – 280 tejto príručky.

## Vloženie batérie a pamäťovej karty

Pred vloženíím alebo vybratím batérie alebo pamäťových kariet sa uistite, že je hlavný vypínač v polohe **OFF (VYP.)**. Vložte batériu podľa obrázka, pričom pomocou batérie udržiavajte oranžovú poistku proti vypadnutiu batérie pri otvorených dverkách potlačenú do strany. Poistka zaistí batériu na mieste po jej úplnom zasunutí.

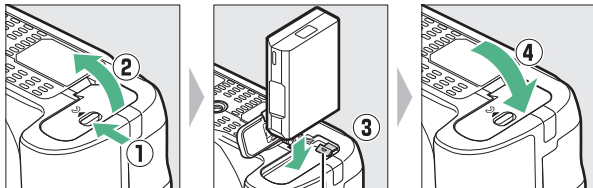

Poistka proti vypadnutiu batérie pri otvorených dverkách

Držte pamäťovú kartu obrátenú podľa obrázka a zasuňte ju, až kým nezapadne na miesto.

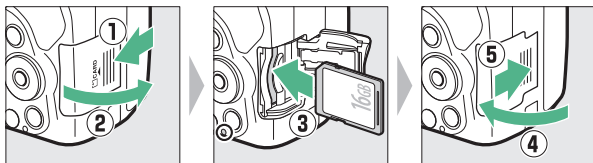

### Batéria hodín

Hodiny fotoaparátu sú napájané z nezávislého, nabíjateľného zdroja energie, ktorý sa nabíja podľa potreby, keď je vložená hlavná batéria. Tri dni nabíjania stačia na napájanie hodín približne na jeden mesiac. Ak sa po zapnutí fotoaparátu zobrazí varovné hlásenie, že hodiny nie sú nastavené, batéria hodín je vybitá a hodiny sa resetovali. Na hodinách nastavte správny čas a dátum.

## ■ Vyberanie batérie a pamäťových kariet

### Vyberanie batérie

Ak chcete vybrať batériu, vypnite fotoaparát a otvorte kryt priestoru pre batériu. Batériu uvoľníte stlačením poistky proti vypadnutiu batérie pri otvorených dverkách v smere šípky a potom batériu vytiahnete rukou.

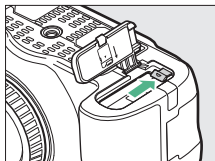

### Vyberanie pamäťových kariet

Po overení, že kontrolka prístupu na pamäťovú kartu nesvieti, vypnite fotoaparát, otvorte kryt slotu na pamäťovú kartu a potlačením karty ju vysuňte (1). Pamäťovú kartu môžete potom vybrať rukou (2).

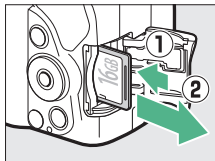

### ✓ Pamäťové karty

- Pamäťové karty môžu byť po používaní horúce. Pamäťové karty vyberajte z fotoaparátu opatrne.
- Počas formátovania pamäťovej karty alebo zápisu, odstraňovania či kopírovania údajov do počítača nevyberajte pamäťovú kartu z fotoaparátu, nevypínajte fotoaparát a nevyberajte ani neodpájajte zdroj energie. Nedodržanie týchto pokynov môže spôsobiť stratu údajov alebo poškodenie fotoaparátu alebo pamäťovej karty.
- Nedotýkajte sa kontaktov pamäťovej karty prstami ani kovovými predmetmi.
- Neohýbajte ju, dávajte pozor, aby vám nespadla a nevystavujte ju silným fyzickým otrasom.
- Na puzdro pamäťovej karty nepôsobte nadmernou silou. Nedodržanie tohto pokynu môže spôsobiť poškodenie pamäťovej karty.
- Pamäťovú kartu nevystavujte vode, teplu, vysokej vlhkosti ani priamemu slnečnému svetlu.
- Pamäťové karty neformátujte v počítači.

## Pripojenie objektívu

Po odstránení objektívu alebo krytky tela je potrebné dávať pozor, aby do fotoaparátu nevnikol prach. Objektív všeobecne používaný v tejto príručke na ilustračné účely je AF-P DX NIKKOR 18–55mm f/3,5–5,6G VR.

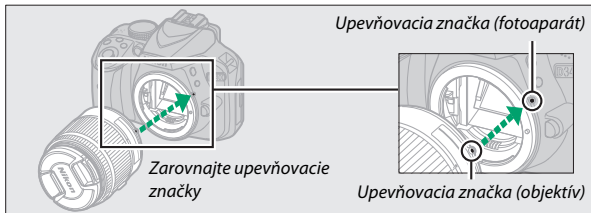
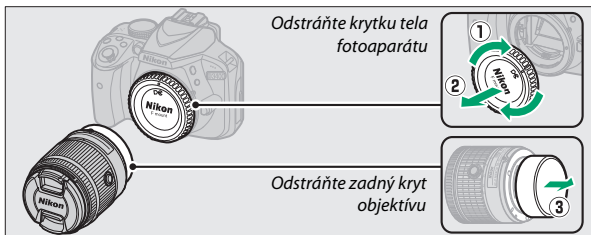

Pred zhotovovaním snímok nezabudnite odstrániť kryt objektívu.

### **Objektív s tlačidlom tubusu zasúvateľného objektívu**

Pred použitím fotoaparátu odistite a vysuňte objektív. Pri podržaní stlačeného tlačidla tubusu zasúvateľného objektívu (1) otočte krúžok zoomu tak, ako je to znázornené (2).

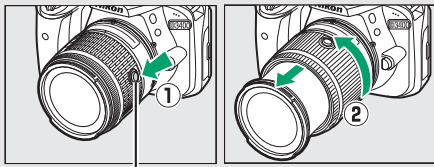

*Tlačidlo tubusu zasúvateľného objektívu*

Snímky sa nedajú zhotovovať, keď je objektív zasunutý; ak sa zobrazí chybové hlásenie v dôsledku zapnutia fotoaparátu so zasunutým objektívom, otáčajte krúžok zoomu dovtedy, kým sa toto hlásenie neprestane zobrazovať.

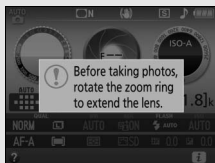

### **Odpojenie objektívu**

Pred odpojením alebo výmenou objektívu sa uistite, že je fotoaparát vypnutý. Ak chcete odpojiť objektív, podržte stlačené tlačidlo aretácie bajonetu (1) a zároveň otáčajte objektív v smere hodinových ručičiek (2). Po odpojení objektívu nasadte späť krytu objektívu a krytku tela fotoaparátu.

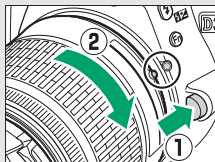



### **Stabilizácia obrazu (VR)**

Stabilizáciu obrazu je možné zapnúť voľbou **On (Zap.)** pre **Optical VR (Optická stabilizácia obrazu)** v ponuke snímania (☐ 198), ak objektív podporuje túto možnosť, alebo posunutím vypínača stabilizácie obrazu objektívu do polohy **ON (ZAP.)**, ak je objektív vybavený vypínačom stabilizácie obrazu. Keď je stabilizácia obrazu zapnutá, v zobrazení informácií sa objaví indikátor stabilizácie obrazu.



### **Zasúvanie objektívov s tlačidlom tubusu zasúvateľného objektívu**

Ak chcete zasunúť objektív, keď sa fotoaparát nepoužíva, podržte stlačené tlačidlo tubusu zasúvateľného objektívu (1) a otočte krúžok zoomu do polohy „L“ (zaistené) tak, ako je to znázornené (2). Objektív zasunúť pred jeho odpojením od fotoaparátu, pričom dávajte pozor, aby ste nestlačili tlačidlo tubusu zasúvateľného objektívu pri pripájaní alebo odpájaní objektívu.

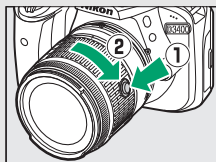

## Nastavenie fotoaparátu

### ■ ■ **Nastavenie pomocou smartfónu alebo tabletu**

Pred ďalším postupom skontrolujte fotoaparát, aby ste sa uistili, že je batéria úplne nabitá a že na pamäťovej karte je k dispozícii dostatok miesta. Na svojom smartfóne alebo tablete (pod „zariadenie smart“) nainštalujte aplikáciu SnapBridge podľa popisu vnútri predného krytu a zapnite Bluetooth. Vezmite do úvahy, že skutočné pripojenie k fotoaparátu sa vykoná pomocou aplikácie SnapBridge; nepoužívajte nastavenia Bluetooth v aplikácii nastavení vo svojom zariadení smart. Pokyny, ktoré nasledujú, sa týkajú verzie 2.0 aplikácie SnapBridge. Informácie o najnovšej verzii nájdete v súbore *SnapBridge Sprievodca pripojením* (pdf), ktorý je k dispozícii na stiahnutie z nasledujúcej webovej stránky:



<http://downloadcenter.nikonimglib.com>

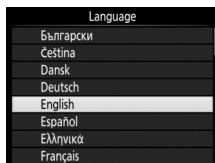

Skutočné zobrazenia fotoaparátu a zariadenia smart sa môžu líšiť od tých, ktoré sú uvedené nižšie.

## 1 Fotoaparát: Zapnite fotoaparát. Zobrazí sa dialógové okno na výber jazyka.

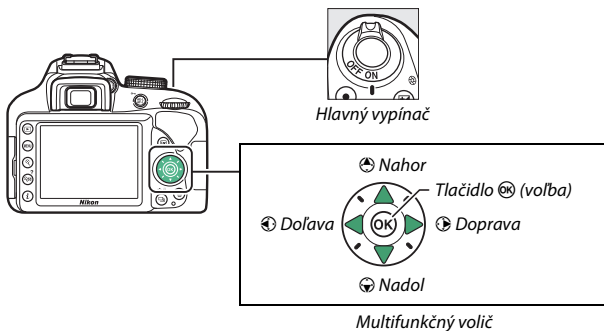

Pomocou multifunkčného voliča a tlačidla  sa môžete pohybovať v ponukách.



Stlačením  a  zvýrazníte jazyk a stlačením  ho zvolíte. Jazyk je možné kedykoľvek zmeniť pomocou možnosti **Language (Jazyk)** v ponuke nastavenia.

- 2 Fotoaparát:** Keď sa zobrazí dialógové okno uvedené vpravo, stlačte **OK**. Ak sa dialógové okno uvedené vpravo nezobrazí, alebo v prípade, že chcete znova nakonfigurovať fotoaparát, zvýraznite **Connect to smart device (Pripojiť k zariadeniu smart)** v ponuke nastavenia a stlačte **OK**. Ak nechcete použiť zariadenie smart na konfiguráciu fotoaparátu, nastavte hodiny manuálne (📖 25).

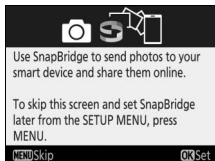

- 3 Fotoaparát/zariadenie smart:** Spustíte párovanie. Fotoaparát bude čakať na pripojenie; spustíte aplikáciu SnapBridge v zariadení smart a postupujte podľa pokynov na obrazovke, aby ste mohli klepnúť na názov fotoaparátu, s ktorým chcete vykonať párovanie.

- 4 Fotoaparát:** Skontrolujte, či fotoaparát zobrazuje hlásenie zobrazené vpravo a pripravte si zariadenie smart.

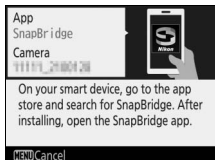

- 5 Zariadenie smart:** Spustíte aplikáciu SnapBridge a klepnite na **Pair with camera (Spárovať s fotoaparátom)**. Ak sa zobrazí výzva na výber fotoaparátu, klepnite na názov fotoaparátu.



- 6 Zariadenie smart:** V dialógovom okne „Pair with camera (Spárovať s fotoaparátom)“ klepnite na názov fotoaparátu. Používateľom, ktorí párujú fotoaparát so zariadením so systémom iOS prvýkrát, sa najskôr zobrazia pokyny na párovanie. Po prečítaní pokynov sa posuňte do spodnej časti zobrazenia a klepnite na **Understood (Rozumiem)**. Ak ste následne vyzvaní, aby ste vybrali príslušenstvo, znovu klepnite na názov fotoaparátu (pred zobrazením názvu fotoaparátu sa môže vyskytnúť určité oneskorenie).



- 7 Fotoaparát/zariadenie smart:** Skontrolujte, či fotoaparát a zariadenie smart zobrazujú rovnaké šesťciferné číslo. Niektoré verzie systému iOS nemusia zobrazovať číslo. Ak sa nezobrazí žiadne číslo, pokračujte krokom 8.

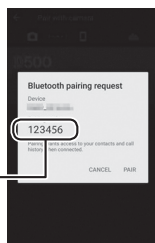
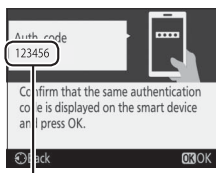

- 8 Fotoaparát/zariadenie smart: Na fotoaparáte stlačte **OK** a na zariadení smart klepnite na **PAIR (SPÁROVAŤ)** (zobrazenie sa líši podľa zariadenia a operačného systému).**

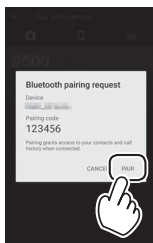
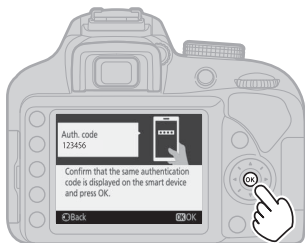

- 9 Fotoaparát/zariadenie smart: Dokončíte párovanie.**

- **Fotoaparát:** Keď sa zobrazí hlásenie vpravo, stlačte **OK**.



- **Zariadenie smart:** Keď sa zobrazí hlásenie vpravo, klepnite na **OK**.

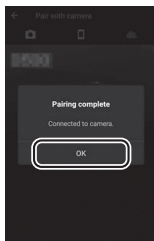

## 10 Fotoaparát: Postupujte podľa pokynov na obrazovke a dokončite nastavenie.

- Aby mohol fotoaparát pridávať k fotografiám údaje o polohe, zvolte **Yes (Áno)** ako odpoveď na otázku „Download location data from smart device? (Stiahnuť údaje o polohe z inteligentného zariadenia?)“ a potom aktivujte služby vyhľadávania polohy na zariadení smart a na záložke aplikácie SnapBridge  aktivujte **Auto link options (Možnosti automatického prepojenia) > Synchronize location data (Synchronizovať údaje o polohe)**.
- Ak chcete synchronizovať hodiny fotoaparátu s časom poskytovaným zariadením smart, zvolte **Yes (Áno)** ako odpoveď na otázku „Sync clock with smart device? (Synchronizovať hodiny so zariadením smart?)“ a potom aktivujte na záložke aplikácie SnapBridge  **Auto link options (Možnosti automatického prepojenia) > Synchronize clocks (Synchronizovať hodiny)**.

*Zariadenie smart a fotoaparát sú teraz pripojené. Všetky snímky, ktoré zhotovíte s fotoaparátom, sa automaticky odošlú do zariadenia smart.*

## ■ Nastavenie z ponúk fotoaparátu

Hodiny fotoaparátu sa dajú nastaviť manuálne.

### 1 Zapnite fotoaparát.

Zobrazí sa dialógové okno na voľbu jazyka.

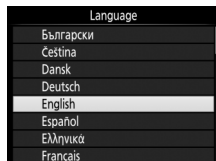

Pomocou multifunkčného voliča a tlačidla **OK** sa môžete pohybovať v ponukách.

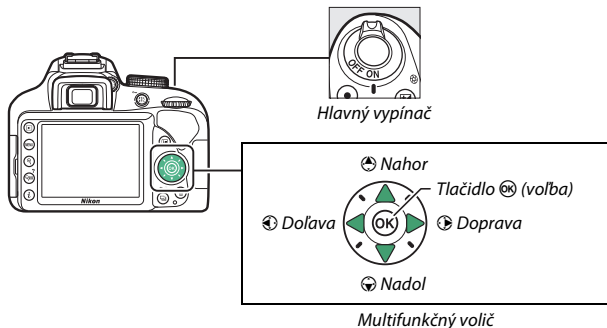

Stlačením **▲** a **▼** zvýrazníte jazyk a stlačením **OK** ho zvolíte. Jazyk je možné kedykoľvek zmeniť pomocou možnosti **Language (Jazyk)** v ponuke nastavenia.



## 2 Stlačte MENU, keď sa zobrazí dialógové okno uvedené vpravo.

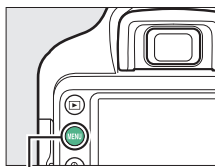
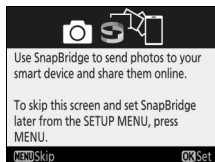

Tlačidlo MENU

## 3 Nastavte hodiny fotoaparátu.

Na nastavenie hodín fotoaparátu použite multifunkčný volič a tlačidlo .

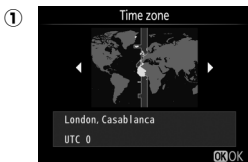

Voľba časového pásma

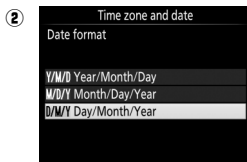

Voľba formátu dátumu

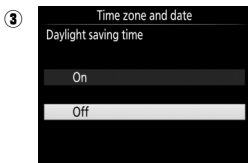

Voľba možnosti letného času

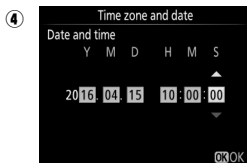

Nastavenie času a dátumu (vezmite do úvahy, že tento fotoaparát používa hodiny s 24-hodinovým formátom)

Hodiny sa dajú nastaviť kedykoľvek pomocou možnosti **Time zone and date (Časové pásmo a dátum)** > **Date and time (Dátum a čas)** v ponuke nastavenia.

## Zaostrenie hľadáča

Po odstránení krytu objektívu otáčajte ovládací prvok dioptrickej korekcie dovtedy, kým nebudú zaostrovacie body zaostrené. Pri obsluhu ovládacieho prvku s okom na hľadáčku je potrebné dávať pozor, aby ste si prstom alebo nechtom neporanili oko.

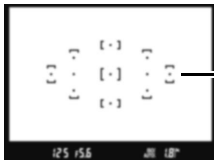
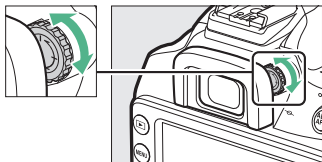

Zobrazenie v hľadáčku nie je zaostrené

Zaostrovacie body

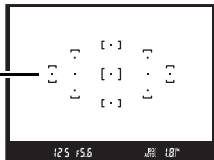

Zobrazenie v hľadáčku je zaostrené

# Príručka

## Ponuky fotoaparátu: Prehľad

Väčšina možností snímania, prehrávania a nastavenia je k dispozícii v ponukách fotoaparátu. Ponuky možno zobraziť stlačením tlačidla MENU.

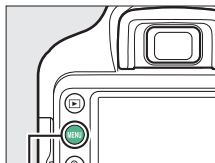

Tlačidlo MENU

### Záložky

Vyberte z nasledujúcich ponúk:

- : **Prehrávanie** (☞ 186)
- : **Snímanie** (☞ 190)
- : **Nastavenie** (☞ 199)
- : **Úpravy** (☞ 227)
- : **Posledné nastavenia** (☞ 251)

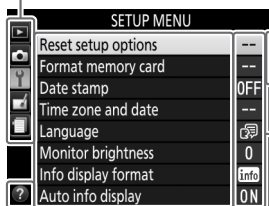

Posúvač ukazuje polohu v aktuálnej ponuke.

Ikony zobrazujú aktuálne nastavenia.

**Možnosti ponuky**  
Možnosti v aktuálnej ponuke.



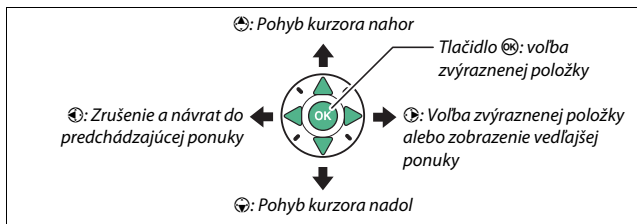

**Ikona pomocníka** (☞ 28)

## Používanie ponúk fotoaparátu

Na pohyb v ponukách fotoaparátu sa používajú multifunkčný volič a tlačidlo .



### Ikona (Pomocník)

Ak sa ikona  zobrazuje v ľavom spodnom rohu monitora, popis aktuálne zvolenej možnosti alebo ponuky je možné zobraziť stlačením tlačidla  (?). Ak sa chcete pohybovať v zobrazených možnostiach, stlačte tlačidlo  alebo . Opätovným stlačením tlačidla  sa vrátite do ponúk.

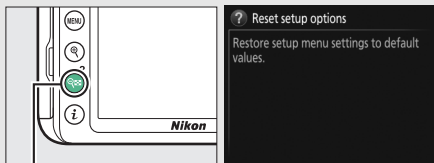

Tlačidlo  (?)

## ■ Pohyb v ponukách

V ponukách sa môžete pohybovať podľa nasledujúceho postupu.

### 1 Zobrazte ponuky.

Stlačením tlačidla MENU zobrazte ponuky.

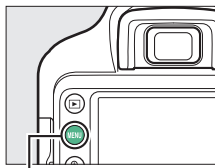

Tlačidlo MENU

### 2 Zvýraznite ikonu aktuálnej ponuky.

Ikonu aktuálnej ponuky zvýrazníte stlačením tlačidla .

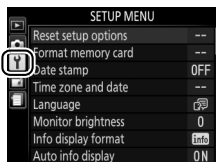

### 3 Zvoľte ponuku.

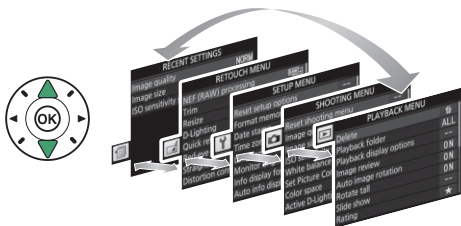

Stlačením  alebo  zvoľte požadovanú ponuku.



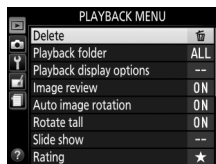

### 4 Umiestnite kurzor do zvolenej ponuky.

Stlačením tlačidla  umiestnite kurzor do zvolenej ponuky.



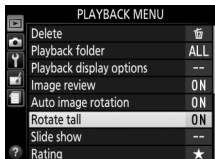

- 5** Zvýraznite položku ponuky.  
Stlačením  alebo   
zvýraznite položku ponuky.

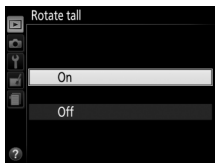

- 6** Zobrazte dostupné možnosti.  
Možnosti zvolenej položky  
ponuky zobrazíte stlačením .





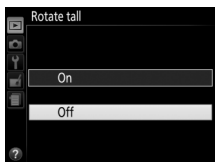

- 7** Zvýraznite možnosť.  
Stlačením tlačidla  alebo   
zvýraznite možnosť.



- 8** Zvoľte zvýraznenú položku.  
Stlačením  zvolte zvýraznenú položku.  
Ak chcete postup ukončiť bez vykonania  
voľby, stlačte tlačidlo MENU.



Majte na pamäti nasledovné:

- Položky ponuky zobrazené sivou farbou nie sú momentálne dostupné.
- Aj keď stlačenie tlačidla  má vo všeobecnosti rovnaký účinok ako stlačenie tlačidla , v niektorých prípadoch sa dá voľba vykonať len stlačením tlačidla .
- Ak chcete opustiť ponuky a vrátiť sa do režimu snímania, stlačte tlačidlo späť do polovice ( 36).

## Stav batérie a počet zostávajúcich snímok

Stlačte tlačidlo **Info** a skontrolujte stav batérie a počet zostávajúcich snímok v zobrazení informácií.

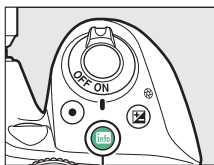

Tlačidlo **Info**



Stav batérie

Počet zostávajúcich snímok

### Stav batérie

Ak je batéria takmer vybitá, výstraha sa zobrazí aj v hľadáčku. Ak sa zobrazenie informácií po stlačení tlačidla **Info** neobjaví, znamená to, že batéria je úplne vybitá a musí sa nabiť.





Zobrazenie informácií	Hľadáček	Popis
	—	Batéria je úplne nabitá.
	—	Batéria je čiastočne vybitá.
		Batéria je takmer vybitá. Pripravte si úplne nabitú náhradnú batériu alebo sa pripravte na nabíjanie batérie.
 (bliká)	 (bliká)	Batéria je úplne vybitá. Nabite batériu.

### Počet zostávajúcich snímok

Hodnoty nad 1 000 sa zobrazia v tisícoch, vyznačené písmenom „k“.

# Základné fotografovanie a prehrávanie

## Režimy fotografovania spôsobom „namier a snímaj“ (AUTO a )

V tejto časti je popísaný spôsob zhotovovania fotografií v režimoch  a .  a  sú automatické režimy spôsobu „namier a snímaj“, v ktorých väčšinu nastavení vykonáva fotoaparát podľa podmienok snímania; jediný rozdiel medzi týmito dvoma režimami je ten, že v režime  sa neodpáli blesk.



- 1 Otočte volič režimov do polohy  alebo .

Volič režimov

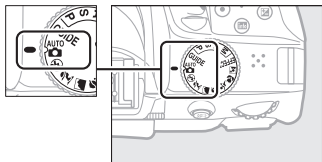

Kompozíciu fotografií je možné vytvoriť v hľadáči alebo na monitore (živý náhľad). Ak chcete spustiť živý náhľad, stlačte tlačidlo .

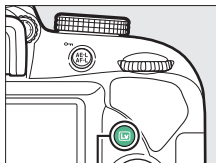

Tlačidlo 



Vytváranie kompozície snímok v hľadáči



Vytváranie kompozície snímok na monitore (živý náhľad)



## 2 Pripravte fotoaparát.

**Fotografovanie pomocou hľadáča:** Pri vytváraní kompozície fotografií v hľadáčku uchopte pravou rukou grip fotoaparátu a ľavou rukou zároveň podpierajte telo fotoaparátu alebo objektív. Lakte pritlačte na bočné strany hrude.



**Živý náhľad:** Pri vytváraní kompozície fotografií na monitore uchopte pravou rukou grip fotoaparátu a ľavou rukou podpierajte objektív.



### Vytváranie kompozície fotografií s orientáciou na výšku (portrét)

Pri vytváraní kompozície fotografií s orientáciou na výšku (portrét) uchopte fotoaparát tak, ako je to zobrazené nižšie.



Vytváranie kompozície fotografií v hľadáčku



Vytváranie kompozície fotografií na monitore

### 3 Vytvorte kompozíciu fotografie.

**Fotografovanie pomocou hľadáča:** Vytvorte kompozíciu fotografie v hľadáčku s hlavným objektom umiestneným minimálne v jednom z 11 zaostrovacích bodov.

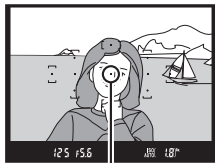

Zaostrovací bod

**Živý náhľad:** Pri východiskových nastaveniach fotoaparát automaticky rozpozná tváre a zvolí zaostrovací bod. Ak nedôjde k rozpoznaniu žiadnej tváre, fotoaparát zaostrí na objekty blízko stredu obrazového poľa.



Zaostrovací bod

#### Používanie objektívu so zoomom

Pred zaostrením otočením krúžka zoomu nastavte ohniskovú vzdialenosť a vytvorte kompozíciu fotografie. Pomocou krúžka zoomu si priblížite objekt tak, aby vyplnil väčší priestor obrazového poľa, alebo ho oddialite tak, aby sa na konečnej fotografii zväčšila viditeľná oblasť (väčšiu ohniskovú vzdialenosť na stupnici ohniskových vzdialeností vyberte na priblíženie, kratšiu ohniskovú vzdialenosť na oddialenie).

Priblíženie

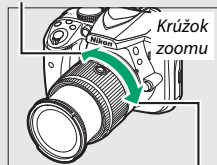

Oddialenie

## 4 Stlačte tlačidlo spúšte do polovice.

### Fotografovanie pomocou hľadáča:

Stlačením tlačidla spúšte do polovice zaostríte (ak je snímaný objekt slabo osvetlený, môže sa vysunúť blesk a rozsvietiť pomocné svetlo AF). Keď je proces zaošťovania dokončený, ozve sa zvukové znamenie (nemusí sa ozvať, ak sa objekt pohybuje) a v hľadáčku sa zobrazí indikátor zaošťovania (●).



Indikátor zaošťovania

Indikátor zaošťovania	Popis
●	Objekt je zaoštrovaný.
● (bliká)	Fotoaparát nedokáže zaoštrovať pomocou automatického zaošťovania. Pozrite si stranu 72.

**Živý náhľad:** Zaoštrovací bod bliká zelenou farbou, pokiaľ fotoaparát zaoštruje. Ak fotoaparát dokáže zaoštrovať, zaoštrovací bod sa zobrazí nazeleno; v opačnom prípade bude zaoštrovací bod blikáť načerveno.



## 5 Snímajte.

Plynulým stlačením tlačidla spúšte úplne nadol zhotovte fotografiu. Rozsvieti sa kontrolka prístupu na pamäťovú kartu a na monitore sa na pár sekúnd zobrazí zhotovená fotografia. Kým nezhasne kontrolka prístupu a kým sa nedokončí zaznamenávanie, nevysúvajte pamäťovú kartu a nevyberajte ani neodpájajte zdroj energie.

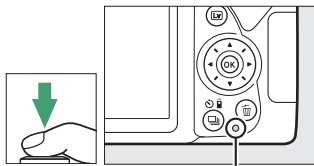

Kontrolka prístupu na pamäťovú kartu



Ak chcete živý náhľad ukončiť, stlačte tlačidlo **[Lv]**.

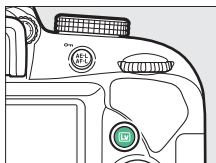

### Tlačidlo spúšte

Fotoaparát je vybavený dvojpolohovým tlačidlom spúšte. Pri stlačení tlačidla spúšte do polovice fotoaparát zaostrí. Ak chcete zhotoviť fotografiu, stlačte tlačidlo spúšte úplne nadol.





Zaostrenie: stlačte do polovice











Snímanie: stlačte úplne nadol

Stlačením tlačidla spúšte do polovice sa ukončí aj prehrávanie a pripraví sa fotoaparát na okamžité použitie.

### Automatický výber motívov (Automatický volič motívov)

Ak sa živý náhľad zvolí v režime  alebo , fotoaparát automaticky analyzuje objekt a zvolí vhodný režim snímania, keď sa tlačidlo spúšťa stlačí do polovice na zaostrenie pomocou automatického zaostrovania. Zvolený režim sa zobrazí na monitore.



	<b>Portrét</b>	Objekty s tvármi ľudí
	<b>Krajina</b>	Krajiny a panorámy miest
	<b>Makro</b>	Objekty v blízkosti fotoaparátu
	<b>Nočný portrét</b>	Objekty s tvármi na tmavom pozadí
	<b>Automatika</b>	Objekty vhodné pre režim  alebo  , alebo také, ktoré nespádajú do žiadnej z vyššie uvedených kategórií
	<b>Automatika (vypnutý blesk)</b>	

### Časový spínač pohotovostného režimu (Fotografovanie pomocou hľadáčka)



Hľadáčik a zobrazenie informácií sa vypnú, ak sa v priebehu približne ôsmich sekúnd nevykoná žiadny úkon, čím sa zníži spotreba energie batérie. Ak chcete zobrazenie obnoviť, stlačte tlačidlo spúšťa do polovice. Dĺžku času pred automatickým uplynutím intervalu časového spínača pohotovostného režimu je možné zvoliť pomocou možnosti **Auto off timers (Časové spínače automatického vypínania)** v ponuke nastavenia (☐ 207).



### Časový spínač pohotovostného režimu (Živý náhľad)

Monitor sa vypne, ak sa v priebehu približne desiatich minút nevykoná žiadny úkon. Dĺžku času pred automatickým vypnutím monitora je možné zvoliť pomocou možnosti **Auto off timers (Časové spínače automatického vypínania)** v ponuke nastavenia (☐ 207).

### Vstavany blesk

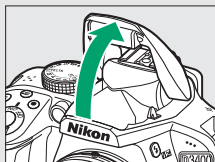

Ak sa na správnú expozíciu vyžaduje dodatočné osvetlenie v režime **AUTO**, vstavany blesk sa automaticky vysunie, keď sa tlačidlo spúšte stlačí do polovice ( 87). Ak je blesk vysunutý, fotografie je možné zhotovovať len vtedy, keď je zobrazený indikátor pripravenosti blesku (). Ak indikátor pripravenosti blesku nie je zobrazený, znamená to, že blesk sa nabíja. Uvoľnite na chvíľu tlačidlo spúšte a skúste znova.

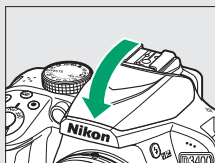

Keď sa blesk nepoužíva, vráťte ho do sklopenej polohy jemným zatlačením nadol, až kým nezaklapne.



### Kontrola priblíženia živého náhľadu

Ak chcete zväčšiť zobrazenie na monitore až do približne 8,3× kvôli presnému zaostreniu, stlačte tlačidlo . Pokiaľ je pohľad cez objektív približený, v pravom dolnom rohu displeja sa bude zobrazovať navigačné okno v sivom rámečku. Pomocou multifunkčného voliča sa môžete posúvať po častiach obrazového poľa, ktoré nie sú na monitore viditeľné, alebo stlačením  (?) zobrazenie oddialte.

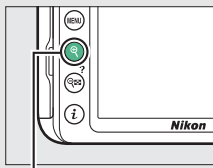

Tlačidlo 



Navigačné okno

### **Expozícia**

V závislosti od scény sa môže expozícia líšiť od tej, ktorá by sa získala, ak by sa živý náhľad nepoužil.

### **Snímanie so živým náhľadom**

Hoci to na finálnej snímke nebude viditeľné, na monitore sa môžu objaviť potrhané obrysy, rozptyl farieb, moiré a svetlé body, zatiaľ čo sa v niektorých častiach s blikajúcimi tabuľkami a inými zdrojmi prerušovaného svetla môžu objaviť jasné oblasti alebo pásy, alebo sa môžu objaviť v prípade, že je snímaný objekt nakrátko osvetlený prerušovaným alebo iným jasným, krátkodobým zdrojom svetla. Okrem toho sa môže vyskytnúť skreslenie pri pohybujúcich sa objektoch, a to najmä v prípade, keď sa fotoaparátom otáča (panorámuje) v horizontálnom smere alebo sa v horizontálnom smere vysokou rýchlosťou pohybuje objekt v rámci obrazového poľa. Blikanie a prúžkovanie viditeľné na monitore pri osvetlení žiarivkami, ortuťovými alebo sodíkovými výbojkami sa dá redukovať pomocou možnosti **Flicker reduction (Potlačenie rušenia)** (☐ 213), aj keď pri niektorých časoch uzávierky môžu byť ešte aj potom na finálnej fotografii viditeľné. Nikdy nemierte fotoaparátom na slnko ani iné silné zdroje svetla. Nedodržanie tohto pokynu môže viesť k poškodeniu vnútorných obvodov fotoaparátu. Živý náhľad sa ukončí automaticky, ak sa volič režimov otočí do polohy **GUIDE**, alebo sa volič režimov otočí z polohy **GUIDE** na iné nastavenie.

Aby sa zabránilo prenikaniu svetla cez hľadáčik a jeho zobrazeniu na fotografii alebo zasahovaniu do expozície, odporúčame, aby ste pred zhotovovaním snímok bez priloženia oka k hľadáčikovi zakryli hľadáčik rukou alebo iným predmetom, ako je napríklad voliteľný kryt okulára hľadáčika (☐ 68).

### **HDMI**



Keď je fotoaparát pripojený k video zariadeniu s funkciou HDMI, dané video zariadenie zobrazí pohľad cez objektív. Ak dané zariadenie podporuje HDMI-CEC, zvolte možnosť **Off (Vyp.)** pre **HDMI > Device control (Ovládanie zariadenia)** v ponuke nastavenia (☐ 185) pred snímaním so živým náhľadom.

## Základné prehrávanie

- 1** Stlačte tlačidlo .
- Na monitore sa zobrazí fotografia.



Tlačidlo .

- 2** Zobrazte ďalšie snímky.
- Ďalšie snímky môžete zobrazit' stlačením  alebo .



Ak chcete ukončiť prehrávanie a vrátiť sa do režimu snímania, stlačte tlačidlo spúšte do polovice.



## Odstraňovanie nežiaducich fotografií

Ak chcete odstrániť fotografiu aktuálne zobrazenú na monitore, stlačte tlačidlo . *Majte na pamäti, že odstránené fotografie sa nedajú obnoviť.*

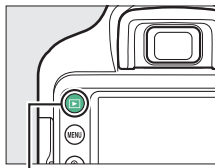

### 1 Zobrazte fotografiu.

Zobrazte fotografiu, ktorú chcete odstrániť.



Tlačidlo 

### 2 Odstráňte fotografiu.

Stlačte tlačidlo . Zobrazí sa dialógové okno s potvrdením; opätovným stlačením tlačidla  odstráňte snímku a vráťte sa do režimu prehrávania.

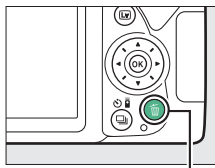

Tlačidlo 

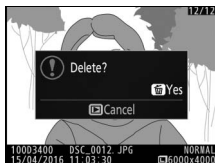

#### **Odstránenie**

Možnosť **Delete (Odstrániť)** v ponuke prehrávania sa dá použiť na odstránenie viacerých snímok ( 172).



# Režim sprievodcu

## Sprievodca

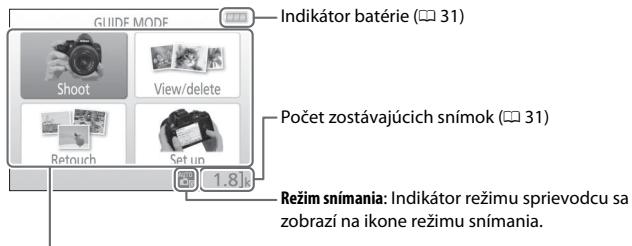
Režim sprievodcu umožňuje prístup k celej škále často používaných a užitočných funkcií. Horná úroveň sprievodcu sa zobrazí po otočení voliča režimov do polohy **GUIDE**.

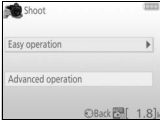
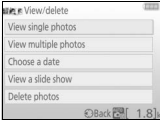

Vyberte z nasledujúcich položiek:

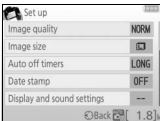
Shoot (Snímať)	View/delete (Zobraziť/odstrániť)
Zhotovte snímky. 	Zobrazte a/alebo odstráňte snímky. 
Retouch (Upraviť)	Set up (Nastaviť)
Upravte snímky. 	Zmeňte nastavenia fotoaparátu. 

## Ponuky režimu sprievodcu

Ak chcete získať prístup k týmto ponukám, zvýraznite **Shoot (Snímať)**, **View/delete (Zobraziť/odstrániť)**, **Retouch (Upraviť)** alebo **Set up (Nastaviť)** a stlačte **OK**.

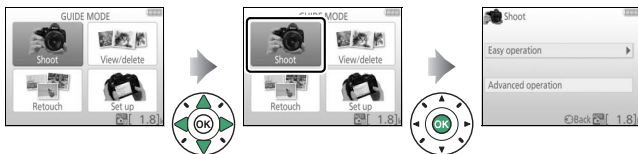

### ■ Shoot (Snímať)

#### Easy operation (Jednoduchá obsluha)

	Auto (Automatika)
	No flash (Bez blesku)
	Distant subjects (Vzdialené objekty)
	Close-ups (Makro)
	Sleeping faces (Spiace tváre)
	Moving subjects (Pohyblivé objekty)
	Landscapes (Krajiny)
	Portraits (Portréty)
	Night portrait (Nočný portrét)
	Photograph night landscapes (Fotografovanie nočných krajín)

#### Advanced operation (Pokročilá obsluha)

	Soften backgrounds (Zjemniť pozadie)	Nastavte clonu.
	Bring more into focus (Zaostriť väčšiu časť)	
	Freeze motion (people) (Zastaviť pohyb (ľudia))	Zvoľte čas uzávierky.
	Freeze motion (vehicles) (Zastaviť pohyb (vozidlá))	
	Show water flowing (Zobraziť tečúcu vodu)	
	Capture reds in sunsets (Zachytiť odtiene červenej pri západe slnka) *	Nastavte vyváženie bielej farby tak, aby sa živo zachytili farby pri západe slnka.
	Take bright photos (Zhotovovať jasné fotografie) *	Nastavte korekciu expozície tak, aby sa nasnímali jasné (svetlé tóny so zníženým kontrastom) alebo tmavé (tmavé tóny so zvýšeným kontrastom) fotografie.
	Take dark (low key) photos (Zhotoviť tmavé (tmavé tóny so zvýšeným kontrastom) fotografie) *	

\* Oplyvňuje ďalšie položky **Advanced operation (Pokročilá obsluha)**. Ak chcete obnoviť východiskové nastavenia, vypnite a znova zapnite fotoaparát.

## „Spustenie snímania“

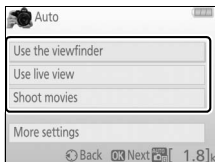

Zvýraznite požadovanú možnosť a stlačte tlačidlo **OK**.

- Use the viewfinder (Používanie hľadáča)
- Use live view (Používanie živého náhľadu)
- Shoot movies (Snímanie videosekvencií)

## „Ďalšie nastavenia“

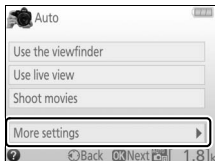

Ak sa zobrazí **More settings (Ďalšie nastavenia)**, môžete zvýrazniť túto možnosť a stlačením **OK** získať prístup k nasledujúcim nastaveniam (dostupné nastavenia sa menia podľa zvolenej možnosti snímania):

- Flash settings (Nastavenia blesku) > Flash mode (Zábleskový režim)
- Flash settings (Nastavenia blesku) > Flash compensation (Korekcia zábleskovej expozície)
- Release mode (Režim snímania)
- ISO sensitivity settings (Nastavenia citlivosti ISO) > ISO sensitivity (Citlivosť ISO)
- ISO sensitivity settings (Nastavenia citlivosti ISO) > Auto ISO sensitivity control (Automatické nastavenie citlivosti ISO)
- Set Picture Control (Nastaviť Picture Control)
- Exposure compensation (Korekcia expozície)
- White balance (Vyváženie bielej farby)

## ■ View/delete (Zobraziť/odstrániť)

View single photos (Zobraziť jednotlivé fotografie)

View multiple photos (Zobraziť viacero fotografií)

Choose a date (Vybrať dátum)

View a slide show (Zobraziť prezentáciu)

Delete photos (Odstrániť fotografie)

### Režim sprievodcu

Režim sprievodcu sa znova nastaví na **Easy operation (Jednoduchá obsluha) > Auto (Automatika)**, keď sa volič režimov otočí na iné nastavenie, alebo sa vypne fotoaparát.

## ■ ■ Retouch (Upravit)

Trim (Orezat)

Filter effects (cross screen) (Efekty filtra (hviezdicový filter))

Filter effects (soft) (Efekty filtra (zmäkčovací filter))

## ■ ■ Set up (Nastavit)

Image quality (Kvalita snímky)

Image size (Veľkosť snímky)

Auto off timers (Časové spínače automatického vypínania)

Date stamp (Pečiatka s dátumom)

Display and sound settings (Nastavenia zobrazenia a zvuku)

Monitor brightness (Jas monitora)

Info background color (Farba pozadia informácií)

Auto info display (Automatické zobrazenie informácií)

Beep (Zvukové znamenie)

Movie settings (Nastavenia videosekvencie)

Frame size/frame rate (Veľkosť obrazu/frekvencia snímania)

Movie quality (Kvalita videosekvencie)

Microphone (Mikrofón)

Wind noise reduction (Redukcia šumu vetra)

Flicker reduction (Potlačenie rušenia)

Photo illustration (Fotografická ilustrácia)

Miniature effect (Efekt zmenšiny)

Selective color (Výberová farba)

Playback display options (Možnosti zobrazenia prehrávania)

Clock and language (Hodiny a jazyk)

Format memory card (Formátovať pamäťovú kartu)

HDMI

Airplane mode (Režim V lietadle)

Smart device connection (Pripojenie zariadenia smart)

Eye-Fi upload (Preniesť na kartu Eye-Fi) \*

















Slot empty release lock (Uzamknutie spúšte bez pamäťovej karty)

\* Dostupné len vtedy, keď je vložená kompatibilná pamäťová karta Eye-Fi (□□ 224).













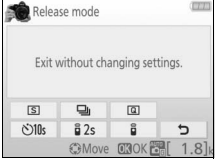

S výnimkou položiek **Flicker reduction (Potlačenie rušenia)**, **Clock and language (Hodiny a jazyk)**, **Format memory card (Formátovať pamäťovú kartu)**, **HDMI**, **Airplane mode (Režim V lietadle)**, **Smart device connection (Pripojenie zariadenia smart)**, **Eye-Fi upload (Preniesť na kartu Eye-Fi)** a **Slot empty release lock (Uzamknutie spúšte bez pamäťovej karty)** sa zmeny nastavení uplatnia len v režime sprievodcu a neprejavia sa v ostatných režimoch snímania.

## Používanie sprievodcu

Počas zobrazenia sprievodcu je možné vykonávať nasledujúce činnosti:

Ak chcete	Použite	Popis
Vrátiť sa na hornú úroveň sprievodcu		Stlačením MENU zapnete monitor alebo sa vrátite na hornú úroveň sprievodcu.
Zapnúť monitor	Tlačidlo MENU	
Zvýrazniť ponuku		Stlačením  ,  ,  alebo  zvýraznite ponuku.
Zvýrazniť možnosti		Stlačením  alebo  zvýraznite možnosti v ponukách.
		Stlačením  ,  ,  alebo  zvýraznite možnosti v zobrazeniach, ako sú uvedené nižšie.
Zvoliť zvýraznenú ponuku alebo možnosť		Stlačením  zvolíte zvýraznenú ponuku alebo možnosť.

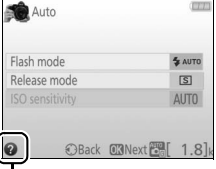

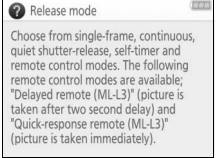
Ak chcete	Použite	Popis
Vrátiť sa do predchádzajúceho zobrazenia		Stlačením  sa vrátite do predchádzajúceho zobrazenia.
		Ak chcete zrušiť úkon a vrátiť sa do predchádzajúceho zobrazenia zo zobrazení, ako sú uvedené nižšie, zvýraznite  a stlačte  . 
Zobrazíť pomocníka	 <p data-bbox="331 934 478 960">Tlačidlo  (?)</p>	Ak je ikona  zobrazená v ľavom dolnom rohu monitora, pomocník sa dá zobrazíť stlačením tlačidla  (?). Stlačením  alebo  môžete prechádzať cez zobrazenie alebo opätovným stlačením  ukončiť postup.  <p data-bbox="642 934 841 960">Ikona  (pomocník)</p> 

# Prispôsobenie nastavení snímanému objektu alebo situácii (Režim motívových programov)

Fotoaparát ponúka výber režimov „motívových programov“. Výberom režimu motívových programov sa automaticky optimalizujú nastavenia tak, aby vyhovovali zvolenej scéne, čo umožňuje vytvoriť kreatívnu fotografiu tak ľahko, ako jednoducho sa volí režim, vytvára kompozícia snímky a sníma tak, ako je to uvedené na strane 32.

Pomocou voliča režimov môžete zvoliť tieto motívy:



---

 Portrait (Portrét)

---

 Sports (Šport)

---

 Landscape (Krajina)

---

 Close up (Makro)

---

 Child (Dieťa)

---

 Night portrait (Nočný portrét)

---

## **Portrait (Portrét)**



Tento režim použite na portréty s mäkkými, prirodzene vyzerajúcimi odtieňmi pokožky. Ak sa objekt nachádza ďaleko od pozadia, alebo sa použije teleobjektív, detaily pozadia sa zjemnia, čo dodá kompozícii dojem hĺbky.



## **Landscape (Krajina)**

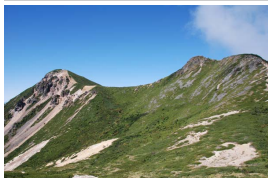

Tento režim použite na živé zábery krajiny pri dennom svetle.

### **Poznámka**

Vstavaný blesk a pomocné svetlo AF sa vypnú.

## **Child (Dieťa)**



Použite na zachytenie momentiek detí. Details oblečenia a pozadia sa zachytia živo, kým tóny pokožky zostanú jemné a prirodzené.

## **Sports (Šport)**



Krátkymi časmi uzávierky sa zastaví pohyb pri dynamických športových záberoch, na ktorých sa zreteľne vyníma hlavný objekt.

### **Poznámka**

Vstavaný blesk a pomocné svetlo AF sa vypnú.

### **Close up (Makro)**



Tento režim použite na zábery kvetín, hmyzu a iných malých objektov zblízka (na zaostrenie úplne zblízka je možné použiť makro objektív).

### **Night portrait (Nočný portrét)**

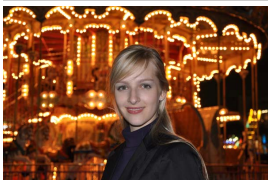

Tento režim použite na prirodzené vyváženie medzi hlavným objektom a pozadím počas snímania portrétov pri slabom osvetlení.

### **Zabránenie rozmazaniu záberov**

Pri dlhých časoch uzávierky použite statív, aby nedošlo k rozmazaniu záberov spôsobenému chvením fotoaparátu.

# Špeciálne efekty

Špeciálne efekty je možné použiť pri zhotovovaní fotografií a snímaní videosekvencií.

Nasledujúce efekty je možné zvoliť otočením voliča režimov do polohy **EFFECTS** a otáčaním príkazového voliča dovedy, kým sa požadovaná možnosť nezobrazí na monitore.



Volič režimov

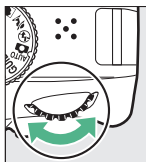

Príkazový volič

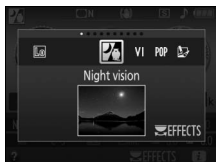

Monitor

---

 **Night vision**  
(Nočné videnie)

---

**VI** Super vivid  
(Super živé)

---

**POP** Pop

---

 **Photo illustration**  
(Fotografická ilustrácia)

---

 **Toy camera effect** (Efekt  
hračkárskeho fotoaparátu)

---

 **Miniature effect**  
(Efekt zmenšeniny)

---

 **Selective color**  
(Výberová farba)

---

 **Silhouette** (Silueta)

---

 **High key** (Svetlé tóny so  
zníženým kontrastom)

---

 **Low key** (Tmavé tóny so  
zvýšeným kontrastom)

---

## **Night vision (Nočné videnie)**

---

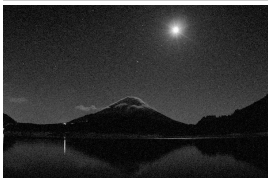

Použite v tmavom prostredí na záznam snímok v monochromatickom režime pri vysokých citlivostiach ISO.

### **Poznámka**

Automatické zaostrovanie je dostupné len pre živý náhľad. Ak fotoaparát nie je schopný zaostriť, je možné použiť manuálne zaostrovanie. Vstavaný blesk a pomocné svetlo AF sa vypnú.

## **VI Super vivid (Super živé)**

---

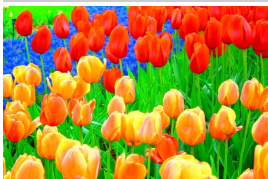

Celková sýtosť a kontrast sa zvýšia s cieľom získať sýtejší snímku.

## **POP Pop**

---



Celková sýtosť sa zvýši s cieľom získať živšiu snímku.

## **Photo illustration (Fotografická ilustrácia)**



Zvýši sa ostrosť obrysov a zjednoduší sa farebnosť na získanie efektu plagátu, ktorý sa dá upraviť v živom náhľade (□ 56).

### **Poznámka**

Videosekvencie nasnímané v tomto režime sa zobrazia ako prezentácia zhotovená zo série statických snímok.

## **Toy camera effect (Efekt hračkárskeho fotoaparátu)**



Týmto efektom sa vytvárajú fotografie a videosekvencie, ktoré vyzerajú, ako keby boli nasnímané hračkárskym fotoaparátom. Tento efekt je možné upraviť v živom náhľade (□ 57).

## **Miniature effect (Efekt zmenšeni)**



Vytvorenie fotografií, ktoré vyzerajú ako snímky diorám. Najlepšie výsledky sa dosiahnu pri snímaní z nadhľadu. Videosekvencie s efektom zmenšeni sa prehrávajú vysokou rýchlosťou, čím sa 45 minútová metráž nasnímaná pri 1 920 × 1 080/30p skrúti na videosekvenciu s dĺžkou prehrávania približne tri minúty. Tento efekt je možné upraviť v živom náhľade (□ 58).

### **Poznámka**

S videosekvenciami sa nezaznamená zvuk. Vstavaný blesk a pomocné svetlo AF sa vypnú.

## **Selective color (Výberová farba)**



Všetky farby, okrem vybraných, sa zaznamenajú čiernobielo. Tento efekt je možné upraviť v živom náhľade (☐ 60).

### **Poznámka**

Vstavaný blesk sa vypne.

## **Silhouette (Silueta)**

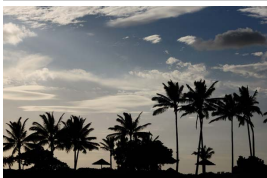

Silueta objektov oproti jasným pozadiam.

### **Poznámka**

Vstavaný blesk sa vypne.

## **High key (Svetlé tóny so zníženým kontrastom)**



Použite pri jasných scénach pri vytváraní svetlých snímok, ktoré pôsobia ako vyplnené svetlom.

### **Poznámka**

Vstavaný blesk sa vypne.

## **Low key (Tmavé tóny so zvýšeným kontrastom)**



Použite pri snímaní tmavých scén na vytvorenie tmavých snímok s tmavými tónmi so zvýšeným kontrastom s výrazným osvetlením.





### **Poznámka**

Vstavaný blesk sa vypne.

### **Zabránenie rozmazaniu záberov**

Pri dlhých časoch uzávierky použite statív, aby nedošlo k rozmazaniu záberov spôsobenému chvením fotoaparátu.

### **NEF (RAW)**

Záznam vo formáte NEF (RAW) nie je dostupný v režimoch , **VI**, **POP**, , ,  a . Snímky zhotovené vtedy, keď je v týchto režimoch zvolená možnosť NEF (RAW) alebo NEF (RAW) + JPEG, vysoká kvalita, sa zaznamenajú ako snímky JPEG. Snímky JPEG vytvorené pri týchto nastaveniach sa zaznamenajú ako snímky s vysokou kvalitou.

### **Režimy a**

Počas zaznamenávania videosekvencie nie je k dispozícii automatické zaostrovanie. Obnovovacia frekvencia živého náhľadu klesne, a to spolu s frekvenciou snímania v režime sériového snímania; použitie automatického zaostrovania počas fotografovania so živým náhľadom preruší kontrolný náhľad.

## Možnosti dostupné v živom náhľade

Nastavenia pre zvolený efekt sa upravujú v zobrazení živého náhľadu.

### ■ Photo illustration (Fotografická ilustrácia)

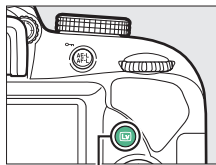

#### 1 Zvoľte živý náhľad.

Stlačte tlačidlo . Na monitore sa zobrazí pohľad cez objektív.





Tlačidlo 

#### 2 Nastavte hrúbku obrysu.

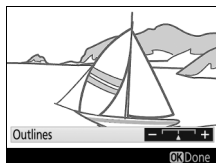
Stlačením  zobrazte možnosti uvedené vpravo. Stlačením  alebo  zväčšíte alebo zmenšíte hrúbku obrysov.



#### 3 Stlačte tlačidlo .

Postup ukončíte stlačením  po dokončení nastavení. Ak chcete režim živého náhľadu ukončiť, stlačte tlačidlo .



## Toy camera effect (Efekt hračkárskeho fotoaparátu)



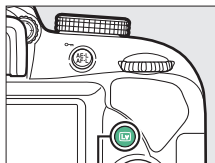

### 1 Zvoľte živý náhľad.

Stlačte tlačidlo . Na monitore sa zobrazí pohľad cez objektív.





Tlačidlo 

### 2 Nastavte možnosti.

Stlačením  zobrazte možnosti uvedené vpravo. Stlačením  alebo  zvýraznite **Vividness (Sýtosť)** alebo **Vignetting (Vinetácia)** a stlačením  alebo  ich zmeňte. Úpravou sýtosti zvýšte alebo znížte sýtosť farieb, úpravou vinetácie nastavte mieru vinetácie.



### 3 Stlačte tlačidlo .

Postup ukončíte stlačením  po dokončení nastavení. Ak chcete režim živého náhľadu ukončiť, stlačte tlačidlo .

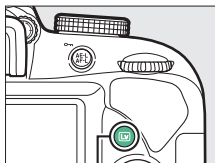

### 1 Zvoľte živý náhľad.

Stlačte tlačidlo . Na monitore sa zobrazí pohľad cez objektív.



Tlačidlo 

### 2 Umiestnite zaostrovací bod.

Pomocou multifunkčného voliča umiestnite zaostrovací bod do oblasti, ktorá bude zaostrená, a potom stlačením tlačidla spúšte do polovice zaostrite. Ak chcete dočasne zrušiť zobrazenie možností efektu zmenšeny na displeji a zväčšiť zobrazenie náhľadu na monitore kvôli presnejšiemu zaostreniu, stlačte . Stlačením  (?) obnovíte zobrazenie efektu zmenšeny.

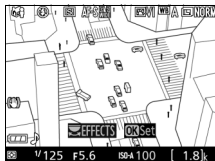



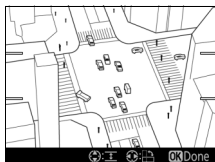

### 3 Zobrazte dostupné možnosti.

Stlačením tlačidla  zobrazte možnosti efektu zmenšeny.



---

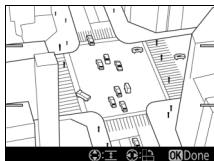

## 4 Nastavte možnosti.

Stlačením tlačidla  alebo  vyberte orientáciu oblasti, ktorá bude zaostrená, a stlačením  alebo  nastavte jej šírku.



---

## 5 Stlačte tlačidlo .

Postup ukončíte stlačením  po dokončení nastavení. Ak chcete režim živého náhľadu ukončiť, stlačte tlačidlo .

### 1 Zvoľte živý náhľad.

Stlačte tlačidlo . Na monitore sa zobrazí pohľad cez objektív.

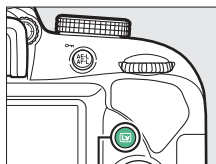



Tlačidlo 

### 2 Zobrazte dostupné možnosti.

Stlačením tlačidla  zobrazte možnosti nastavenia farieb.





### 3 Vyberte farbu.

Umiestnite objekt do bieleho štvorca v strede displeja a stlačením  vyberte farbu objektu ako tú, ktorá zostane zachovaná na výslednej snímke (fotoaparát môže mať problémy s rozpoznávaním nenасыtёných farieb, vyberte sýtu farbu). Ak chcete priblížiť stred zobrazenia kvôli presnejšiemu výberu farby, stlačte . Stlačením tlačidla  (?) snímku oddialite.

Vybraná farba





## 4 Vyberte farebný rozsah.

Stlačením  alebo  zvýšite alebo znížite rozsah podobných odtieňov, ktoré budú zahrnuté vo finálnej snímke. Vyberte z hodnôt 1 až 7; nezabudnite, že vyššie hodnoty môžu obsahovať odtiene iných farieb.

Farebný rozsah





## 5 Vyberte ďalšie farby.

Ak chcete vybrať ďalšie farby, otáčaním príkazového voliča zvýraznite ďalšie z troch farebných políčok v hornej časti zobrazenia a zopakovaním krokov 3 a 4 vyberte ďalšiu farbu. Ak je to potrebné, zopakujte to pre tretiu farbu. Ak chcete zrušiť zvýraznenú farbu, stlačte  (Ak chcete zrušiť všetky farby, stlačte a podržte . Zobrazí sa dialógové okno s potvrdením; zvolte možnosť **Yes (Áno)**).





## 6 Stlačte .

Postup ukončíte stlačením  po dokončení nastavení. Počas snímania sa farebne zaznamenajú iba objekty zvolených odtieňov, všetky ostatné sa zaznamenajú čiernobiely. Ak chcete režim živého náhľadu ukončiť, stlačte tlačidlo .

# Viac o fotografovaní





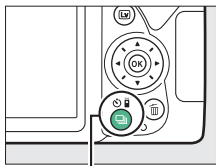

## Výber režimu snímania

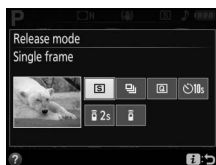
Ak chcete vybrať spôsob spúšťania uzávierky (režim snímania), stlačte tlačidlo  (☺/📷), potom pomocou multifunkčného voliča zvýraznite požadovanú možnosť a stlačte .





Tlačidlo  (☺/📷)





Režim	Popis
	<b>Single frame (Jednotlivá snímka):</b> Po každom stlačení tlačidla spúšte fotoaparát zhotoví jednu fotografiu.
	<b>Continuous (Sériové snímání):</b> Fotoaparát zhotovuje fotografie počas stlačenia tlačidla spúšte (☐ 63).
	<b>Quiet shutter release (Tiché snímání):</b> Tak ako pri jednotlivej snímke, okrem toho, že je znížený hluk fotoaparátu (☐ 65).
	<b>Self-timer (Samospúšť):</b> Umožňuje zhotovovanie snímok pomocou samospúšte (☐ 66).
	<b>Delayed remote (ML-L3) (Oneskorené diaľkové ovládanie (ML-L3)):</b> Uzávierka sa spustí 2 s po stlačení tlačidla spúšte na voliteľnom diaľkovom ovládači ML-L3 (☐ 95).
	<b>Quick-response remote (ML-L3) (Okamžité diaľkové ovládanie (ML-L3)):</b> Uzávierka sa spustí po stlačení tlačidla spúšte na voliteľnom diaľkovom ovládači ML-L3 (☐ 95).

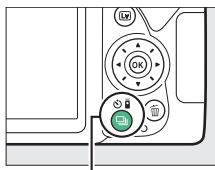

## Sériové snímanie (Režim sériového snímania)

V režime  (**Continuous (Sériové snímanie)**) fotoaparát nepretržite zhotovuje fotografie, pokiaľ je stlačené tlačidlo spúšte úplne nadol.

**1** Stlačte tlačidlo  (☺/⊞).



Tlačidlo  (☺/⊞)

**2** Vyberte  (**Continuous (Sériové snímanie)**).  
Zvýraznite  (**Continuous (Sériové snímanie)**) a stlačte .

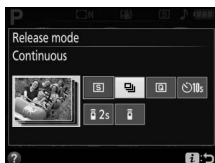

**3** Zaostrite.  
Vytvorte kompozíciu záberu a zaostrite.



**4** Zhotovte fotografie.  
Fotoaparát bude zhotovovať fotografie počas stlačenia tlačidla spúšte úplne nadol.



### **Vyrovňavacia pamäť**

Fotoaparát je vybavený vyrovnávacou pamäťou slúžiacou na dočasné ukladanie údajov, ktorá umožňuje pokračovať v snímaní aj počas ukladania fotografií na pamäťovú kartu. Zarádom je možné zhotoviť maximálne 100 fotografií (výnimkou je prípad, keď sa v režime **S** alebo **M** zvolí čas uzávierky 4 sekundy alebo dlhší, keď neexistuje žiadne obmedzenie počtu záberov, ktoré je možné zhotoviť v rámci jednej série). Ak sú vo vyrovnávacej pamäti uložené snímky a batéria sa vybije, zablokuje sa tlačidlo spúšte a snímky sa prenesú na pamäťovú kartu.

### **Frekvencia snímania**

Informácie o počte fotografií, ktoré je možné zhotoviť v režime sériového snímania, nájdete na strane 296. Frekvencia snímania sa môže znížiť, keď je vyrovnávací pamäť plná, alebo je takmer vybitá batéria.

### **Vstavaný blesk**

Režim sériového snímania sa nedá použiť so vstavaným bleskom; otočte volič režimov do polohy  (☐ 32) alebo vypnite blesk (☐ 87).

### **Veľkosť vyrovnávacej pamäte**

Kým je stlačené tlačidlo spúšte, na mieste zobrazenia počítadla snímok v hľadáči sa zobrazuje približný počet snímok, ktoré možno pri aktuálnych nastaveniach uložiť do vyrovnávacej pamäte.







## Tiché snímánie

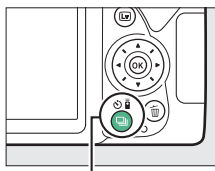

Vyberte tento režim, ak chcete zachovať hluk fotoaparátu na minimálnej úrovni. Keď fotoaparát zaostrí, zvukové znamenie sa nezvze.

**1** Stlačte tlačidlo  (🔇/🔇).



Tlačidlo  (🔇/🔇)

**2** Zvoľte  (Quiet shutter release (Tiché snímánie)).

Zvýraznite  (Quiet shutter release (Tiché snímánie)) a stlačte .

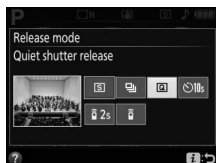

**3** Zhotovte fotografie.

Stlačením tlačidla spúšte úplne nadol snímajte.





## Režim samospúšte

Samospúšť sa dá použiť na autoportréty alebo skupinové zábery, ktoré zahŕňajú fotografa. Pred ďalším postupom upevnite fotoaparát na statív, alebo ho umiestnite na stabilný, vodorovný povrch.

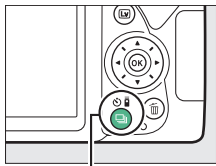
- 1 Stlačte tlačidlo  (☺/⌚).



Tlačidlo  (☺/⌚)

- 2 Zvoľte režim ☺ (Self-timer (Samospúšť)).  
Zvýraznite ☺ (Self-timer (Samospúšť))  
a stlačte .

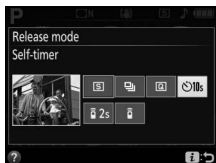

- 3 Vytvorte kompozíciu fotografie.

## 4 Zhotovte fotografiu.

Zaostrite stlačením tlačidla spúšte do polovice a potom stlačte tlačidlo spúšte úplne nadol. Kontrolka samospúšte začne blikať a začne sa ozývať zvukové znamenie. Dve sekundy pred zhotovením fotografie prestane kontrolka blikať a zvukové znamenie sa zrýchli. Uzávierka sa spustí desať sekúnd po spustení časovača.

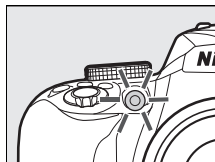



Nezabudnite, že časovač sa nemusí spustiť alebo sa fotografia nemusí nasnímať, ak fotoaparát nie je schopný zaostriť alebo v iných situáciách, v ktorých sa nemôže spustiť uzávierka. Ak chcete zastaviť časovač bez zhotovenia fotografie, vypnite fotoaparát.

### **Zakryte hľadáčik**

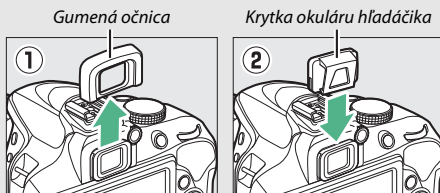
Aby sa zabránilo prenikaniu svetla cez hľadáčik a jeho zobrazeniu na fotografii alebo zasahovaniu do expozície, odporúčame, aby ste pri zhotovovaní snímok bez priloženia oka k hľadáčiku zakryli hľadáčik rukou alebo iným predmetom, ako je napríklad voliteľný kryt okulára hľadáčika (□ 268). Ak chcete založiť kryt, odstráňte gumený okulár (①) a založte kryt tak, ako je to znázornené (②). Pri odstraňovaní gumenej očnice držte fotoaparát pevne.



### **Používanie vstavaného blesku**

Pred snímaním fotografie s bleskom v režimoch, ktoré vyžadujú manuálne vysunutie blesku, stlačením tlačidla  (BZ) vysuňte blesk a počkajte, kým sa v hľadáčiku nezobrazí indikátor  (□ 38). Snímanie sa preruší v prípade, že sa blesk vysunie po spustení samospúšte.

### **Možnosť samospúšte ponuky nastavenia**

Informácie o výbere trvania samospúšte a počte nasnímaných záberov nájdete v možnosti **Self-timer (Samospúšť)** v ponuke nastavenia (□ 208).

## Zaostrovanie

Zaostriť sa dá automaticky (pozri nižšie) alebo manuálne (☐ 81). Používateľ si môže tiež zvoliť zaostrovací bod v automatickom alebo v manuálnom režime zaostrovania (☐ 76), alebo na zaostrenie použiť pamäť zaostrenia na vytvorenie inej kompozície fotografie po zaostrení (☐ 79).

### Režim zaostrovania



Nasledujúce režimy zaostrovania je možné zvoliť počas fotografovania pomocou hľadáča:

Možnosť	Popis
<b>AF-A</b> <b>Auto-servo AF</b> <b>(Automatická voľba</b> <b>režimu činnosti</b> <b>automatického</b> <b>zaostrovania)</b>	Keď sa objekt nepohybuje, fotoaparát automaticky zvolí jednorazové automatické zaostrovanie, a keď sa objekt pohybuje, zvolí kontinuálne automatické zaostrovanie. Uzávierka sa môže spustiť len vtedy, ak je fotoaparát schopný zaostriť.
<b>AF-S</b> <b>Single-servo AF</b> <b>(Jednorazové</b> <b>automatické</b> <b>zaostrovanie)</b>	Pre nepohybujúce sa objekty. Pri stlačení tlačidla spúšte do polovice sa aktivuje pamäť zaostrenia. Uzávierka sa môže spustiť len vtedy, ak je fotoaparát schopný zaostriť.
<b>AF-C</b> <b>Continuous-servo AF</b> <b>(Kontinuálne</b> <b>automatické</b> <b>zaostrovanie)</b>	Pre pohybujúce sa objekty. Kým je tlačidlo spúšte stlačené do polovice, fotoaparát nepretržite zaostruje. Uzávierka sa môže spustiť len vtedy, ak je fotoaparát schopný zaostriť.
<b>MF</b> <b>Manual focus</b> <b>(Manuálne</b> <b>zaostrovanie)</b>	Umožňuje manuálne zaostrovanie (☐ 81).

Veďte do úvahy, že **AF-S** a **AF-C** sú dostupné len v režimoch **P**, **S**, **A** a **M**.

Nasledujúce režimy zaostrovania je možné zvoliť počas fotografovania so živým náhľadom:

Možnosť	Popis
AF-S <b>Single-servo AF (Jednorazové automatické zaostrovanie)</b>	Pre nepohybujúce sa objekty. Pri stlačení tlačidla spúšte do polovice sa aktivuje pamäť zaostrenia.
AF-F <b>Full-time-servo AF (Nepretržité automatické zaostrovanie)</b>	Pre pohybujúce sa objekty. Kým je tlačidlo spúšte stlačené, fotoaparát nepretržite zaostroje. Pri stlačení tlačidla spúšte do polovice sa aktivuje pamäť zaostrenia.
MF <b>Manual focus (Manuálne zaostrovanie)</b>	Umožňuje manuálne zaostrovanie (☐ 81).

Vezmite do úvahy, že AF-F nie je dostupné v režimoch ,  a .

## ■ Výber režimu zaostrovania

Režim zaostrovania vyberte podľa nižšie uvedených krokov.

- Zobrazte možnosti režimu zaostrovania.**  
Stlačte tlačidlo **i**, potom zvýraznite aktuálny režim zaostrovania v zobrazení informácií a stlačte **OK**.

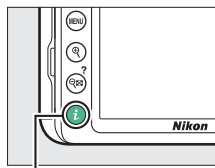

Tlačidlo **i**



Fotografovanie pomocou hladáča

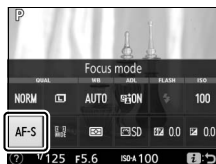

Živý náhľad

## 2 Vyberte režim zaostrovania.

Zvýraznite režim zaostrovania a stlačte **OK**.



*Fotografovanie pomocou hľadáča*



*Živý náhľad*

### **Prediktívne zaostrovanie**

V režime **AF-C** alebo po voľbe kontinuálneho automatického zaostrovania v režime **AF-A** počas fotografovania pomocou hľadáča fotoaparát spustí prediktívne zaostrovanie, ak sa snímaný objekt pohybuje smerom k fotoaparátu, zatiaľ čo je tlačidlo spúšte stlačené do polovice. To umožňuje, aby fotoaparát sledoval zaostrenie a snažil sa predvídať polohu objektu pri spustení uzávierky.

### **Kontinuálne automatické zaostrovanie**

V režime **AF-C** alebo v prípade voľby kontinuálneho automatického zaostrovania v režime **AF-A** fotoaparát udělí vyššiu prioritu odozve na zaostrovanie (bude mať širší zaostrovací rozsah) ako v režime **AF-S**, pričom sa uzávierka môže spustiť pred zobrazením indikátora zaostrenia.

## Dosahovanie dobrých výsledkov pomocou automatického zaostrovania

Automatické zaostrovanie nefunguje dobre za nižšie uvedených podmienok. Spúšť môže byť vypnutá, ak fotoaparát nedokáže zaostriť za týchto podmienok, alebo sa môže zobrazíť indikátor zaostrenia (●) a fotoaparát môže vydať zvukové znamenie, čo umožní spustiť uzávierku aj v prípade, že objekt nie je zaostrý. V takýchto prípadoch zaostríte manuálne (☐ 81), alebo použijete pamäť zaostrenia (☐ 79) pre zaostrenie na iný objekt v rovnakej vzdialenosti a potom zmeňte kompozíciu fotografie.



*Medzi snímaným objektom a pozadím je malý alebo žiadny kontrast.*

**Príklad:** Snímaný objekt má rovnakú farbu ako pozadie.



*Zaostrovací bod obsahuje objekty v rôznych vzdialenostiach od fotoaparátu.*

**Príklad:** Snímaný objekt je v kletke.

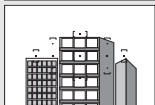

*Na snímanom objekte prevažujú pravidelné geometrické vzory.*

**Príklad:** Žalúzie alebo rady okien na výškovej budove.

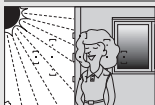

*Zaostrovací bod obsahuje miesta s ostro kontrastujúcim jasom.*

**Príklad:** Polovica snímaného objektu je v tieni.



*Objekty v pozadí sa zdajú väčšie ako hlavný objekt.*

**Príklad:** Budova je v obrazovom poli za objektom.

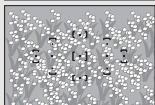

*Snímaný objekt obsahuje veľa jemných detailov.*

**Príklad:** Lúka s kvetmi alebo iné objekty, ktoré sú malé alebo majú homogénny jas.



### Pomocné svetlo AF

Ak je objekt slabo osvetlený, po stlačení tlačidla spúšťa do polovice sa pomocné svetlo AF automaticky rozsvieti, aby pomohlo pri automatickom zaostrovaní (platia však určité obmedzenia; □ 284). Vezmite do úvahy, že sa teplota pomocného svetla AF môže zvýšiť po jeho viacnásobnom použití v rýchlom slede za sebou, pričom sa po uplynutí určitej doby nepretržitého používania automaticky vypne kvôli ochrane svetla. Po krátkej pauze sa normálna činnosť obnoví.

Pomocné svetlo AF

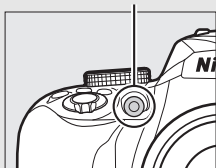

## Režim činnosti AF



Vyberte spôsob voľby zaostrovacieho bodu pre automatické zaostrovanie. Počas fotografovania pomocou hľadáča sú dostupné nasledujúce možnosti:







Možnosť	Popis
[ <b>AF</b> ] <b>Single-point AF (Automatické zaostrovanie na jednotlivé zaostrovacie body)</b>	Pre nepohybujúce sa objekty. Zaostrovací bod sa zvolí manuálne; fotoaparát bude zaostrovať na objekt len v zvolenom zaostrovacom bode.
[ <b>AF-CL</b> ] <b>Dynamic-area AF (Dynamická voľba zaostrovacích polí)</b>	Pre pohybujúce sa objekty. <b>V režimoch zaostrovania AF-A a AF-C</b> si používateľ zvolí zaostrovací bod pomocou multifunkčného voliča (☐ 76), ale fotoaparát bude zaostrovať na základe informácií získaných z okolitých zaostrovacích bodov, ak objekt nkrátko opustí zvolený bod.
[ <b>3D</b> ] <b>3D-tracking (11 points) (Trojrozmerné sledovanie (11 bodov))</b>	<b>V režimoch zaostrovania AF-A a AF-C</b> si používateľ zvolí zaostrovací bod pomocou multifunkčného voliča (☐ 76). Ak sa objekt po tom, ako fotoaparát zaostri, pohne, fotoaparát použije trojrozmerné sledovanie na voľbu nového zaostrovacieho bodu, pričom zachová zaostrenie uzamknuté na pôvodnom objekte, pokiaľ bude tlačidlo spúšte stlačené do polovice. 
[ <b>AF-S</b> ] <b>Auto-area AF (Automatické zaostrenie s automatickým výberom poľa)</b>	Fotoaparát automaticky rozpozná objekt a vyberie zaostrovací bod.

Vezmite do úvahy, že režimy činnosti AF [**AF-CL**] (**Dynamic-area AF (Dynamická voľba zaostrovacích polí)**) a [**3D**] (**3D-tracking (11 points) (Trojrozmerné sledovanie (11 bodov))**) nebudú dostupné, keď sa pre režim zaostrovania zvolí možnosť **AF-S**.





### Trojrozmerné sledovanie (11 bodov)

Ak objekt opustí hľadáčik, uvoľníte tlačidlo spúšte a znovu vytvoríte kompozíciu fotografie s objektom v zvolenom zaostrovacom bode. Vezmite do úvahy, že po stlačení tlačidla spúšte do polovice sa farby v oblasti obklopujúcej zaostrovací bod uložia vo fotoaparáte. V dôsledku toho trojrozmerné sledovanie nemusí priniesť požadované výsledky pri objektoch, ktoré majú podobnú farbu, ako je farba pozadia, alebo ktoré zaberajú veľmi malú oblasť obrazového poľa.

V iných režimoch ako ,  a  je možné zvoliť nasledujúce režimy činnosti AF so živým náhľadom:

Možnosť	Popis
 <p><b>Face-priority AF (Automatické zaostrovanie s prioritou tváre)</b></p>	<p>Použite na portréty. Fotoaparát automaticky rozpozná objekty s tvárou a zaostrí na ne; zvolený objekt bude vyznačený dvojitým žltým rámečkom (ak sa rozpoznajú viaceré tváre, fotoaparát zaostrí na najbližší objekt; ak chcete vybrať iný objekt, použite multifunkčný volič). Rámeček zmizne, ak fotoaparát už ďalej nedokáže rozpoznávať objekt (napríklad z dôvodu, že sa objekt otočí tvárou mimo fotoaparát).</p> 
 <p><b>Wide-area AF (Širokoplošné automatické zaostrovanie)</b></p>	<p>Použite pri snímaní krajiny a ďalších neportrétočných objektov z ruky.</p> 
 <p><b>Normal-area AF (Automatické zaostrovanie normálnej oblasti)</b></p>	<p>Použite na presné zaostrenie na zvolený bod v obrazovom poli. Odporúča sa použiť statív.</p> 

Možnosť	Popis
<p><b>Subject-tracking AF (Automatické zaostrovanie sledovaného objektu)</b></p>	<p>Pomocou multifunkčného voliča umiestnite zaostrovací bod na požadovaný objekt a stlačením <b>OK</b> spustíte sledovanie. Zaostrovací bod bude sledovať zvolený objekt počas jeho pohybu v obrazovom poli. Ak chcete ukončiť sledovanie, znova stlačte <b>OK</b>. Vezmite do úvahy, že fotoaparát nemusí byť schopný sledovať objekty, ak sa pohybujú rýchlo, ak opustia obrazové pole, alebo sú prekryté inými objektmi, ak viditeľne zmenia veľkosť, farbu alebo jas, alebo sú príliš malé, príliš veľké, príliš jasné, príliš tmavé alebo majú podobnú farbu či jas ako pozadie.</p> 

Vezmite do úvahy, že automatické zaostrovanie sledovaného objektu nie je dostupné v režimoch , , , a .

#### **Manuálna voľba zaostrovacieho bodu**

Na voľbu zaostrovacieho bodu je možné použiť multifunkčný volič. Okrem automatického zaostrovania sledovaného objektu sa stlačením **OK** počas voľby zaostrovacieho bodu zvolí stredový zaostrovací bod. Pri automatickom zaostrovaní sledovaného objektu sa stlačením **OK** namiesto toho spustí sledovanie objektu. Pri automatickom zaostrení s automatickým výberom poľa nie je manuálna voľba zaostrovacieho bodu dostupná.

## ■ Výber režimu činnosti AF

Režim činnosti AF vyberte podľa nižšie uvedených krokov.

### 1 Zobrazte možnosti režimu činnosti AF.

Stlačte tlačidlo **i**, potom zvýraznite aktuálny režim činnosti AF v zobrazení informácií a stlačte **OK**.

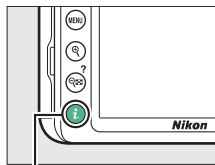

Tlačidlo **i**



Fotografovanie pomocou hľadáča

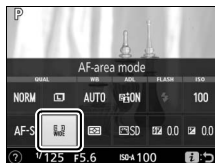

Živý náhľad

### 2 Vyberte režim činnosti AF.

Zvýraznite požadovanú možnosť a stlačte tlačidlo **OK**.

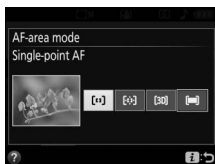

Fotografovanie pomocou hľadáča



Živý náhľad

#### Režim činnosti AF

Voľby v rámci režimu činnosti AF vykonané v režimoch snímania iných ako P, S, A alebo M sa po voľbe iného režimu snímania resetujú.

### Používanie automatického zaostrovania v režime živého náhľadu

Požadované výsledky sa nemusia dosiahnuť s telekonvertormi (☐ 252). Vezmite do úvahy, že živý náhľad a automatické zaostrovanie sa spomalia, pričom sa jas monitora môže zvýšiť alebo znížiť počas toho, ako fotoaparát zaostruje.

Zaostrovací bod sa niekedy môže zobrazit' zelenou farbou, aj keď fotoaparát nedokáže zaostriť. Fotoaparát nemusí byť schopný zaostriť v nasledujúcich situáciách:

- Objekt obsahuje čiary rovnobežné s dlhšou stranou snímky
- Objektu chýba kontrast
- Objekt v zaostrovacom bode obsahuje miesta s veľmi ostrým jasom, alebo je osvetlený bodovým či neónovým svetlom, alebo iným zdrojom svetla, ktorý mení jas
- Pri osvetlení žiarivkami, ortuťovými alebo sodíkovými výbojkami a podobnými zdrojmi svetla dochádza k blikaniu alebo vzniku prúžkov
- Používa sa krížový (hviezdicový) alebo iný špeciálny filter
- Snímaný objekt sa javí menší ako zaostrovací bod
- Na snímanom objekte prevažujú pravidelné geometrické vzory (napríklad žalúzie alebo okná na mrakodrape)
- Objekt sa pohybuje

## Pamäť zaostrenia

Pamäť zaostrenia sa dá použiť na zmenu kompozície po zaostrení v režimoch zaostrovania **AF-A**, **AF-S** a **AF-C** (☐ 69), čo umožní zaostriť na objekt, ktorý sa vo finálnej kompozícii nebude nachádzať v zaostrovačom bode. Ak fotoaparát nedokáže zaostriť pomocou automatického zaostrovania (☐ 72), pamäť zaostrenia sa dá použiť aj na zmenu kompozície fotografie po zaostrení na iný objekt v rovnakej vzdialenosti ako váš pôvodný objekt. Pamäť zaostrenia je najúčinnnejšia, ak sa pre režim činnosti AF zvolí iná možnosť ako [ ] (**Auto-area AF (Automatické zaostrenie s automatickým výberom poľa)**) (☐ 74).

### 1 Zaostrite.

Snímaný objekt umiestnite do vybraného zaostrovacieho bodu a stlačením tlačidla spúšte do polovice aktivujte zaostrovanie. Skontrolujte, či sa indikátor zaostrenia (●) objaví v hľadáčiku (fotografovanie pomocou hľadáčika) alebo či sa farba zaostrovacieho bodu zmenila na zelenú (živý náhľad).



Fotografovanie pomocou hľadáčika



Živý náhľad

#### Uzamknutie automatickej expozície

Expozícia sa uzamkne aj stlačením tlačidla  (☐) v kroku 2 (☐ 113).

## 2 Uzamknite zaostrenie.

**Režimy zaostrovania AF-A a AF-C (fotografovanie pomocou hľadáča):** Pri stlačení tlačidla spúšte do polovice (1) stlačením tlačidla  $\text{AF-ON}$  (2) uzamknite zaostrenie. Pokiaľ je stlačené tlačidlo  $\text{AF-ON}$ , zaostrenie zostane uzamknuté, a to aj v prípade, že neskôr uvoľníte tlačidlo spúšte.

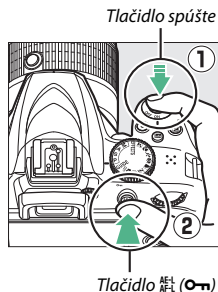

**AF-S (fotografovanie pomocou hľadáča) a živý náhľad:** Zaostrenie sa uzamkne automaticky a zostane uzamknuté až do uvoľnenia tlačidla spúšte. Zaostrenie je možné uzamknúť aj stlačením tlačidla  $\text{AF-ON}$  (pozri vyššie).

## 3 Zmeňte kompozíciu fotografie a snímajte.

Ak podržíte tlačidlo spúšte stlačené do polovice (AF-S) alebo podržíte stlačené tlačidlo  $\text{AF-ON}$ , zaostrenie zostane medzi zábermi uložené v pamäti, čím umožníte zhotovenie niekoľkých fotografií nasledujúcich po sebe pri rovnakom nastavení zaostrenia.



Pokiaľ je aktívna pamäť zaostrenia, nemeňte vzdialenosť medzi fotoaparátom a snímaným objektom. Ak sa objekt pohne, znova zaostríte pri novej vzdialenosti.



Fotografovanie pomocou hľadáča



Živý náhľad



## Manuálne zaostrovanie

Manuálne zaostrovanie je možné použiť vtedy, keď automatické zaostrovanie nie je dostupné alebo neprináša požadované výsledky (☞ 72).

### 1 Zvoľte manuálne zaostrovanie.

Ak je objektív vybavený prepínačom režimu A-M, M/A-M, alebo A/M-M, posuňte prepínač do polohy **M**.

Prepínač režimu A-M



Prepínač režimu M/A-M



Ak objektív nie je vybavený voličom režimov zaostrovania, zvoľte **MF** (manuálne zaostrovanie) pre **Focus mode (Režim zaostrovania)** (☞ 69).

### 2 Zaostríte.

Ak chcete zaostriť manuálne, otáčajte zaoštrovacím krúžkom objektívu dovtedy, kým nebude obraz na matnici v hľadáčku ostrý. Fotografie možno zhotovovať kedykoľvek, a to aj v prípade, že obraz nie je zaostrý.

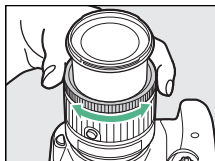

#### Objektív AF-P

Keď sa objektív AF-P (☞ 252) používa v režime manuálneho zaostrovania, indikátor zaostrenia (●) bude blikať v hľadáčku (alebo v živom náhľade bude zaoštrovací bod blikať na monitore), aby upozornil na to, že ďalším otáčaním zaoštrovacieho krúžka v aktuálnom smere sa zaostrenie snímaného objektu nedosiahne.

## ■ Elektronický dialkomer (Fotografovanie pomocou hľadáča)

Indikátor zaostrenia hľadáča je možné použiť na overenie toho, či je objekt v zvolenom zaostrovacom bode zaostrený (zaostrovací bod sa dá zvoliť z ktoréhokoľvek z 11 zaostrovacích bodov). Po umiestnení snímaného objektu do vybraného zaostrovacieho bodu stlačte tlačidlo spúšte do polovice a otáčajte zaostrovacím krúžkom objektívu dovtedy, kým sa nezobrazí indikátor zaostrenia (●).

Pamätajte, že pri objektoch uvedených na strane 72, sa môže indikátor zaostrenia niekedy zobraziť aj vtedy, keď objekt nie je zaostrený; pred snímaním skontrolujte zaostrenie v hľadáčku.



### ✔ Volba manuálneho zaostrovania pomocou fotoaparátu

Ak objektív podporuje M/A (automatické doostrenie) alebo A/M (automatické zaostrovanie s možnosťou manuálneho doostrenia/prioritou automatického zaostrovania), manuálne zaostrovanie sa dá zvoliť aj nastavením režimu zaostrovania fotoaparátu na MF (manuálne zaostrovanie; □ 69). Zaostrenie sa potom dá nastaviť manuálne, bez ohľadu na režim zvolený pomocou objektívu.

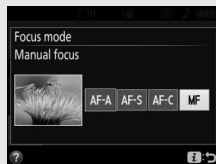

### ✔ Poloha obrazovej roviny

Ak chcete určiť vzdialenosť medzi objektom a fotoaparátom, meranie vykonajte od značky obrazovej roviny (⇄) na tele fotoaparátu. Vzdialenosť medzi prírubou bajonetu objektívu a rovinou ostrosti je 46,5 mm.

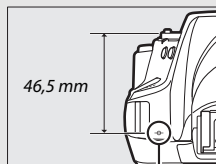

Značka obrazovej roviny

### Živý náhľad

Stlačením tlačidla  priblížite záber kvôli presnému zaostreniu v živom náhľade (□ 38).

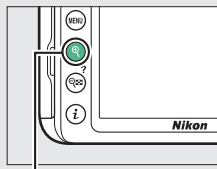

Tlačidlo 

## Kvalita a veľkosť snímky

Kvalita a veľkosť snímky spolu určujú, koľko miesta na pamäťovej karte zaberie každá fotografia. Väčšie snímky s vyššou kvalitou sa dajú vytlačiť vo väčšom formáte, vyžadujú však aj viac miesta v pamäti, čo znamená, že takýchto fotografií je možné uložiť na pamäťovej karte menej (☐ 323).

### Kvalita snímky

Vyberte formát súboru a kompresný pomer (kvalita snímky).

Možnosť	Typ súboru	Popis
<b>NEF (RAW) + JPEG fine</b> (NEF (RAW) + JPEG, vysoká kvalita)	NEF/JPEG	Zaznamenajú sa dve snímky: jedna snímka vo formáte NEF (RAW) a jedna vo formáte JPEG s vysokou kvalitou.
<b>NEF (RAW)</b>	NEF	Nespracované dáta z obrazového snímača sa uložia priamo na pamäťovú kartu. Nastavenia, ako sú vyváženie bielej farby a kontrast, sa dajú po snímaní upraviť.
<b>JPEG fine</b> (JPEG, vysoká kvalita)	JPEG	Snímky vo formáte JPEG sa zaznamenajú s kompresným pomerom približne 1 : 4 (vysoká kvalita).
<b>JPEG normal</b> (JPEG, normálna kvalita)		Snímky vo formáte JPEG sa zaznamenajú s kompresným pomerom približne 1 : 8 (normálna kvalita).
<b>JPEG basic</b> (JPEG, základná kvalita)		Snímky vo formáte JPEG sa zaznamenajú s kompresným pomerom približne 1 : 16 (základná kvalita).

#### NEF (RAW) + JPEG

Pri prezeraní fotografií zhotovených vo formáte **NEF (RAW) + JPEG fine** (NEF (RAW) + JPEG, vysoká kvalita) vo fotoaparáte sa zobrazia len snímky vo formáte JPEG. Keď sa vymažú fotografie zhotovené pri týchto nastaveniach, vymažú sa snímky v oboch formátoch NEF aj JPEG.

- 1** Zobrazte možnosti kvality snímky. Stlačte tlačidlo **i**, potom zvýraznite aktuálnu kvalitu snímky v zobrazení informácií a stlačte **OK**.

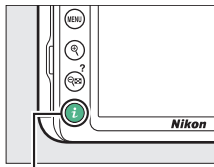

Tlačidlo **i**

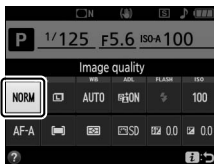

- 2** Vyberte typ súboru. Zvýraznite požadovanú možnosť a stlačte tlačidlo **OK**.



**✓ Snímky vo formáte NEF (RAW)**

Voľbou **NEF (RAW)** pre **Image quality (Kvalita snímky)** sa **Image size (Veľkosť snímky)** pevne nastaví na **Large (Veľké)** (☐ 86). **Date stamp (Pečiatka s dátumom)** (☐ 202) nie je dostupná pri nastaveniach kvality snímky NEF (RAW) alebo NEF (RAW) + JPEG, vysoká kvalita.

**✓ Konverzia snímok NEF (RAW) do iných formátov**

Kópie vo formáte JPEG zo snímok vo formáte NEF (RAW) je možné vytvárať pomocou možnosti **NEF (RAW) processing (Spracovanie NEF (RAW))** v ponuke úprav (☐ 230) alebo softvéru, ako je Capture NX-D (☐ 177).

## Veľkosť snímky

Veľkosť snímky sa meria v pixeloch. Vyberte si z **L Large (Veľké)**, **M Medium (Stredné)** alebo **S Small (Malé)**:

Veľkosť snímky	Veľkosť (pixle)	Formát tlače (cm) *
<b>L Large (Veľké)</b>	6 000 × 4 000	50,8 × 33,9
<b>M Medium (Stredné)</b>	4 496 × 3 000	38,1 × 25,4
<b>S Small (Malé)</b>	2 992 × 2 000	25,3 × 16,9

\* Približná veľkosť pri tlači s rozlíšením 300 dpi. Formát tlače v palcoch sa rovná veľkosti snímky v pixloch vydelenej rozlíšením tlačiarne v dots per inch (bodoch na palec) (dpi; 1 palec = približne 2,54 cm).

### 1 Zobrazte možnosti veľkosti snímky.

Stlačte tlačidlo **i**, potom zvýraznite aktuálnu veľkosť snímky v zobrazení informácií a stlačte **OK**.

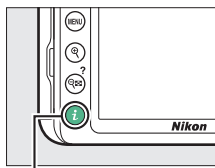

Tlačidlo **i**



### 2 Vyberte veľkosť snímky.



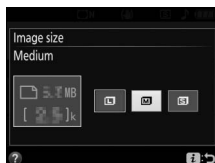





Zvýraznite požadovanú možnosť a stlačte tlačidlo **OK**.



## Používanie vstavaného blesku

Fotoaparát podporuje množstvo zábleskových režimov pre fotografovanie nedostatočne osvetlených objektov alebo objektov v protisvetle.

### Režimy s automatickým vysunutím blesku

V režimoch , , , , , , ,  a  sa vstavaný blesk automaticky vysunie a podľa potreby sa odpáli.

#### 1 Vyberte zábleskový režim.

Pri podržaní stlačeného tlačidla  otáčajte príkazový volič dovedy, kým sa v zobrazení informácií neobjaví požadovaný zábleskový režim.

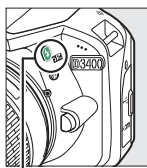

Tlačidlo  (FLASH)

+

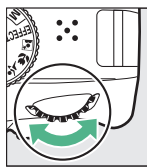

Príkazový volič

→



Zobrazenie informácií



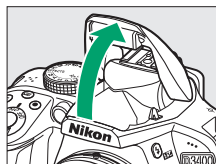

#### 2 Zhotovte fotografie.

Po stlačení tlačidla spúšte do polovice sa podľa potreby vysunie blesk a odpáli sa pri zhotovení fotografie. *Ak sa blesk nevysunie automaticky, NEPOKÚŠAJTE SA ho vytiahnuť rukou. Nedodržanie tohto pokynu by mohlo spôsobiť poškodenie blesku.*



## ■ Zábleskové režimy

K dispozícii sú nasledujúce zábleskové režimy:

- **⚡AUTO** (automatika): Keď je osvetlenie slabé alebo sa objekt nachádza v protisvetle, blesk sa po stlačení tlačidla spúšte do polovice automaticky vysunie a podľa potreby sa odpáli. Nie je dostupné v režime .
- **⚡👁️AUTO** (automatika + predzáblesk proti červeným očiam): Použite na portréty. Blesk sa vysunie a podľa potreby sa odpáli, ale pred tým sa rozsvieti kontrolka redukcie efektu červených očí, ktorá pomôže redukovať efekt „červených očí“. Nedostupné v režime .
- **⚡👁️AUTO SLOW** (automatická aktivácia blesku vrátane synchronizácie s dlhými časmi uzávierky + predzáblesk proti červeným očiam): Tak ako pri automatickej aktivácii blesku s predzábleskom proti červeným očiam, okrem toho, že sa dlhé časy uzávierky použijú na zachytenie osvetlenia pozadia. Použite na portréty zhotovené v noci alebo pri slabom osvetlení. Dostupné v režime .
- **⚡AUTO SLOW** (automatická aktivácia blesku vrátane synchronizácie s dlhými časmi uzávierky): Dlhé časy uzávierky sa použijú na zachytenie osvetlenia pozadia na záberoch zhotovených v noci alebo pri slabom osvetlení. Dostupné v režime .
- **🚫** (vypnutý blesk): Blesk sa neodpáli.

### Zobrazenie informácií

Zábleskový režim je možné zvoliť aj v zobrazení informácií.

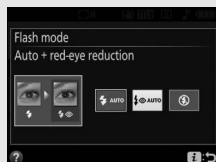







## Režimy s manuálnym vysunutím blesku

V režimoch P, S, A a M sa musí blesk vysunúť manuálne. Blesk sa neodpáli, ak nie je vysunutý.

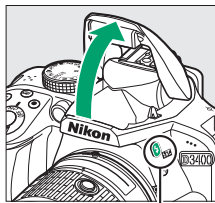

### 1 Vysuňte blesk.

Stlačením tlačidla  () vysuňte blesk.



Tlačidlo  ()

### 2 Vyberte zábleskový režim.

Pri podržaní stlačeného tlačidla  () otáčajte príkazový volič dovedy, kým sa v zobrazení informácií neobjaví požadovaný zábleskový režim.

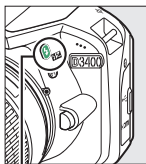

Tlačidlo  ()

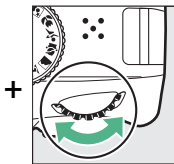

Príkazový volič



Zobrazenie informácií

### 3 Zhotovte fotografie.

Pri každom zhotovení snímky sa odpáli blesk.

## ■ Zábleskové režimy

K dispozícii sú nasledujúce zábleskové režimy:

- ⚡ (doplnkový blesk): Blesk sa odpáli pri každom zábere.
- ⚡👁️ (predzáblesk proti červeným očiam): Použite na portréty. Blesk sa odpáli pri každom zábere, ale pred tým sa rozsvieti kontrolka redukcie efektu červených očí, ktorá pomôže redukovať efekt „červených očí“.
- ⚡👁️ SLOW (synchronizácia blesku s dlhými časmi uzávierky + predzáblesk proti červeným očiam): Tak ako pri „predzáblesku proti červeným očiam“, okrem toho, že sa čas uzávierky automaticky predĺži, aby sa zachytilo osvetlenie pozadia v noci alebo pri slabom osvetlení. Použite vtedy, keď chcete do záberov portrétov zahrnúť osvetlenia pozadia. Nedostupné v režimoch **S** a **M**.
- ⚡ SLOW (synchronizácia blesku s dlhými časmi uzávierky): Tak ako pri vyššie uvedenom „doplnkovom blesku“, okrem toho, že sa čas uzávierky automaticky predĺži, aby sa zachytilo osvetlenie pozadia v noci alebo pri slabom osvetlení. Použite vtedy, keď chcete zachytiť objekt aj pozadie. Nedostupné v režimoch **S** a **M**.
- ⚡ SLOW REAR (druhá lamela + synchronizácia blesku s dlhými časmi uzávierky): Tak ako pri nižšie uvedenej „synchronizácii blesku s druhou lamelou uzávierky“, okrem toho, že sa čas uzávierky automaticky predĺži, aby sa zachytilo osvetlenie pozadia v noci alebo pri slabom osvetlení. Použite vtedy, keď chcete zachytiť objekt aj pozadie. Nedostupné v režimoch **S** a **M**.
- ⚡ REAR (synchronizácia blesku s druhou lamelou uzávierky): Blesk sa odpáli bezprostredne pred zatvorením uzávierky, čím sa vytvorí prúd svetla za pohybujúcimi sa zdrojmi svetla tak, ako je to znázornené vpravo dole. Nedostupné v režimoch **P** a **A**.



Synchronizácia blesku s prvou lamelou uzávierky



Synchronizácia blesku s druhou lamelou uzávierky

### Sklopenie vstavaného blesku

Aby ste šetrili energiu, keď sa blesk nepoužíva, jemne ho potlačte nadol tak, aby zapadol na svoje miesto.

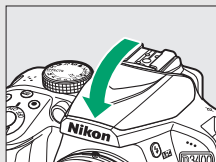

### Vstavaný blesk

Informácie o objektívoch, ktoré je možné použiť so vstavaným bleskom, nájdete na strane 258. Odstráňte slnečnú clonu objektívu, aby nevznikali tieň. Blesk má minimálny dosah 0,6 m a nedá sa použiť v makrorozsahu makroobjektívov so zoomom.

Tlačidlo spúšte sa môže nakrátko zablokovať, aby sa ochránil blesk po jeho použití pri snímaní série viacerých snímok. Blesk sa dá znova použiť po krátkej pauze.

### Časy uzávierky dostupné so vstavaným bleskom

Pri použití vstavaného blesku bude čas uzávierky obmedzený na nasledujúce rozsahy:

Režim	Čas uzávierky
AUTO,  ,  ,  , VI, POP,  ,  , P, A	$\frac{1}{200}$ – $\frac{1}{60}$ s
	$\frac{1}{200}$ – 1 s
S	$\frac{1}{200}$ – 30 s
M	$\frac{1}{200}$ – 30 s, režim Bulb, Time

### Clona, citlivosť a dosah blesku

S citlivosťou (ekvivalentom ISO) a clonou sa mení dosah blesku.

Clona pri ekvivalente citlivosti ISO							Približný dosah
100	200	400	800	1600	3200	6400	m
1,4	2	2,8	4	5,6	8	11	1,0 – 6,0
2	2,8	4	5,6	8	11	—	0,7 – 4,2
2,8	4	5,6	8	11	—	—	0,6 – 3,0
4	5,6	8	11	—	—	—	0,6 – 2,1
5,6	8	11	—	—	—	—	0,6 – 1,5
8	11	—	—	—	—	—	0,6 – 1,1
11	—	—	—	—	—	—	0,6 – 0,7

## Citlivosť ISO

Citlivosť fotoaparátu na svetlo sa dá nastaviť podľa množstva dostupného svetla. Čím vyššia je citlivosť ISO, tým menej svetla je potrebného na vytvorenie expozície, čo umožňuje použitie kratších časov uzávierky a väčšieho zaclonenia. Výber možnosti **Auto (Automatika)** umožňuje fotoaparátu nastaviť citlivosť ISO automaticky podľa podmienok osvetlenia; ak chcete použiť automatiku v režimoch **P**, **S**, **A** a **M**, zvolte možnosť **Auto ISO sensitivity control (Automatické nastavenie citlivosti ISO)** pre položku **ISO sensitivity settings (Nastavenia citlivosti ISO)** v ponuke režimu snímania (☐ 193).

Režim	Citlivosť ISO
AUTO, ☺, ☒	Automatika
P, S, A, M	100 – 25600 v krokoch po 1 EV
Ostatné režimy snímania	Automatika; 100 – 25600 v krokoch po 1 EV

- Zobrazte možnosti citlivosti ISO.**  
Stlačte tlačidlo **i**, potom zvýraznite aktuálnu citlivosť ISO v zobrazení informácií a stlačte **OK**.

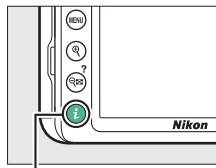

Tlačidlo **i**



## 2 Vyberte citlivosť ISO.

Zvýraznite požadovanú možnosť a stlačte tlačidlo .

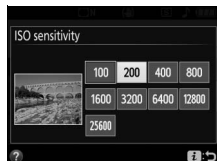



# Fotografovanie pomocou diaľkového ovládača

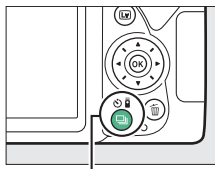

## Používanie voliteľného diaľkového ovládača ML-L3

Voliteľný diaľkový ovládač ML-L3 (☐ 269) sa dá použiť na redukciu chvenia fotoaparátu alebo na snímání autoportrétov. Pred ďalším postupom upevnite fotoaparát na statív, alebo ho umiestnite na stabilný, vodorovný povrch.

**1** Stlačte tlačidlo  (☺/Ⓜ).



Tlačidlo  (☺/Ⓜ)

**2** Zvoľte režim diaľkového ovládača. Zvýraznite  2s (**Delayed remote (ML-L3) (Oneskorené diaľkové ovládanie (ML-L3))**) alebo  (**Quick-response remote (ML-L3) (Okamžité diaľkové ovládanie (ML-L3))**) a stlačte .

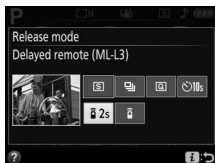

### 3 Vytvorte kompozíciu fotografie.

Skontrolujte zaostrenie stlačením tlačidla spúšte do polovice.



### 4 Zhotovte fotografiu.

Zo vzdialenosti 5 m alebo menej namierte vysieláč na ML-L3 na ktorýkoľvek z infračervených prijímačov na fotoaparáte (☐ 2) a stlačte tlačidlo spúšte ML-L3.

*V režime oneskoreného diaľkového ovládania sa kontrolka samospúšte rozsvieti pred spustením uzávierky asi na dve sekundy. V režime okamžitého diaľkového ovládania bude kontrolka samospúšte po spustení uzávierky blikať.*

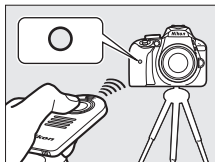

Nezabudnite, že časovač sa nemusí spustiť alebo sa fotografia nemusí nasnímať, ak fotoaparát nie je schopný zaostriť alebo v iných situáciách, v ktorých sa nemôže spustiť uzávierka.

#### **Pred použitím diaľkového ovládača ML-L3**

Pred použitím ML-L3 po prvýkrát odstráňte priesvitnú plastovú izolačnú fóliu batérií.

#### **Zakryte hľadáčik**

Aby sa zabránilo prenikaniu svetla cez hľadáčik a jeho zobrazeniu na fotografii alebo zasahovaniu do expozície, odporúčame, aby ste pred zhotovovaním snímok bez priloženia oka k hľadáčiku zakryli hľadáčik (☐ 268) rukou alebo iným predmetom, ako je napríklad voliteľný kryt okulára hľadáčika (☐ 68).





### **Tlačidlo spúšťače fotoaparátu**

Ak sa zvolí režim diaľkovej spúšťače ML-L3 a uzávierka sa spustí stlačením tlačidla spúšťača fotoaparátu, fotoaparát bude fungovať v režime snímania po jednotlivých snímkach.

### **Zrušenie režimu diaľkového ovládača**

Režim diaľkového ovládača sa zruší automaticky, ak sa nezhotoví žiadna fotografia pred uplynutím času zvoleného pre možnosť **Remote on duration (ML-L3) (Doba zapnutia diaľkového ovládania (ML-L3))** v ponuke nastavenia (☐ 208). Režim diaľkového ovládača sa zruší aj v prípade, že sa fotoaparát vypne, alebo sa resetujú možnosti snímania pomocou **Reset shooting menu (Resetovať ponuku režimu snímania)**.

### **Používanie vstavaného blesku**

Pred zhotovením fotografie s bleskom v režimoch manuálneho vysunutia blesku (☐ 89), stlačením tlačidla  (☐ 82) vysuňte blesk a počkajte, kým sa indikátor  nezobrazí v hľadáčku (☐ 38). Snímanie sa preruší, ak sa blesk vysunie po stlačení tlačidla spúšťača na ML-L3. Ak sa vyžaduje blesk, fotoaparát bude po nabití blesku reagovať len na tlačidlo spúšťača ML-L3. V režimoch automatického vysunutia blesku sa blesk začne nabíjať po voľbe režimu diaľkového ovládača; hneď po nabití sa blesk automaticky vysunie a podľa potreby sa odpáli.

# Režimy P, S, A a M

## Čas uzávierky a clona

Režimy P, S, A a M ponúkajú rôznu mieru kontroly nad nastavením času uzávierky a clony:



Režim		Popis
P	Programová automatika (☐ 99)	Odporúča sa pre zachytenie momentiek a iných situácií, v ktorých je nedostatok času na vykonanie nastavení fotoaparátu. Fotoaparát nastavi čas uzávierky a clonu s cieľom dosiahnuť optimálnu expozíciu.
S	Clonová automatika (☐ 101)	Použite na zastavenie alebo rozmazanie pohybu. Používateľ si vyberie čas uzávierky; fotoaparát zvolí clonu s cieľom dosiahnuť čo najlepšie výsledky.
A	Časová automatika (☐ 103)	Použite na rozmazanie pozadia alebo zaostrenie popredia aj pozadia. Používateľ si vyberie clonu; fotoaparát zvolí čas uzávierky s cieľom dosiahnuť čo najlepšie výsledky.
M	Manuálny režim (☐ 105)	Používateľ ovláda čas uzávierky aj clonu. Čas uzávierky nastavte na režim „Bulb“ alebo „Time“ pri dlhých expozíciách.

## **Režim P (Programová automatika)**

Tento režim sa odporúča pre snímame momentiek alebo kedykoľvek, keď chcete ponechať výber času uzávierky a clony na fotoaparát. Fotoaparát automaticky nastaví čas uzávierky a clonu na dosiahnutie optimálnej expozície vo väčšine situácií.

Volič režimov

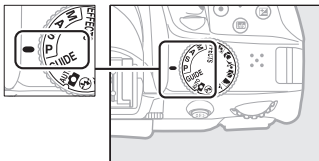

Ak chcete zhotovovať snímky v režime programová automatika, otočte volič režimov do polohy **P**.

### Flexibilná programová automatika

V režime **P** sa dajú zvoliť rôzne kombinácie času uzávierky a clony otočením príkazového voliča („flexibilná programová automatika“). Otočením voliča doprava získate malé zaclonenie (nízke clonové čísla) a krátke časy uzávierky, otočením voliča doľava získate väčšie zaclonenie (vysoké clonové čísla) a dlhé časy uzávierky. Všetky kombinácie poskytujú rovnakú expozíciu.

Otočením doprava sa rozmažú detaily pozadia alebo zastaví pohyb.

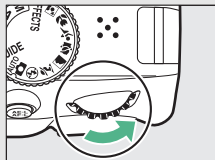

Príkazový volič

Otočením doľava sa zvýši hĺbka ostrosti alebo rozmaže pohyb.

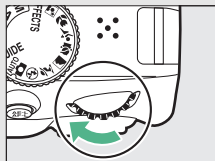

Pokiaľ je účinná flexibilná programová automatika, v hľadáčku a v zobrazení informácií sa bude nachádzať indikátor  (**P**). Ak chcete obnoviť východiskové nastavenia času uzávierky a clony, otáčajte príkazovým voličom dovtedy, kým sa indikátor neprestane zobrazovať, vyberte iný režim alebo vypnite fotoaparát.



## **Režim S (Clonová automatika)**

Tento režim umožňuje ovládať čas uzávierky: vyberte krátke časy uzávierky na „zastavenie“ pohybu, dlhé časy uzávierky na zvýraznenie pohybu rozmazaním pohybujúcich sa objektov. Fotoaparát automaticky nastaví clonu s cieľom dosiahnuť optimálnu expozíciu.



*Krátke časy uzávierky (napr.  $\frac{1}{1600}$  s)  
zastavujú pohyb.*

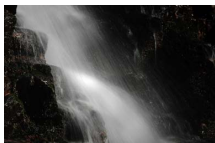

*Dlhé časy uzávierky (napr. 1 s)  
rozmazávajú pohyb.*

Ak chcete vybrať čas uzávierky:

- 1** Otočte volič režimov do polohy S.

Volič režimov

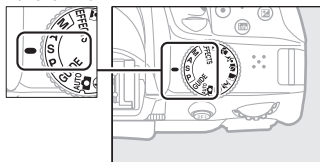

## 2 Vyberte čas uzávierky.

Otočením príkazového voliča vyberte požadovaný čas uzávierky: otočením doprava nastavíte krátke časy uzávierky, otočením doľava nastavíte dlhšie časy uzávierky.

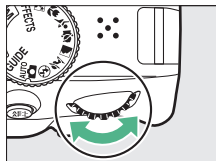

Príkazový volič



## Režim A (Časová automatika)

V tomto režime môžete nastaviť clonu na ovládanie hĺbky ostrosti (vzdialenosť pred a za hlavným objektom, ktorý sa zobrazuje zaostrene). Fotoaparát automaticky nastaví čas uzávierky na dosiahnutie optimálnej expozície.



*Malé zaclonenie (nízke clonové číslo, napr. f/5,6) rozmazáva detaily pred a za hlavným objektom.*



*Väčšie zaclonenie (vysoké clonové číslo, napr. f/22) prináša zaostrenie pozadia a popredia.*

Ak chcete vybrať clonu:

**1** Otočte volič režimov do polohy A.

Volič režimov

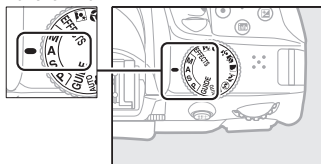

## 2 Vyberte clonu.

Otočením príkazového voliča doľava získate menšie zaclonenie (nižšie clonové číslo), otočením príkazového voliča doprava získate väčšie zaclonenie (vyššie clonové číslo).

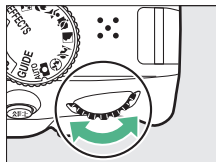

Príkazový volič





## **Režim M (Manuálny režim)**

V manuálnom režime ovládate čas uzávierky aj clonu. Časy uzávierky režimov „Bulb“ a „Time“ sú dostupné pre dlhé expozície pohybujúcich sa svetiel, hviezd, nočnej scenérie alebo ohňostrojev (📖 107).

- 1** Otočte volič režimov do polohy M.

Volič režimov

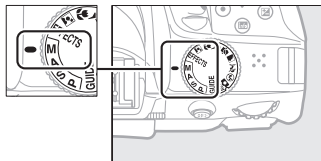

## 2 Vyberte clonu a čas uzávierky.

Skontrolujte indikátor expozície (pozri nižšie) a nastavte čas uzávierky a clonu. Čas uzávierky sa zvolí otočením príkazového voliča (doprava na nastavenie kratších časov uzávierky a doľava na nastavenie dlhších časov uzávierky). Ak chcete nastaviť clonu, podržte stlačené tlačidlo  (⊗) pri súčasnom otáčaní príkazového voliča (doľava na nastavenie menšieho zaclonenia/nížších clonových čísel a doprava na nastavenie väčšieho zaclonenia/vyšších clonových čísel).

Čas uzávierky



Príkazový volič



Clona

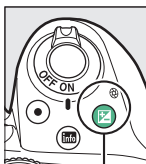

Tlačidlo  (⊗)



Príkazový volič



### Indikátor expozície

Ak je pripojený objektív typu E alebo G (□ 252) a je zvolený čas uzávierky iný ako režim „Bulb“ alebo „Time“ (□ 107), indikátor expozície v hľadáčku a v zobrazení informácií bude ukazovať, či by bola fotografia pri aktuálnych nastaveniach podexponovaná alebo preexponovaná.

Optimálna expozícia	Podexponované o $\frac{1}{3}$ EV	Preexponované o viac ako 2 EV
- . 0   . +	- . 0   . +	- . 0 + ■■■■▶

## Dlhé expozície (len režim M)

Nasledujúce časy uzávierky vyberte na dlhé expozície pohybujúcich sa svetiel, hviezd, nočnej scenérie alebo ohňostrojev.

- **Bulb (b u l b):** Počas stlačenia tlačidla spúšte úplne nadol zostane uzávierka otvorená. Použite statív, aby sa zabránilo rozmazaniu.
- **Time (- -):** Spustíte expozíciu pomocou tlačidla spúšte na fotoaparáte alebo na voliteľnom diaľkovom ovládači. Uzávierka zostane otvorená na tridsať minút alebo do ďalšieho stlačenia tlačidla spúšte.



*Dĺžka expozície: 35 s  
Clona: f/25*

Pred ďalším postupom upevnite fotoaparát na statív, alebo ho umiestnite na stabilný, vodorovný povrch. Aby sa zabránilo prenikaniu svetla cez hľadáčik a jeho zobrazeniu na fotografii alebo zasahovaniu do expozície, odporúčame, aby ste pred zhotovovaním snímok bez priloženia oka k hľadáčiku zakryli hľadáčik (☐ 268) rukou alebo iným predmetom, ako je napríklad voliteľný kryt okulára hľadáčika (☐ 68). Aby nedošlo k prerušeniu napájania pred dokončením expozície, použite plne nabitú batériu. Vezmite do úvahy, že pri dlhých expozíciách sa môže vyskytnúť šum (jasné body, náhodne rozmiestnené jasné body alebo závoj).

- 1** Otočte volič režimov do polohy M.

Volič režimov

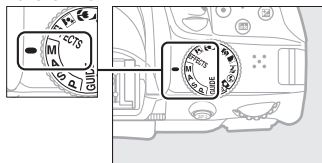

- 2** Vyberte čas uzávierky.  
Otočením príkazového voliča vyberte čas uzávierky režimu Bulb (**b u l b**).

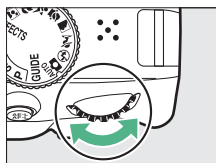

Príkazový volič



- 3** Zhotovte fotografiu.

Po zaostrení stlačte tlačidlo spúšte na fotoaparáte úplne nadol. Po dokončení expozície uvoľnite tlačidlo spúšte.

- 1** Otočte volič režimov do polohy M.

Volič režimov

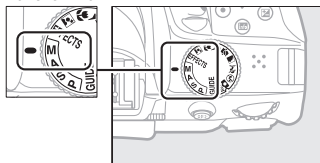

- 2** Vyberte čas uzávierky.  
Otočením príkazového voliča doľava vyberte čas uzávierky režimu „Time“ (- -).

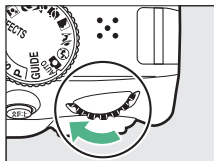





Príkazový volič



- 3** Otvorte uzávierku.  
Po zaostrení stlačte tlačidlo spúšte na fotoaparáte alebo voliteľnom diaľkovom ovládači úplne nadol.

- 4** Zatvorte uzávierku.  
Zopakujte úkon vykonaný v kroku 3.



### **Dialkové ovládače ML-L3**

Ak budete používať diaľkový ovládač ML-L3, zvolte jeden z nasledujúcich režimov diaľkového ovládača tak, ako je to uvedené na strane 95:  2s (**Delayed remote (ML-L3) (Oneskorené diaľkové ovládanie (ML-L3))**) alebo  (**Quick-response remote (ML-L3) (Okamžité diaľkové ovládanie (ML-L3))**). Vezmite do úvahy, že sa snímky zhotovia v režime „Time“, aj keď sa pre čas uzávierky zvolí režim „Bulb“/  . Expozícia sa spustí po stlačení tlačidla spúšte na diaľkovom ovládači a ukončí sa po 30 minútach alebo po opätovnom stlačení tlačidla spúšte.

# Expozícia

## Meranie

Vyberte spôsob, akým bude fotoaparát nastavovať expozíciu.

Spôsob	Popis
 <b>Matrix metering</b> (Maticové meranie expozície)	Vo väčšine situácií prináša prirodzené výsledky. Fotoaparát meria širokú oblasť obrazového poľa a nastavuje expozíciu podľa rozdelenia tónov, farieb, kompozície a vzdialenosti.
 <b>Center-weighted metering</b> (Meranie expozície so zdôrazneným stredom)	Klasické meranie expozície určené pre portréty. Fotoaparát meria celé obrazové pole, ale najväčšiu váhu prikladá stredovej oblasti. Odporúča sa pri použití filtrov s expozičným činiteľom (faktorom filtra) nad 1x.
 <b>Spot metering</b> (Bodové meranie expozície)	Tento režim vyberte na zaistenie správnej expozície snímaného objektu aj v prípadoch, keď je pozadie omnoho jasnejšie alebo tmavšie. Fotoaparát meria aktuálny zaostrovací bod; použite na meranie objektov mimo stred.

- 1** Zobrazte možnosti merania expozície.  
Stlačte tlačidlo **i**, potom zvýraznite aktuálny spôsob merania v zobrazení informácií a stlačte **OK**.

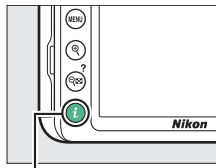

Tlačidlo **i**

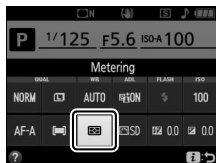

- 2** Vyberte spôsob merania expozície.  
Zvýraznite požadovanú možnosť a stlačte tlačidlo **OK**.

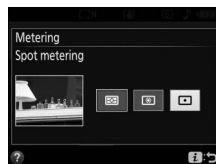





**Bodové meranie expozície**

Ak sa pre **AF-area mode (Režim činnosti AF)** počas fotografovania pomocou hľadáča (☐ 74) zvolí možnosť **[SPOT]** (**Auto-area AF (Automatické zaostrenie s automatickým výberom poľa)**), fotoaparát bude merať stredový zaostrovací bod.



## Uzamknutie automatickej expozície

Uzamknutie automatickej expozície použite na zmenu kompozície fotografií po použití  (**Center-weighted metering (Meranie expozície so zdôrazneným stredom)**) a  (**Spot metering (Bodové meranie expozície)**) na meranie expozície; vezmite do úvahy, že uzamknutie automatickej expozície nie je dostupné v režime  ani v režime .

### 1 Uzamknite expozíciu.

Snímaný objekt umiestnite do vybraného zaostrovacieho bodu a stlačte tlačidlo spúšte do polovice. Pri tlačidle spúšte stlačení do polovice a objekte umiestnenom v zaostrovacom bode stlačením tlačidla  (**O-m**) uzamknite expozíciu.

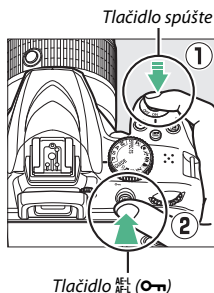

Kým je účinná expozičná pamäť, indikátor **AE-L** sa bude zobrazovať v hľadáčiku a na monitore.



## 2 Zmeňte kompozíciu fotografie.

Pri podržaní stlačeného tlačidla **AE-L/AF-L** (**OK**) zmeňte kompozíciu fotografie a nasnímajte ju.

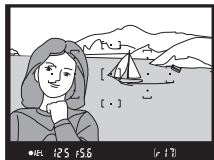

### **Nastavenie času uzávierky a clony**

Kým je expozičná pamäť aktívna, bez zmeny odmeranej hodnoty expozície je možné zmeniť nasledujúce nastavenia:

Režim	Nastavenie
Programová automatika	Čas uzávierky a clona (flexibilná programová automatika;  100)
Clonová automatika	Čas uzávierky
Časová automatika	Clona

Samotný spôsob merania nie je možné zmeniť, kým je expozičná pamäť aktívna.

## Korekcia expozície

Korekcia expozície sa používa na zmenu expozície z hodnoty určenej fotoaparátom, čím je možné zosvetliť alebo stmaviť snímky (☐ 297). Vo všeobecnosti platí, že kladné hodnoty spôsobujú, že sa hlavný objekt javí svetlejší, zatiaľ čo záporné hodnoty spôsobujú, že sa hlavný objekt javí tmavší. Najúčinnnejšia je pri použití s ☒ (**Center-weighted metering (Meranie expozície so zdôrazneným stredom)**) alebo ☑ (**Spot metering (Bodové meranie expozície)**) (☐ 111).



-1 EV





Bez korekcie expozície

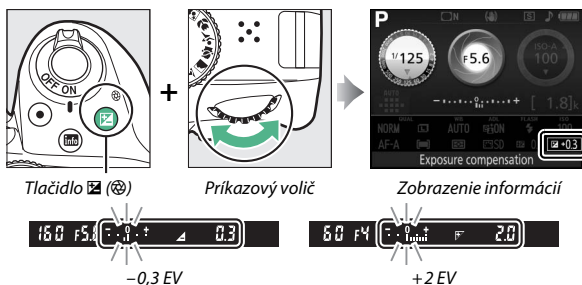

+1 EV

Ak chcete vybrať hodnotu pre korekciu expozície, podržte stlačené tlačidlo  a otáčajte príkazový volič dovedy, kým nebude zvolená požadovaná hodnota v hľadáčku alebo v zobrazení informácií.



Normálna expozícia sa dá obnoviť nastavením korekcie expozície na  $\pm 0$ . V režimoch **P**, **S**, **A** a **M** sa korekcia expozície neresetuje, keď sa fotoaparát vypne. V režime motívových programov a v režime  sa korekcia expozície resetuje vtedy, keď sa zvolí iný režim alebo sa vypne fotoaparát.

#### Zobrazenie informácií

Prístup k možnostiam korekcie expozície je možné získať aj v zobrazení informácií ( 11).

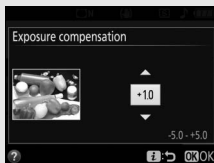

#### Režim M

V režime **M** korekcia expozície ovplyvní len indikátor expozície.

#### Používanie blesku

Pri použití blesku korekcia expozície pôsobí na expozíciu pozadia aj na intenzitu záblesku.

## Korekcia zábleskovej expozície

Korekcia zábleskovej expozície sa používa na zmenu intenzity záblesku oproti intenzite určenej fotoaparátom, čím sa mení jas hlavného objektu vo vzťahu k pozadiu. Výkon blesku sa dá zvýšiť, aby sa hlavný objekt javil svetlejší, alebo znížiť, aby sa predišlo neželaným presvetleným častiam alebo odrazom (☐ 299).

Podržte stlačené tlačidlá ⚡ (☑) a (⊗) a otáčajte príkazový volič dovtedy, kým nebude zvolená požadovaná hodnota v hľadáčku a v zobrazení informácií. Vo všeobecnosti platí, že kladné hodnoty spôsobujú, že sa hlavný objekt javí svetlejší, zatiaľ čo záporné hodnoty spôsobujú, že sa hlavný objekt javí tmavší. Normálny výkon blesku sa dá obnoviť nastavením korekcie zábleskovej expozície na  $\pm 0$ . Korekcia zábleskovej expozície sa neresetuje, keď sa fotoaparát vypne (v režime motívových programov sa korekcia zábleskovej expozície resetuje, keď sa zvolí iný režim alebo sa vypne fotoaparát).

Tlačidlo ⚡ (☑)

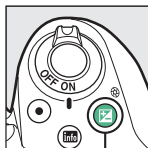
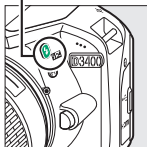

Tlačidlo (⊗)

+



Príkazový volič



Zobrazenie informácií



-0,3 EV



+1 EV

### **Zobrazenie informácií**

Prístup k možnostiam korekcie zábleskovej expozície je možné získať aj v zobrazení informácií (☐ 11).

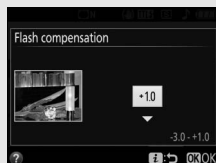



### **Voliteľné blesky**

Korekcia zábleskovej expozície je dostupná aj pri voliteľných bleskoch, ktoré podporujú Systém kreatívneho osvetlenia Nikon (CLS; pozrite si stranu 262). Korekcia zábleskovej expozície zvolená pomocou voliteľného blesku sa pridá ku korekcii zábleskovej expozície zvolenej pomocou tohto fotoaparátu.

## Zachovanie detailov v jasných častiach a tieňoch

### Funkcia Active D-Lighting

Funkcia Active D-Lighting zachováva detaily v jasných častiach snímky aj v tieňoch, čím vytvára snímky s prirodzeným kontrastom. Používajte ju na fotografovanie scén s vysokým kontrastom, napríklad pri fotografovaní jasne osvetlenej vonkajšej scény cez dvere alebo okno alebo pri snímaní tienených objektov za slnečného dňa. Funkcia Active D-Lighting sa neodporúča v režime **M**; v iných režimoch je najúčinnější pri použití s  (**Matrix metering (Maticové meranie expozície)**;  111).





Funkcia Active D-Lighting: **Vypnutá**



Funkcia Active D-Lighting: **Zapnutá**

### 1 Zobrazte možnosti funkcie Active D-Lighting.

Stlačte tlačidlo , potom zvýraznite funkciu Active D-Lighting v zobrazení informácií a stlačte .

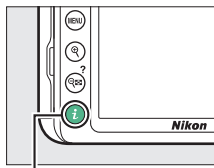

Tlačidlo 



- 2** Vyberte možnosť.  
Zvýraznite **On (Zap.)** alebo **Off (Vyp.)**  
a stlačte .



 **Funkcia Active D-Lighting**

Pri niektorých objektoch si môžete všimnúť nepravidelné tieňovanie, tieňe okolo jasných objektov alebo svetelné kruhy okolo tmavých objektov. Funkcia Active D-Lighting nie je dostupná pri videosekvenciách.







 **„Active D-Lighting“ (Funkcia Active D-Lighting) versus „D-Lighting“ (Funkcia D-Lighting)**

**Active D-Lighting (Funkcia Active D-Lighting)** nastavuje expozíciu pred snímaním tak, aby sa optimalizoval dynamický rozsah, zatiaľ čo možnosťou **D-Lighting (Funkcia D-Lighting)** v ponuke úprav ( 235) sa zjasnia tieňe na snímkach po ich zhotovení.



## Vyváženie bielej farby

Vyváženie bielej farby zabezpečuje, aby farby neboli ovplyvnené svetelným zdrojom. Pri väčšine zdrojov svetla sa odporúča automatické vyváženie bielej farby; dajú sa zvoliť aj iné hodnoty, ak je to nevyhnutné podľa typu zdroja:

Možnosť	Popis
AUTO <b>Auto (Automatika)</b>	Automatické nastavenie vyváženia bielej farby. Odporúča sa pre väčšinu situácií.
 <b>Incandescent (Žiarovka)</b>	Použite pri žiarovkovom osvetlení.
 <b>Fluorescent (Žiarivka)</b>	Použite pri zdrojoch svetla uvedených na strane 123.
 <b>Direct sunlight (Priame slnečné svetlo)</b>	Použite pri objektoch osvetlených priamym slnkom.
 <b>Flash (Blesk)</b>	Použite s bleskom.
 <b>Cloudy (Oblačno)</b>	Použite cez deň pri zamračenej oblohe.
 <b>Shade (Tieň)</b>	Použite cez deň pri objektoch v tieni.
PRE <b>Preset manual (Vlastné nastavenie)</b>	Zmerajte vyváženie bielej farby alebo skopírujte vyváženie bielej farby z existujúcej fotografie (□ 126).

# 1 Zobrazte možnosti vyváženia bielej farby.

Stlačte tlačidlo **i**, potom zvýraznite aktuálne nastavenie vyváženia bielej farby v zobrazení informácií a stlačte **OK**.

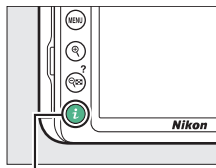

Tlačidlo **i**



# 2 Vyberte možnosť vyváženia bielej farby. Zvýraznite požadovanú možnosť a stlačte tlačidlo **OK**.

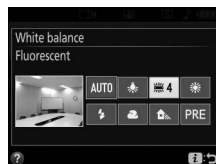

### Ponuka režimu snímania





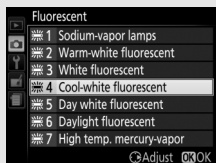
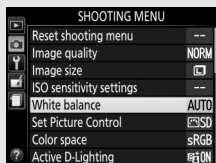





Vyváženie bielej farby sa dá zvoliť pomocou možnosti **White balance (Vyváženie bielej farby)** v ponuke režimu snímania (☰ 190), ktorá sa dá použiť aj na jemné doladenie vyváženia bielej farby (☰ 124) alebo na meranie hodnoty pre vlastné nastavenie vyváženia bielej farby (☰ 126).

Možnosť  **Fluorescent (Žiarivka)** v ponuke **White balance (Vyváženie bielej farby)** sa dá použiť na voľbu zdroja svetla spomedzi typov žiaroviek uvedených vpravo.





### Farebná teplota

Vnímaná farba svetelného zdroja sa mení v závislosti od pozorovateľa a iných podmienok. Farebná teplota je objektívna miera farby svetelného zdroja, definovaná podľa teploty, na ktorú by sa objekt musel zahriať, aby vyžaroval svetlo s rovnakou vlnovou dĺžkou. Zatiaľ čo svetelné zdroje s farebnou teplotou okolo 5 000 – 5 500 K vyzerajú ako biele, svetelné zdroje s nižšou farebnou teplotou, napríklad žiarovky, majú jemný žltkastý alebo červenkastý nádych. Svetelné zdroje s vyššou farebnou teplotou majú modrastý nádych. Možnosti vyváženia bielej farby tohto fotoaparátu sú prispôbené nasledujúcim farebným teplotám (všetky hodnoty sú približné):

-  (sodíkové výbojky): **2 700 K**
-  (žiarovka)/  
•  (žiarivka s teplým bielym svetlom): **3 000 K**
-  (biela žiarivka): **3 700 K**
-  (žiarivka s chladným bielym svetlom): **4 200 K**
-  (žiarivka s denným bielym svetlom): **5 000 K**
-  (priame slnečné svetlo): **5 200 K**
-  (blesk): **5 400 K**
-  (oblačno): **6 000 K**
-  (žiarivka s denným svetlom): **6 500 K**
-  (ortuťová výbojka s vysokou teplotou): **7 200 K**
-  (tieň): **8 000 K**

## Jemné doladenie vyváženia bielej farby

Vyváženie bielej farby je možné „jemne doladiť“ a korigovať tak odchýlky vo farbe svetelného zdroja alebo úmyselne dodať snímke farebný nádych. Vyváženie bielej farby sa jemne doladuje pomocou možnosti **White balance (Vyváženie bielej farby)** v ponuke režimu snímania.

- 1 Zobrazte možnosti jemného doladenia.** Zvýraznite požadovanú možnosť vyváženia bielej farby a stlačte  (ak je zvolená možnosť **Fluorescent (Žiarivka)**, zvýraznite požadovaný typ osvetlenia a stlačte ; vezmite do úvahy, že jemné doladenie nie je dostupné pri **Preset manual (Vlastné nastavenie)**).

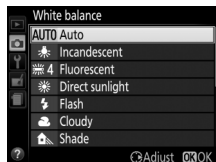

- 2 Jemne doladíte vyváženie bielej farby.** Na jemné doladenie vyváženia bielej farby použijete multifunkčný volič. Vyváženie bielej farby je možné jemne doladiť na osi žltá (A) – modrá (B) v krokoch po 0,5 a osi zelená (G) – purpurová (M) v krokoch po 0,25. Vodorovná (žltá - modrá) os zodpovedá farebnej teplote, zatiaľ čo zvislá os (zelená - purpurová) má podobné účinky ako tie, ktoré sa dosiahnu pomocou zodpovedajúcich filtrov farebnej korekcie (CC). Vodorovná os je rozdelená na prírastky zodpovedajúce približne 5 miredom, zvislá os na prírastky približne 0,05 jednotiek difúznej hustoty.

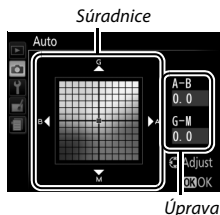

- 3 Uložte zmeny a zatvorte ponuku.** Stlačte tlačidlo .

### Jemné doladenie vyváženia bielej farby

Farby na osiach jemného doladenia sú relatívne, nie absolútne. Napríklad, posunutím kurzora smerom k **B** (modrá), keď je zvolené nastavenie „teplých farieb“, napríklad  (žiarovka), sa farby na fotografiách mierne „ochladia“, avšak v skutočnosti sa nezmenia na modré.

### „Mired“

Akákoľvek daná zmena farebnej teploty vytvára väčšie rozdiely vo farbe pri nízkych farebných teplotách, než by vytvárala pri vyšších farebných teplotách. Napríklad zmena 1 000 K spôsobuje oveľa väčšiu zmenu farby pri 3 000 K ako pri 6 000 K. Mired, vypočítaný na základe vynásobenia prevrátenej hodnoty farebnej teploty hodnotou  $10^6$ , je meradlom farebnej teploty, ktoré berie takúto zmenu do úvahy, a ako taký je jednotkou používanou pre filtre na korekciu farebnej teploty. Napr.:

- 4 000 K – 3 000 K (rozdiel 1 000 K) = 83 miredov
- 7 000 K – 6 000 K (rozdiel 1 000 K) = 24 miredov

## Vlastné nastavenie

Vlastné nastavenie sa používa na zaznamenanie a obnovenie vlastného nastavenia vyváženia bielej farby pri snímaní pri zmiešanom osvetlení alebo na korekciu svetelných zdrojov so silným farebným nádychom. K dispozícii sú dva spôsoby vlastného nastavenia vyváženia bielej farby:



Spôsob	Popis
Measure (Merat)	Neutrálne sivý alebo biely objekt sa osvetlia rovnakým svetlom, aké bude použité pre finálnu fotografiu a fotoaparát odmeria vyváženie bielej farby (pozrite nižšie).
Use photo (Použiť fotografiu)	Vyváženie bielej farby sa skopíruje z fotografie na pamäťovú kartu (□ 130).

### ■ Meranie hodnoty pre vlastné nastavenie vyváženia bielej farby

#### 1 Osvetlite referenčný objekt.

Pod osvetlenie, ktoré sa bude používať pri finálnej fotografii, umiestnite neutrálne sivý alebo biely objekt.

#### 2 Zobrazte možnosti vyváženia bielej farby.

Zvýraznite možnosť **White balance (Vyváženie bielej farby)** v ponuke režimu snímania a stlačením  zobrazte možnosti vyváženia bielej farby. Zvýraznite **Preset manual (Vlastné nastavenie)** a stlačte .

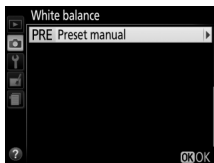

#### 3 Zvoľte možnosť Measure (Merat).

Zvýraznite **Measure (Merat)** a stlačte tlačidlo .

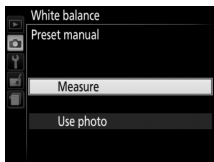

## 4 Zvoľte možnosť **Yes (Áno)**.

Zobrazia sa ponuky uvedené vpravo; zvýraznite možnosť **Yes (Áno)** a stlačte tlačidlo **OK**.

Fotoaparát prejde do režimu merania vlastného nastavenia.

Keď je fotoaparát pripravený na meranie vyváženia bielej farby, v hľadáčku a v zobrazení informácií sa objaví blikajúci indikátor **P r E** (PRE).

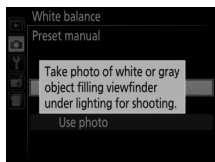
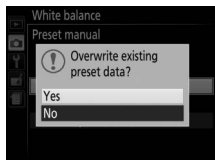

## 5 Odmerajte vyváženie bielej farby.

Skôr, než indikátory prestanú blikáť, umiestnite referenčný objekt do obrazového poľa tak, aby zaplnil celý hľadáček a stlačte tlačidlo spúšte úplne nadol. Nezaznamená sa žiadna fotografia. Vyváženie bielej farby môžete odmerať presne aj vtedy, keď fotoaparát nezaostřil.



## 6 Skontrolujte výsledky.

Ak fotoaparát dokázal odmerať hodnotu pre vyváženie bielej farby, zobrazí sa hlásenie uvedené vpravo a v hľadáčiku bude pred návratom fotoaparátu do režimu snímania blikať **ūd**. Ak sa chcete okamžite vrátiť do režimu snímania, stlačte tlačidlo spúšte do polovice.

Ak je osvetlenie príliš tmavé alebo svetlé, fotoaparát nemusí byť schopný odmerať vyváženie bielej farby. V zobrazení informácií sa objaví hlásenie a v hľadáčiku sa objaví blikajúci indikátor **no ūd**. Vráťte sa do kroku 5 a znova odmerajte vyváženie bielej farby.

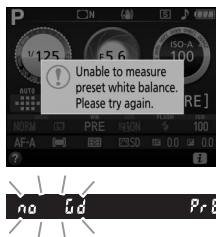
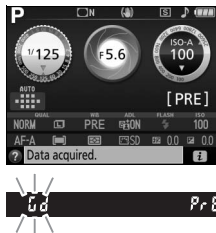



### ✓ Meranie vlastného nastavenia vyváženia bielej farby

Ak sa nevykonajú žiadne úkony počas blikania zobrazení, režim priameho merania sa ukončí po uplynutí doby zvolenej pre možnosť **Auto off timers (Časové spínače automatického vypínania)** v ponuke nastavenia (☐ 207).

### ✓ Vlastné nastavenie vyváženia bielej farby

Fotoaparát naraz dokáže uložiť len jednu hodnotu pre vlastné nastavenie vyváženia bielej farby. Po odmeraní novej hodnoty sa existujúca hodnota nahradí novou hodnotou. Pamätajte, že expozícia sa automaticky zvýši o 1 EV pri meraní vyváženia bielej farby; pri snímaní v režime **M** nastavte expozíciu tak, aby indikátor expozície ukazoval  $\pm 0$  (☐ 106).

### ✓ Ďalšie spôsoby merania vlastného nastavenia vyváženia bielej farby

Ak chcete prejsť do režimu merania vlastného nastavenia (pozri vyššie) po voľbe vlastného nastavenia vyváženia bielej farby v zobrazení informácií (☐ 122), na niekoľko sekúnd podržte stlačené **Ⓢ**. Ak bolo vyváženie bielej farby priradené tlačidlu **Fn** (☐ 214), režim merania vlastného nastavenia vyváženia bielej farby sa dá aktivovať podržaním stlačeného tlačidla **Fn** na niekoľko sekúnd po voľbe vlastného nastavenia vyváženia bielej farby pomocou tlačidla **Fn** a príkazového voliča.



### ✓ Sivé panely

Ak chcete dosiahnuť presnejšie výsledky, vyváženie bielej farby odmerajte pomocou štandardného sivého panela.

## ■ Kopírovanie vyváženia bielej farby z fotografie

Podľa nasledujúcich krokov skopírujte hodnotu vyváženia bielej farby z fotografie uloženej na pamäťovej karte.

### 1 Zvoľte Preset manual (Vlastné nastavenie).

Zvýraznite možnosť **White balance (Vyváženie bielej farby)** v ponuke režimu snímania a stlačením  zobrazte možnosti vyváženia bielej farby. Zvýraznite **Preset manual (Vlastné nastavenie)** a stlačte .

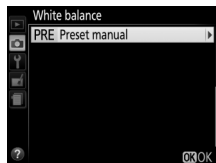

### 2 Zvoľte Use photo (Použiť fotografiu).

Zvýraznite **Use photo (Použiť fotografiu)** a stlačte .

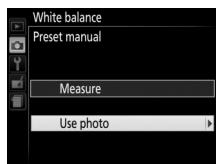

### 3 Vyberte možnosť Select image (Vybrať snímku).

Zvýraznite **Select image (Vybrať snímku)** a stlačte  (ak chcete preskočiť zvyšné kroky a použiť naposledy zvolenú snímku pre vlastné nastavenie vyváženia bielej farby, zvoľte **This image (Táto snímka)**).



### 4 Vyberte priečinok.

Zvýraznite priečinok obsahujúci zdrojovú snímku a stlačte tlačidlo .

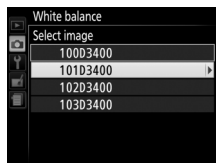

---

## 5 Zvýraznite zdrojovú snímku.

Ak chcete zobrazit zvýraznenú snímku na celej obrazovke, stlačte a podržte tlačidlo .



---

## 6 Skopírujte vyváženie bielej farby.

Stlačením  nastavíte vlastnú hodnotu vyváženia bielej farby pre zvýraznenú fotografiu.

## Picture Control

Picture Control sú predvolené kombinácie nastavení pre spracovanie obrazu, ktoré zahŕňajú zvýšenie ostrosti, jasnosť, kontrast, jas, sýtosť a odtieň. Môžete si zvoliť Picture Control, ktoré budú zodpovedať scéne, alebo prispôbiť nastavenia tak, aby vyhovovali vášmu tvorivému zámeru.

### Výber Picture Control

Vyberte Picture Control podľa snímaného objektu alebo typu scény.

Možnosť	Popis
 <b>Standard (Štandardné)</b>	Odporúča sa pre väčšinu situácií, táto možnosť využíva štandardné spracovanie s cieľom získať vyvážené výsledky.
 <b>Neutral (Neutrálne)</b>	Dobrý výber pre fotografie, ktoré sa budú neskôr spracovávať alebo upravovať, táto možnosť využíva minimálne spracovanie, aby sa zachovali prirodzené výsledky.
 <b>Vivid (Živé)</b>	Túto možnosť vyberte na fotografie, pri ktorých chcete zvýrazniť základné farby. Vylepšením snímok sa dosiahne živý efekt pre fotografiu.
 <b>Monochrome (Monochromatický režim)</b>	Slúži na zhotovovanie monochromatických fotografií.
 <b>Portrait (Portrét)</b>	Slúži na spracovanie portrétov s cieľom dosiahnuť prirodzené podanie tónov pleti a mäkký pocit.
 <b>Landscape (Krajina)</b>	Získajú sa živé zábery krajín a panorám miest.
 <b>Flat (Ploché)</b>	Toto nastavenie vyberte pre fotografie, ktoré sa neskôr budú výraznejšie upravovať alebo retušovať. Podrobnosti sa zachovávajú v rámci širokého rozsahu tónov, od jasných častí po tieň.

- 1** Zobrazte možnosti Picture Control.  
Stlačte tlačidlo **i**, potom zvýraznite aktuálne Picture Control a stlačte **OK**.

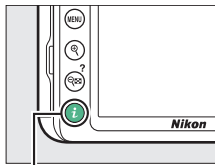

Tlačidlo **i**





- 2** Vyberte Picture Control.  
Zvýraznite Picture Control a stlačte tlačidlo **OK**.



## Úprava nastavení Picture Control



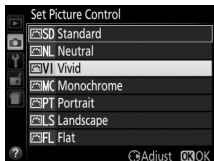

Picture Control je možné upraviť tak, aby vyhovovali scéne alebo tvorivému zámeru používateľa. Pomocou možnosti **Quick adjust (Rýchle prispôsobenie)** vyberte vyváženú kombináciu nastavení, alebo upravte jednotlivé nastavenia manuálne.

### 1 Vyberte Picture Control.

Zvýraznite **Set Picture Control (Nastaviť Picture Control)** v ponuke režimu snímania a stlačte . Zvýraznite požadované Picture Control a stlačte .



### 2 Upravte nastavenia.

Stlačením  alebo  zvýraznite požadované nastavenie a stlačením tlačidla  alebo  vyberte hodnotu v krokoch po 1, alebo otočením príkazového voliča vyberte hodnotu v krokoch po 0,25 (□ 135). Tento krok opakujte, kým sa neupraví všetky nastavenia, alebo zvolte predvolenú kombináciu nastavení pomocou multifunkčného voliča na výber **Quick adjust (Rýchle prispôsobenie)**. Východiskové nastavenia je možné obnoviť stlačením tlačidla .



### 3 Uložte zmeny a zatvorte ponuku.

Stlačte tlačidlo .

Picture Control, ktoré boli upravené z východiskových nastavení, sú označené hviezdíčkou („\*“).

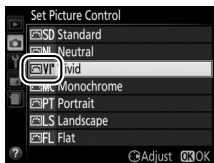

## ■ ■ Nastavenia Picture Control

Možnosť	Popis	
Quick adjust (Rýchle prispôsobenie)	Znížte alebo zvýšte účinok zvoleného Picture Control (vezmite do úvahy, že týmto sa resetujú všetky manuálne úpravy). Nie je dostupné pri Picture Control <b>Neutral (Neutrálne)</b> , <b>Monochrome (Monochromatický režim)</b> ani <b>Flat (Ploché)</b> .	
Manuálne úpravy (všetky Picture Control)	<b>Sharpening (Zvýšenie ostrosti)</b>	Má vplyv na ostrosť obrysov. Voľbou <b>A</b> nastavte automatické zvýšenie ostrosti podľa typu scény.
	<b>Clarity (Jasnosť)</b>	Nastavte jasnosť manuálne alebo voľbou <b>A</b> umožníte fotoaparátu, aby nastavil jasnosť automaticky. V závislosti od scény sa pri niektorých nastaveniach môžu okolo jasných objektov objaviť tieň alebo sa okolo tmavých objektov môžu objaviť svetlé kruhy. Jasnosť sa neuplatňuje pri videosekvenciách.
	<b>Contrast (Kontrast)</b>	Nastavte kontrast manuálne alebo voľbou <b>A</b> umožníte fotoaparátu, aby nastavil kontrast automaticky.
	<b>Brightness (Jas)</b>	Zvýšenie alebo zníženie jasnosti bez straty detailov v jasných častiach alebo tieňoch.
Manuálne úpravy (len pri nemonochromatických režimoch)	<b>Saturation (Sýtosť)</b>	Týmto sa upravuje sviežosť farieb. Voľbou <b>A</b> nastavte automatickú sýtosť farieb podľa typu scény.
	<b>Hue (Odtieň)</b>	Upravte odtieň.
Manuálne úpravy (iba monochromatický režim)	<b>Filter effects (Efekty filtra)</b>	Dosiahne sa simulácia efektu farebných filtrov na monochromatických fotografiách (☐ 137).
	<b>Toning (Tónovanie)</b>	Vyberte odtieň, ktorý sa použije na monochromatických fotografiách (☐ 137).

### ✓ „A“ (Automatika)

Výsledky pri automatickom nastavení zvýšenia ostrosti, kontrastu a sýtosti farieb sa líšia podľa expozície a polohy a veľkosti objektu vzhľadom k obrazovému poľu.

### ✓ Prepínanie medzi manuálnym a automatickým režimom

Stláčaním tlačidla  môžete prepínať medzi nastavením manuálneho a automatického režimu (A) pre zvýšenie ostrosti, jasnosti, kontrastu a sýtosti.



### ✓ Predchádzajúce nastavenia

Indikátor  pod zobrazením hodnoty v ponuke nastavenia Picture Control označuje predchádzajúcu hodnotu nastavenia. Použite ju ako referenciu pri úprave nastavení.

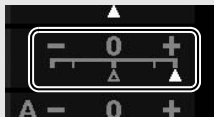





### Efekty filtra (len pre monochromatický režim)

Možnosti v tejto ponuke simulujú efekt farebných filtrov na monochromatických fotografiách. K dispozícii sú nasledujúce efekty filtra:

Možnosť	Popis
Y	Žltý
O	Oranžový
R	Červený
G	Zelený

### Tónovanie (len pre monochromatický režim)

Stlačením tlačidla , keď je vybraná možnosť **Toning (Tónovanie)**, zobrazíte možnosti sýtosti farieb. Stlačením tlačidla  alebo  nastavte sýtosť v krokoch po 1, alebo otočením príkazového voliča vyberte hodnotu v krokoch po 0,25. Ovládanie sýtosti farieb nie je dostupné, keď je zvolená možnosť **B&W** (čiernobiely režim).

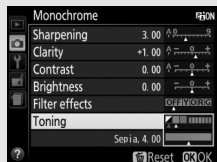

# Záznam a prezeranie videosekvencií



## Záznam videosekvencií

Videosekvencie sa dajú zaznamenávať v režime živého náhľadu.

### 1 Stlačte tlačidlo .

Na monitore sa zobrazí pohľad cez objektív.

#### Ikona

Ikona  ( 10) naznačuje, že videosekvencie sa nedajú zaznamenávať.

#### Pred záznamom

Pred zaznamenávaním v režime **A** alebo **M** nastavte clonu ( 103, 105).

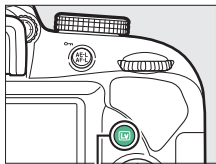

Tlačidlo .

### 2 Zaostrite.

Vytvorte kompozíciu úvodného záberu a zaostrite. Nezabudnite, že počet objektov, ktoré sa dajú zistiť v režime automatického zaostrovania s prioritou tváre, klesá počas zaznamenávania videosekvencie.



### 3 Spustíte záznam.

Ak chcete spustiť zaznamenávanie, stlačte tlačidlo záznamu videosekvencií. Na monitore sa bude zobrazovať indikátor záznamu a zostávajúci čas záznamu. Zvuk sa zaznamenáva prostredníctvom vstupného mikrofónu (□ 2); dávajte pozor, aby ste počas záznamu nezakrývali mikrofón. Okrem režimov **AUTO** a **☺** je možné expozíciu uzamknúť stlačením tlačidla **AE-L/AF-L** (☛) (□ 113) alebo (v režime motívových programov, v režimoch **P**, **S**, **A** a **M**) zmeniť maximálne o  $\pm 3$  EV v krokoch po  $\frac{1}{3}$  EV stlačením tlačidla **M/** (☛) a otočením príkazového voliča (□ 116; vezmite do úvahy, že v závislosti od jasnosti objektu nemusia mať zmeny expozície viditeľný účinok).

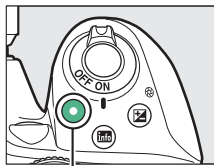

Tlačidlo záznamu videosekvencií

Indikátor záznamu



Zostávajúci čas

### 4 Ukončíte záznam.

Ďalším stlačením tlačidla záznamu videosekvencií ukončíte záznam. Záznam sa automaticky ukončí po dosiahnutí maximálnej dĺžky záznamu, zaplnení pamäťovej karty, alebo po voľbe iného režimu.

### 5 Ukončíte živý náhľad.

Živý náhľad ukončíte stlačením tlačidla **LV**.

#### **Fotografovanie počas záznamu videosekvencie**

Ak chcete ukončiť záznam videosekvencie, zhotoviť fotografiu a prejsť do živého náhľadu, stlačte tlačidlo spúšte úplne nadol a podržte až do spustenia uzávierky.

### Maximálna dĺžka

Maximálna dĺžka pre samostatné súbory s videosekvenciami je 4 GB (maximálne časy záznamu nájdete na strane 141). Vezmite do úvahy, že v závislosti od rýchlosti zápisu na pamäťovú kartu sa snímanie môže ukončiť ešte pred dosiahnutím tejto dĺžky (□ 269).

### Záznam videosekvencií

Na monitore a na finálnej videosekvencii pri osvetlení žiarivkami, ortuťovými alebo sodíkovými výbojkami, alebo pri objektoch v pohybe, obzvlášť pri otáčaní (panorámovaní) fotoaparátom v horizontálnom smere či pri rýchlom pohybe objektu v horizontálnom smere v rámci obrazového poľa môže byť viditeľné blikanie, prúžkovanie alebo skreslenie (blikanie a prúžkovanie je možné potlačiť pomocou možnosti **Flicker reduction (Potlačenie rušenia)**; □ 213). Môžu sa objaviť aj potrhane obrysy, rozptyl farieb, moiré a jasné body. Jasné oblasti alebo pásy sa môžu objaviť v niektorých oblastiach obrazového poľa pri blikajúcich tabuliach a iných prerušovaných svetelných zdrojoch, alebo ak dôjde ku krátkodobému osvetleniu objektu stroboskopickým alebo iným jasným, krátkodobým zdrojom svetla. Nikdy nemierte fotoaparátom na slnko ani iné silné zdroje svetla. Nedodržanie tohto pokynu môže viesť k poškodeniu vnútorných obvodov fotoaparátu.

Tento fotoaparát dokáže zaznamenávať obraz aj zvuk; nezakrývajte mikrofón počas snímania. Nezabudnite, že vstavaný mikrofón môže zaznamenať hluk objektívu počas automatického zaostrovania a stabilizácie obrazu.















Počas videosekvencie sa nedá používať osvetlenie bleskom.

Maticové meranie expozície sa použije bez ohľadu na zvolený spôsob merania expozície. Čas uzávierky a citlivosť ISO sa nastaví automaticky, pokiaľ sa **On (Zap.)** nezvolí pre **Manual movie settings (Manuálne nastavenia videosekvencie)** (□ 142) a fotoaparát nie je v režime **M**.

## Nastavenia videosekvencie

Fotoaparát ponúka nasledujúce možnosti nastavenia videosekvencie.

- **Frame size/frame rate (Veľkosť obrazu/frekvencia snímania)** a **Movie quality (Kvalita videosekvencie)**: Maximálna dĺžka sa mení podľa zvolených možností.

Kvalita videosekvencie	Veľkosť obrazu/frekvencia snímania <sup>1</sup>	Maximálna dĺžka <sup>2</sup>
<b>High quality (Vysoká kvalita)</b>	 <b>1920×1080; 60p</b>	10 min.
	 <b>1920×1080; 50p</b>	
	 <b>1920×1080; 30p</b>	20 min.
	 <b>1920×1080; 25p</b>	
	 <b>1920×1080; 24p</b>	
	 <b>1280× 720; 60p</b>	
	 <b>1280× 720; 50p</b>	
<b>Normal (Normálna)</b>	 <b>1920×1080; 60p</b>	20 min.
	 <b>1920×1080; 50p</b>	
	 <b>1920×1080; 30p</b>	29 min. 59 s
	 <b>1920×1080; 25p</b>	
	 <b>1920×1080; 24p</b>	
	 <b>1280× 720; 60p</b>	
	 <b>1280× 720; 50p</b>	

1 Uvedená hodnota. Skutočné frekvencie snímania pre 60p, 50p, 30p, 25p a 24p sú 59,94, 50, 29,97, 25 a 23,976 snímkov za sekundu v uvedenom poradí.

2 Videosekvencie zaznamenané v režime efektu zmenšeniiny majú pri prehrávaní dĺžku maximálne tri minúty.

- **Microphone (Mikrofón)**: Zapnite alebo vypnite vstavaný mikrofón alebo nastavte citlivosť mikrofónu. Ak chcete nastaviť citlivosť automaticky, vyberte možnosť **Auto sensitivity (Automatické nastavenie citlivosti)**, **Microphone off (Vyp. mikrofón)**, ak chcete vypnúť záznam zvuku; ak chcete zvoliť citlivosť mikrofónu manuálne, zvolte **Manual sensitivity (Manuálne nastavenie citlivosti)** a vyberte citlivosť.

- **Wind noise reduction (Redukcia šumu vetra):** Voľbou možnosti **On (Zap.)** zapnete filter na potlačenie nízkych frekvencií vstavaného mikrofónu, čím sa redukuje šum vznikajúci fúkaním vetra nad mikrofónom (vezmite do úvahy, že aj iné zvuky môžu byť ovplyvnené).
- **Manual movie settings (Manuálne nastavenia videosekvencie):** Výberom možnosti **On (Zap.)** umožníte vykonávanie manuálnych nastavení času uzávierky a citlivosti ISO, keď je fotoaparát v režime **M**. Čas uzávierky sa dá nastaviť na minimálnu hodnotu až  $\frac{1}{4000}$  s; najdlhší dostupný čas sa mení podľa frekvencie snímania:  $\frac{1}{30}$  s pre frekvencie snímania 24p, 25p a 30p,  $\frac{1}{50}$  s pre 50p a  $\frac{1}{60}$  s pre 60p. Ak sa čas uzávierky nenachádza v tomto rozsahu pri spustení živého náhľadu, automaticky sa nastaví na podporovanú hodnotu a zostane na tejto hodnote, keď sa živý náhľad ukončí. Pamätajte na to, že citlivosť ISO sa pevne nastaví na zvolenú hodnotu; fotoaparát nenastaví citlivosť ISO automaticky v prípade, že sa zvolí možnosť **On (Zap.)** pre **ISO sensitivity settings (Nastavenia citlivosti ISO) > Auto ISO sensitivity control (Automatické nastavenie citlivosti ISO)** v ponuke režimu snímania (☐ 193).

- 1 Zvoľte Movie settings (Nastavenia videosekvencie).**  
Stlačením tlačidla MENU zobrazte ponuku. Zvýraznite **Movie settings (Nastavenia videosekvencie)** v ponuke režimu snímania a stlačte  $\odot$ .

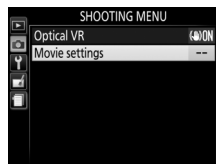

- 2 Vyberte možnosti videosekvencie.**  
Zvýraznite požadovanú položku a stlačte  $\odot$ , potom zvýraznite možnosť a stlačte  $\odot$ .

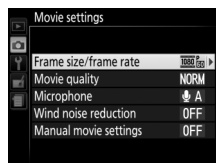

#### HDMI

Keď je fotoaparát pripojený k video zariadeniu s funkciou HDMI, dané video zariadenie zobrazí pohľad cez objektiv. Ak dané zariadenie podporuje HDMI-CEC, zvoľte možnosť **Off (Vyp.)** pre **HDMI > Device control (Ovládanie zariadenia)** v ponuke nastavenia (☐ 185) pred snímaním so živým náhľadom.

## Zobrazenie živého náhľadu

Výrez videosekvencie si môžete pozrieť počas živého náhľadu stlačením tlačidla **Info** na voľbu zobrazenia „zobrazenie indikátorov videosekvencie“, „skrytie indikátorov“, alebo „pomocná mriežka“ (☐ 8). Keď sa zobrazujú indikátory videosekvencie, stlačením tlačidla **i** môžete získať prístup k nasledujúcim nastaveniam videosekvencie: veľkosť obrazu/kvalita videosekvencie, vyváženie bielej farby (☐ 121), citlivosť mikrofónu (☐ 141), korekcia expozície (☐ 115), režim zaostrovania (☐ 70), režim činnosti AF (☐ 75), redukcia šumu vetra (☐ 142) a Picture Control (☐ 132). Ak je zvolená možnosť **On (Zap.)** pre **Movie settings (Nastavenia videosekvencie)** > **Manual movie settings (Manuálne nastavenia videosekvencie)** (☐ 142) v režime **M**, namiesto korekcie expozície sa dá nastaviť citlivosť ISO (☐ 93).

Voľbou **1920×1080; 60p** alebo **1920×1080; 50p** pre **Frame size/frame rate (Veľkosť obrazu/frekvencia snímania)** (☐ 141) sa zmenší veľkosť výrezu videosekvencie. Orezaný záber sa zobrazuje na monitore.

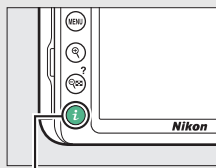

Tlačidlo **i**



Zobrazenie informácií  
(1920×1080; 60p/  
1920×1080; 50p)







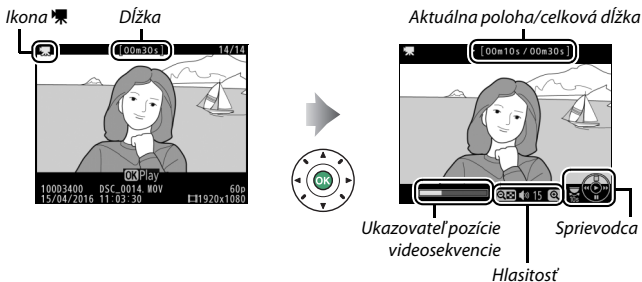

Počas zaznamenávania

## Prezeranie videosekvencií







Pri prehrávaní na celej obrazovke sú videosekvencie označené ikonou  (152). Stlačením **OK** spustíte prehrávanie; vašu aktuálnu polohu naznačuje ukazovateľ pozície videosekvencie.



Môžete vykonávať nasledujúce činnosti:



Ak chcete	Použite	Popis
Pozastaviť		Pozastavenie prehrávania.
Prehrať		Pokračovanie v prehrávaní pri pozastavenej videosekvencii alebo počas zrýchleného pohybu dopredu/dozadu.
Vykonať zrýchlený pohyb dopredu/ dozadu		Rýchlosť sa zvyšuje po každom stlačení od 2x do 4x do 8x do 16x; tlačidlo podržte stlačené, ak chcete preskočiť na začiatok alebo koniec videosekvencie (prvá snímka je označená  v pravom hornom rohu monitora, posledná snímka  ). Pri pozastavení prehrávania sa videosekvencia vráti alebo posunie zakaždým o jednu snímku; ak podržíte tlačidlo stlačené, bude sa nepretržite posúvať dopredu alebo dozadu.
Spustiť spomalené prehrávanie		Stlačením  počas pozastavenej videosekvencie spustíte spomalené prehrávanie.



Ak chcete	Použite	Popis
Preskočiť o 10 s		Otočením príkazového voliča preskočíte dopredu alebo dozadu o 10 s.
Nastaviť hlasitosť		Stlačením  hlasitosť zvýšite, stlačením  znížite.
Uskutočniť návrat do prehrávania snímok na celej obrazovke		Stlačením  alebo  prejdete do režimu prehrávania snímok na celej obrazovke.

## Úprava videosekvencií

Zostrihaním metráže vytvorte kópie videosekvencií alebo uložte vybrané snímky ako statické snímky JPEG.

Možnosť	Popis
 <b>Choose start/end point (Vybrať začiatočný/koncový bod)</b>	Vytvorenie kópie, z ktorej sa odstráni nežiaduca metráž.
 <b>Save selected frame (Uloženie zvolenej snímky)</b>	Uložte zvolenú snímku ako statickú snímku JPEG.





## Strih videosekvencií



Na vytvorenie zostrihaných kópií videosekvencií:

**1** Zobrazte videosekvenciu na celej obrazovke.

**2** Pozastavte videosekvenciu na novej úvodnej snímke.

Prehrajte videosekvenciu tak, ako je to popísané na strane 144, stlačením  spustíte alebo obnovíte prehrávanie a stlačením  ju pozastavíte a stlačením  alebo  alebo otočením príkazového voliča nájdete požadovanú snímku. Vašu približnú polohu vo videosekvencii môžete zistiť podľa ukazovateľa pozície videosekvencie. Pozastavte prehrávanie, keď dosiahnete novú úvodnú snímku.



Ukazovateľ pozície videosekvencie

### 3 Zvoľte **Choose start/end point** (Vybrať začiatkový/koncový bod).

Stlačte tlačidlo **i**, potom zvýraznite **Choose start/end point** (Vybrať začiatkový/koncový bod) a stlačte **⏪**.

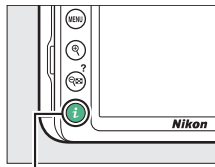

Tlačidlo **i**

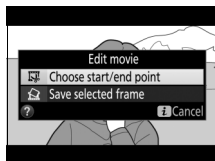

### 4 Zvoľte **Start point** (Začiatkový bod).

Ak chcete vytvoriť kópiu, ktorá začína od aktuálnej snímky, zvýraznite **Start point** (Začiatkový bod) a stlačte **OK**. Snímky pred aktuálnou snímkou sa po uložení kópie v kroku 9 odstránia.

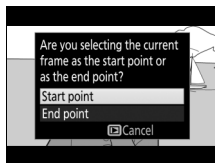

Začiatkový bod

## 5 Potvrdte nový začiatkový bod.

Ak nie je aktuálne zobrazená požadovaná snímka, stlačte ⏪ alebo ⏩ a prejdite dopredu alebo dozadu (ak chcete preskočiť o 10 s dopredu alebo dozadu, otočte príkazový volič).



## 6 Vyberte koncový bod.

Stlačením  $\text{AE-L}$  /  $\text{AF-L}$  (O-m) prejdite na nástroj voľby na prepnutie zo začiatkového bodu (⏪) na koncový bod (⏩) a potom zvolte záverečnú snímku tak, ako je to popísané v kroku 5. Snímky za zvolenou snímku sa po uložení kópie v kroku 9 odstraňujú.



Koncový bod

## 7 Vytvorte kópiu.

Keď je zobrazená požadovaná snímka, stlačte ⏩.

## 8 Skontrolujte danú videosekvenciu.

Ak chcete skontrolovať vytvorenú kópiu, zvýraznite **Preview (Kontrola)** a stlačte OK (ak chcete prerušiť kontrolu a vrátiť sa do ponuky možností uloženia, stlačte ⏩). Ak chcete opustiť aktuálnu kópiu a zvoliť nový začiatkový bod alebo koncový bod tak, ako je to popísané na predchádzajúcich stranách, zvýraznite **Cancel (Zrušiť)** a stlačte OK; ak chcete uložiť kópiu, prejdite na krok 9.

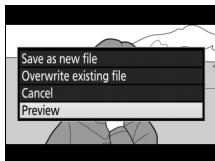

## 9 Uložte kópiu.

Zvýraznite **Save as new file (Uložiť ako nový súbor)** a stlačením **OK** uložte danú kópiu ako nový súbor. Ak chcete nahraďiť pôvodnú videosekvenciu upravenou kópiou, zvýraznite **Overwrite existing file (Prepísať existujúci súbor)** a stlačte **OK**.

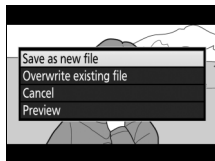

### ✓ Strih videosekvencií

Videosekvencie musia mať dĺžku minimálne dve sekundy. Kópia sa neuloží, ak nie je dostatok miesta na pamäťovej karte.

Kópie majú rovnaký čas a dátum vytvorenia ako originál.

### ✍ Odstránenie úvodnej alebo záverečnej metráže

Ak chcete z videosekvencie odstrániť len úvodnú metráž, prejdite na krok 7 bez stlačenia tlačidla **OK** (O-N) v kroku 6. Ak chcete odstrániť len záverečnú metráž, zvolte **End point (Koncový bod)** v kroku 4, zvolte záverečnú snímku a prejdite na krok 7 bez stlačenia tlačidla **OK** (O-N) v kroku 6.

## Oloženie vybraných snímok

Ak chcete uložiť kópiu zvolenej snímky ako statickú snímku vo formáte JPEG:

- 1 Pozastavte videosekvenciu na požadovanej snímke.**  
Videosekvenciu prehrávajte tak, ako je to popísané na strane 144, stlačením **OK** spustíte a obnovíte prehrávanie a stlačením **⏸** ho pozastavíte.  
Videosekvenciu pozastavte na snímke, ktorú chcete skopírovať.



- 2 Vyberte **Save selected frame (Uloženie zvolenej snímky)**.**  
Stlačte tlačidlo **i**, potom zvýraznite **Save selected frame (Uloženie zvolenej snímky)** a stlačte **⏸**.

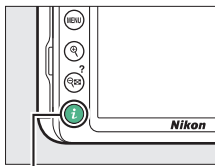

Tlačidlo **i**

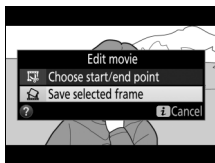

### 3 Vytvorte statickú kópiu.

Stlačením  vytvorte statickú kópiu aktuálnej snímky.



### 4 Uložte kópiu.

Zvýraznite možnosť **Yes (Áno)** a stlačením  vytvorte kópiu vybranej snímky s vysokou kvalitou (📄 84) vo formáte JPEG.

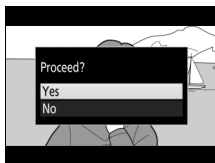

#### Uloženie zvolenej snímky

Statické snímky vo formáte JPEG vytvorené z videosekvencií pomocou možnosti **Save selected frame (Uloženie zvolenej snímky)** sa nedajú upravovať. Statické snímky vo formáte JPEG vytvorené z videosekvencií neobsahujú niektoré kategórie informácií o fotografii (📄 156).







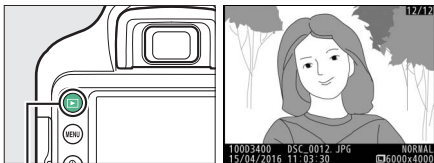





# Prehrávanie a odstraňovanie

## Prehrávanie snímok na celej obrazovke

Ak chcete zobraziť fotografie, stlačte tlačidlo . Na monitore sa zobrazí úplne posledná fotografia.



Tlačidlo 





Ak chcete	Použite	Popis
Zobraziť ďalšie fotografie		Stlačením  zobrazíte fotografie v poradí, v ktorom sa zaznamenali, stlačením  zobrazíte fotografie v opačnom poradí.
Prezerať ďalšie informácie o fotografii		Zmena zobrazenia informácií o fotografii (  156).
Vykonať návrat do režimu snímania	 / 	Stlačením tlačidla  alebo stlačením tlačidla spúšte do polovice prejdete do režimu snímania.
Prehrať videosekvenciu		Ak je aktuálna snímka označená ikonou  na zobrazenie toho, že ide o videosekvenciu, stlačením  sa spustí prehrávanie videosekvencie (  144).



## Zobrazenie miniatúr

Ak chcete zobraziť snímky vo forme „indexov“ so 4, 9 alebo 72 snímkami, stlačte tlačidlo  (?).









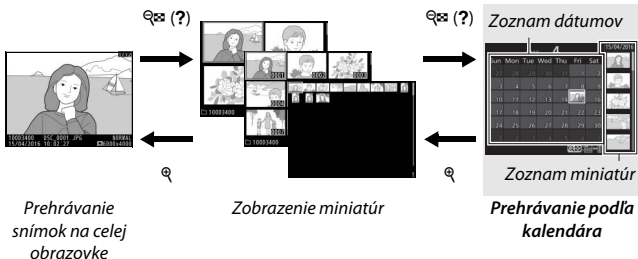





Ak chcete	Použite	Popis
Zvýrazniť snímky		Na zvýraznenie snímok použite multifunkčný volič alebo príkazový volič.
Zobraziť zvýraznenú snímku		Stlačením  zobrazíte zvýraznenú snímku na celej obrazovke.
Vykonať návrat do režimu snímania		Stlačením tlačidla  alebo stlačením tlačidla spúšte do polovice prejdete do režimu snímania.

## Prehrávanie podľa kalendára

Ak chcete zobrazíť snímky zhotovené v rámci zvoleného dátumu, stlačte tlačidlo , keď je zobrazených 72 snímok.



Úkony, ktoré je možné vykonávať, závisia od toho, či sa kurzor nachádza v zozname dátumov alebo v zozname miniatúr:

Ak chcete	Použite	Popis
Prepínať medzi zoznamom dátumov a zoznamom miniatúr	 (?) 	Stlačením tlačidla  (?) alebo  v zozname dátumov sa kurzor premiestni do zoznamu miniatúr. Opätovným stlačením tlačidla  (?) sa vrátite do zoznamu dátumov.
Prejsť do zobrazenia miniatúr/Priblížiť zvýraznenú fotografiu		<ul style="list-style-type: none"> <li>• <b>Zoznam dátumov:</b> Prejdite do 72-snímkového zobrazenia.</li> <li>• <b>Zoznam miniatúr:</b> Podržaním stlačeného tlačidla  priblížite zvýraznenú snímku.</li> </ul>
Zvýrazniť dátumy/ Zvýrazniť snímky		<ul style="list-style-type: none"> <li>• <b>Zoznam dátumov:</b> Zvýraznite dátum.</li> <li>• <b>Zoznam miniatúr:</b> Zvýraznite snímku.</li> </ul>
Prepínať zobrazenie na celej obrazovke		<b>Zoznam miniatúr:</b> Zobrazte zvýraznenú snímku.
Vykonať návrat do režimu snímania	 / 	Stlačením tlačidla  alebo stlačením tlačidla spúšte do polovice prejdete do režimu snímania.

## Tlačidlo **i**

Po stlačení tlačidla **i** pri prehrávaní na celú obrazovku, zobrazení miniatúr alebo kalendára sa zobrazia nižšie uvedené možnosti. Zvýraznite položky a stlačením **i** zobrazte možnosti.

- **Rating (Hodnotenie):** Ohodnotte aktuálnu snímku (☞ 169).
- **Retouch (Upraviť) (len fotografie):** Pomocou možností v ponuke úprav (☞ 227) vytvorte upravenú kópiu aktuálnej fotografie.
- **Edit movie (Upraviť videosekvenciu) (len videosekvencie):** Upravte videosekvencie pomocou možností v ponuke úprav videosekvencií (☞ 146). Videosekvencie je možné upraviť aj stlačením tlačidla **i**, keď je prehrávanie videosekvencie pozastavené.
- **Select to send to smart device/deselect (Vybrať/zrušiť výber na odoslanie do zariadenia smart) (len fotografie):** Vyberte fotografie na odoslanie do zariadenia smart.

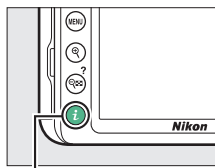

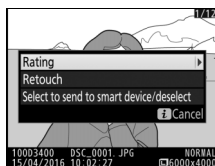

Tlačidlo **i**



Ak chcete zatvoriť ponuku tlačidla **i** a vrátiť sa do režimu prehrávania, znova stlačte tlačidlo **i**.

## Informácie o fotografii

Informácie o fotografii sa zobrazujú s prekrytím snímky zobrazenej v režime prehrávania snímok na celej obrazovke. Stláčaním tlačidiel  alebo  môžete cyklicky zobrazovať informácie o fotografii tak, ako je to uvedené nižšie. Vezmite do úvahy, že „len snímka“, informácie o snímaní, histogramy RGB, jasné časti a údaje prehľadu sa zobrazia len vtedy, ak je zvolená zodpovedajúca možnosť pre **Playback display options (Možnosti zobrazenia prehrávania)** (📖 187). Údaje o polohe sa zobrazia len vtedy, ak sú vložené do snímky (📖 221).

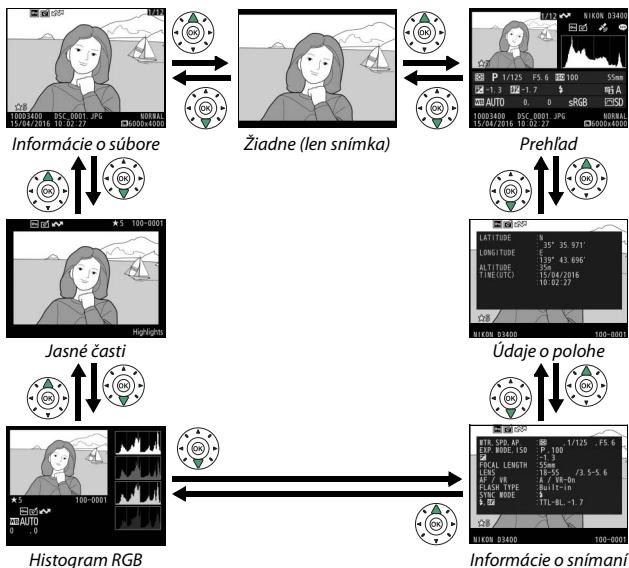

## ■ Informácie o súbore

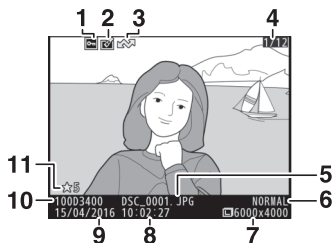

1 Stav ochrany .....	168	7 Veľkosť snímky.....	86
2 Indikátor retušovania.....	228	8 Čas záznamu .....	25, 205
3 Označenie na odoslanie .....	155, 189	9 Dátum záznamu .....	25, 205
4 Číslo snímky/celkový počet snímok		10 Názov priečinka .....	219
5 Názov súboru .....	221	11 Hodnotenie .....	169
6 Kvalita snímky.....	84		

## ■ Jasné časti\*



1 Jasné časti snímky

2 Číslo priečinka – číslo snímky

\* Blikajúce oblasti naznačujú jasné časti (oblasti, ktoré môžu byť preexponované).

## ■ Histogram RGB

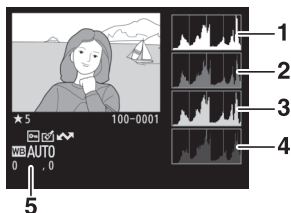

**1** Histogram (kanál RGB). Na všetkých histogramoch zodpovedá vodorovná os jasú pixlov a zvislá os zodpovedá počtu pixlov.

**2** Histogram (červený kanál)

**3** Histogram (zelený kanál)

**4** Histogram (modrý kanál)

**5** Vyváženie bielej farby ..... 121  
Jemné doladenie vyváženia  
bielej farby ..... 124  
Vlastné nastavenie ..... 126

### Zväčšenie výrezu snímky

Ak chcete priblížiť fotografiu, keď sa zobrazuje histogram, stlačte **Q**. Tlačidlá **Q** a **Q** (?) použite na priblíženie a oddialenie a multifunkčný volič na posúvanie snímky. Histogram sa aktualizuje tak, aby zobrazil len tie údaje, ktoré sa týkajú časti snímky viditeľnej na monitore.



## Histogramy

Histogramy fotoaparátu slúžia len ako sprievodca a môžu sa líšiť od histogramov zobrazených v aplikáciách na úpravu snímok. Nižšie je uvedených niekoľko príkladov histogramov:

Ak snímka obsahuje objekty s veľkým rozsahom jasů, rozloženie tónov bude relatívne rovnomerné.



Ak je snímka tmavá, rozloženie tónov sa posunie doľava.



Ak je snímka svetlá, rozloženie tónov sa posunie doprava.



Zvýšením korekcie expozície sa rozloženie tónov posunie doprava, zatiaľ čo znížením korekcie expozície sa posunie doľava. Histogramy môžu ponúknuť hrubý odhad celkovej expozície v prípade, že jasné okolité osvetlenie sťažuje viditeľnosť fotografií na monitore.

## ■ Informácie o snímaní

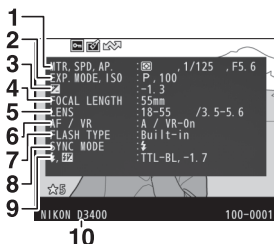

<p><b>1</b> Meranie ..... 111          Čas uzávierky ..... 98          Clona ..... 98</p> <p><b>2</b> Režim snímania ..... 32, 48, 51, 98          Citlivosť ISO<sup>1</sup> ..... 93</p> <p><b>3</b> Korekcia expozície ..... 115</p> <p><b>4</b> Ohnisková vzdialenosť ..... 261</p> <p><b>5</b> Údaje o objektíve</p> <p><b>6</b> Režim zaostrovania ..... 69          Objektív VR (stabilizácia obrazu)<sup>2</sup>          ..... 17, 198</p>	<p><b>7</b> Typ blesku ..... 197, 262          Režim riadiaceho blesku<sup>2</sup></p> <p><b>8</b> Zábleskový režim ..... 88, 90</p> <p><b>9</b> Riadenie zblesku ..... 197          Korekcia zbleskovej expozície ..... 117</p> <p><b>10</b> Názov fotoaparátu</p>
------------------------------------------------------------------------------------------------------------------------------------------------------------------------------------------------------------------------------------------------------------------------------------------------------------------------------------------------------------------------------------------------------------------------------------------------------------------------	-----------------------------------------------------------------------------------------------------------------------------------------------------------------------------------------------------------------------------------------------------------------------------

- 1 Zobrazuje sa červenou farbou, ak bola fotografia zhotovená s automatickým nastavením citlivosti ISO.
- 2 Zobrazuje sa len na fotografiách zhotovených s príslušenstvom, ktoré podporuje túto funkciu.





<b>11</b>	Vyváženie bielej farby ..... 121 Jemné doladenie vyváženia bielej farby ..... 124 Vlastné nastavenie ..... 126	<b>12</b>	Farebný priestor ..... 194
		<b>13</b>	Picture Control* ..... 132

\* Zobrazené položky sa menia podľa zvoleného Picture Control.

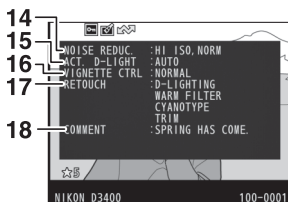

<b>14</b>	Redukcia šumu ..... 195	<b>17</b>	História retušovania ..... 227
<b>15</b>	Funkcia Active D-Lighting* ..... 119	<b>18</b>	Poznámka k snímke ..... 211
<b>16</b>	Ovládanie vinetácie ..... 195		

\* **AUTO** sa bude zobrazovať červenou farbou, ak bola fotografia zhotovená so zapnutou funkciou Active D-Lighting.



19 Meno fotografa\* ..... 212      20 Vlastník autorských práv\* ..... 212

\* Informácie o autorských právach sa zobrazia len vtedy, ak sa zaznamenali spolu s fotografiou pomocou možnosti **Copyright information (Informácie o autorských právach)** v ponuke nastavenia.

## ■ Údaje prehľadu

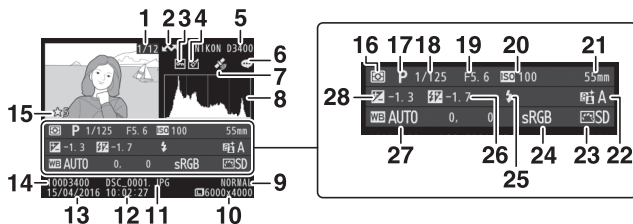

1	Číslo snímky/celkový počet snímok	16	Meranie .....	111	
2	Označenie na odoslanie .....	155, 189	17	Režim snímania .....	32, 48, 51, 98
3	Stav ochrany .....	168	18	Čas uzávierky .....	98
4	Indikátor retušovania.....	228	19	Clona .....	98
5	Názov fotoaparátu		20	Citlivosť ISO <sup>1</sup> .....	93
6	Indikátor poznámky k snímke .....	211	21	Ohnisková vzdialenosť .....	261
7	Indikátor údajov o polohe .....	221	22	Funkcia Active D-Lighting <sup>2</sup> .....	119
8	Histogram zobrazujúci rozloženie tónov na snímke (☐ 159).		23	Picture Control.....	132
9	Kvalita snímky.....	84	24	Farebný priestor.....	194
10	Veľkosť snímky.....	86	25	Zábleskový režim .....	88, 90
11	Názov súboru .....	221	26	Korekcia zábleskovej expozície .....	117
12	Čas záznamu .....	25, 205		Režim riadiaceho blesku <sup>3</sup>	
13	Dátum záznamu.....	25, 205	27	Vyváženie bielej farby.....	121
14	Názov priečinka.....	219		Jemné doladenie vyváženia bielej farby .....	124
15	Hodnotenie .....	169		Vlastné nastavenie .....	126
			28	Korekcia expozície .....	115















- Zobrazuje sa červenou farbou, ak bola fotografia zhotovená so zapnutým automatickým nastavením citlivosti ISO.
- AUTO** sa bude zobrazovať červenou farbou, ak bola fotografia zhotovená so zapnutou funkciou Active D-Lighting.
- Zobrazuje sa len na fotografiách zhotovených s príslušenstvom, ktoré podporuje túto funkciu.



## ■ ■ **Údaje o polohe**

Zemepisnú šírku, dĺžku a ďalšie údaje o polohe poskytuje zariadenie smart, pričom sa menia podľa zariadenia smart (□ 221). V prípade videosekvencií tieto údaje uvádzajú polohu na začiatku videosekvencie.

## Bližší pohľad: Zväčšenie výrezu snímky

Stlačením tlačidla  priblížite snímku zobrazenú na celej obrazovke alebo snímku aktuálne zväzrasnenú v zobrazení miniatúr alebo kalendára. Keď je aktívne zväčšenie zobrazenej snímky, môžete vykonávať nasledujúce činnosti:

Ak chcete	Použite	Popis
Priblížiť alebo oddialiť snímku	 / 	Stlačením  priblížite snímku na maximálne približne 38× (veľké snímky), 28× (stredné snímky) alebo 19× (malé snímky). Stlačením tlačidla  snímku oddialite. Pokiaľ je fotografia približená, pomocou multifunkčného voliča zobrazte oblasti, ktoré nie sú viditeľné na monitore. Podržaním stlačeného multifunkčného voliča sa môžete rýchlo presúvať do iných oblastí snímky. Keď sa zmení miera približenia, zobrazí sa nakrátko navigačné okno; oblasť aktuálne viditeľná na monitore bude vyznačená žltým rámčekom. Mieru približenia zobrazuje pruhový indikátor v spodnej časti navigačného okna; keď je miera približenia 100 %, pruhový indikátor sa zobrazí zelenou farbou.
Prezerat' iné časti snímky		
Orezať snímku		Ak chcete orezať snímku na oblasť aktuálne viditeľnú na monitore, stlačte  a zvolte <b>Trim (Orezať)</b> (  166).
Priblížiť tváre		Ak chcete priblížiť tváre, ktoré rozpoznal fotoaparát, stlačte  a zvolte <b>Face zoom (Priblíženie tváre)</b> (  167). Táto voľba je dostupná len vtedy, keď sa rozpoznali tváre. Ak sa rozpoznajú tváre, keď je približené zobrazenie histogramu RGB (  158), položka <b>Face zoom (Priblíženie tváre)</b> bude dostupná v ponuke tlačidla  (položka <b>Trim (Orezať)</b> však nebude dostupná).

Ak chcete	Použite	Popis
Zobraziť ďalšie snímky		Otočením príkazového voliča môžete prezerat rovnakú časť iných snímok pri aktuálnej miere priblíženia. Zväčšenie výrezu snímky sa zruší po zobrazení videosekvencie.
Zrušiť priblíženie		Zruší sa priblíženie a vykoná sa návrat do prehrávania snímok na celej obrazovke.
Zmeniť stav ochrany	AF-L (ON)	Ďalšie informácie nájdete na strane 168.

## ■ Orežanie fotografií

Podľa nižšie uvedených krokov orežte fotografie zobrazené počas zväčšenia výrezu snímky na oblasť aktuálne viditeľnú na monitore.

### 1 Stlačte **i**.

Po nastavení priblíženia a posunutí fotografie tak, že na monitore bude viditeľná len oblasť, ktorú chcete ponechať, stlačte tlačidlo **i**.

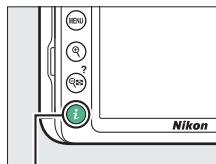

Tlačidlo **i**

### 2 Zvoľte **Trim (Orezať)**.

Zvýraznite **Trim (Orezať)** a stlačte .

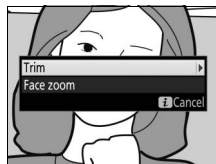

### 3 Zvoľte **Done (Hotovo)**.

Zvýraznite **Done (Hotovo)** a stlačením  vytvorte orezanú kópiu, ktorá obsahuje len časť snímky zobrazenú na monitore.

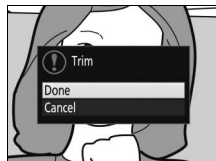

## ■ ■ **Priblíženie tváre**

Ak chcete priblížiť tvár, ktorú rozpoznal fotoaparát, stlačte tlačidlo **i** v zobrazení priblíženia a potom zvýraznite **Face zoom (Priblíženie tváre)** a stlačte **OK**.

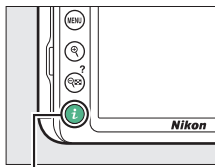



Tlačidlo **i**

Aktuálny objekt je vyznačený bielym rámčekom v navigačnom okne. Stlačením tlačidla **Q** alebo **Q** (?) priblížite alebo oddialite tvár alebo pomocou multifunkčného voliča zobrazíte ďalšie tváre.



## Ochrana fotografií pred odstránením

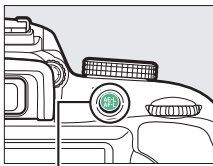

Stlačením tlačidla  $\text{AE-L/AF-L}$  (**O-n**) nastavíte ochranu aktuálnej snímky pred náhodným odstránením. Chránené súbory sú označené ikonou  a nedajú sa odstrániť pomocou tlačidla  ani možnosti **Delete (Odstrániť)** v ponuke prehrávania. Vezmite do úvahy, že chránené snímky sa odstraňujú pri formátovaní pamäťovej karty ( 201). Ak chcete zrušiť ochranu snímky, aby ju bolo možné odstrániť, zobrazte ju alebo ju zvýraznite a potom stlačte tlačidlo  $\text{AE-L/AF-L}$  (**O-n**).



Tlačidlo  $\text{AE-L/AF-L}$  (**O-n**)



### Odstránenie ochrany zo všetkých snímok

Ak chcete odstrániť ochranu zo všetkých snímok v priečinku alebo priečinkoch aktuálne zvolených v ponuke **Playback folder (Priečinkov na prehrávanie)** ( 187), počas zobrazovania súčasne podržte stlačené tlačidlá  $\text{AE-L/AF-L}$  (**O-n**) a  približne na dve sekundy.



## Hodnotenie snímok

Ohodnoťte snímky alebo ich označte ako kandidátov na neskoršie odstránenie. Hodnotenia sa dajú zobraziť aj v programoch ViewNX-i a Capture NX-D. Hodnotenie nie je dostupné pri chránených snímkach.

### Hodnotenie jednotlivých snímok

#### 1 Vyberte snímku.

Zobrazte alebo zvýraznite snímku.

#### 2 Zobrazte možnosti prehrávania.

Stlačením tlačidla **i** zobrazte možnosti prehrávania.

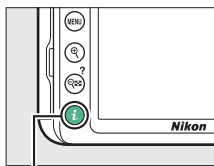

Tlačidlo **i**

#### 3 Zvoľte Rating (Hodnotenie).

Zvýraznite možnosť **Rating (Hodnotenie)** a stlačte **→**.

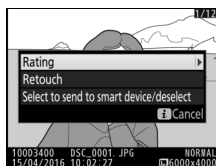

#### 4 Vyberte požadované hodnotenie.

Stlačením **←** alebo **→** vyberte hodnotenie od nula do päť hviezdíčiek, alebo voľbou možnosti **i** označte snímku ako kandidáta na neskoršie odstránenie. Stlačením tlačidla **OK** dokončíte úkon.



## Hodnotenie viacerých snímok





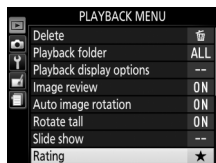

Pomocou možnosti **Rating (Hodnotenie)** v ponuke režimu prehrávania môžete ohodnotiť viacero snímok.

### 1 Zvoľte **Rating (Hodnotenie)**.

Zvýraznite **Rating (Hodnotenie)** v ponuke prehrávania a stlačte .



### 2 Ohodnoťte snímky.

Pomocou multifunkčného voliča zvýraznite snímky (ak chcete zobrazíť aktuálne zvýraznenú snímku na celú obrazovku, podržte stlačené tlačidlo ) a pri podržaní stlačeného tlačidla  (?), stlačením  alebo  vyberte hodnotenie od nula do päť hviezdíčiek, alebo voľbou možnosti  označte danú snímku ako kandidáta na neskoršie odstránenie. Stlačením tlačidla  dokončíte úkon.



## Odstraňovanie fotografií

Ak chcete odstrániť aktuálnu fotografiu, stlačte tlačidlo . Ak chcete odstrániť viaceré vybrané fotografie, všetky fotografie zhotovené v rámci zvoleného dátumu alebo všetky fotografie v aktuálnom priečinku na prehrávanie, použite možnosť **Delete (Odstrániť)** v ponuke prehrávania. Odstránené fotografie nie je možné obnoviť. Vezmite do úvahy, že snímky, ktoré sú chránené, nie je možné odstrániť.

### Počas prehrávania

Stlačením tlačidla  odstráňte aktuálnu fotografiu.

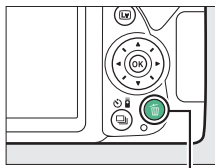

#### 1 Stlačte tlačidlo .

Zobrazí sa dialógové okno s potvrdením.





Tlačidlo 

#### 2 Znovu stlačte tlačidlo .

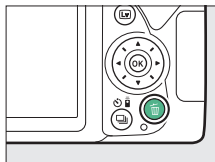
Ak chcete odstrániť fotografiu, znova stlačte tlačidlo . Ak chcete postup ukončiť bez odstránenia fotografie, stlačte tlačidlo .





#### Prehrávanie podľa kalendára



Počas zobrazenia kalendára je možné odstrániť všetky fotografie zhotovené v rámci zvoleného dátumu zvýraznením daného dátumu v zozname dátumov a stlačením tlačidla  ( 154).

## Ponuka režimu prehrávania

Možnosť **Delete (Odstrániť)** v ponuke režimu prehrávania obsahuje nasledujúce možnosti. Majte na pamäti, že v závislosti od počtu snímok môže byť na odstránenie potrebný určitý čas.

Možnosť	Popis
 <b>Selected (Vybrané)</b>	Odstránenie vybraných snímok.
 <b>Select date (Výber dátumu)</b>	Odstránenie všetkých snímok zhotovených v rámci zvoleného dátumu (□ 173).
ALL <b>All (Všetky)</b>	Odstránenie všetkých snímok v priečinku aktuálne zvolenom na prehrávanie (□ 187).

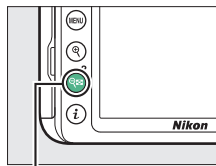

### ■ Vybrané: Odstránenie zvolených fotografií

- 1** Vyberte zvýraznenú snímku.  
Pomocou multifunkčného voliča zvýrazníte snímku a stlačením tlačidla  (?) vykonajte alebo zrušte voľbu (ak chcete zvýraznenú snímku zobraziť na celej obrazovke, stlačte a podržte tlačidlo ). Zvolené snímky budú označené ikonou . Postup zopakujte podľa potreby na výber ďalších snímok.



Tlačidlo  (?)





- 2** Stlačením tlačidla  dokončíte úkon. Zobrazí sa dialógové okno s potvrdením; zvýrazníte možnosť **Yes (Áno)** a stlačte .



## ■ ■ Výber dátumu: Odstraňovanie fotografií zhotovených v rámci zvoleného dátumu

### 1 Zvoľte dátumy.

Zvýraznite dátum a stlačením  vyberte všetky snímky zhotovené v rámci zvýrazneného dátumu. Zvolené dátumy sú označené značkami. Postup zopakujte podľa potreby na voľbu ďalších dátumov; ak chcete zrušiť voľbu dátumu, zvýraznite dátum a stlačte .

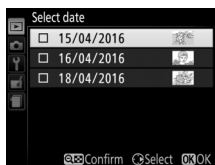

### 2 Stlačením tlačidla dokončíte úkon.

Zobrazí sa dialógové okno s potvrdením; zvýraznite možnosť **Yes (Áno)** a stlačte .

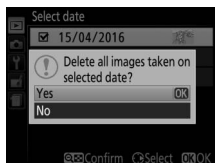

## Prezentácie

Možnosť **Slide show (Prezentácia)** v ponuke prehrávania sa používa na zobrazenie prezentácie snímok v aktuálnom priechniku na prehrávanie (☐ 187).



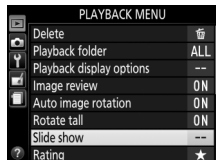



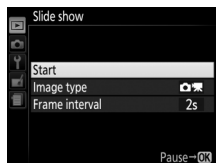

- 1 Zvoľte Slide show (Prezentácia).**  
Zvýraznite **Slide show (Prezentácia)** v ponuke prehrávania a stlačte .



- 2 Spustíte prezentáciu.**  
V ponuke prezentácie zvýraznite možnosť **Start (Spustiť)** a stlačte .



Počas prezentácie je možné vykonávať nasledujúce činnosti:

Ak chcete	Použite	Popis
Preskočiť dozadu/ dopredu		Stlačením  sa vrátite na predchádzajúcu snímku, stlačením  preskočíte na nasledujúcu.
Prezerať ďalšie informácie o fotografii		Zmena zobrazenia informácií o fotografii (☐ 156).
Pozastaviť prehrávanie		Pozastavenie prehrávania prezentácie. Voľbou <b>Restart (Opätovné spustenie)</b> obnovíte prehrávanie.
Zvýšiť/znížiť hlasitosť		Stlačením  počas prehrávania videosekvencie zvýšite hlasitosť, stlačením  ju znížite.
Prejsť do režimu prehrávania		Ukončenie prezentácie a návrat do ponuky režimu prehrávania.

Po ukončení prezentácie sa zobrazí dialógové okno uvedené vpravo. Ak chcete znovu spustiť prezentáciu, zvolte **Restart (Opätovné spustenie)** alebo **Exit (Ukončiť)**, ak sa chcete vrátiť do ponuky prehrávania.

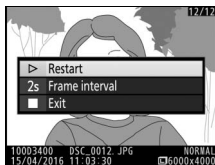

## Možnosti prezentácie

Pred spustením prezentácie môžete použiť možnosti v ponuke prezentácie na voľbu zobrazenia snímok podľa typu alebo hodnotenia a vybrať dĺžku zobrazenia jednotlivých snímok.

- **Image type (Typ snímky):** Vyberte z možností **Still images and movies (Statické snímky a videosekvencie)**, **Still images only (Len statické snímky)**, **Movies only (Len videosekvencie)** a **By rating (Podľa hodnotenia)**. Ak chcete zahrnúť len snímky s vybraným hodnotením, zvýraznite **By rating (Podľa hodnotenia)** a stlačte . Zobrazí sa zoznam hodnotení; zvýraznite hodnotenia a stlačením  vykonajte alebo zrušte voľbu snímok so zvýrazneným hodnotením na zahrnutie do prezentácie. Zvolené hodnotenia budú označené značkou. Po dokončení voľby požadovaných hodnotení postup ukončíte stlačením .
- **Frame interval (Interval snímok):** Vyberte dĺžku intervalu zobrazenia statických snímok.

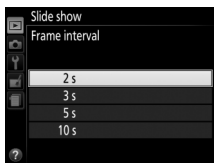



# Pripojenia

## Inštalácia ViewNX-i

Ak chcete jemne doladiť vlastnosti fotografií a odoslať a zobrazíť snímky, stiahnite si najnovšiu verziu inštaláčného programu ViewNX-i z nasledujúcej webovej stránky a podľa pokynov na obrazovke dokončíte inštaláciu. Vyžaduje sa pripojenie k internetu. Systémové požiadavky a ďalšie informácie nájdete uvedené na webovej stránke spoločnosti Nikon pre vašu oblasť.

<http://downloadcenter.nikonimglib.com/>

### Capture NX-D

Softvér Capture NX-D od spoločnosti Nikon môžete použiť na jemné doladenie vlastností fotografií alebo zmenu nastavení pre snímky NEF (RAW) a ich uloženie v iných formátoch. Capture NX-D je k dispozícii na stiahnutie na:

<http://downloadcenter.nikonimglib.com/>

## Kopírovanie snímok do počítača

Pred pokračovaním sa uistite, že ste nainštalovali ViewNX-i (☞ 177).

### 1 Pripojte USB kábel.

Po vypnutí fotoaparátu a uistení sa, že je vložená pamäťová karta, pripojte USB kábel (k dispozícii samostatne) tak, ako je to znázornené, a potom zapnite fotoaparát.

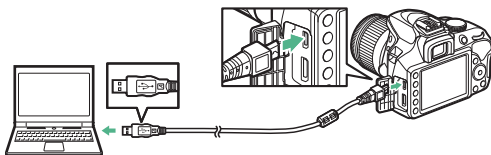

#### ✓ USB rozbočovače

Fotoaparát pripojte priamo k počítaču; kábel nepripájajte prostredníctvom rozbočovača USB ani klávesnice.

#### ✓ Používajte spoľahlivý zdroj energie

Ak chcete zaručiť neprerušovaný prenos údajov, skontrolujte, či je batéria fotoaparátu plne nabitá.

#### ✓ Pripojenie káblov

Pri pripájaní alebo odpájaní prepojovacích káblov sa uistite, že je fotoaparát vypnutý. Nepoužívajte silu ani sa nepokúšajte zasunúť konektory pod uhlom.

## 2 Spustíte komponent Nikon Transfer 2 softvéru ViewNX-i.

Ak sa zobrazí hlásenie s výzvou na výber programu, zvolte Nikon Transfer 2.

### ✓ Počas prenosu

Počas prenosu nevypínajte fotoaparát a neodpájajte USB kábel.

### ✓ Windows 7

Ak sa zobrazí nasledujúce dialógové okno, zvolte Nikon Transfer 2 tak, ako je to uvedené nižšie.

- 1 V časti **Import pictures and videos (Preniesť snímky a videosekvencie)** kliknite na **Change program (Zmeniť program)**. Zobrazí sa dialógové okno na voľbu programu; zvolte Nikon Transfer 2 a kliknite na **OK**.



- 2 Dvakrát kliknite na .

### ✓ Windows 10 a Windows 8.1

Po pripojení fotoaparátu sa v systémoch Windows 10 a Windows 8.1 môže zobrazíť výzva AutoPlay. Klepnite alebo kliknite na dialógové okno a potom klepnite alebo kliknite na možnosť **Nikon Transfer 2** a zvolte Nikon Transfer 2.

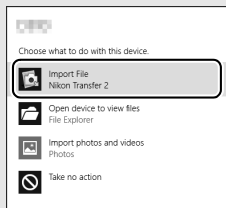
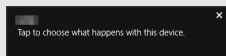

### ✓ OS X

Ak sa Nikon Transfer 2 nespustí automaticky, skontrolujte, či je pripojený fotoaparát a potom spustíte Image Capture (aplikácia, ktorá sa dodáva spolu s OS X) a zvolte Nikon Transfer 2 ako aplikáciu, ktorá sa otvorí po rozpoznaní fotoaparátu.

- 
- 3** Kliknite na **Start Transfer (Spustiť prenos)**.  
Snímky na pamäťovej karte sa skopírujú do počítača.



**Start Transfer (Spustiť prenos)**

- 
- 4** Ukončíte spojenie.  
Keď je prenos dokončený, vypnite fotoaparát a odpojte USB kábel.

 **Získanie ďalších informácií**

Ak chcete získať ďalšie informácie o používaní softvéru ViewNX-i, použite online pomocníka.

## Tlač fotografií

Vybrané snímky vo formáte JPEG môžete vytlačiť na tlačiarni vybavenej funkciou PictBridge (☐ 303), ktorá je pripojená priamo k fotoaparátu.

### Pripojenie tlačiarnie

Fotoaparát pripojte pomocou USB kábla (k dispozícii samostatne). Nepoužívajte silu ani sa nepokúšajte zasunúť konektory pod uhlom.

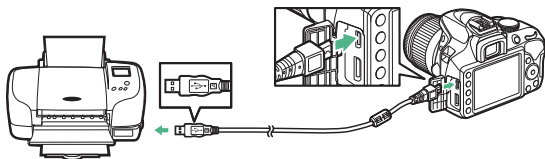

Po zapnutí fotoaparátu a tlačiarnie sa na monitore zobrazí uvítacia obrazovka, po ktorej bude nasledovať zobrazenie prehrávania PictBridge.

#### ✓ Výber fotografií na tlač







Fotografie vo formáte NEF (RAW) (☐ 84) nie je možné zvoliť na tlač. Kópie vo formáte JPEG zo snímok vo formáte NEF (RAW) je možné vytvárať pomocou možnosti **NEF (RAW) processing (Spracovanie NEF (RAW))** v ponuke úprav (☐ 230).

#### ✓ Vloženie dátumu





Ak zvolíte možnosť **On (Zap.)** pre **Print date (Tlač dátumu)** v ponuke PictBridge pri tlači fotografií, ktoré obsahujú informáciu o dátume zaznamenanú pomocou **Date stamp (Pečiatka s dátumom)** v ponuke nastavenia (☐ 202), dátum sa objaví dvakrát. Vložený dátum sa však môže orezať, ak sa fotografie budú orezávať alebo sa vytlačia bez okrajov.







## Tlač snímok po jednej

### 1 Zobrazte požadovanú snímku.



Stlačením  alebo  zobrazíte ďalšie snímky. Stlačením tlačidla  môžete aktuálnu snímku priblížiť ( 165; stlačením  priblíženie zrušíte). Ak chcete zobrazit' naraz šesť snímok, stlačte tlačidlo  (?). Pomocou multifunkčného voliča zvýraznite snímky alebo stlačením tlačidla  zobrazte zvýraznenú snímku na celej obrazovke.

### 2 Upravte nastavenia tlačiarne.

Stlačením  zobrazte nasledujúce položky, potom stlačením  alebo  zvýraznite položku a stlačením  zobrazte možnosti (zobrazia sa len možnosti podporované aktuálnou tlačiarňou; ak chcete použiť východiskovú možnosť, zvolte **Printer default (Východiskové nastavenie tlačiarne)**). Po voľbe možnosti sa stlačením  vrátite do ponuky nastavení tlačiarne.

Možnosť	Popis
<b>Page size (Veľkosť strany)</b>	Vyberte veľkosť strany.
<b>No. of copies (Počet kópií)</b>	Táto možnosť sa zobrazí len pri tlači snímok po jednej. Stlačením  alebo  vyberte počet kópií (maximálne 99).
<b>Border (Orámovanie)</b>	Vyberte, či majú byť fotografie orámované bielym rámečkom.
<b>Print date (Tlač dátumu)</b>	Vyberte, či sa má na fotografiách vytlačiť čas a dátum záznamu.
<b>Cropping (Orezanie)</b>	Táto možnosť sa zobrazí len pri tlači snímok po jednej. Ak chcete postup ukončiť bez orezania, zvýraznite možnosť <b>No cropping (Bez orezania)</b> a stlačte  . Ak chcete orezať aktuálnu snímku, zvýraznite <b>Crop (Orezať)</b> a stlačte  . Zobrazí sa dialógové okno s voľbou výrezu; stlačením  zväčšíte veľkosť výrezu, stlačením  (?) ju zmenšíte a na umiestnenie výrezu použijete multifunkčný volič. Vezmite do úvahy, že kvalita tlače môže klesnúť, ak sa malé výrezy vytlačia vo veľkom formáte.

### 3 Spustite tlač.

Zvoľte možnosť **Start printing (Spustiť tlač)** a stlačením tlačidla  spustite tlač. Ak chcete tlač zrušiť pred vytlačením všetkých kópií, stlačte tlačidlo .

## Tlač viacerých snímok

---











### 1 Zobrazte ponuku PictBridge.

Stlačte tlačidlo **MENU** na zobrazení PictBridge.

---

### 2 Vyberte možnosť.

Zvýraznite niektorú z nasledujúcich možností a stlačte .



- **Print select (Výber na tlač):** Vyberte snímky, ktoré sa majú vytlačiť. Pomocou multifunkčného voliča zvýraznite snímky (ak chcete zobraziť zvýraznenú snímku na celej obrazovke, stlačte a podržte tlačidlo ) a pri podržaní stlačeného tlačidla , stlačením  alebo  vyberte počet výtlačkov. Ak chcete zrušiť výber snímky, nastavte počet výtlačkov na nulu.
  - **Select date (Výber dátumu):** Vytlačte jednu kópiu zo všetkých snímok zhotovených v rámci zvoleného dátumu. Stlačením tlačidiel  alebo  zvýraznite dátumy a stlačením  vykonajte alebo zrušte voľbu. Ak chcete zobraziť snímky zhotovené v rámci zvoleného dátumu, stlačte  (?). Pomocou multifunkčného voliča môžete rolovať cez snímky, alebo podržaním stlačeného tlačidla  môžete zobraziť aktuálnu snímku na celej obrazovke. Opätovným stlačením  (?) sa vrátite do dialógového okna s voľbou dátumu.
  - **Index print (Tlač indexu):** Ak chcete vytvoriť tlač indexu všetkých snímok vo formáte JPEG na pamäťovej karte, pokračujte krokom 3. Nezabudnite, že ak pamäťová karta obsahuje viac ako 256 snímok, vytlačí sa len prvých 256 z nich. Ak je rozmer strany zvolený v kroku 3 príliš malý na tlač indexu, zobrazí sa výstraha.
- 

### 3 Upravte nastavenia tlačiarne.

Upravte nastavenia tlačiarne tak, ako je to uvedené v kroku 2 na strane 182.

---

### 4 Spustite tlač.

Zvoľte možnosť **Start printing (Spustiť tlač)** a stlačením tlačidla  spustite tlač. Ak chcete tlač zrušiť pred vytlačením všetkých kópií, stlačte tlačidlo .

## Prezeranie snímok prostredníctvom TV prijímača

Voliteľný kábel High-Definition Multimedia Interface (HDMI) (☞ 268) je možné použiť na pripojenie fotoaparátu k video zariadeniam s vysokým rozlíšením. Pred pripojením alebo odpojením kábla HDMI vždy vypnite fotoaparát.

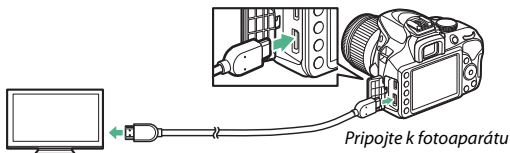

*Pripojte k zariadeniu s vysokým rozlíšením  
(vyberte kábel s konektorom určeným pre  
zariadenie s HDMI)*

Naladte zariadenie na kanál HDMI, potom zapnite fotoaparát a stlačte tlačidlo . Počas prehrávania sa budú snímky zobrazovať na televíznej obrazovke. Pamätajte na to, že okraje snímok sa nemusia zobraziť.

### Hlasitosť prehrávania

Hlasitosť môžete nastaviť pomocou ovládacích prvkov na televízore; ovládacie prvky fotoaparátu sa nedajú použiť.

### Prehrávanie prostredníctvom televízneho prijímača

Pri dlhodobom prehrávaní sa odporúča používať sieťový zdroj (k dispozícii samostatne).



## ■ Výber výstupného rozlíšenia

Ak chcete vybrať formát snímok vysielaných do zariadenia s rozhraním HDMI, zvolte **HDMI > Output resolution (Výstupné rozlíšenie)** v ponuke nastavenia fotoaparátu (☰ 199). Ak je zvolená možnosť **Auto (Automatika)**, fotoaparát si automaticky zvolí najvhodnejší formát.

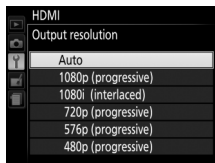

## ■ Ovládanie fotoaparátu diaľkovým ovládačom TV prijímača

Ak je zvolená možnosť **On (Zap.)** pre **HDMI > Device control (Ovládanie zariadenia)** v ponuke nastavenia (☰ 199) po pripojení fotoaparátu k televízoru, ktorý podporuje HDMI-CEC, pričom sú fotoaparát aj televízor zapnuté, namiesto multifunkčného voliča a tlačidla **OK** fotoaparátu je možné počas prehrávania snímok na celej obrazovke a prezentácií používať diaľkový ovládač televízora. Ak je zvolená možnosť **Off (Vyp.)**, diaľkový ovládač televízora sa nedá použiť na ovládanie fotoaparátu, ale fotoaparát sa dá použiť na snímání fotografií a videosekvencií v živom náhľade.

### ✓ Zariadenia HDMI-CEC

HDMI-CEC (High-Definition Multimedia Interface – Consumer Electronics Control) je štandard, ktorý umožňuje zariadeniam s rozhraním HDMI, aby sa mohli použiť na ovládanie periférnych zariadení, ku ktorým sú pripojené. Keď je fotoaparát pripojený k zariadeniu HDMI-CEC, namiesto počtu zostávajúcich snímok sa v hľadáčku zobrazí **CEC**.

### ✓ 1920 × 1080 60p/50p

Voľba **1920×1080; 60p** alebo **1920×1080; 50p** pre **Movie settings (Nastavenia videosekvencie) > Frame size/frame rate (Veľkosť obrazu/frekvencia snímání)** môže spôsobiť zmeny v rozlíšení a frekvencii snímání pri výstupe dát do zariadení s rozhraním HDMI počas zaznamenávania.

### ✓ HDMI > Výstupné rozlíšenie

Videosekvencie sa nedajú vysielat' s rozlíšením **1920×1080; 60p** ani **1920×1080; 50p**. Niektoré zariadenia nemusia podporovať nastavenie **Auto (Automatický režim)** pre položku **Output resolution (Výstupné rozlíšenie)**.

# Ponuky fotoaparátu

## ▶ Ponuka režimu prehrávania: Spravovanie snímok

Ak chcete zobraziť ponuku režimu prehrávania, stlačte MENU a zvolte záložku ▶ (ponuka režimu prehrávania).

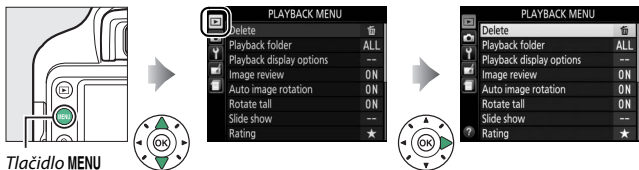

Tlačidlo MENU

## Možnosti ponuky režimu prehrávania

Ponuka režimu prehrávania obsahuje nižšie uvedené možnosti:

Možnosť	Východisková hodnota	
Delete (Odstrániť)	—	172
Playback folder (Priečinok na prehrávanie)	All (Všetky)	187
Playback display options (Možnosti zobrazenia prehrávania)	—	187
Image review (Ukážka snímok)	On (Zap.)	188
Auto image rotation (Automatické otočenie snímky)	On (Zap.)	188
Rotate tall (Otočiť na výšku)	On (Zap.)	189
Slide show (Prezentácia)		
Image type (Typ snímky)	Still images and movies (Statické snímky a videosekvencie)	174
Frame interval (Interval snímok)	2 s (2 sekundy)	
Rating (Hodnotenie)	—	170
Select to send to smart device (Výber na odoslanie do zariadenia smart)	—	189

## Playback Folder (Priečinko na prehrávanie)

Tlačidlo MENU → ponuka režimu prehrávania

Vyberte priečinko na prehrávanie:

Možnosť	Popis
<b>D3400</b>	Snímky vo všetkých priečinkoch vytvorené pomocou D3400 budú počas prehrávania viditeľné.
<b>All (Všetky)</b>	Počas prehrávania budú viditeľné snímky vo všetkých priečinkoch.
<b>Current (Aktuálny)</b>	Počas prehrávania sa budú zobrazovať len fotografie v priečinku aktuálne vybranom ako <b>Storage folder (Priečinko na ukladanie údajov)</b> v ponuke nastavenia ( 219).

## Playback Display Options (Možnosti zobrazenia prehrávania)

Tlačidlo MENU → ponuka režimu prehrávania

Výber informácií dostupných v zobrazení informácií o fotografii ( 156). Stlačením tlačidla alebo vykonajte zvýraznenie a stlačením vykonajte alebo zrušte voľbu. Zvolené položky budú označené značkami. Ak sa chcete vrátiť do ponuky režimu prehrávania, stlačte .

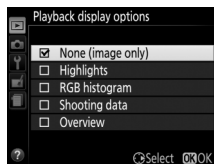

## Image Review (Ukážka snímok)

Tlačidlo MENU →  ponuka režimu prehrávania

Vyberte, či sa na monitore automaticky zobrazí snímka hneď po jej nasnímaní. Ak sa zvolí možnosť **Off (Vyp.)**, snímky sa dajú zobraziť len stlačením tlačidla .

## Auto Image Rotation (Automatické otočenie snímky)

Tlačidlo MENU →  ponuka režimu prehrávania

Fotografie zhotovené pri vybranej možnosti **On (Zap.)** obsahujú informáciu o orientácii fotoaparátu, ktorá im umožňuje, aby sa automaticky otočili počas prehliadania alebo pri prezeraní prostredníctvom softvéru ViewNX-i alebo Capture NX-D. Zaznamenajú sa nasledujúce orientácie:



Otočenie na šírku



Fotoaparát otočený o 90°  
v smere hodinových  
ručičiek



Fotoaparát otočený o 90°  
proti smeru hodinových  
ručičiek

Otočenie fotoaparátu sa nezaznamená, ak vyberiete možnosť **Off (Vyp.)**. Túto možnosť vyberte pri otáčaní (panorámovaní) fotoaparátom alebo pri zhotovovaní fotografií s objektívom smerujúcim nahor alebo nadol.

## Rotate Tall (Otočiť na výšku)

Tlačidlo MENU →  ponuka režimu prehrávania

Ak sa zvolí možnosť **On (Zap.)**, snímky s orientáciou na výšku sa automaticky otočia na zobrazenie na monitore (snímky zhotovené s možnosťou **Off (Vyp.)** zvolenou pre **Auto image rotation (Automatické otočenie snímky)** sa aj naďalej budú zobrazovať na šírku). Nezabudnite, keďže samotný fotoaparát je už počas snímania v príslušnej polohe, snímky sa počas ukážky snímok automaticky neotáčajú.

## Select to Send to Smart Device (Výber na odoslanie do zariadenia smart)

Tlačidlo MENU →  ponuka režimu prehrávania

Výber fotografií na odoslanie do zariadenia smart. Videosekvencie sa nedajú zvoliť na odoslanie.

Možnosť	Popis
<b>Select image(s)</b> <b>(Vybrať snímku(y))</b>	Označte snímky na odoslanie do zariadenia smart.
<b>Deselect all</b> <b>(Zrušiť výber všetkých)</b>	Odstráňte označenie na odoslanie zo všetkých snímok.

## 📷 Ponuka režimu snímania: Možnosti snímania

Na zobrazenie ponuky režimu snímania stlačte tlačidlo **MENU** a zvolte záložku 📷 (ponuka režimu snímania).

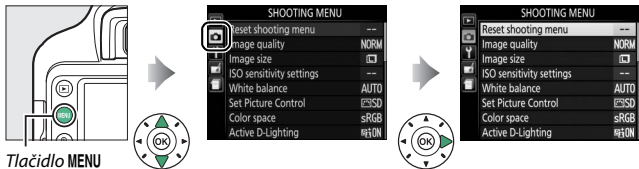





Tlačidlo MENU

### Možnosti ponuky režimu snímania

Ponuka režimu snímania obsahuje nižšie uvedené možnosti:

Možnosť	Východisková hodnota	
<b>Reset shooting menu (Resetovanie ponuky režimu snímania)</b>	—	192
<b>Image quality (Kvalita snímky)</b>	JPEG normal (JPEG, normálna kvalita)	84
<b>Image size (Veľkosť snímky)</b>	Large (Veľké)	86
<b>ISO sensitivity settings (Nastavenia citlivosti ISO)</b>		
<b>ISO sensitivity (Citlivosť ISO)</b>	P, S, A, M	100
	Ostatné režimy	Auto (Automatika)
<b>Auto ISO sensitivity control (Automatické nastavenie citlivosti ISO)</b>	On (Zap.)	93
<b>Maximum sensitivity (Maximálna citlivosť)</b>	25600	
<b>Minimum shutter speed (Maximálny čas uzávierky)</b>	Auto (Automatika)	193
<b>White balance (Vyváženie bielej farby)</b>	Auto (Automatika)	121
<b>Fluorescent (Žiarivka)</b>	Cool-white fluorescent (Žiarivka s chladným bielym svetlom)	123
<b>Set Picture Control (Nastaviť Picture Control)</b>	Standard (Štandardný)	132
<b>Color space (Farebný priestor)</b>	sRGB	194
<b>Active D-Lighting (Funkcia Active D-Lighting)</b>	On (Zap.)	119
<b>Noise reduction (Redukcia šumu)</b>	On (Zap.)	195
<b>Vignette control (Ovládanie vinetácie)</b>	Normal (Normálne)	195

Možnosť		Východisková hodnota	☐
<b>Auto distortion control (Automatická regulácia skreslenia)</b>		Off (Vyp.)	196
<b>Focus mode (Režim zaostrovania)</b>			
<b>Viewfinder (Hľadáčik)</b>		Auto-servo AF (Automatická voľba režimu činnosti automatického zaostrovania)	69
<b>Live view/movie (Živý náhľad/videosekvencia)</b>		Single-servo AF (Jednorazové automatické zaostrovanie)	70
<b>AF-area mode (Režim činnosti AF)</b>			
<b>Viewfinder (Hľadáčik)</b>		Single-point AF (Automatické zaostrovanie na jednotlivé zaostrovacie body)	74
		Dynamic-area AF (Dynamická voľba zaostrovacích polí)	
	Ostatné režimy	Auto-area AF (Automatické zaostrenie s automatickým výberom poľa)	
<b>Live view/movie (Živý náhľad/videosekvencia)</b>		Face-priority AF (Automatické zaostrovanie s prioritou tváre)	75
		Normal-area AF (Automatické zaostrovanie normálnej oblasti)	
	Ostatné režimy	Wide-area AF (Širokoplošné automatické zaostrovanie)	
<b>Built-in AF-assist illuminator (Vstavaný pomocný reflektor automatického zaostrovania)</b>		On (Zap.)	196
<b>Metering (Meranie)</b>		Matrix metering (Maticové meranie expozície)	111
<b>Flash cntrl for built-in flash/Optional flash (Ovládanie vstavaného blesku/Volitelný blesk)</b>		TTL	197
<b>Optical VR (Optická stabilizácia obrazu) *</b>		On (Zap.)	198
<b>Movie settings (Nastavenia videosekvencie)</b>			
<b>Frame size/frame rate (Veľkosť obrazu/frekvencia snímania)</b>		1920×1080; 60p	141, 142
<b>Movie quality (Kvalita videosekvencie)</b>		Normal (Normálna)	
<b>Microphone (Mikrofón)</b>		Auto sensitivity (Automatické nastavenie citlivosti)	
<b>Wind noise reduction (Redukcia šumu vetra)</b>		Off (Vyp.)	
<b>Manual movie settings (Manuálne nastavenia videosekvencie)</b>		Off (Vyp.)	

\* Dostupná len pri objektívoch, ktoré podporujú túto položku.

**Poznámka:** V závislosti od nastavení fotoaparátu môžu byť niektoré položky vyznačené sivou farbou a nedostupné.

## Reset Shooting Menu (Resetovanie ponuky režimu snímania)

Tlačidlo MENU →  ponuka režimu snímania

Voľbou možnosti **Yes (Áno)** sa resetujú nastavenia ponuky režimu snímania.

### Resetovanie možností snímania

Voľbou možnosti **Yes (Áno)** pre **Reset shooting menu (Resetovanie ponuky režimu snímania)** sa obnovia aj východiskové hodnoty nastavení Picture Control (☐ 134) a resetuje sa nasledovné:

Možnosť	Východisková hodnota	☐
Režim snímania		
	Sériové snímanie	62
Ostatné režimy	Jednotlivá snímka	
Zaostrovací bod	Stred	76
Flexibilná programová automatika	Vyp.	100
Pridržanie tlačidla  (O-m)	Vyp.	215
Zábleskový režim		
 AUTO,  ,  ,  , VI, POP, 	Automatika	87, 89
	Automatická aktivácia blesku vrátane synchronizácie s dlhými časmi uzávierky	
	Vypnutý blesk	
P, S, A, M	Doplnkový blesk	
Korekcia expozície	Vyp.	115
Korekcia zábleskovej expozície	Vyp.	117

## ISO Sensitivity Settings (Nastavenia citlivosti ISO)

Tlačidlo MENU →  ponuka režimu snímania

Nastavenie citlivosti ISO (☐ 93).

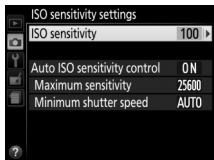



## ■ Automatické nastavenie citlivosti ISO

Táto možnosť je dostupná pri objektívoch typu E a G (☐ 253), keď je fotoaparát v režime **P**, **S**, **A** alebo **M**. Ak sa zvolí možnosť **Off (Vyp.)**, citlivosť ISO zostane pevne nastavená na hodnotu, ktorú zvolil používateľ (☐ 93). Keď je vybraná možnosť **On (Zap.)**, citlivosť ISO sa nastaví automaticky, ak sa pri hodnote vybratej používateľom nedá dosiahnuť optimálna expozícia. Maximálna hodnota pre automatické nastavenie citlivosti ISO sa dá zvoliť pomocou možnosti **Maximum sensitivity (Maximálna citlivosť)** v ponuke **Auto ISO sensitivity control (Automatické nastavenie citlivosti ISO)** (vyberte nižšie hodnoty, aby sa predišlo šumu (náhodne rozmiestneným jasným bodom, závoju alebo prúžkom), ale vezmite do úvahy, že ak je používateľom zvolená citlivosť ISO vyššia než tá, ktorá je vybraná pre **Maximum sensitivity (Maximálna citlivosť)**, použije sa namiesto nej hodnota zvolená používateľom; minimálna hodnota pre citlivosť ISO sa automaticky nastaví na ISO 100). V režimoch **P** a **A** sa citlivosť nastaví len v prípade, že by došlo k podexponovaniu pri čase uzávierky zvolenej pre **Minimum shutter speed (Maximálny čas uzávierky)** ( $1/2\,000 - 30$  s alebo **Auto (Automatika)**, v režimoch **S** a **M** sa citlivosť nastaví s cieľom dosiahnuť optimálnu expozíciu pri čase uzávierky zvolenom používateľom). Ak sa zvolí možnosť **Auto (Automatika)**, fotoaparát vyberie maximálny čas uzávierky na základe ohniskovej vzdialenosti objektívu. Dlhšie časy uzávierky sa môžu použiť len ak optimálnu expozíciu nemožno dosiahnuť s hodnotou citlivosti ISO, ktorá je zvolená v možnosti **Maximum sensitivity (Maximálna citlivosť)**.

Keď je zvolená možnosť **On (Zap.)**, v hľadáčiku sa zobrazí **ISO AUTO** a v zobrazení informácií sa zobrazí **ISO-A**. Tieto indikátory budú blikať, keď sa citlivosť zmení z hodnoty zvolenej používateľom.



### Maximálna citlivosť/Maximálny čas uzávierky

Keď je aktivované automatické ovládanie citlivosti ISO, grafiky citlivosti ISO a času uzávierky v zobrazení informácií zobrazujú maximálnu citlivosť a maximálny čas uzávierky.

Maximálna citlivosť



Maximálny čas uzávierky

### Automatické nastavenie citlivosti ISO

Pamätajte na to, že sa citlivosť ISO môže automaticky zvýšiť, keď je automatické nastavenie citlivosti ISO použité v kombinácii s režimami synchronizácie blesku s dlhými časmi uzávierky (dostupné pri vstavanom blesku a voliteľných zábleskových jednotkách uvedených na strane 262), aby fotoaparát ne zvolil dlhé časy uzávierky. Automatické nastavenie citlivosti ISO je dostupné len v režime riadenia záblesku i-TTL (☐ 197, 262); v iných režimoch sa hodnota zvolená pre **ISO sensitivity (Citlivosť ISO)** použije pre snímky zhotovené pomocou vstavaného blesku alebo voliteľných bleskov.

## Color Space (Farebný priestor)

Tlačidlo MENU → 📷 ponuka režimu snímania

Farebný priestor určuje farebný rozsah, ktorý je k dispozícii na reprodukciu farieb. **sRGB** sa odporúča na všeobecné účely tlače a zobrazenie; **Adobe RGB**, s jeho širšou škálou farieb, pre odbornú publikáciu a komerčnú tlač. Bez ohľadu na zvolenú možnosť sa videosekvencie zaznamenávajú v sRGB.

### Adobe RGB

Aby sa dosiahla presná reprodukcia farieb, snímky Adobe RGB vyžadujú aplikácie, zobrazovacie zariadenia a tlačiarne, ktoré podporujú správu farieb.

### Farebný priestor

ViewNX-i a Capture NX-D automaticky zvolia správny farebný priestor pri otváraní fotografií zhotovených týmto fotoaparátom. Výsledky sa nedajú zaručiť pri softvéri od iných dodávateľov.

## Noise Reduction (Redukcia šumu)

Tlačidlo MENU →  ponuka režimu snímania

Voľbou možnosti **On (Zap.)** sa redukuje šum (jasné body, náhodne rozmiestnené jasné body alebo závoj). Redukcia šumu je účinná pri všetkých citlivostiach ISO, ale



najbadateľnejšia je pri vyšších hodnotách. Čas potrebný na spracovanie pri časoch uzávierky dlhších ako 1 s sa približne zdvojnásobí; počas spracovávania bude v hľadáčku blikať „uob nr“, pričom nebude možné zhotovovať fotografie. Redukcia šumu sa nevykoná, ak sa fotoaparát vypne pred dokončením spracovávania.

Ak sa zvolí možnosť **Off (Vyp.)**, redukcia šumu sa vykoná len podľa potreby; rozsah redukcie šumu bude menší ako pri zvolenej možnosti **On (Zap.)**.

## Vignette Control (Ovládanie vinetácie)

Tlačidlo MENU →  ponuka režimu snímania

„Vinetácia“ je pokles jasu na okrajoch fotografie. **Vignette control (Ovládanie vinetácie)** znižuje vinetáciu pri objektívoch typu E a G (□ 253). Jeho účinky sa menia podľa objektívu a najbadateľnejšie sú pri svetelnosti objektívu. Vyberte si z možností **High (Vysoké)**, **Normal (Normálne)**, **Low (Nízke)** a **Off (Vyp.)**.

### Ovládanie vinetácie

V závislosti od scény, podmienok snímania a typu objektívu sa na snímkach vo formáte JPEG môže prejavovať šum (závoj) alebo odchýlky od periférneho jasu, zatiaľ čo vlastné Picture Control, ktoré sa upravili z predvolených nastavení, nemusia priniesť požadovaný efekt. Zhotovte skúšobné zábery a výsledky si pozrite na monitore. Ovládanie vinetácie sa nevzťahuje na videosekvencie (□ 138) ani na snímky zhotovené pomocou objektívov, ktoré podporujú formát FX.

## Auto Distortion Control (Automatická regulácia skreslenia)

Tlačidlo MENU →  ponuka režimu snímania

Zvoľte **On (Zap.)**, aby sa znížilo súdkové skreslenie pri snímaní so širokouhlými objektívmi a poduškové skreslenie pri snímaní s dlhými objektívmi (pamätajte na to, že okraje oblasti viditeľnej v hľadáči sa môžu z finálnej fotografie vyrezať a čas potrebný na spracovanie fotografií pred začiatkom snímania sa môže predĺžiť). Táto možnosť sa nevzťahuje na videosekvencie a je k dispozícii len pri objektívoch typu E a G (okrem rybieho oka a niektorých ďalších druhov objektívov); výsledky s inými typmi objektívov nie sú zaručené.

### Úpravy: Regulácia skreslenia

Informácie o vytváraní kópií z existujúcich fotografií so zníženým súdkovým a poduškovým skreslením nájdete na strane 237.

## Built-in AF-assist illuminator (Vstavaný pomocný reflektor automatického zaostrovania)

Tlačidlo MENU →  ponuka režimu snímania

Vyberte, či sa pri slabom osvetlení rozsvieti vstavaný pomocný reflektor automatického zaostrovania, a tým uľahčí zaostrenie.

Pomocné svetlo AF

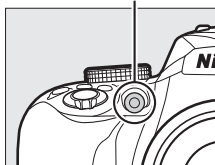

Možnosť	Popis
<b>On (Zap.)</b>	Pomocné svetlo AF sa rozsvieti pri slabom osvetlení (ďalšie informácie nájdete uvedené na strane 284).
<b>Off (Vyp.)</b>	Pomocné svetlo AF sa nerozsvieti a neľahčí tak zaostrenie. Pri slabom osvetlení nemusí byť fotoaparát schopný zaostriť pomocou automatického zaostrovania.



## Flash Cntrl for Built-in Flash/Optional Flash (Ovládanie vstavaného blesku/Voliteľný blesk)

Tlačidlo MENU →  ponuka režimu snímania

Vyberte zábleskový režim pre vstavaný blesk v režimoch **P**, **S**, **A** a **M**. Keď sa pripojí a zapne voliteľný blesk SB-500, SB-400 alebo SB-300, táto možnosť sa zmení na **Optional flash (Voliteľný blesk)** a použije sa na výber zábleskového režimu pre voliteľný blesk.

Možnosť	Popis
TTL ↕ TTL	Výkon blesku sa upravuje automaticky podľa podmienok snímania.
M ↕ <b>Manual</b> (Manuálny režim)	Vyberte intenzitu záblesku. Pri plnom výkone má vstavaný blesk smerné číslo približne 8 (m, ISO 100, 20 °C).

### Manuálny režim

Ikona  bude blikať v hľadáčku a  v zobrazení informácií, keď je zvolený **Manual (Manuálny režim)** a je vysunutý blesk.



### Riadenie záblesku TTL

Nasledujúce typy riadenia záblesku sú podporované pri použití objektívu typu E alebo G v kombinácii so vstavaným bleskom (☐ 87) alebo voliteľnými bleskami (☐ 262).

- **Doplňkové riadenie záblesku vyvažované meraním i-TTL pre digitálne jednooké zrkadlovky:** Informácie zo 420-pixlového snímača RGB sa použijú na nastavenie výkonu blesku s cieľom získať prirodzené vyváženie medzi hlavným objektom a pozadím.
- **Štandardný doplnkový blesk i-TTL pre digitálne jednooké zrkadlovky:** Výkon blesku sa nastaví pre hlavný objekt; jas pozadia sa neberie do úvahy.

Štandardné riadenie záblesku i-TTL sa používa s bodovým meraním expozície alebo vtedy, keď ho zvolíte s voliteľným bleskom. Doplnkové riadenie záblesku vyvažované meraním i-TTL pre digitálne jednooké zrkadlovky sa používa vo všetkých ostatných prípadoch.

## Optical VR (Optická stabilizácia obrazu)

Tlačidlo MENU →  ponuka režimu snímania

Táto položka sa zobrazí len pri objektívoch, ktoré ju podporujú. Voľbou možnosti **On (Zap.)** sa zapne stabilizácia obrazu, ktorá začne účinkovať po každom stlačení tlačidla spúšte do polovice (☐ 309, 314, 318). Zvoľte možnosť **Off (Vyp.)**, ak chcete vypnúť stabilizáciu obrazu.

### Indikátor stabilizácie obrazu

Keď je pre položku **Optical VR (Optická stabilizácia obrazu)** zvolená možnosť **On (Zap.)**, v zobrazení informácií sa objaví indikátor stabilizácie obrazu.



## ☷ Ponuka nastavenia: Nastavenie fotoaparátu

Ak chcete zobraziť ponuku nastavenia, stlačte MENU a zvolte záložku ☷ (ponuka nastavenia).

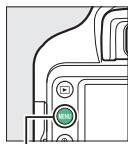

Tlačidlo MENU

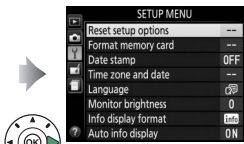
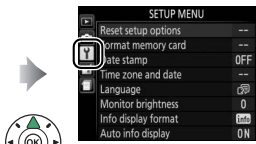

## Možnosti ponuky nastavenia

Ponuka nastavenia obsahuje nasledujúce možnosti:

Možnosť	Východisková hodnota	
<b>Reset setup options (Resetovanie možností nastavenia)</b>	—	201
<b>Format memory card (Formátovať pamäťovú kartu)</b>	—	201
<b>Date stamp (Pečiatka s dátumom)</b>	Off (Vyp.)	202
<b>Time zone and date (Časové pásmo a dátum)<sup>1</sup></b>		
Sync with smart device (Synchronizácia so zariadením smart)	Off (Vyp.)	205
Daylight saving time (Letný čas)	Off (Vyp.)	205
<b>Language (Jazyk)<sup>1</sup></b>	—	205
<b>Monitor brightness (Jas monitora)</b>	0	205
<b>Info display format (Formát zobrazenia informácií)</b>		
AUTO/SCENE/EFFECTS (AUTOMATIKA/MOTÍV/EFEKTY)	Graphic (Grafický)	206
P/S/A/M	Graphic (Grafický)	
<b>Auto info display (Automatické zobrazenie informácií)</b>	On (Zap.)	206
<b>Auto off timers (Časové spínače automatického vypínania)</b>	Normal (Normálne)	207
<b>Self-timer (Samospúšť)</b>		
Self-timer delay (Oneskorenie samospúšte)	10 s (10 sekúnd)	208
Number of shots (Počet záberov)	1	

Možnosť	Východisková hodnota	☐
Remote on duration (ML-L3) (Doba zapnutia diaľkového ovládania (ML-L3))	1 min (1 min.)	208
Lock mirror up for cleaning (Predsklopenie zrkadla na čistenie) <sup>2</sup>	—	273
Image Dust Off ref photo (Referenčná snímka na odstránenie vplyvu prachu)	—	209
Image comment (Poznámka k snímke)	—	211
Copyright Information (Informácie o autorských právach)	—	212
Beep (Zvukové znamenie)	Low (Nízka)	213
Flicker reduction (Potlačenie rušenia)	Auto (Automatika)	213
<b>Buttons (Tlačidlá)</b>		
Assign Fn button (Priradenie tlačidla Fn)	ISO sensitivity (Citlivosť ISO)	214
Assign AE-L/AF-L button (Priradenie tlačidla AE-L/AF-L)	AE/AF lock (Expozičná pamäť/pamäť zaostrenia)	215
Shutter-release button AE-L (Expozičná pamäť tlačidla spúšte)	Off (Vyp.)	215
AF activation (Aktivácia automatického zaostrovania)	Enable (Zapnuté)	215
Rangefinder (Dialkomer)	Off (Vyp.)	216
Manual focus ring in AF mode (Krúžok manuálneho zaostrovania v režime automatického zaostrovania) <sup>3</sup>	Enable (Zapnuté)	217
File number sequence (Postupnosť čísel súborov)	Off (Vyp.)	218
Storage folder (Priečinok na ukladanie údajov)	—	219
File naming (Názvy súborov)	DSC	221
<b>HDMI</b>		
Output resolution (Výstupné rozlíšenie)	Auto (Automatika)	185
Device control (Ovládanie zariadenia)	On (Zap.)	
<b>Location data (Údaje o polohe)</b>		
Download from smart device (Stiahnuť zo zariadenia smart)	No (Nie)	221
Position (Poloha)	—	
Airplane mode (Režim V lietadle)	Disable (Vypnuté)	222
Connect to smart device (Pripojiť k zariadeniu smart)	—	222
Send to smart device (auto) (Odoslať do zariadenia smart (automaticky))	Off (Vyp.)	223
<b>Bluetooth</b>		
Network connection (Pripojenie k sieti)	Disable (Vypnuté)	223
Paired devices (Spárované zariadenia)	—	
Send while off (Odoslať počas vypnutia)	On (Zap.)	



Možnosť	Východisková hodnota	☐
Eye-Fi upload (Preniesť na kartu Eye-Fi) <sup>4</sup>	Enable (Zapnuté)	224
Conformity marking (Označenie zhody)	—	225
Slot empty release lock (Uzamknutie spúšte bez pamäťovej karty)	Release locked (Blokovanie spúšte)	226
Reset all settings (Resetovať všetky nastavenia)	—	226
Firmware version (Verzia firmvéru)	—	226

- 1 Východiskové nastavenie sa mení podľa krajiny zakúpenia.
- 2 Nie je k dispozícii, keď je batéria takmer vybitá.
- 3 Dostupná len pri objektívoch, ktoré podporujú túto položku.
- 4 Dostupné len vtedy, keď je vložená kompatibilná pamäťová karta Eye-Fi (☐ 224).

**Poznámka:** V závislosti od nastavení fotoaparátu môžu byť niektoré položky vyznačené sivou farbou a nedostupné.

## Reset Setup Options (Resetovanie možností nastavenia)

Tlačidlo MENU →  ponuka nastavenia

Voľbou možnosti **Yes (Áno)** sa resetujú všetky nastavenia ponuky nastavenia okrem **Time zone and date (Časové pásmo a dátum)**, **Language (Jazyk)**, **Storage folder (Pričinnok na ukladanie údajov)** a **Bluetooth > Paired devices (Spárované zariadenia)** na východiskové hodnoty uvedené vyššie.

## Format Memory Card (Formátovať pamäťovú kartu)

Tlačidlo MENU →  ponuka nastavenia

Pamäťové karty sa musia pred prvým použitím alebo po formátovaní v iných zariadeniach znova naformátovať. Kartu naformátujte nižšie uvedeným spôsobom.

### Formátovanie pamäťových kariet

Formátovaním sa z pamäťovej karty natrvalo odstráni všetky údaje, ktoré sú na nej uložené. Pred formátovaním pamäťovej karty z nej skopírujte do počítača všetky fotografie a ostatné údaje, ktoré chcete zachovať (☐ 178).

## 1 Zvýraznite **Yes (Áno)**.

Ak chcete postup ukončiť bez formátovania pamäťovej karty, zvýraznite možnosť **No (Nie)** a stlačte **OK**.



## 2 Stlačte tlačidlo **OK**.

Počas formátovania karty sa bude zobrazovať hlásenie. *Kým sa formátovanie nedokončí, nevyberajte pamäťovú kartu ani nevyberajte a neodpájajte zdroj energie.*

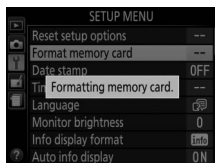

### Date Stamp (Pečiatka s dátumom)

Tlačidlo MENU → **Y** ponuka nastavenia

Vyberte informáciu o dátume, ktorá sa po nasnímaní vloží na fotografie. Pečiatky s dátumom sa už nedajú pridať ani odstrániť z existujúcich fotografií.

Možnosť	Popis
<b>Off (Vyp.)</b>	Čas a dátum sa na fotografiách nezobrazia.
DATE <b>Date (Dátum)</b>	Po zapnutí tejto funkcie sa na fotografie vloží dátum
DATE <b>Date and time (Dátum a čas)</b>	alebo dátum a čas.
<b>Date counter (Počítadlo dátumu)</b>	Na nových fotografiách bude vložená časová značka ukazujúca počet dní medzi dátumom snímania a zvoleným dátumom (□ 203).

Pri nastaveniach iných ako **Off (Vyp.)** bude zvolenú možnosť označovať ikona **DATE** v zobrazení informácií.



### Pečiatka s dátumom

Dátum sa zaznamená v poradí zvolenom pre **Time zone and date (Časové pásmo a dátum)** (☰ 205). Vložené údaje sa môžu orezať alebo vytlačiť nečitateľne na kópiách vytvorených pri úprave snímok (☰ 227). Dátum sa nezobrazí na snímkach NEF (RAW) ani na snímkach NEF (RAW) + JPEG.

## ■ ■ **Date counter (Počítadlo dátumu)**

Snímky zhotovené počas zapnutia tejto možnosti sa označia s údajom o počte dní zostávajúcich do budúceho dátumu alebo o počte uplynulých dní od posledného dátumu. Použite na zaznamenanie priebehu rastu detí alebo na odpočítavanie dní do dňa narodenia alebo svadby.

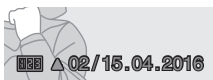
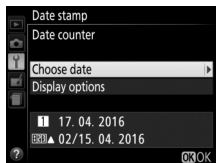

*Dátum v budúcnosti  
(zostávajú dva dni)*



*Dátum v minulosti  
(uplynuli dva dni)*

Tento fotoaparát ponúka tri sloty na ukladanie dátumov.

## 1 **Zadajte prvý dátum.**

Pri prvej voľbe funkcie **Date counter (Počítadlo dátumu)** budete vyzvaní na zadanie dátumu do prvého slotu. Pomocou multifunkčného voliča zadajte dátum a stlačením tlačidla **OK** zatvorte zoznam dátumov.

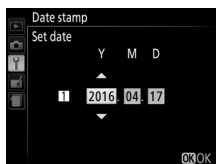

---

## 2 Zadajte ďalšie dátumy alebo upravte existujúce dátumy.

Ak chcete zmeniť dátum alebo zadať ďalšie dátumy, zvýraznite slot, stlačte  a zadajte dátum podľa vyššie uvedeného postupu.

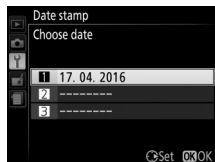



---

## 3 Vyberte dátum.

Zvýraznite slot v zozname dátumov a stlačte tlačidlo .

---

## 4 Vyberte formát počítadla dátumu.

Zvýraznite **Display options (Možnosti zobrazenia)** a stlačte , potom zvýraznite formát dátumu a stlačte .



---

## 5 Zatvorte ponuku počítadla dátumu.

Stlačením  zatvorte ponuku počítadla dátumu.

## Time Zone and Date (Časové pásmo a dátum)

Tlačidlo MENU →  ponuka nastavenia

Zmena časového pásma, synchronizácia hodín s hodinami zariadenia smart, nastavenie hodín fotoaparátu, výber poradia zobrazenia dátumu a zapnutie alebo vypnutie letného času.

Možnosť	Popis
<b>Time zone (Časové pásmo)</b>	Vyberte časové pásmo. Hodiny fotoaparátu sa automaticky nastavujú na čas v novom časovom pásme.
<b>Date and time (Dátum a čas)</b>	Nastavte hodiny fotoaparátu (□ 25).
<b>Sync with smart device (Synchronizácia so zariadením smart)</b>	Vyberte, či sa hodiny fotoaparátu aktualizujú podľa času (svetový koordinovaný čas alebo UTC), časového pásma a štandardného alebo letného času, ktoré poskytuje zariadenie smart.
<b>Date format (Formát dátumu)</b>	Vyberte poradie, v akom sa budú zobrazovať dni, mesiace a roky.
<b>Daylight saving time (Letný čas)</b>	Zapnutie alebo vypnutie letného času. Hodiny fotoaparátu sa automaticky posunú dopredu alebo dozadu o jednu hodinu.



## Language (Jazyk)

Tlačidlo MENU →  ponuka nastavenia

Vyberte jazyk, v ktorom sa budú zobrazovať ponuky a hlásenia fotoaparátu.

## Monitor Brightness (Jas monitora)

Tlačidlo MENU →  ponuka nastavenia

Stlačením tlačidla  alebo  vyberte jas monitora. Výberom vyšších hodnôt sa jas zvýši, výberom nižších hodnôt sa zníži.

## Info Display Format (Formát zobrazenia informácií)

Tlačidlo MENU → ☰ ponuka nastavenia

Vyberte formát zobrazenia informácií (☰ 6). Pre režim automatika, režim motívových programov a režim špeciálnych efektov a pre režimy **P**, **S**, **A** a **M** je možné vybrať formáty osobitne.



Klasický



Grafický

- 1 Zvoľte možnosť režimu snímania. Zvýraznite **AUTO/SCENE/EFFECTS** (**AUTOMATIKA/MOTÍV/EFEKTY**) alebo **P/S/A/M** a stlačte

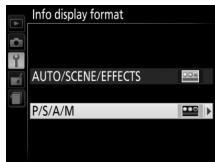

- 2 Zvoľte vzhľad. Zvýraznite požadovaný vzhľad a stlačte tlačidlo



## Auto Info Display (Automatické zobrazenie informácií)



Tlačidlo MENU → ☰ ponuka nastavenia

Ak je vybraná možnosť **On (Zap.)**, zobrazenie informácií sa objaví po stlačení tlačidla spúšte do polovice. Ak je zvolená možnosť **Off (Vyp.)**, zobrazenie informácií je možné zobrazíť stlačením tlačidla

## Auto off Timers (Časové spínače automatického vypínania)

Tlačidlo MENU →  ponuka nastavenia

Táto možnosť určuje, ako dlho zostane monitor zapnutý, ak sa nevykoná žiadny úkon počas zobrazenia ponuky a prehrávania (**Playback/menus (Prehrávanie/ponuky)**), kým sa fotografie zobrazujú na monitore po nasnímaní (**Image review (Ukážka snímok)**), ako aj počas živého náhľadu (**Live view (Živý náhľad)**) a ako dlho zostane časový spínač pohotovostného režimu, hľadáčik a zobrazenie informácií zapnuté, keď sa nevykoná žiadny úkon (**Standby timer (Časový spínač pohotovostného režimu)**). Aby sa znížila spotreba batérie, vyberte kratšie časy automatického vypínania.

Možnosť	Popis (všetky časy sú približné)				
SHORT <b>Short (Krátko)</b> NORM <b>Normal (Normálne)</b> LONG <b>Long (Dlho)</b>	Časové spínače automatického vypínania sú nastavené na nasledujúce hodnoty:				
	Playback/menus (Prehrávanie/ponuky)	Image review (Ukážka snímok)	Live view (Živý náhľad)	Standby timer (Časový spínač pohotovostného režimu)	
	Short (Krátko)	20 s	4 s	5 min.	4 s
	Normal (Normálne)	5 min.	4 s	10 min.	8 s
Long (Dlho)	10 min.	20 s	20 min.	1 min.	
 <b>Custom (Vlastné nastavenie)</b>	Vyberte osobitné oneskorenia pre <b>Playback/menus (Prehrávanie/ponuky)</b> , <b>Image review (Ukážka snímok)</b> , <b>Live view (Živý náhľad)</b> a <b>Standby timer (Časový spínač pohotovostného režimu)</b> . Po dokončení nastavení stlačte  .				



### Časové spínače automatického vypínania

Monitor a hľadáčik sa automaticky nevypnú, ak je fotoaparát pripojený cez USB k počítaču alebo tlačiarni.

## Self-Timer (Samospúšť)

Tlačidlo MENU →  ponuka nastavenia

Vyberte dobu oneskorenia expozície v režime samospúšte a počet zhotovených snímok.

- **Self-timer delay (Oneskorenie samospúšte):** Vyberte dobu oneskorenia expozície v režime samospúšte.
- **Number of shots (Počet záberov):** Stláčaním  a  vyberte počet záberov, ktoré sa zhotovia pri každom stlačení spúšte (od 1 do 9; ak sa zvolí iná hodnota ako 1, zábery sa budú zhotovovať približne v 4 s intervaloch).

## Remote on Duration (ML-L3) (Doba zapnutia diaľkového ovládania (ML-L3))

Tlačidlo MENU →  ponuka nastavenia

Zvoľte, ako dlho bude fotoaparát čakať na signál z voliteľného diaľkového ovládača ML-L3 pred zrušením režimu diaľkovej spúšte. Vyberte kratšie časy, aby sa predĺžila výdrž batérie. Toto nastavenie platí len počas fotografovania pomocou hľadáčika.



## Image Dust Off Ref Photo (Referenčná snímka na odstránenie vplyvu prachu)

Tlačidlo MENU →  ponuka nastavenia

Umožňuje získať referenčné údaje pre možnosť odstránenia vplyvu prachu na snímku v Capture NX-D (ďalšie informácie nájdete v online pomocníkovi Capture NX-D).

Možnosť **Image Dust Off ref photo (Referenčná snímka na odstránenie vplyvu prachu)** je dostupná len vtedy, keď je na fotoaparát nasadený objektív typu E alebo G. Odporúča sa objektív s ohniskovou vzdialenosťou minimálne 50 mm. Pokiaľ používate objektív so zoomom, nastavte maximálne priblíženie.

### 1 Zvoľte Start (Spustiť).

Zvýraznite **Start (Spustiť)** a stlačte . Ak chcete postup ukončiť bez získania údajov na odstránenie vplyvu prachu na snímku, stlačte MENU.

Zobrazí sa hlásenie uvedené vpravo a v hľadáčiku sa zobrazí indikátor „rEF“.



### 2 V hľadáčiku umiestnite do obrazového poľa biely objekt bez detailov.

Objektívom určite výrez pre dobre osvetlený biely objekt bez detailov zo vzdialenosti približne desať centimetrov tak, aby zaplnil celý hľadáčik, a potom stlačte tlačidlo spúšte do polovice.

V režime automatického zaostrovania sa zaostrenie na nekonečno nastaví automaticky, pričom v režime manuálneho zaostrovania nastavte zaostrenie na nekonečno manuálne.

### 3 Získajte referenčné údaje na odstránenie vplyvu prachu na snímku.

Stlačením tlačidla spúšte úplne nadol sa nasnímajú referenčné údaje na odstránenie vplyvu prachu na snímku. Po stlačení tlačidla spúšte sa monitor vypne.

Ak je referenčný objekt príliš svetlý alebo príliš tmavý, fotoaparát nemusí byť schopný nasnímať referenčné údaje na odstránenie vplyvu prachu na snímku a zobrazí sa odkaz vpravo. Vyberte iný referenčný objekt a zopakujte postup od kroku 1.



#### ✓ Referenčné údaje na odstránenie vplyvu prachu na snímku



Rovnaké referenčné údaje možno použiť pre fotografie zhotovené pomocou rôznych objektívov, prípadne pri odlišnom nastavení clony. Referenčné snímky nemožno prezerat pomocou počítačového softvéru na spracovanie obrazu. Pri prezeraní referenčných snímok pomocou fotoaparátu sa zobrazí vzor mriežky.



## Image Comment (Poznámka k snímke)



Tlačidlo MENU → ☰ ponuka nastavenia

Umožňuje pridať poznámku k novým fotografiám pri ich zhotovení. Poznámky je možné zobraziť ako metadáta vo ViewNX-i alebo Capture NX-D. Poznámka je viditeľná aj na stránke s informáciami o snímaní v zobrazení informácií o fotografii (☰ 161). K dispozícii sú nasledujúce možnosti:

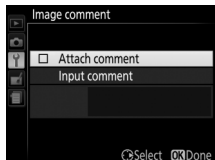
- **Input comment (Vložiť poznámku):** Poznámku vložte podľa nižšie uvedeného popisu. Poznámka môže obsahovať najviac 36 znakov.
- **Attach comment (Pripojiť poznámku):** Túto možnosť vyberte, ak chcete pripojiť poznámku ku všetkým nasledujúcim fotografiám. Možnosť **Attach comment (Pripojiť poznámku)** možno zapnúť alebo vypnúť jej zvýraznením a stlačením tlačidla . Po výbere požadovaného nastavenia postup ukončíte stlačením .



### Zadávanie textu

Keď sa vyžaduje zadávanie textu, zobrazí sa dialógové okno uvedené vpravo. Pomocou multifunkčného voliča zvýrazníte požadovaný znak v oblasti klávesnice a stlačením  vložte zvýraznený znak do aktuálnej polohy kurzora (vezmite do úvahy, že ak sa zadá znak, keď je dané pole plné, posledný znak v poli sa vymaže). Ak chcete vymazať znak pod kurzorom, stlačte tlačidlo . Ak chcete posunúť kurzor do novej polohy, otočte príkazový volič. Ak chcete dokončiť zadávanie a vrátiť sa do predchádzajúcej ponuky, stlačte . Ak chcete postup ukončiť bez dokončenia zadávania textu, stlačte tlačidlo MENU.

Oblasť zobrazenia textu



Oblasť klávesnice



Umožňuje pridať informácie o autorských právach k novým fotografiám pri ich zhotovení. Informácie o autorských právach sú zahrnuté do informácií o snímaní uvedených v zobrazení informácií o fotografii, pričom sa dajú zobrazit' ako metadáta vo ViewNX-i alebo v Capture NX-D. K dispozícii sú nasledujúce možnosti:

- **Artist (Umelec):** Zadajte meno fotografa tak, ako je to popísané na strane 211. Mená fotografov môžu obsahovať maximálne 36 znakov.
- **Copyright (Autorské práva):** Zadajte meno vlastníka autorských práv tak, ako je to popísané na strane 211. Meno vlastníka autorských práv môže obsahovať maximálne 54 znakov.
- **Attach copyright information (Pripojiť informácie o autorských právach):** Zvoľte túto možnosť na pripojenie informácií o autorských právach k všetkým nasledujúcim fotografiám.

Možnosť **Attach copyright information**

**(Pripojiť informácie o autorských**

**právach)** je možné zapnúť alebo vypnúť jej

zvýraznením a stlačením tlačidla . Po výbere požadovaného nastavenia postup ukončíte stlačením .





### Informácie o autorských právach

Aby sa zabránilo neoprávnenému použitiu mena umelca alebo držiteľa autorských práv, zabezpečte, aby nebola zvolená možnosť **Attach copyright information (Pripojiť informácie o autorských právach)** a aby boli polia **Artist (Umelec)** a **Copyright (Autorské práva)** prázdne pred požičaním alebo odovzdaním fotoaparátu inej osobe. Spoločnosť Nikon nenesie žiadnu zodpovednosť za akékoľvek škody alebo spory vyplývajúce z používania možnosti **Copyright information (Informácie o autorských právach)**.

## Beep (Zvukové znamenie)

Tlačidlo MENU →  ponuka nastavenia

Vyberte výšku tónu (**High (Vysoký)** alebo **Low (Nízky)**) zvukového znamenia, ktoré sa ozve, keď fotoaparát zaostrí a keď je prepnutý do režimov samospúšte a diaľkového ovládača. Voľbou možnosti **Off (Vyp.)** sa funkcia zvukového znamenia vypne.

Aktuálne nastavenie je uvedené v zobrazení informácií:  sa zobrazuje, keď je zvukové znamenie zapnuté, , keď je vypnuté.



## Flicker Reduction (Potlačenie rušenia)

Tlačidlo MENU →  ponuka nastavenia

Redukuje blikanie a prúžkovanie pri snímaní pri osvetlení žiarivkami alebo ortuťovými výbojkami počas snímania v živom náhľade (☐ 39) alebo počas zaznamenávania videosekvencie (☐ 138). Výberom možnosti **Auto (Automatika)** nechajte fotoaparát, aby automaticky vybral správnu frekvenciu, alebo manuálne nastavte frekvenciu zodpovedajúcu miestnemu zdroju napájania.

### Potlačenie rušenia

Ak možnosť **Auto (Automatika)** zlyhá pri vytváraní požadovaných výsledkov a vy si nie ste istí s frekvenciou miestneho napájania, vyskúšajte obidve možnosti 50 aj 60 Hz a vyberte tú, s ktorou dosiahnete najlepšie výsledky. Potlačenie rušenia nemusí priniesť požadované výsledky, ak je objekt veľmi jasný, pričom v takom prípade by ste mali zvoliť režim **A** alebo **M** a zvoliť aj menšiu clonu (vyššie clonové číslo) pred spustením živého náhľadu. Vezmite do úvahy, že potlačenie rušenia nie je dostupné, keď je vybraná možnosť **On (Zap.)** pre **Movie settings (Nastavenia videosekvencie) > Manual movie settings (Manuálne nastavenia videosekvencie)** (☐ 142) v režime **M**.

### ■ Assign Fn button (Priradenie tlačidla Fn)

Vyberte úlohu, akú má tlačidlo **Fn** plniť.

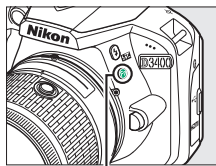

Tlačidlo **Fn**



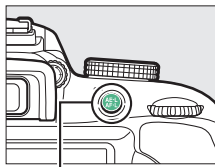

	Možnosť	Popis
QUAL	<b>Image quality/ size (Kvalita/ veľkosť snímky)</b>	Pri podržaní stlačeného tlačidla <b>Fn</b> otáčaním príkazového voliča zvolte kvalitu a veľkosť snímky (□ 84).
ISO	<b>ISO sensitivity (Citlivosť ISO)</b>	Pri podržaní stlačeného tlačidla <b>Fn</b> otáčaním príkazového voliča zvolte citlivosť ISO (□ 93).
WB	<b>White balance (Vyváženie bielej farby)</b>	Pri podržaní stlačeného tlačidla <b>Fn</b> otáčaním príkazového voliča zvolte vyváženie bielej farby (len režimy <b>P, S, A a M</b> ; □ 121).
	<b>Active D-Lighting (Funkcia Active D-Lighting)</b>	Pri podržaní stlačeného tlačidla <b>Fn</b> otáčaním príkazového voliča zvolte funkciu Active D-Lighting (len režimy <b>P, S, A a M</b> ; □ 119).

## ■ ■ Assign AE-L/AF-L button (Priradenie tlačidla AE-L/AF-L)

Vyberte úlohu, akú má tlačidlo  $\text{AE-L/AF-L}$  (On) plniť.



Tlačidlo  $\text{AE-L/AF-L}$  (On)

Možnosť	Popis
 <b>AE/AF lock</b> (Expozičná pamäť/ pamäť zaostrenia)	Kým je stlačené tlačidlo $\text{AE-L/AF-L}$ (On), zaostrenie aj expozičia sa uchovávajú v pamäti.
 <b>AE lock only</b> (Len uzamknutie automatickej expoziície)	Kým je stlačené tlačidlo $\text{AE-L/AF-L}$ (On), expozičia sa uchová v pamäti.
 <b>AE lock (Hold)</b> (Uzamknutie automatickej expoziície – podržanie)	Po stlačení tlačidla $\text{AE-L/AF-L}$ (On) sa expozičia uloží do pamäte a zostane v pamäti uchovaná až dovtedy, kým sa toto tlačidlo nestlačí druhýkrát alebo neuplynie interval časového spínača pohotovostného režimu.
 <b>AF lock only</b> (Len uzamknutie automatického zaostrovania)	Kým je stlačené tlačidlo $\text{AE-L/AF-L}$ (On), zaostrenie sa uchová v pamäti.
 <b>AF-ON</b> (Zap. automatického zaostrovania)	Stlačením tlačidla $\text{AE-L/AF-L}$ (On) sa spustí automatické zaostrovanie.

## ■ ■ Shutter-release button AE-L (Expozičná pamäť tlačidla spúšte)

Ak je vybraná možnosť **On (Zap.)**, expozičia sa uzamkne počas stlačenia tlačidla spúšte do polovice.







## ■ ■ AF activation (Aktivácia automatického zaostrovania)

Vyberte, či pri stlačení tlačidla spúšte do polovice fotoaparát zaostří.

## Rangefinder (Dialkomer)

Tlačidlo MENU →  ponuka nastavenia

Vyberte možnosť **On (Zap.)**, ak chcete, aby sa indikátor expozície používal na určenie toho, či je fotoaparát v režime manuálneho zaostrovania správne zaostrený (☐ 81; majte na pamäti, že táto funkcia nie je dostupná v režime snímania **M**, keď indikátor expozície namiesto toho uvádza, či je objekt správne exponovaný).

Indikátor	Popis
	Objekt je zaostrený.
	Zaostrovací bod je mierne pred objektom.
	Zaostrovací bod je značne pred objektom.
	Zaostrovací bod je mierne za objektom.
	Zaostrovací bod je značne za objektom.
	Fotoaparát nedokáže určiť správne zaostrenie.

### Používanie elektronického dialkometra

Elektronický dialkometer vyžaduje objektív so svetelnosťou objektívu f/5,6 alebo väčšou. Požadované výsledky sa nemusia dosiahnuť v situáciách, v ktorých fotoaparát nedokáže zaostriť pomocou automatického zaostrovania (☐ 72). Elektronický dialkometer nie je dostupný počas živého náhľadu.



## Manual Focus Ring in AF Mode (Krúžok manuálneho zaostrovania v režime automatického zaostrovania)

Tlačidlo MENU →  ponuka nastavenia

Táto položka sa zobrazí len pri objektívoch, ktoré ju podporujú. Voľba možnosti **Enable (Zapnuté)** umožňuje použitie zaostrovacieho krúžku objektívu na manuálne zaostrovanie, keď je fotoaparát v režime automatického zaostrovania; táto funkcia je známa ako „automatické zaostrovanie s možnosťou manuálneho doostrenia“ (M/A). Po stlačení tlačidla spúšte do polovice kvôli zaostreniu podržte toto tlačidlo stlačené do polovice a nastavte zaostrenie pomocou zaostrovacieho krúžka. Ak chcete znova zaostriť pomocou automatického zaostrovania, uvoľnite tlačidlo spúšte a potom ho znovu stlačte do polovice. Aby sa zabránilo použitiu zaostrovacieho krúžku objektívu na manuálne zaostrovanie, keď je fotoaparát v režime automatického zaostrovania, zvolte možnosť **Disable (Vypnuté)**.

## File Number Sequence (Postupnosť čísel súborov)

Tlačidlo MENU →  ponuka nastavenia

Po zhotovení fotografie fotoaparát vytvorí názov súboru zvýšením naposledy použitého čísla súboru o jedna. Táto možnosť určuje, či pri vytvorení nového priečinka, naformátovaní pamäťovej karty alebo vložení novej pamäťovej karty do fotoaparátu bude číslovanie súborov pokračovať od naposledy použitého čísla.

Možnosť	Popis
<b>On (Zap.)</b>	Pri vytvorení nového priečinka, naformátovaní pamäťovej karty alebo vložení novej pamäťovej karty do fotoaparátu bude číslovanie súborov pokračovať od naposledy použitého čísla alebo od najväčšieho čísla súboru v aktuálnom priečinku, ktorékoľvek je vyššie. Ak zhotovíte fotografiu, keď aktuálny priečinok obsahuje fotografiu s číslom 9999, automaticky sa vytvorí nový priečinok a číslovanie súborov začne znova od čísla 0001.
<b>Off (Vyp.)</b>	Pri vytvorení nového priečinka, naformátovaní pamäťovej karty alebo vložení novej pamäťovej karty do fotoaparátu sa číslovanie súborov začne znova od čísla 0001. Vezmite do úvahy, že ak aktuálny priečinok obsahuje 999 fotografií a zhotovíte fotografiu, automaticky sa vytvorí nový priečinok.
<b>Reset (Resetovať)</b>	Tak ako pri možnosti <b>On (Zap.)</b> okrem toho, že sa nasledujúcej zhotovenej fotografii priradí číslo súboru pridaním jedna k najväčšiemu číslu súboru v aktuálnom priečinku. Ak je priečinok prázdny, číslovanie súborov sa resetuje na 0001.

### Postupnosť čísel súborov







Ak má aktuálny priečinok číslo 999 a obsahuje 999 fotografií alebo fotografiu s číslom 9999, zablokuje sa tlačidlo spúšte a nemožno zhotovovať žiadne ďalšie fotografie. Vyberte **Reset (Resetovať)** pre **File number sequence (Postupnosť čísel súborov)** a potom buď naformátujte aktuálnu pamäťovú kartu alebo vložte novú pamäťovú kartu.



Zvoľte priečinok, do ktorého sa budú ukladať nasledujúce snímky.

### ■ Volba priečinkov podľa čísla priečinka

**1** Vyberte **Select folder by number (Zvoliť priečinok podľa čísla)**. Zvýraznite **Select folder by number (Zvoliť priečinok podľa čísla)** a stlačte .

**2** Vyberte číslo priečinka.

Stlačením  alebo  zvýraznite číslicu a stlačením  alebo  vykonajte zmenu. Ak už priečinok so zvoleným číslom existuje, naľavo od čísla priečinka sa zobrazí ikona ,  alebo .

- : Priečinok je prázdny.
- : Priečinok je čiastočne zaplnený.
- : Priečinok obsahuje 999 snímok alebo snímku s číslom 9999. Žiadne ďalšie snímky nie je možné ukladať do tohto priečinka.



**3** Uložte zmeny a zatvorte ponuku.

Stlačením  dokončíte úkon a vráťte sa do hlavnej ponuky (ak chcete postup ukončiť bez výberu priečinka na ukladanie údajov, stlačte tlačidlo MENU). Ak ešte priečinok so zadaným číslom neexistuje, vytvorí sa nový priečinok. Následne zhotovené fotografie sa budú ukladať do zvoleného priečinka, pokiaľ ešte nie je zaplnený.

## ■ Volba priečinkov zo zoznamu

- 1** Vyberte **Select folder from list (Zvoliť priečinok zo zoznamu)**. Zvýraznite **Select folder from list (Zvoliť priečinok zo zoznamu)** a stlačte .



- 2** Zvýraznite priečinok. Stlačením  alebo  zvýraznite požadovaný priečinok.

- 3** Zvoľte zvýraznený priečinok. Stlačením tlačidla  zvoľte zvýraznený priečinok a vráťte sa do hlavnej ponuky. Následne zhotovené fotografie sa budú ukladať do zvoleného priečinka.

### Čísla priečinkov a súborov

Ak má aktuálny priečinok číslo 999 a obsahuje 999 snímok alebo snímku s číslom 9999, zablokuje sa tlačidlo spúšte a nebude možné zhotovovať žiadne ďalšie fotografie. Ak chcete pokračovať v snímaní, vytvorte priečinok s číslom menším ako 999, alebo zvoľte existujúci priečinok s číslom menším ako 999, ktorý obsahuje menej ako 999 snímok.

### Čas spustenia

Na spustenie fotoaparátu sa môže vyžadovať dodatočný čas, ak pamäťová karta obsahuje veľmi veľké množstvo súborov alebo priečinkov.

## File Naming (Názvy súborov)

Tlačidlo MENU →  ponuka nastavenia

Fotografie sa uložia pomocou názvov súborov, ktoré obsahujú „DSC\_“ alebo v prípade snímok, ktoré využívajú farebný priestor Adobe RGB (☐ 194), „\_DSC“, za ktorým nasleduje štvorciferné číslo a trojpísmenová prípona (napr. „DSC\_0001.JPG“). Možnosť **File naming (Názvy súborov)** sa používa na voľbu troch písmen namiesto časti „DSC“ v názve súboru. Informácie o úprave názvov súborov nájdete na strane 211.

### Prípony

Používajú sa nasledujúce prípony: prípona „NEF“ pre snímky NEF (RAW), „JPG“ pre snímky vo formáte JPEG, „MOV“ pre videosekvencie a „NDF“ pre referenčné údaje na odstránenie vplyvu prachu na snímku. V každom páre zaznamenaných fotografií pri nastavení kvality NEF (RAW) + JPEG budú mať snímky NEF aj JPEG rovnaké názvy súborov, ale odlišné prípony.

## Location Data (Údaje o polohe)

Tlačidlo MENU →  ponuka nastavenia

Úprava nastavení údajov o polohe na použitie, keď je fotoaparát pripojený k zariadeniu smart.

Možnosť	Popis
<b>Download from smart device (Stiahnuť zo zariadenia smart)</b>	Voľbou možnosti <b>Yes (Áno)</b> sa stiahnu údaje o polohe zo zariadenia smart a vložia sa do snímok zhotovených v priebehu nasledujúcich dvoch hodín. Údaje o polohe nemožno získať v prípade, že je fotoaparát vypnutý alebo uplynul interval časového spínača pohotovostného režimu.
<b>Position (Poloha)</b>	Zobrazenie údajov o polohe získaných zo zariadenia smart (zobrazené položky sa menia v závislosti od zariadenia). Údaje pre videosekvencie sú tie, ktoré sa získali pri spustení záznamu.

## Airplane Mode (Režim V lietadle)

Tlačidlo MENU → ☰ ponuka nastavenia

Voľbou možnosti **Enable (Zapnuté)** sa deaktivujú bezdrôtové funkcie kariet Eye-Fi a pripojenie k zariadeniam smart pomocou funkcie Bluetooth.

## Connect to Smart Device (Pripojiť k zariadeniu smart)

Tlačidlo MENU → ☰ ponuka nastavenia

Úprava nastavení pre pripojenie k zariadeniam smart.

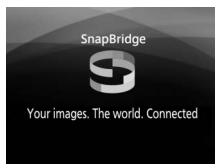

### Zabezpečenie

Hoci jednou z výhod tohto výrobku je, že umožňuje iným, aby sa voľne pripojili k bezdrôtovej výmene údajov kdekoľvek v rámci jeho dosahu, ak sa neaktivuje zabezpečenie, môže dôjsť k nasledovnému:

- **Odcudzenie údajov:** Zlomyselné tretie strany môžu zachytiť bezdrôtový prenos s cieľom ukradnúť používateľské identifikátory, heslá a iné osobné informácie.
- **Neoprávnený prístup:** Neoprávnení používatelia môžu získať prístup k sieti a pozmeniť údaje alebo vykonať iné zlomyselné úkony. Vezmite do úvahy, že vďaka konštrukcii bezdrôtových sietí môžu špecializované útoky umožniť neoprávnený prístup, aj keď je zabezpečenie aktivované.

## Send to Smart Device (Auto) (Odoslať do zariadenia smart (automaticky))

Tlačidlo MENU → ☰ ponuka nastavenia

Ak sa zvolí možnosť **On (Zap.)**, nové fotografie sa automaticky odošlú do zariadenia smart (ak fotoaparát nie je momentálne pripojený k zariadeniu smart, fotografie sa označia na odoslanie a odošlú sa pri nasledujúcom zriadení bezdrôtového pripojenia). Videosekvencie sa neodošlú.

### Označenie na odoslanie

Naraz na odoslanie je možné označiť maximálne 1 000 fotografií.

Pred zmenou hodnotenia fotografií, ktoré sú označené na odoslanie, zvolte možnosť **Disable (Vypnuté)** pre **Bluetooth > Network connection (Pripojenie k sieti)** alebo vypnite bezdrôtové funkcie voľbou možnosti **Enable (Zapnuté)** pre **Airplane mode (Režim V lietadle)**.

## Bluetooth

Tlačidlo MENU → ☰ ponuka nastavenia

Zoznam spárovaných zariadení a úprava nastavení pre pripojenie k zariadeniam smart.

Možnosť	Popis
<b>Network connection (Pripojenie k sieti)</b>	Zapnutie alebo vypnutie funkcie Bluetooth.
<b>Paired devices (Spárované zariadenia)</b>	Zobrazenie spárovaných zariadení.
<b>Send while off (Odoslať počas vypnutia)</b>	Voľbou možnosti <b>Off (Vyp.)</b> sa pozastaví bezdrôtový prenos, keď je fotoaparát vypnutý alebo uplynie interval časového spínača pohotovostného režimu.

## Eye-Fi Upload (Preniesť na kartu Eye-Fi)

Tlačidlo MENU →  ponuka nastavenia

Táto možnosť sa zobrazí len vtedy, keď je do fotoaparátu vložená pamäťová karta Eye-Fi (k dispozícii samostatne od iných výrobcov). Výberom možnosti **Enable (Zapnuté)** sa fotografie odošlú na predvolené cieľové miesto. Pamätajte na to, že ak je sila signálu nepostačujúca, snímky sa neprenesú. Pred odoslaním snímok prostredníctvom Eye-Fi zvolte možnosť **Disable (Vypnuté)** pre **Airplane mode (Režim V lietadle)** (☐ 222) a **Bluetooth > Network connection (Pripojenie k sieti)** (☐ 223).

Dodržiavajte všetky miestne predpisy týkajúce sa bezdrôtových zariadení, pričom zvolte **Disable (Vypnuté)** všade tam, kde je používanie bezdrôtových zariadení zakázané.

### Karty Eye-Fi

Karty Eye-Fi môžu vysielat' bezdrôtové signály, keď je zvolená možnosť **Disable (Vypnuté)**. Zobrazená ikona , keď je zvolená možnosť **Disable (Vypnuté)** znamená, že fotoaparát nedokáže ovládať kartu Eye-Fi (☐ 291); vypnite fotoaparát a vyberte túto kartu.

Zvoľte hodnoty dlhších intervalov pre **Auto off timers (Časové spínače automatického vypínania)** > **Standby timer (Časový spínač pohotovostného režimu)** v ponuke nastavenia pri použití karty Eye-Fi.







Pozrite si príručku dodanú s kartou Eye-Fi a s akýmikoľvek otázkami sa obráťte na výrobcu. Na fotoaparáte je možné nastaviť zapnutie alebo vypnutie kariet Eye-Fi, ale fotoaparát nemusí podporovať iné funkcie Eye-Fi.

### Režim V lietadle (☐ 222)

Zapnutím režimu V lietadle sa vypne prenos na kartu Eye-Fi. Ak chcete obnoviť prenos na kartu Eye-Fi, zvolte možnosť **Disable (Vypnuté)** pre **Airplane mode (Režim V lietadle)** pred voľbou možnosti **Enable (Zapnuté)** pre **Eye-Fi upload (Preniesť na kartu Eye-Fi)**.



Po vložení karty Eye-Fi bude jej stav uvádzat ikona v zobrazení informácií:

- : Prenos na kartu Eye-Fi je vypnutý.
- : Prenos na kartu Eye-Fi je zapnutý, ale nie je k dispozícii žiadna snímka na prenos.
-  (statická): Prenos na kartu Eye-Fi je zapnutý, čaká sa na spustenie prenosu.
-  (pohyblivá): Prenos na kartu Eye-Fi je zapnutý, prebieha prenos dát.
- : Chyba — fotoaparát nedokáže ovládať kartu Eye-Fi. Ak sa v hľadáči objaví blikajúci indikátor , skontrolujte, či je firmvér karty Eye-Fi aktualizovaný; ak chyba pretrváva aj po aktualizácii firmvéru karty, vložte inú kartu alebo naformátujte kartu vo fotoaparáte po skopírovaní akýchkoľvek snímok, ktoré obsahuje, do počítača alebo iného zariadenia na ukladanie údajov. Ak indikátor  neblíka, snímky sa dajú zhotovovať normálne, ale je možné, že sa nebudú dať zmeniť nastavenia Eye-Fi.



#### Podporované karty Eye-Fi

Niektoré karty nemusia byť v niektorých krajinách alebo regiónoch dostupné; ďalšie informácie získate od výrobcu. Karty Eye-Fi sú určené na používanie iba v krajine nákupu. Uistite sa, že je firmvér karty Eye-Fi aktualizovaný na najnovšiu verziu.

## Conformity Marking (Označenie zhody)

Tlačidlo MENU →  ponuka nastavenia

Zobrazenie výberu štandardov, ktorým tento fotoaparát vyhovuje.

## Slot Empty Release Lock (Uzamknutie spúšte bez pamäťovej karty)

Tlačidlo MENU →  ponuka nastavenia

Ak je zvolené nastavenie **Release locked (Blokovanie spúšte)**, tlačidlo spúšte bude aktívne len vtedy, keď bude vo fotoaparáte vložená pamäťová karta. Voľba **Enable release (Povolit' spúšť)** umožní, aby sa tlačidlo spúšte mohlo používať aj vtedy, keď nie je vložená žiadna pamäťová karta, hoci sa nezaznamenajú žiadne snímky (na monitore sa však zobrazia v predvážacom režime).

## Reset All Settings (Resetovať všetky nastavenia)

Tlačidlo MENU →  ponuka nastavenia

Resetujú sa všetky nastavenia okrem **Language (Jazyk)**, **Time zone and date (Časové pásmo a dátum)** a možnosti režimu **GUIDE** na východiskové hodnoty (☐ 190, 192, 201). Resetujú sa aj informácie o autorských právach, poznámky k snímkam a ostatné záznamy, ktoré vytvoril používateľ. Pri použití tejto možnosti buďte opatrní: po resetovaní nastavení je možné pôvodné hodnoty obnoviť len prostredníctvom osobitných manuálnych úprav každej z ovplyvnených položiek.

## Firmware Version (Verzia firmvéru)

Tlačidlo MENU →  ponuka nastavenia

Zobrazenie aktuálnej verzie firmvéru fotoaparátu.

## Ponuka úprav: Vytváranie upravených kópií



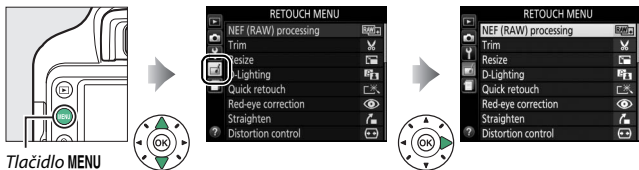

















Ak chcete zobraziť ponuku úprav, stlačte **MENU** a zvolíte záložku  (ponuka úprav).



Tlačidlo MENU

### Možnosti ponuky úprav

Možnosti v ponuke úprav sa používajú na vytvorenie orezaných alebo upravených kópií existujúcich snímok. Ponuka úprav sa zobrazí len vtedy, keď sa do fotoaparátu vloží pamäťová karta, ktorá obsahuje fotografie.

Možnosť		Možnosť	
 <b>NEF (RAW) processing (Spracovanie NEF (RAW))</b>	230	 <b>Monochrome (Monochromatický režim)</b>	240
 <b>Trim (Orezať)</b>	232	 <b>Image overlay (Prelínanie snímok)</b>	241
 <b>Resize (Zmena veľkosti)</b>	233	 <b>Color outline (Omalovánky)</b>	243
 <b>D-Lighting (Funkcia D-Lighting)</b>	235	 <b>Photo illustration (Fotografická ilustrácia)</b>	244
 <b>Quick retouch (Rýchle úpravy)</b>	236	 <b>Color sketch (Farebná skica)</b>	244
 <b>Red-eye correction (Korekcia efektu červených očí)</b>	236	 <b>Miniature effect (Efekt zmenšiny)</b>	245
 <b>Straighten (Narovnať)</b>	237	 <b>Selective color (Výberová farba)</b>	246
 <b>Distortion control (Korekcia skreslenia)</b>	237	 <b>Painting (Maľba)</b>	248
 <b>Perspective control (Ovládanie perspektívy)</b>	238	 <b>Edit movie (Úprava videosekvencie)</b>	146
 <b>Fisheye (Rybie oko)</b>	238	 <b>Side-by-side comparison (Porovnanie vedľa seba)*</b>	249
 <b>Filter effects (Efekty filtra)</b>	239		

\* Dostupné len vtedy, ak sa ponuka úprav zobrazí stlačením tlačidla **i** a zvolí sa **Retouch (Upraviť)**, keď je zobrazená upravená snímka alebo je zobrazený originál v režime prehrávania snímok na celej obrazovke.

# Vytváranie upravených kópií



Vytvorenie upravenej kópie:

## 1 Zobrazte možnosti úprav.

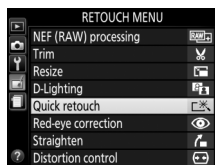
Zvýraznite požadovanú položku v ponuke úprav a stlačte tlačidlo .



## 2 Zvoľte snímku.

Zvýraznite snímku a stlačte  (ak si chcete zobrazit zvýraznenú snímku na celej obrazovke, stlačte a podržte tlačidlo ).





### Úpravy

Fotoaparát nemusí byť schopný zobrazit alebo upraviť snímky vytvorené inými zariadeniami. Ak bola snímka zaznamenaná pri nastavení kvality snímky NEF (RAW) + JPEG (84), možnosti úprav sa budú vzťahovať len na kópie vo formáte RAW.

## 3 Vyberte možnosti úprav.

Viac informácií nájdete v časti pre zvolenú položku. Ak chcete proces úprav ukončiť bez vytvorenia upravenej kópie, stlačte tlačidlo MENU.

## 4 Vytvorte upravenú kópiu.

Stlačením tlačidla  vytvorte upravenú kópiu. Okrem stránky „len snímky“ s informáciami o fotografii (156), budú upravené kópie označené ikonou .



### **Vytváranie upravených kópií počas prehrávania**

Ak chcete vytvoriť upravenú kópiu snímky aktuálne zobrazenej na celej obrazovke (☐ 152), stlačte **i**, potom zvýraznite **Retouch (Upraviť)** a tak stlačte  a zvolte možnosť úprav (možnosť **Image overlay (Prelínanie snímok)** je vylúčená).

### **Úprava kópií**

Na kópie vytvorené použitím ďalších možností úprav je možné aplikovať väčšinu možností, hoci s výnimkou **Image overlay (Prelínanie snímok)** a **Edit movie (Úprava videosekvencie) > Choose start/end point (Vybrať začiatkový/koncový bod)**, pričom každá z týchto možností sa dá aplikovať len raz (nezabudnite, že viacnásobné úpravy môžu viesť k strate detailov). Možnosti, ktoré nie je možné použiť na aktuálnu snímku, sú zobrazené sivou farbou, pričom nie sú dostupné.

### **Kvalita a veľkosť snímky**

Okrem kópií vytvorených pomocou možností **Trim (Orezať)** a **Resize (Zmena veľkosti)** majú kópie vytvorené zo snímok vo formáte JPEG rovnakú veľkosť a kvalitu ako originál, zatiaľ čo kópie vytvorené z fotografií vo formáte NEF (RAW) sa uložia ako veľké snímky vo formáte JPEG s vysokou kvalitou.

Vytváranie kópií vo formáte JPEG z fotografií NEF (RAW).

- 1 Zvoľte NEF (RAW) processing (Spracovanie NEF (RAW)).**  
Zvýraznite **NEF (RAW) processing (Spracovanie NEF (RAW))** v ponuke úprav a stlačením tlačidla zobrazte dialógové okno na výber snímky so zoznamom len snímok NEF (RAW) vytvorených týmto fotoaparátom.

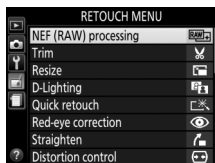

- 2 Zvoľte fotografiu.**  
Pomocou multifunkčného voliča zvýraznite fotografiu (ak chcete zobrazíť zvýraznenú fotografiu na celej obrazovke, stlačte a podržte tlačidlo ). Stlačením tlačidla vyberte zvýraznenú fotografiu a pokračujte ďalším krokom.

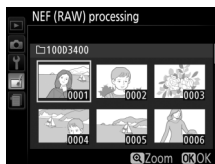

### 3 Vyberte nastavenia pre kópiu JPEG.

Upravte nižšie uvedené nastavenia. Vezmite do úvahy, že vyváženie bielej farby a ovládanie vinetácie nie sú dostupné pri snímkach vytvorených pomocou prelínania snímok (☐ 241) a tiež, že účinky korekcie expozície sa môžu líšiť od účinkov očakávaných pri zhotovení fotografie.

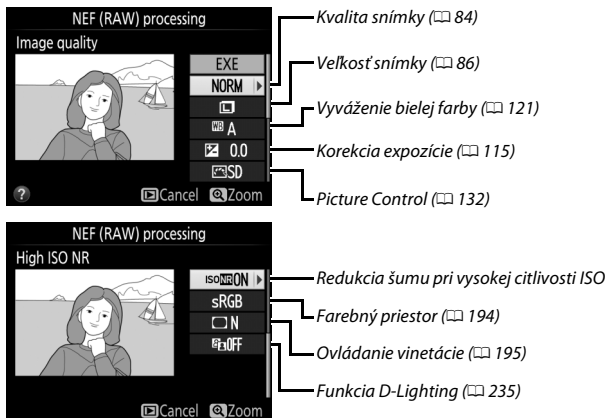

### 4 Skopírujte fotografiu.

Zvýraznite **EXE** a stlačením **OK** vytvorte kópiu zvolenej fotografie vo formáte JPEG. Ak chcete postup ukončiť bez skopírovania fotografie, stlačte tlačidlo **MENU**.









## Trim (Orezať)

Tlačidlo MENU →  ponuka úprav

Vytvorte orezanú kópiu vybranej fotografie. Zvolená fotografia sa zobrazí s orezanou časťou vyznačenou žltou farbou. Orezanú kópiu vytvorte postupom uvedeným v nasledujúcej tabuľke.



Ak chcete	Použite	Popis
Zväčšiť veľkosť výrezu		Stlačením tlačidla  zväčšíte veľkosť výrezu.
Zmenšiť veľkosť výrezu		Stlačením tlačidla  zmenšíte veľkosť výrezu.
Zmeniť zobrazovací pomer výrezu		Otočením príkazového voliča vyberte zobrazovací pomer.
Presunúť výrez		Na umiestnenie výrezu použite multifunkčný volič. Podržaním stlačeného tlačidla sa výrez rýchlo posunie do požadovanej polohy.
Vytvoriť kópiu		Uložte aktuálny výrez ako samostatný súbor.

### Veľkosť snímky

Veľkosť kópie (ktorá sa mení podľa veľkosti výrezu a zobrazovacieho pomeru) sa zobrazí v ľavej hornej časti zobrazenia výrezu.

### Prezeranie orezaných kópií

Je možné, že pri zobrazení orezaných kópií nebude zväčšenie výrezu snímky dostupné.

### Pozri tiež

Informácie o orezovaní snímok počas zväčšenia výrezu snímky nájdete na strane 166.



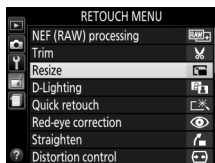

Vytváranie malých kópií z vybratých fotografií.

- 1 Zvoľte Resize (Zmena veľkosti).**  
Ak chcete zmeniť veľkosť zvolených snímok, zvýraznite **Resize (Zmena veľkosti)** v ponuke úprav a stlačte .



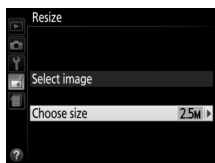



- 2 Vyberte veľkosť.**  
Zvýraznite **Choose size (Vybrať veľkosť)** a stlačte tlačidlo .



Zvýraznite požadovanú možnosť a stlačte tlačidlo .



- 3** **Vyberte snímky.**  
Zvýraznite možnosť **Select image (Vybrať snímku)** a stlačte tlačidlo .

Pomocou multifunkčného voliča zvýraznite snímky a stlačením tlačidla  (?) vykonajte alebo zrušte voľbu (ak chcete zvýraznenú snímku zobrazíť na celej obrazovke, stlačte a podržte tlačidlo ). Zvolené snímky budú označené ikonou . Po dokončení výberu stlačte tlačidlo .

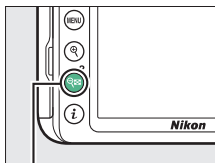
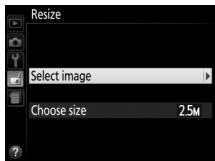

Tlačidlo  (?)



- 4** **Uložte kópie so zmenenou veľkosťou.**  
Zobrazí sa dialógové okno s potvrdením. Zvýraznite možnosť **Yes (Áno)** a stlačením tlačidla  uložte kópie so zmenenou veľkosťou.

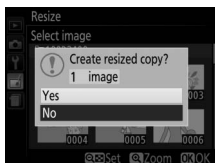

 **Prezeranie kópií so zmenenou veľkosťou**

Je možné, že pri zobrazení kópií so zmenenou veľkosťou nebude zväčšenie výrezu snímky dostupné.

## D-Lighting (Funkcia D-Lighting)

Tlačidlo MENU →  ponuka úprav

Funkcia D-Lighting zjasňuje tieň, čo je ideálne na spracovanie tmavých snímok alebo snímok snímaných v protisvetle.



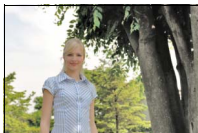

*Pred*



*Funkcia D-Lighting  
(možnosť  **Portrait**  
(**Portrét**) je vypnutá)*



*Funkcia D-Lighting  
(možnosť  **Portrait**  
(**Portrét**) je zapnutá)*

Stlačením tlačidla  alebo  vyberte úroveň vykonanej korekcie; účinok sa dá skontrolovať v zobrazení úprav. Stlačením tlačidla  fotografiu skopírujete.

### ■ „Portrait (Portrét)“

Ak chcete zapnúť alebo vypnúť túto možnosť, zvýraznite **Portrait (Portrét)** a stlačte . Keď je zapnutá možnosť **Portrait (Portrét)**, fotoaparát použije funkciu D-Lighting len na objekty s ľudskými tvármi, pričom zosvetlí maximálne tri takéto objekty a súčasne ponechá pozadie nedotknuté na dosiahnutie podobného efektu ako pri reflektore.

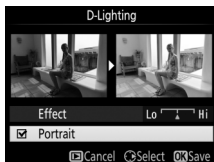



### Objekty s tvárou

Fotoaparát automaticky zvolí maximálne tri objekty na uplatnenie funkcie D-Lighting na tváre (vezmite do úvahy, že funkcia D-Lighting s uplatnením na tváre sa nedá použiť na fotografie zhotovené s možnosťou **Off (Vyp.)** zvolenou pre **Auto image rotation (Automatické otočenie snímky)** v ponuke prehrávania;  188). V závislosti od kompozície a pózy snímaných objektov sa požadované výsledky nemusia dosiahnuť; ak nie ste spokojní, odstráňte označenie možnosti **Portrait (Portrét)**.

## Quick Retouch (Rýchle úpravy)

Tlačidlo MENU →  ponuka úprav

Vytváranie kópií so zvýšenou sýtosťou a zvýšeným kontrastom. Funkcia D-Lighting sa podľa potreby použije na zosvetlenie tmavých objektov alebo objektov v protisvetle.

Stlačením tlačidla  alebo  vyberte úroveň korekcie. Stlačením tlačidla  fotografiu skopírujete.

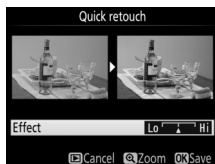



## Red-Eye Correction (Korekcia efektu červených očí)

Tlačidlo MENU →  ponuka úprav

Táto možnosť sa používa na korekciu „efektu červených očí“ spôsobeného bleskom a je k dispozícii iba pri fotografiách zhotovených pomocou blesku. Fotografiu vybranú pre korekciu efektu červených očí si môžete pozrieť v zobrazení úprav. Skontrolujte účinky korekcie efektu červených očí a stlačením  vytvorte kópiu. Pamätajte na to, že korekcia efektu červených očí nemusí vždy vytvárať očakávané výsledky a vo veľmi zriedkavých prípadoch sa môže použiť na časti snímky, ktoré nie sú ovplyvnené efektom červených očí. Preto pred ďalším postupom dôkladne skontrolujte predbežný náhľad.

## Straighten (Narovnať)

Tlačidlo MENU →  ponuka úprav

Vytvorí sa narovnaná kópia vybratej snímky. Stlačením  otočíte snímku v smere hodinových ručičiek až do piatich stupňov v krokoch s veľkosťou 0,25 stupňa a stlačením  ju otočíte proti smeru hodinových ručičiek (vezmite do úvahy, že okraje snímky sa orežú, aby sa vytvorila štvorcová kópia). Stlačením  uložte upravenú kópiu.

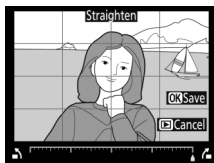



## Distortion Control (Korekcia skreslenia)

Tlačidlo MENU →  ponuka úprav

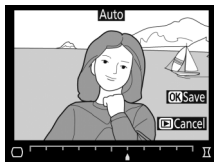
Vytváranie kópií so zníženým periférnym skreslením. Voľbou možnosti **Auto (Automatika)** umožníte fotoaparátu, aby upravil periférne skreslenie automaticky a potom pomocou multifunkčného voliča môžete vykonať jemné nastavenia, alebo voľbou **Manual (Manuálny režim)** zmenšíte periférne skreslenie manuálne (pamätajte, že možnosť **Auto (Automatika)** nie je dostupná pre fotografie, ktoré boli zhotovené pomocou automatickej regulácie skreslenia; pozrite si stranu 196).



Stlačením  sa zníži súdkové skreslenie a stlačením  sa zníži poduškové skreslenie (pamätajte, že väčšie úrovne korekcie skreslenia vyúsťia do orezania viacerých okrajov). Stlačením tlačidla  uložte upravenú kópiu.

### **Automatika**

**Auto (Automatika)** sa používa iba pri snímkach zhotovených pomocou objektívov typu E a G (okrem rybieho oka a niektorých ďalších druhov objektívov); s inými objektívmi nie sú výsledky zaručené.

## Perspective Control (Ovládanie perspektívy)

Tlačidlo MENU →  ponuka úprav

Tento efekt vytvára kópie, na ktorých je znížený efekt perspektívy nasnímanej pri základni vysokých objektov. Na nastavenie perspektívy použite multifunkčný volič (pamätajte na to, že pridaním väčšej perspektívy dôjde k orezaniu väčšej časti okrajov). Stlačením **OK** uložte upravenú kópiu.

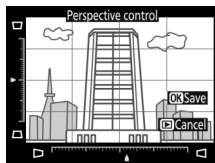

Pred



Po

## Fisheye (Rybie oko)

Tlačidlo MENU →  ponuka úprav

Tento efekt vytvára kópie, ktoré vyzerajú, akoby boli snímané objektívom rybie oko. Stlačením **OK** sa efekt zosilní (tým sa však zvýši aj miera orezania na okrajoch snímky) a stlačením **OK** sa táto miera zníži. Stlačením tlačidla **OK** uložte upravenú kópiu.

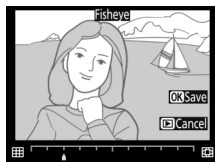

## Filter Effects (Efekty filtra)

Tlačidlo MENU → ponuka úprav



Po nastavení efektov filtra nižšie uvedeným spôsobom skopírujte fotografiu stlačením tlačidla .

Možnosť	Popis	
<b>Skylight (Svetlo oblohy)</b>	Vytvorenie efektu filtra svetla oblohy, ktorý znižuje modrastý nádych snímky.	
<b>Warm filter (Oteplujúci filter)</b>	Vytvorenie kópie s efektom filtra teplých tónov, ktoré dodajú kópii „teplý“ červenkastý nádych.	
<b>Cross screen (Hviezdicový filter)</b>	<p>K zdrojom svetla pridáva efekt žiarivých hviezd.</p> <ul style="list-style-type: none"><li>• <b>Number of points (Počet bodov):</b> Vyberte si zo štyroch, šiestich alebo ôsmich.</li><li>• <b>Filter amount (Množstvo filtra):</b> Vyberte jas príslušného svetelného zdroja.</li><li>• <b>Filter angle (Uhol filtra):</b> Vyberte uhol bodov.</li><li>• <b>Length of points (Dĺžka bodov):</b> Vyberte dĺžku bodov.</li><li>• <b>Confirm (Potvrdenie):</b> Prezrite si efekty filtra. Stlačením  si môžete prezrieť kópiu na celej obrazovke.</li><li>• <b>Save (Uložiť):</b> Vytvorenie upravenej kópie.</li></ul>	
<b>Soft (Zmäkčovací filter)</b>	Pridajte efekt zmäkčovacieho filtra. Stlačením tlačidla  alebo  vyberte intenzitu filtra.	

## Monochrome (Monochromatický režim)

Tlačidlo MENU →  ponuka úprav

Vytvorte kópie fotografií pomocou možnosti **Black-and-white (Čiernobiely režim)**, **Sepia (Sépia)** alebo **Cyanotype (Kyanotyp)** (monochromatický režim modrej a bielej farby).

Pri voľbe možnosti **Sepia (Sépia)** alebo **Cyanotype (Kyanotyp)** sa zobrazí ukážka vybranej snímky; stlačením tlačidla  môžete zvýšiť sýtosť farieb a stlačením tlačidla  ju môžete znížiť. Stlačením tlačidla  vytvorte monochromatickú kópiu.

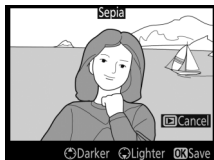
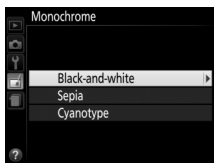

Zvýšenie sýtosti



Zníženie sýtosti



## Image Overlay (Prelínanie snímok)

Tlačidlo MENU →  ponuka úprav

Prelínaním snímok sa skombinujú dve existujúce fotografie vo formáte NEF (RAW) s cieľom vytvorenia jedinej snímky, ktorá sa uloží oddelene od pôvodných snímok. Vďaka údajom RAW z obrazového snímača fotoaparátu tak dosiahnete výsledky, ktoré sú o poznanie lepšie ako prelínania vytvorené v aplikáciách na spracovanie fotografií. Nová snímka sa uloží s aktuálnym nastavením kvality a veľkosti snímky; pred vytvorením prelínania nastavte kvalitu a veľkosť (☐ 84, 86; k dispozícii sú všetky možnosti). Ak chcete vytvoriť kópiu vo formáte NEF (RAW), vyberte kvalitu snímky **NEF (RAW)**.





- 1** Vyberte možnosť **Image overlay (Prelínanie snímok)**.  
Zvýraznite možnosť **Image overlay (Prelínanie snímok)** v ponuke úprav a stlačte tlačidlo .

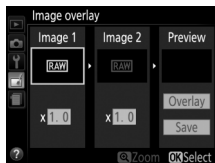

Zobrazí sa dialógové okno znázornené vpravo so zvýraznenou možnosťou **Image 1 (Snímka 1)**; stlačením tlačidla  zobrazíte zoznam snímok NEF (RAW) vytvorených týmto fotoaparátom.



## 2 Vyberte prvú snímku.

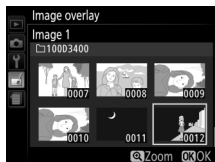

Pomocou multifunkčného voliča zvýraznite prvú fotografiu určenú na prelínanie. Ak chcete zobraziť zvýraznenú fotografiu na celej obrazovke, stlačte a podržte tlačidlo . Stlačením tlačidla  vyberte zvýraznenú fotografiu a vráťte sa do kontrolného zobrazenia.



## 3 Vyberte druhú snímku.





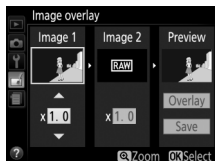

Vybraná snímka sa zobrazí ako **Image 1 (Snímka 1)**. Zvýraznite **Image 2 (Snímka 2)** a stlačte tlačidlo , potom zvolte druhú fotografiu podľa popisu v kroku 2.

## 4 Nastavte zvyšovanie expozičného podielu.

Zvýraznite **Image 1 (Snímka 1)** alebo **Image 2 (Snímka 2)** a optimalizujte expozíciu pre prelínanie stlačením  alebo , čím sa zvolí zvyšovanie expozičného podielu z hodnôt od 0,1 do 2,0. Postup zopakujte aj pre druhú snímku. Východisková hodnota je 1,0; vyberte 0,5 pre polovičné zvyšovanie expozičného podielu alebo 2,0 pre jeho zdvojnásobenie. Účinky zvyšovania expozičného podielu sú viditeľné v stĺpci **Preview (Kontrola)**.



## 5 Zobrazte kontrolu prelínania.

Ak chcete skontrolovať kompozíciu tak, ako je to uvedené vpravo, stlačením  alebo  umiestnite kurzor do stĺpca Kontrola, potom stlačením  alebo  zvýraznite **Overlay (Prelínanie)** a stlačte  (vezmite do úvahy, že farby a jas sa v kontrolnom náhľade môžu líšiť od finálnej snímky). Ak chcete uložiť prelínanie bez zobrazenia kontroly, zvolte **Save (Uložiť)**. Ak sa chcete vrátiť do kroku 4 a vybrať nové fotografie alebo upraviť zvyšovanie expozičného podielu, stlačte  (?).



## 6 Uložte prelínanie.

Stlačením tlačidla  uložte prelínanie, kým je zobrazená kontrola. Po vytvorení prelínania sa výsledná snímka zobrazí na monitore v režime zobrazenia snímok na celej obrazovke.



### Prelínanie snímok

Prelínanie má rovnaké informácie o fotografii ako fotografia zvolená pre **Image 1 (Snímka 1)**. Poznámka k aktuálnej snímke sa priloží k prelínaniu pri uložení; informácie o autorských právach sa však neskopírujú.

## Color Outline (Omal'ovánky)

Tlačidlo MENU →  ponuka úprav

Tento efekt vytvára kópiu obrysu fotografie, ktorá sa dá použiť ako základ pre maľbu. Stlačením tlačidla  uložte upravenú kópiu.

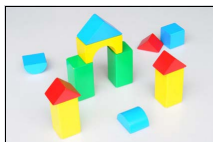

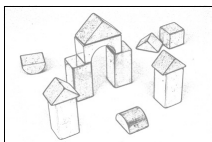

Pred



Po

## Photo Illustration (Fotografická ilustrácia)

Tlačidlo MENU →  ponuka úprav

Zvýši sa ostrosť obrysov a zjednoduší sa farebnosť na získanie efektu plagátu. Stlačením  alebo  zväčšíte alebo zmenšíte hrúbku obrysov. Stlačením  uložte upravenú kópiu.







Pred



Po

## Color Sketch (Farebná skica)

Tlačidlo MENU →  ponuka úprav



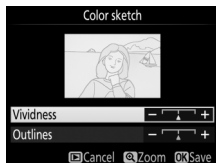











Vytvorte kópiu fotografie, ktorá pripomína skicu urobenú farebnými ceruzkami. Stlačením  alebo  zvýraznite **Vividness (Sýtosť)** alebo **Outlines (Obrysy)** a stlačením  alebo  ich zmeňte. Sýtosť sa dá zvýšiť tak, aby boli farby sýtejšie alebo znížiť, aby boli „vymyté“ s monochromatickým efektom, zatiaľ čo obrysy môžu byť hrubšie alebo tenšie. Hrubšie obrysy vytvárajú sýtejšie farby. Stlačením tlačidla  uložte upravenú kópiu.



## Miniature Effect (Efekt zmenšeniiny)

Tlačidlo MENU →  ponuka úprav

Vytvorí sa kópia, ktorá vyzerá ako fotografia diorámy. Najlepšie výsledky sa dosiahnu pri zhotovovaní fotografií z nadhľadu. Oblasť, ktorá bude na kópii zaostrená, je vyznačená žltým rámčekom.

Ak chcete	Stlačte	Popis
Vybrať orientáciu		Stlačením  vyberte orientáciu zaostrenej oblasti.
Zvoliť oblasť zaostrenia		Ak má oblasť s efektmi orientáciu na šírku, stlačením  alebo  umiestnite rámček so zobrazením oblasti kópie, ktorá bude zaostrená.
		Ak má oblasť s efektmi orientáciu na výšku, stlačením  alebo  umiestnite rámček so zobrazením oblasti kópie, ktorá bude zaostrená.
Vybrať veľkosť		Ak má oblasť s efektom orientáciu na šírku, stlačením  alebo  vyberte výšku.
		Ak má oblasť s efektom orientáciu na výšku, stlačením  alebo  vyberte šírku.
Vytvoriť kópiu		Vytvorí sa kópia.

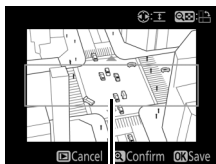

Oblasť zaostrenia



## Selective Color (Výberová farba)

Tlačidlo MENU →  ponuka úprav



Vytvorenie kópie, v ktorej sa zobrazia farebne iba vybrané odtiene.

### 1 Vyberte Selective color (Výberová farba).

Zvýraznite možnosť **Selective color (Výberová farba)** v ponuke úprav a stlačte tlačidlo .







### 2 Zvoľte fotografiu.



Zvýraznite fotografiu a stlačte  (ak si chcete pozrieť zvýraznenú fotografiu na celej obrazovke, stlačte a podržte tlačidlo .

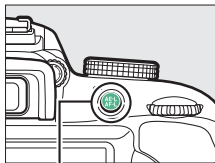

### 3 Vyberte farbu.

Pomocou multifunkčného voliča umiestnite kurzor na objekt a stlačením  () vyberte takú farbu objektu, aká zostane na finálnej kópii (fotoaparát môže mať ťažkosti pri rozpoznávaní farieb, ktoré nie sú sýte, vyberte sýtu farbu). Ak chcete snímku priblížiť kvôli presnejšiemu výberu farieb, stlačte . Stlačením tlačidla  (?) snímku oddialite.



Tlačidlo  ()

Vybraná farba





- 4 Zvýraznite farebný rozsah.**  
Otočením príkazového voliča zvýraznite farebný rozsah pre vybranú farbu.



Farebný rozsah





- 5 Vyberte farebný rozsah.**  
Stlačením  alebo  zvýšite alebo znížite rozsah podobných odtieňov, ktoré budú zahrnuté vo finálnej fotografii. Vyberte z hodnôt 1 až 7; nezabudnite, že vyššie hodnoty môžu obsahovať odtiene iných farieb.



- 6 Vyberte ďalšie farby.**  
Ak chcete vybrať ďalšie farby, otáčaním príkazového voliča zvýraznite ďalšie z troch farebných políčok v hornej časti zobrazenia a zopakovaním



krokov 3 – 5 vyberte ďalšiu farbu. Ak je to potrebné, zopakujte to pre tretiu farbu. Ak chcete zrušiť výber zvýraznenej farby, stlačte  (Ak chcete zrušiť všetky farby, stlačte a podržte .). Zobrazí sa dialógové okno s potvrdením; zvolte možnosť **Yes (Áno)**.

- 7 Uložte upravenú kópiu.**  
Stlačením tlačidla  fotografiu skopírujete.



## Painting (Malba)

Tlačidlo MENU →  ponuka úprav

Vytvorenie kópie, ktorá zvýrazní detaily a farby s cieľom získať maliarsky efekt. Stlačením  uložte upravenú kópiu.

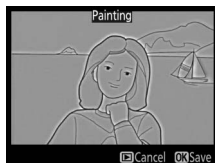

*Pred*





*Po*



## Side-by-side Comparison (Porovnanie vedľa seba)

Porovnanie upravených kópií s pôvodnými fotografiami. Táto možnosť je dostupná, len ak sa ponuka úprav zobrazí stlačením tlačidla **i** a zvolí sa možnosť **Retouch (Upraviť)**, keď sa kópia alebo originál zobrazuje na celej obrazovke.

### 1 Zvoľte snímku.

Vyberte upravenú kópiu (označenú ikonou ) alebo fotografiu, ktorá bola upravená pri prehrávaní na celej obrazovke. Stlačte **i**, potom zvýraznite možnosť **Retouch (Upraviť)** a stlačte tlačidlo .

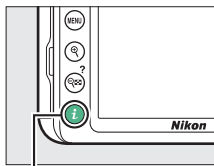

Tlačidlo **i**

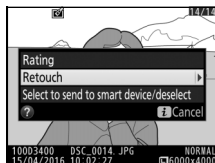





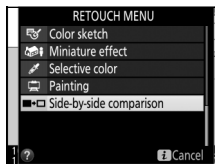



### 2 Zvoľte Side-by-side comparison (Porovnanie vedľa seba).

Zvýraznite možnosť **Side-by-side comparison (Porovnanie vedľa seba)** v ponuke úprav a stlačte tlačidlo **OK**.



### 3 Porovnanie kópie s originálom.

Pôvodná snímka sa zobrazuje vľavo, upravená kópia vpravo a možnosti použité na vytvorenie tejto kópie sú uvedené v hornej časti zobrazenia. Stlačením  alebo  môžete prepínať medzi zdrojovou snímku a upravenou kópiou. Ak chcete zobraziť zvýraznenú snímku na celej obrazovke, stlačte a podržte tlačidlo . Ak bola kópia vytvorená z dvoch snímok pomocou funkcie **Image overlay** (**Prelínanie snímok**), stlačením  alebo  zobrazte druhú zdrojovú snímku. Ak pre aktuálnu zdrojovú snímku existuje viacero kópií, stlačením  alebo  zobrazíte tieto kópie. Stlačením  sa vrátite k zobrazeniu so zvýraznenou snímku.

Možnosti použité na  
vytvorenie kópie

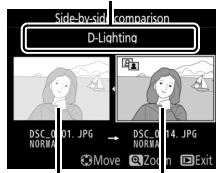

Pôvodná  
snímka

Upravená  
kópia

#### Porovnanie vedľa seba

Zdrojová snímka sa nezobrazí, ak bola vytvorená kópia z fotografie, ktorá sa po čase odstránila alebo bola v čase vytvorenia kópie chránená (🔒 168).

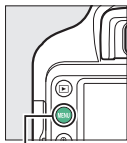

## **Posledné nastavenia**

Ak chcete zobraziť ponuku posledných nastavení, stlačte tlačidlo **MENU** a zvolte záložku  (posledné nastavenia).



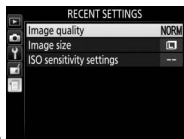

Tlačidlo **MENU**

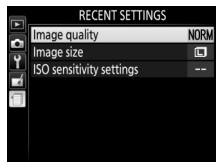

V ponuke posledných nastavení je uvedený zoznam 20 naposledy použitých nastavení. Stlačením tlačidla  alebo  zvýraznite požadovanú možnosť, ktorú potom zvolte stlačením tlačidla .



### **Odstránenie položiek z ponuky posledných nastavení**

Ak chcete odstrániť položku z ponuky posledných nastavení, zvýraznite ju a stlačte tlačidlo . Zobrazí sa výzva na potvrdenie; opätovným stlačením  odstránite zvolenú položku.

# Technické poznámky

Prečítajte si túto kapitolu, aby ste získali informácie o kompatibilnom príslušenstve, čistení a uchovávaní fotoaparátu a tiež o tom, čo robiť, ak sa vám zobrazí chybová správa alebo sa vyskytne problém pri používaní fotoaparátu.

## Kompatibilné objektívy

### Kompatibilné objektívy so vstavaným procesorom

Tento fotoaparát podporuje automatické zaostrovanie len s objektívmi AF-P a objektívmi AF-S typu E a G. Objektívy AF-S majú názvy, ktoré začínajú s **AF-S** a objektívy AF-P s **AF-P**; informácie o určení typu objektívu (D, E, G alebo so vstavaným procesorom) nájdete na strane 253.

Automatické zaostrovanie nie je podporované pri iných objektívoch s automatickým zaostrovaním (AF). V nasledujúcej tabuľke sú uvedené funkcie dostupné pri kompatibilných objektívoch pri fotografovaní pomocou hľadáča:

Nastavenie fotoaparátu	Režim zaostrovania			Režim snímania		Systém merania	
	Automatické zaostrovanie	MF (s elektronickým dialkometerom)	MF	M	Ostatné režimy		
Objektív typu E	✓	✓	✓	✓	✓	✓	✓ <sup>2</sup>
AF-S/AF-P NIKKOR typu G	✓	✓	✓	✓	✓	✓	✓ <sup>2</sup>
AF NIKKOR typu G	—	✓	✓	✓	✓	✓	✓ <sup>2</sup>
Objektív typu D	—	✓	✓	✓ <sup>3</sup>	—	—	—
Séria PC-E NIKKOR <sup>4,5</sup>	—	✓ <sup>6</sup>	✓	✓	✓	✓	✓ <sup>2</sup>
PC Micro 85mm f/2,8D <sup>7</sup>	—	✓ <sup>6</sup>	✓	✓ <sup>3</sup>	—	✓	✓ <sup>2</sup>
Ostatné objektívy AF NIKKOR (okrem objektívov pre fotoaparát F3AF)	—	✓ <sup>8</sup>	✓	✓ <sup>3</sup>	—	—	—
AI-P NIKKOR	—	✓ <sup>9</sup>	✓	✓ <sup>3</sup>	—	—	—

1 Predpokladá sa kombinovaná clona f/5,6 alebo väčšia, keď je pripojený telekonvertor AF-S.

2 Pri bodovom meraní expozície sa meria prostredníctvom vybraného zaostrovacieho bodu ( 111).

3 Indikátor expozície je vypnutý.

- 4 Gombík vysúvania pre PC-E NIKKOR 24mm f/3,5D ED sa môže dostať do kontaktu s telom fotoaparátu pri otáčaní objektívu.
  - 5 Vysúvanie a/alebo nakláňanie tohto objektívu zasahuje do nastavovania expozície.
  - 6 Nie je možné použiť pri vysunutí ani vyklopení objektívu.
  - 7 Optimálna expozícia sa dosiahne len vtedy, ak je objektív nastavený na svetelnosť objektívu, pričom nie je vysunutý ani vyklopený.
  - 8 Keď sa pri objektívoch AF 80–200mm f/2,8, AF 35–70mm f/2,8, AF 28–85mm f/3,5–4,5 (nový) alebo AF 28–85mm f/3,5–4,5 použije maximálne priblíženie pri najkratšej zaostriteľnej vzdialenosti, môže sa zobrazit' indikátor zaostrenia (●), keď nie je obraz na matnici hľadáča zaostrný. Pred snímaním sa uistite, že je obraz na obrazovke hľadáča zaostrný.
  - 9 So svetelnosťou objektívu f/5,6 alebo väčšou.
- Keď sa videosekvencie zaznamenávajú pri vysokých citlivostiach ISO, počas automatického zaostrovania sa môže objaviť šum vo forme prúžkov. Použite manuálne zaostrovanie alebo pamäť zaostrenia.

#### ✓ Objektívy IX NIKKOR

Objektívy typu IX NIKKOR nemožno používať. Pri pokuse o pripojenie objektívu IX NIKKOR môže dôjsť k poškodeniu objektívu alebo fotoaparátu.

#### ✓ Identifikácia objektívov so vstavaným procesorom a objektívov typu G, E a D

Objektívy so vstavaným procesorom možno identifikovať podľa prítomnosti kontaktov pre procesor a objektívy typu G, E a D podľa písmena na tubuse objektívu. Objektívy typu G a E nie sú vybavené clonovým krúžkom objektívu.

Kontakty procesora

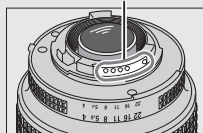

Objektív so vstavaným procesorom

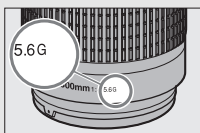

Objektív typu G alebo E

Clonový krúžok

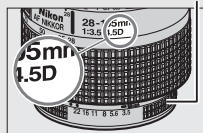

Objektív typu D

#### ✓ Objektívy typu D

Objektívy typu D sa môžu použiť len vtedy, keď je fotoaparát v režime M. Voľbou iného režimu dôjde k zablokovaniu spúšte. Clona sa musí nastaviť manuálne prostredníctvom clonového krúžku objektívu a systém merania expozície fotoaparátu a riadenie záblesku i-TTL sa nedajú použiť.

## **Kompatibilné objektívy bez vstavaného procesora**

Objektívy bez vstavaného procesora sa môžu použiť len vtedy, keď je fotoaparát v režime M. Voľbou iného režimu dôjde k zablokovaniu spúšte. Clona sa musí nastaviť manuálne prostredníctvom clonového krúžku objektívu a systému merania expozície fotoaparátu, pričom riadenie záblesku i-TTL, ako aj ďalšie funkcie vyžadujúce objektív so vstavaným procesorom sa nedajú použiť. Niektoré objektívy bez vstavaného procesora sa nedajú použiť. Pozrite si nižšie uvedenú časť „Nekompatibilné príslušenstvo a objektívy bez vstavaného procesora“.

Nastavenie fotoaparátu  Objektív/príslušenstvo	Zaostrovanie			Režim	
	Automatické zaostrovanie	MF (s elektronickým dialkometerom)	MF	M	Ostatné režimy
Objektív AI-, AI-upravený NIKKOR alebo objektív série E Nikon	—	✓ <sup>1</sup>	✓	✓ <sup>2</sup>	—
Objektívy iné ako AI	—	✓ <sup>1</sup>	✓	✓ <sup>2</sup>	—
Zdravotnícky NIKKOR 120mm f/4	—	✓	✓	✓ <sup>2,3</sup>	—
Reflex NIKKOR	—	—	✓	✓ <sup>2</sup>	—
PC NIKKOR	—	✓ <sup>4</sup>	✓	✓ <sup>2</sup>	—
Telekonvertor typu AI	—	✓ <sup>5</sup>	✓	✓ <sup>2</sup>	—
Zaostrovací nadstavec bellows PB-6 <sup>6</sup>	—	✓ <sup>1</sup>	✓	✓ <sup>2</sup>	—
Automatické medzikrúžky (séria PK 11A, 12 alebo 13; PN-11)	—	✓ <sup>1</sup>	✓	✓ <sup>2</sup>	—

1 So svetelnosťou objektívu f/5,6 alebo väčšou.

2 Nemožno použiť indikátor expozície.

3 Môže sa použiť pri časoch uzávierky dlhších o jeden alebo viac krokov, ako je rýchlosť synchronizácie blesku.

4 Nie je možné použiť pri vysunutí ani vyklopení objektívu.

5 S maximálnou účinnou clonou f/5,6 alebo väčšou.

6 Pripojte s vertikálnou orientáciou (po pripojení sa môže použiť aj s horizontálnou orientáciou).

**✓ Nekompatibilné príslušenstvo a objektívy bez vstavaného procesora**

Nasledujúce príslušenstvo a objektívy bez vstavaného procesora sa NEDAJÚ použiť s D3400:

- Telekonvertor TC-16A AF
- Objektívy vyžadujúce zaostrovaciu jednotku AU-1 (400mm f/4,5, 600mm f/5,6, 800mm f/8, 1200mm f/11)
- Objektívy rybie oko (6mm f/5,6, 7,5mm f/5,6, 8mm f/8, OP 10mm f/5,6)
- 2,1 cm f/4
- Medzikrúžok K2
- 180–600mm f/8 ED (výrobné čísla 174041 – 174180)
- 360–1200mm f/11 ED (výrobné čísla 174031 – 174127)
- 200–600mm f/9,5 (výrobné čísla 280001 – 300490)
- Objektívy AF pre F3AF (AF 80mm f/2,8, AF 200mm f/3,5 ED, telekonvertor AF TC-16)
- PC 28mm f/4 (výrobné číslo 180900 alebo nižšie)
- PC 35mm f/2,8 (výrobné čísla 851001 – 906200)
- PC 35mm f/3,5 (starý typ)
- Reflex 1000mm f/6,3 (starý typ)
- Reflex 1000mm f/11 (výrobné čísla 142361 – 143000)
- Reflex 2000mm f/11 (výrobné čísla 200111 – 200310)

### **Pomocné svetlo AF**

Pomocné svetlo AF má dosah približne 0,5 – 3,0 m; keď používate pomocné svetlo, použite objektív s ohniskovou vzdialenosťou 18 – 200 mm a odstráňte slnečnú clonu objektívu. Pomocné svetlo AF nie je k dispozícii pri nasledujúcich objektívoch:

- AF-S NIKKOR 14–24mm f/2,8G ED
- AF-S NIKKOR 28–300mm f/3,5–5,6G ED VR
- AF-S DX NIKKOR 55–300mm f/4,5–5,6G ED VR
- AF-S VR Zoom-Nikkor 70–200mm f/2,8G IF-ED
- AF-S NIKKOR 70–200mm f/2,8G ED VR II
- AF-S Zoom-Nikkor 80–200mm f/2,8D IF-ED
- AF-S NIKKOR 80–400mm f/4,5–5,6G ED VR
- AF-S VR Nikkor 200mm f/2G IF-ED
- AF-S NIKKOR 200mm f/2G ED VR II
- AF-S VR Zoom-Nikkor 200–400mm f/4G IF-ED
- AF-S NIKKOR 200–400mm f/4G ED VR II
- AF-S NIKKOR 200–500mm f/5,6E ED VR



Pri rozsahoch do 1 m môžu nasledujúce objektívy zakrývať pomocné svetlo AF a rušiť automatické zaostrovanie pri slabom osvetlení:

- AF-S DX NIKKOR 10–24mm f/3,5–4,5G ED
- AF-S NIKKOR 16–35mm f/4G ED VR
- AF-S Zoom-Nikkor 17–35mm f/2,8D IF-ED
- AF-S DX Zoom-Nikkor 17–55mm f/2,8G IF-ED
- AF-S DX NIKKOR 18–105mm f/3,5–5,6G ED VR
- AF-S DX VR Zoom-Nikkor 18–200mm f/3,5–5,6G IF-ED
- AF-S DX NIKKOR 18–200mm f/3,5–5,6G ED VR II
- AF-S DX NIKKOR 18–300mm f/3,5–5,6G ED VR
- AF-S NIKKOR 24–70mm f/2,8G ED
- AF-S NIKKOR 24–70mm f/2,8E ED VR
- AF-S VR Zoom-Nikkor 24–120mm f/3,5–5,6G IF-ED
- AF-S NIKKOR 24–120mm f/4G ED VR
- AF-S NIKKOR 28mm f/1,8G
- AF-S Zoom-Nikkor 28–70mm f/2,8D IF-ED
- AF-S NIKKOR 35mm f/1,4G
- AF-S NIKKOR 70–200mm f/4G ED VR
- AF-P DX NIKKOR 70–300mm f/4,5–6,3G ED VR
- AF-P DX NIKKOR 70–300mm f/4,5–6,3G ED
- AF-S NIKKOR 85mm f/1,4G
- AF-S NIKKOR 85mm f/1,8G
- AF-S VR Micro-Nikkor 105mm f/2,8G IF-ED

### ✓ Vstavaný blesk

Vstavaný blesk sa dá použiť s objektívmi s ohniskovou vzdialenosťou 18 – 300 mm, hoci v niektorých prípadoch nemusí byť blesk schopný úplne osvetliť snímaný objekt pri niektorých rozsahoch alebo ohniskových vzdialenostiach kvôli tieňom, ktoré vrhá objektív (pozrite si nižšie uvedený obrázok), zatiaľ čo objektívy, ktoré prekážajú výhľadu snímaného objektu na kontrolku redukcie efektu červených očí, môžu zasahovať do činnosti predzáblesku proti červeným očiam. Odstráňte slnečnú clonu objektívu, aby nevznikali tiene.

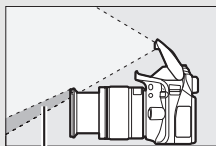

Tieň



Vinetácia

Blesk má minimálny dosah 0,6 m a nemôže sa používať v makroz rozsahu makroobjektívov s transfokátorom. Blesk nemusí byť schopný osvetliť celý objekt pomocou nasledujúcich objektívov pri rozsahoch menších ako sú uvedené nižšie:

Objektív	Nastavenie priblíženia	Minimálna vzdialenosť bez vinetácie
AF-S DX NIKKOR 10–24mm f/3,5–4,5G ED	24 mm	1,5 m
AF-S DX Zoom-Nikkor 12–24mm f/4G IF-ED	24 mm	1,0 m
AF-S NIKKOR 16–35mm f/4G ED VR	35 mm	1,0 m
AF-S DX NIKKOR 16–80mm f/2,8–4E ED VR	24 mm	1,0 m
	35 – 80 mm	Bez vinetácie
AF-S DX NIKKOR 16–85mm f/3,5–5,6G ED VR	24 – 85 mm	Bez vinetácie
AF-S Zoom-Nikkor 17–35mm f/2,8D IF-ED	28 mm	1,0 m
	35 mm	Bez vinetácie

<b>Objektív</b>	<b>Nastavenie približenia</b>	<b>Minimálna vzdialenosť bez vinetácie</b>
AF-S DX Zoom-Nikkor 17–55mm f/2,8G IF-ED	28 mm	1,5 m
	35 mm	1,0 m
	45 – 55 mm	Bez vinetácie
AF-S NIKKOR 18–35mm f/3,5–4,5G ED	24 mm	1,5 m
	28 – 35 mm	Bez vinetácie
AF Zoom-Nikkor 18–35mm f/3,5–4,5D IF-ED	24 mm	1,0 m
	28 – 35 mm	Bez vinetácie
AF-P DX NIKKOR 18–55mm f/3,5–5,6G VR, AF-P DX NIKKOR 18–55mm f/3,5–5,6G	18 mm	1,0 m
	24 – 55 mm	Bez vinetácie
AF-S DX Zoom-Nikkor 18–70mm f/3,5–4,5G IF-ED	18 mm	1,0 m
	24 – 70 mm	Bez vinetácie
AF-S DX NIKKOR 18–105mm f/3,5–5,6G ED VR	18 mm	2,5 m
	24 mm	1,0 m
	35 – 105 mm	Bez vinetácie
AF-S DX Zoom-Nikkor 18–135mm f/3,5–5,6G IF-ED	18 mm	2,0 m
	24 – 135 mm	Bez vinetácie
AF-S DX NIKKOR 18–140mm f/3,5–5,6G ED VR	24 mm	1,0 m
	35 – 140 mm	Bez vinetácie
AF-S DX VR Zoom-Nikkor 18–200mm f/3,5–5,6G IF-ED, AF-S DX NIKKOR 18–200mm f/3,5–5,6G ED VR II	24 mm	1,0 m
	35 – 200 mm	Bez vinetácie
AF-S DX NIKKOR 18–300mm f/3,5–5,6G ED VR	35 mm	1,5 m
	50 mm	1,0 m
	105 – 300 mm	Bez vinetácie
AF Zoom-Nikkor 20–35mm f/2,8D IF	24 mm	2,5 m
	28 mm	1,0 m
	35 mm	Bez vinetácie
AF-S NIKKOR 24mm f/1,4G ED	24 mm	1,0 m
AF-S NIKKOR 24–70mm f/2,8G ED	35 mm	1,5 m
	50 – 70 mm	Bez vinetácie

<b>Objektív</b>	<b>Nastavenie priblíženia</b>	<b>Minimálna vzdialenosť bez vinetácie</b>
AF-S NIKKOR 24–70mm f/2,8E ED VR	50 mm	1,0 m
	70 mm	Bez vinetácie
AF-S VR Zoom-Nikkor 24–120mm f/3,5–5,6G IF-ED	24 mm	1,0 m
	28 – 120 mm	Bez vinetácie
AF-S NIKKOR 24–120mm f/4G ED VR	24 mm	1,5 m
	28 mm	1,0 m
	35 – 120 mm	Bez vinetácie
AF-S Zoom-Nikkor 28–70mm f/2,8D IF-ED	35 mm	1,5 m
	50 – 70 mm	Bez vinetácie
AF-S NIKKOR 28–300mm f/3,5–5,6G ED VR	28 mm	1,5 m
	35 mm	1,0 m
	50 – 300 mm	Bez vinetácie
AF-S VR Zoom-Nikkor 200–400mm f/4G IF-ED, AF-S NIKKOR 200–400mm f/4G ED VR II	200 mm	4,0 m
	250 mm	3,0 m
	300 mm	2,5 m
PC-E NIKKOR 24mm f/3,5D ED *	24 mm	3,0 m

\* Bez vysunutia alebo vyklopenia.

Pri používaní s objektívom AF-S NIKKOR 14–24mm f/2,8G ED nedokáže blesk osvetliť celý objekt pri všetkých rozsahoch.

### Výpočet obrazového uhla

Veľkosť oblasti exponovanej 35-mm fotoaparátom je  $36 \times 24$  mm. Veľkosť oblasti exponovanej modelom D3400 je na rozdiel od toho  $23,5 \times 15,6$  mm, čo znamená, že obrazový uhol 35-mm fotoaparátu je približne 1,5-násobkom obrazového uhla modelu D3400. Približná ohnisková vzdialenosť objektivov modelu D3400 v 35-mm formáte sa dá vypočítať vynásobením ohniskovej vzdialenosti objektivu hodnotou približne 1,5.

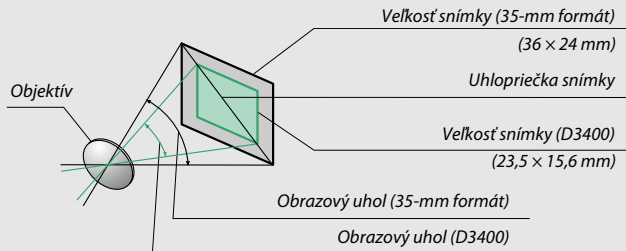

## Systém kreatívneho osvetlenia Nikon (CLS)

Pokročilý systém kreatívneho osvetlenia (Creative Lighting System, CLS) od spoločnosti Nikon ponúka zlepšenú komunikáciu medzi fotoaparátom a kompatibilnými zábleskovými jednotkami na zlepšenie fotografovania s bleskom. Keď je pripojený voliteľný blesk, vstavaný blesk sa neodpáli.

### ■ Zábleskové jednotky kompatibilné so systémom kreatívneho osvetlenia

Na zábleskových jednotkách kompatibilných so systémom kreatívneho osvetlenia sú dostupné nasledujúce funkcie:

			SB-5000	SB-910, SB-900, SB-800	SB-700	SB-600	SB-500	SU-800	SB-R200	SB-400	SB-300
Samostatný blesk	i-TTL	Doplnkové riadenie záblesku vyvažované meraním i-TTL pre digitálne jednooké zrkadlovky <sup>1</sup>	✓	✓	✓	✓	✓	—	—	✓	✓
		Štandardný doplnkový blesk i-TTL pre digitálne jednooké zrkadlovky	✓ <sup>2</sup>	✓ <sup>2</sup>	✓	✓ <sup>2</sup>	✓	—	—	✓	✓
	⊗A	Automatické nastavenie clony	✓	✓ <sup>3</sup>	—	—	—	—	—	—	—
	A	Automatický záblesk bez merania TTL	— <sup>4</sup>	✓ <sup>3</sup>	—	—	—	—	—	—	—
	GN	Manuálny režim s prioritou vzdialenosti	✓	✓	✓	—	—	—	—	—	—
	M	Manuálny režim	✓	✓	✓	✓	✓ <sup>5</sup>	—	—	✓ <sup>5</sup>	✓ <sup>5</sup>
RPT	Stroboskopický záblesk	✓	✓	—	—	—	—	—	—	—	
Hlavné optické pokročilé bezdrôtové osvetlenie	Dialkové riadenie záblesku		✓	✓	✓	—	—	✓	—	—	—
	i-TTL	i-TTL	✓	✓	✓	—	—	—	—	—	—
	[A:B]	Rýchle bezdrôtové riadenie záblesku	✓	—	✓	—	—	✓ <sup>6</sup>	—	—	—
	⊗A	Automatické nastavenie clony	✓	✓ <sup>7</sup>	—	—	—	—	—	—	—
	A	Automatický záblesk bez merania TTL	—	✓	—	—	—	—	—	—	—
	M	Manuálny režim	✓	✓	✓	—	—	—	—	—	—
RPT	Stroboskopický záblesk	✓	✓	—	—	—	—	—	—	—	

			SB-5000	SB-910, SB-900, SB-800	SB-700	SB-600	SB-500	SU-800	SB-R200	SB-400	SB-300	
Optické pokročilé bezdrôtové osvetlenie	Diaľkové ovládanie	i-TTL	✓	✓	✓	✓	✓	—	✓	—	—	
		[A:B]	✓	✓	✓	✓	✓	—	✓	—	—	
		⊗ A/A	✓ <sup>8</sup>	✓ <sup>7</sup>	—	—	—	—	—	—	—	—
		M	✓	✓	✓	✓	✓	—	✓	—	—	
		RPT	✓	✓	✓	✓	✓	—	—	—	—	
Rádiové pokročilé bezdrôtové osvetlenie			—	—	—	—	—	—	—	—	—	
Prenos hodnoty farebnej teploty (blesk)			✓	✓	✓	✓	✓	—	—	✓	✓	
Prenos hodnoty farebnej teploty (LED svetlo)			—	—	—	—	✓	—	—	—	—	
Veľkopoľné pomocné svetlo AF			✓	✓	✓	✓	—	✓ <sup>9</sup>	—	—	—	
Predzáblesk proti červeným očiam			✓	✓	✓	✓	✓	—	—	✓	—	
Výber zábleskového režimu fotoaparátu			—	—	—	—	✓	—	—	✓	✓	
Aktualizácia firmvéru zábleskovej jednotky fotoaparátu			✓	✓ <sup>10</sup>	✓	—	✓	—	—	—	✓	

- 1 Nedostupné s bodovým meraním expozície.
- 2 Môže sa vybrať aj so zábleskovou jednotkou.
- 3 Výber režimu ⊗ A/A uskutočňovaný na zábleskovej jednotke pomocou používateľských nastavení. Ak objektív nie je typu E alebo G, zvolí sa „A“.
- 4 Ak objektív nie je typu E alebo G, zvolí sa „A“.
- 5 Je možné zvoliť iba na fotoaparáte (□ 197).
- 6 K dispozícii len počas fotografovania v režime makro.
- 7 Ak objektív nie je typu E alebo G, zvolí sa „A“, a to bez ohľadu na režim zvolený pomocou zábleskovej jednotky.
- 8 Volba ⊗ A a A závisí od možnosti zvolenej pomocou hlavného blesku.
- 9 Dostupné len v režime riadiaceho blesku.
- 10 Aktualizácie firmvéru pre SB-910 a SB-900 môžete vykonávať z fotoaparátu.

**Bezdrôtová riadiaca záblesková jednotka SU-800:** Po nasadení na fotoaparát kompatibilný so systémom kreatívneho osvetlenia možno zábleskovú jednotku SU-800 používať ako riadiaci blesk pre diaľkovo ovládané zábleskové jednotky SB-5000, SB-910, SB-900, SB-800, SB-700, SB-600, SB-500 alebo SB-R200 v maximálne troch skupinách. Samotný model SU-800 nie je vybavený bleskom.

## ■ Ostatné zábleskové jednotky

Nasledujúce zábleskové jednotky je možné používať v automatickom režime bez merania TTL a v manuálnych režimoch. Použite s fotoaparátom v režime **S** alebo **M** a zvoleným časom uzávierky  $1/200$  s alebo dlhším.

Záblesková jednotka	SB-80DX, SB-28DX, SB-28, SB-26, SB-25, SB-24	SB-50DX <sup>1</sup>	SB-30, SB-27 <sup>2</sup> , SB-22S, SB-22, SB-20, SB-16B, SB-15	SB-23, SB-29 <sup>3</sup> , SB-21B <sup>3</sup> , SB-29S <sup>3</sup>
<b>A</b> Automatický záblesk bez merania TTL	✓	—	✓	—
<b>M</b> Manuálny režim	✓	✓	✓	✓
 Stroboskopický záblesk	✓	—	—	—
<b>REAR</b> Synchronizácia blesku s druhou lamelou uzávierky <sup>4</sup>	✓	✓	✓	✓

- 1 Zvoľte režim **P**, **S**, **A** alebo **M**, sklopte vstavaný blesk a použite len voliteľný blesk.
- 2 Zábleskový režim sa automaticky nastaví na meranie TTL a zablokuje sa spúšť. Zábleskovú jednotku prepnite do režimu **A** (automatická aktivácia blesku bez merania TTL).
- 3 Automatické zaostrovanie je dostupné len pri objektívoch AF-S VR Micro-Nikkor 105mm f/2,8G IF-ED a AF-S Micro NIKKOR 60mm f/2,8G ED.
- 4 Dostupná vtedy, keď sa fotoaparát používa s výberom zábleskového režimu.

### Adaptér synchronizačného konektora AS-15

Keď sa adaptér synchronizačného konektora AS-15 (k dispozícii samostatne) upevní do drážky na príslušenstvo fotoaparátu, príslušenstvo k blesku sa dá pripojiť prostredníctvom synchronizačného kábla.



### Používajte len zábleskové príslušenstvo od spoločnosti Nikon

Používajte len zábleskové jednotky od spoločnosti Nikon. Ak sa do drážky na príslušenstvo privedie záporné napätie alebo napätie presahujúce 250 V, môže sa tým nielen znemožniť normálne fungovanie fotoaparátu, ale môže sa tiež poškodiť okruh synchronizácie fotoaparátu alebo blesku. Skôr, než začnete používať zábleskovú jednotku od spoločnosti Nikon, ktorá nie je uvedená v tejto časti, obráťte sa na autorizovaný servis spoločnosti Nikon so žiadosťou o ďalšie informácie.



### **Poznámky týkajúce sa voliteľných bleskov**

Podrobné pokyny nájdete v príručke k blesku. Ak záblesková jednotka podporuje systém kreatívneho osvetlenia od spoločnosti Nikon, pozrite si časť o digitálnych jednookých zrkadlovkách kompatibilných so systémom kreatívneho osvetlenia. Model D3400 nie je v príručkách k SB-80DX, SB-28DX a SB-50DX zahrnutý do kategórie „digitálnych jednookých zrkadloviek“.

Ak je voliteľný blesk pripojený v režimoch snímania iných, ako  a , blesk sa odpáli pri každom zábere, a to aj v režimoch, v ktorých sa vstavaný blesk nedá použiť.

Riadenie záblesku i-TTL sa dá používať pri citlivosti ISO v rozsahu od 100 do 12800. Pri vysokých citlivostiach ISO sa na fotografiách zhotovených s niektorými voliteľnými bleskami môže objaviť šum (prúžky); ak sa vyskytne, vyberte nižšiu hodnotu. Ak po zhotovení fotografie bliká približne tri sekundy indikátor pripravenosti blesku, blesk sa odpálil pri plnom výkone a fotografia môže byť podexponovaná (len zábleskové jednotky kompatibilné so systémom kreatívneho osvetlenia; informácie o indikátoroch expozície a nabíjania blesku na iných jednotkách nájdete uvedené v príručke dodanej spolu s daným bleskom).

Ak sa na fotografovanie s externým bleskom používa synchronizačný kábel SC-17, SC-28 alebo SC-29, v režime i-TTL sa nemusí dosiahnuť správna expozícia. Odporúčame, aby ste na aktiváciu štandardného riadenia záblesku i-TTL vybrali bodové meranie expozície. Zhotovte skúšobný záber a výsledok si pozrite na monitore.

V režime i-TTL používajte iba rozptylku alebo odrážací adaptér dodaný so zábleskovou jednotkou. Nepoužívajte iné panely, napríklad difúzne, pretože by to mohlo spôsobiť nesprávnu expozíciu.

Ak sa na voliteľnom blesku SB-5000, SB-910, SB-900, SB-800, SB-700 alebo SB-600 alebo na bezdrôtovej riadiacej zábleskovej jednotke SU-800 použijú ovládacie prvky na nastavenie korekcie zábleskovej expozície, v zobrazení informácií sa objaví .

Voliteľné blesky SB-5000, SB-910, SB-900, SB-800, SB-700, SB-600, SB-500 a SB-400 poskytujú predzáblesk proti červeným očiam, zatiaľ čo SB-5000, SB-910, SB-900, SB-800, SB-700, SB-600 a SU-800 poskytujú pomocné svetlo AF s nasledujúcimi obmedzeniami:

- **SB-5000:** V prípade objektívov 24 – 135 mm AF je pomocné svetlo AF k dispozícii so zaoštrovacími bodmi uvedenými vpravo.



- **SB-910 a SB-900:** V prípade objektívov 17 – 135 mm AF je pomocné svetlo AF k dispozícii so zaoštrovacími bodmi uvedenými vpravo.

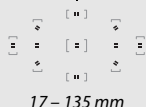

- **SB-800, SB-600 a SU-800:** V prípade objektívov 24 – 105 mm AF je pomocné svetlo AF k dispozícii so zaoštrovacími bodmi uvedenými vpravo.



- **SB-700:** V prípade objektívov 24 – 135 mm AF je pomocné svetlo AF k dispozícii so zaoštrovacími bodmi uvedenými vpravo.



V závislosti od použitého objektívu a zaznamenatej scény sa môže zobrazit' indikátor zaoštrorenia (●) aj vtedy, keď objekt nie je zaoštrorený, alebo fotoaparát nemusí byť schopný zaoštrořit a zablokuje sa tlačidlo spúšte.

## Ďalšie príslušenstvo

V čase písania tejto príručky bolo pre fotoaparát D3400 k dispozícii nasledujúce príslušenstvo.

<b>Zdroje napájania</b>	<ul style="list-style-type: none"><li>• <b>Nabíjateľná lítium-iónová batéria EN-EL14a</b> (□ □ 12): Ďalšie batérie EN-EL14a sú k dispozícii u miestnych predajcov a autorizovaného servisu spoločnosti Nikon. Dajú sa použiť aj batérie EN-EL14.</li><li>• <b>Nabíjačka MH-24</b> (□ □ 12): Umožňuje nabíjanie batérií EN-EL14a a EN-EL14.</li><li>• <b>Napájací konektor EP-5A, sieťový zdroj EH-5b</b>: Toto príslušenstvo sa môže použiť na dlhodobé napájanie fotoaparátu (môžu sa použiť aj sieťové zdroje EH-5a a EH-5). Napájací konektor EP-5A sa vyžaduje na pripojenie fotoaparátu k EH-5b, EH-5a alebo EH-5; podrobnosti nájdete na strane 270.</li></ul>
<b>Filtre</b>	<ul style="list-style-type: none"><li>• Filtre určené na špeciálne fotografické efekty môžu rušiť automatické zaostrovanie alebo elektronický diaľkometer.</li><li>• Model D3400 sa nedá používať s lineárnymi polarizačnými filtermi. Používajte kruhové polarizačné filtre C-PL alebo C-PL II.</li><li>• Neutrálne šedé filtre sa odporúčajú na ochranu objektívu.</li><li>• Filter sa neodporúča používať, keď je snímaný objekt v protisvetle, alebo keď je v zábere zdroj jasného svetla, aby nevznikli reflexy.</li><li>• Pri filteroch s expozičnými činiteľmi (filtrovými činiteľmi) väčšími ako 1× (Y44, Y48, Y52, O56, R60, X0, X1, C-PL, ND2S, ND4, ND4S, ND8, ND8S, ND400, A2, A12, B2, B8, B12) sa odporúča integrálne meranie expozície so zdôrazneným stredom. Ďalšie informácie nájdete v príručke filtrov.</li></ul>

Príslušenstvo k okuláru hľadáča	<ul style="list-style-type: none"> <li>• <b>Kryt okulára hľadáča DK-5</b> (☐ 68): Zabraňuje prenikaniu svetla cez hľadáčik a jeho zobrazeniu na fotografiách alebo zasahovaniu do expozície.</li> <li>• <b>Okulárové korekčné šošovky DK-20C</b>: Šošovky sú k dispozícii s dioptrickou korekciou <math>-5, -4, -3, -2, 0, +0,5, +1, +2</math> a <math>+3 \text{ m}^{-1}</math>, keď je ovládací prvok dioptrickej korekcie fotoaparátu v neutrálnej polohe (<math>-1 \text{ m}^{-1}</math>). Okulárové korekčné šošovky používajte iba v prípade, že sa požadované zaostrenie nedá dosiahnuť pomocou vstavaného ovládacieho prvku dioptrickej korekcie (<math>-1,7</math> až <math>+0,5 \text{ m}^{-1}</math>). Odkúšajte si okulárové korekčné šošovky pred zakúpením, aby sa zaručilo, že sa bude dať dosiahnuť požadované zaostrenie. Gumený okulár nie je možné používať s dioptrickými korekčnými šošovkami.</li> <li>• <b>Lupa DG-2</b>: Lupa DG-2 zväčšuje scénu zobrazenú v strede hľadáča s cieľom vyššej presnosti pri zaostrovaní. Vyžaduje sa adaptér pre okulár (k dispozícii samostatne).</li> <li>• <b>Adaptér pre okulár DK-22</b>: Adaptér pre okulár DK-22 sa používa pri pripojení lupy DG-2.</li> <li>• <b>Pravouhlý nastavec DR-6</b>: Pravouhlý nastavec DR-6 sa pripája v pravom uhle k okuláru hľadáča, čím umožňuje sledovanie obrazu v hľadáči v pravom uhle k objektívu (napríklad, priamo z nadhľadu, keď je fotoaparát v horizontálnej polohe).</li> </ul>
Krytka tela	<p><b>Krytka tela BF-1B/krytka tela BF-1A</b>: Krytka tela chráni zrkadlo, zaostrovaciu matnicu a obrazový snímač pred prachom, keď je odstránený objektív.</p>
Kryty sánok na príslušenstvo	<p><b>Kryt sánok na príslušenstvo BS-1</b>: Kryt chrániaci sánky na príslušenstvo. Sánky na príslušenstvo sa používajú pre voliteľné blesky.</p>
USB káble	<p><b>USB kábel UC-E20</b> (☐ 178, 181)</p>
Káble HDMI	<p><b>Kábel HDMI HC-E1</b> (☐ 184): Kábel HDMI s konektorom typu C na pripojenie k fotoaparátu a konektorom typu A na pripojenie k zariadeniam s HDMI.</p>

## Dialkové ovládače

**Bezdrôtový diaľkový ovládač ML-L3** (☐ 95): V bezdrôtovom diaľkovom ovládači ML-L3 sa používa 3 V batéria CR2025.

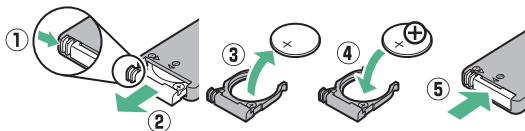

Potlačte poistku priestoru pre batériu doprava (1), vložte necht do medzery a otvorte priestor pre batériu (2). Uistite sa, že je batéria vložená so správnou polaritou (4).

## ■ ■ Schválené pamäťové karty

Fotoaparát podporuje pamäťové karty SD, SDHC a SDXC, vrátane kariet SDHC a SDXC kompatibilných s UHS-I. Na záznam videosekvencií sa odporúčajú karty rýchlostnej triedy SD Speed Class 6 alebo lepšie; používanie pomalších kariet môže viesť k prerušeniu zaznamenávania. Pri výbere kariet pre použitie v čítačkách kariet sa uistite, že sú kompatibilné s daným zariadením. Informácie o funkciách, činnosti a obmedzeniach týkajúcich sa použitia získate od výrobcu.



## ✓ Voliteľné príslušenstvo

Dostupnosť sa môže meniť podľa krajiny alebo regiónu. Najnovšie informácie nájdete uvedené na našej webovej stránke alebo v našich brožúrach.

## **Pripojenie napájacieho konektora a sieťového zdroja**

Pred pripojením voliteľného napájacieho konektora alebo sieťového zdroja vypnite fotoaparát.

- 1** **Pripravte fotoaparát.**  
Otvorte kryt priestoru pre batériu (1) a kryt napájacieho konektora (2).

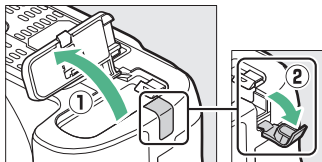

- 2** **Vložte napájací konektor EP-5A.**  
Vložte konektor otočený podľa obrázku a udržiajte ním oranžovú poistku proti vypadnutiu batérie pritlačenú nabok. Uistite sa, že je konektor úplne zasunutý.

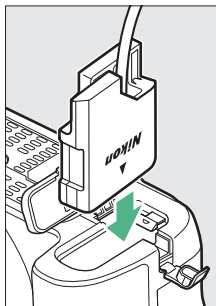

- 3** **Zatvorte kryt priestoru pre batériu.**  
Kábel napájacieho konektora uveďte do takej polohy, aby prechádzal cez slot napájacieho konektora a zatvorte kryt priestoru pre batériu.

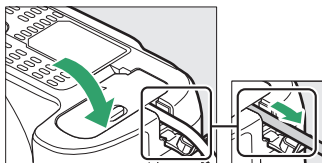

## 4 Pripojte sieťový zdroj EH-5b.

Napájací kábel sieťového zdroja pripojte k sieťovej zásuvke na sieťovom zdroji (3) a napájací kábel k jednosmernej zásuvke (4). Keď je fotoaparát napájaný prostredníctvom sieťového zdroja a napájacieho konektora, na monitore sa zobrazí ikona .

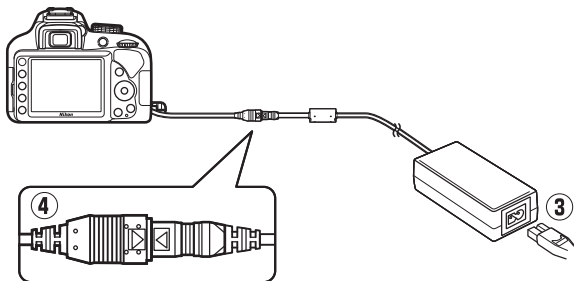

## Starostlivosť o fotoaparát

### Uskladnenie

Keď nebudete fotoaparát dlhší čas používať, vyberte batériu a uskladnite ju s nasadeným krytom kontaktov na chladnom a suchom mieste.

Z dôvodu zabránenia vzniku plesní alebo snetí skladujte fotoaparát na suchom, dobre vetranom mieste. Fotoaparát neskladujte s naftalínovými ani gáfrovmi guľôčkami proti moliam ani na miestach, ktoré:

- sú nedostatočne vetrané alebo vystavené vlhkosti nad 60 %
- sú vedľa zariadení vytvárajúcich silné elektromagnetické pole, napríklad vedľa televízorov alebo rádii
- sú vystavené pôsobeniu teplôt nad 50 °C alebo pod -10 °C

### Čistenie

<b>Telo fotoaparátu</b>	Na odstránenie prachu alebo textilných vlákien použite ufukovací balónik a jemne utrite pomocou jemnej, suchej handričky. Po používaní fotoaparátu na pláži alebo pri mori utrite všetok piesok a soľ pomocou handričky jemne navlhčenej v destilovanej vode a potom fotoaparát dôkladne vysušte. <b>Dôležité:</b> <i>Prach a iné cudzie látky vo vnútri fotoaparátu môžu spôsobiť poškodenie, na ktoré sa nevzťahuje záruka.</i>
<b>Objektív, zrkadlo a hladáčik</b>	Tieto sklenené prvky sa môžu ľahko poškodiť. Prach a textilné vlákna odstráňte pomocou ufukovacieho balónika. Ak používate aerosólový ufukovací balónik, nádobku držte v zvislej polohe, aby ste zabránili vytečeniu tekutiny. Ak chcete odstrániť odtlačky prstov alebo iné nečistoty, na jemnú handričku naneste malé množstvo prostriedku na čistenie objektívov a opatrne ich očistite.
<b>Monitor</b>	Prach a textilné vlákna odstráňte pomocou ufukovacieho balónika. Ak chcete odstrániť odtlačky prstov alebo iné nečistoty, zľahka utierajte povrch jemnou handričkou alebo semišom. Nevývajte nadmerný tlak, pretože by tým mohlo dôjsť k poškodeniu alebo poruche.

*Nepoužívajte alkohol, rozpúšťadlo ani iné prchavé chemikálie.*



## Čistenie obrazového snímača

Ak máte podozrenie, že sa nečistota a prach na obrazovom snímači objavujú na fotografiách, snímač je možné vyčistiť manuálne podľa nižšie uvedeného postupu. Vezmite však do úvahy, že snímač je mimoriadne chýlostivý a ľahko sa poškodí. Spoločnosť Nikon odporúča, aby snímač čistili len zamestnanci autorizovaného servisu spoločnosti Nikon.

### 1 Nabite batériu.



Pri kontrole a čistení obrazového snímača sa vyžaduje spoľahlivý zdroj napájania. Pred ďalším postupom sa uistite, že je batéria plne nabitá.

### 2 Odpojte objektív.

Vypnite fotoaparát a odpojte objektív.

### 3 Vyberte možnosť **Lock mirror up for cleaning (Predsklopenie zrkadla na čistenie)**.

Zapnite fotoaparát a zvýraznite možnosť **Lock mirror up for cleaning (Predsklopenie zrkadla na čistenie)**

v ponuke nastavenia a stlačte tlačidlo  (vezmite do úvahy, že táto možnosť nie je k dispozícii pri stave nabitia batérie  alebo slabšom).



### 4 Stlačte tlačidlo .

Na monitore sa zobrazí hlásenie uvedené vpravo.

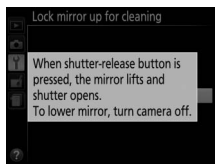

---

## 5 Vyklopte zrkadlo.

Stlačte tlačidlo spúšte úplne nadol. Vyklopí sa zrkadlo a otvoria sa lamely uzávierky, za ktorými sa nachádza obrazový snímač.



---

## 6 Skontrolujte obrazový snímač.

Držte fotoaparát tak, aby na obrazový snímač dopadalo svetlo, skontrolujte, či sa vo vnútri fotoaparátu nenachádza prach alebo textilné vlákna. Ak nie sú prítomné žiadne nečistoty, pokračujte krokom 8.

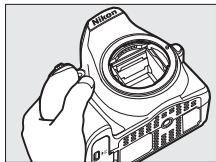

---

## 7 Vyčistite snímač.

Pomocou ofukovacieho balónika odstráňte zo snímača prach a textilné vlákna. Nepoužívajte ofukovací štetec, pretože jeho štetiny by mohli poškodiť snímač. Nečistoty, ktoré nemožno odstrániť ofukovacím balónikom, môžu odstrániť len zamestnanci autorizovaného servisu spoločnosti Nikon. Za žiadnych okolností sa nedotýkajte snímača ani ho neutierajte.

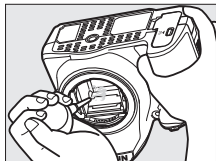

---

## 8 Vypnite fotoaparát.

Zrkadlo sa vráti do dolnej polohy a lamely uzávierky sa uzavru. Nasadte objektív alebo krytku tela.

### Používajte spoľahlivý zdroj energie

Lamely uzávierky sú jemné a ľahko sa poškodia. Ak sa fotoaparát vypne v okamihu, keď je zrkadlo vyklopené, lamely uzávierky sa automaticky uzavrú. Z dôvodu zabránenia poškodeniu lamiel uzávierky dodržiavajte nasledujúce pokyny:

- Kým je vyklopené zrkadlo, nevypínajte fotoaparát a nevyberajte ani neodpájajte zdroj energie.
- Ak počas vyklopenia zrkadla dôjde k takmer úplnému vybitiu batérie, ozve sa pípnutie, pričom bude blikať kontrolka samospúšte upozorňujúca na to, že približne o dve minúty sa lamely uzávierky uzavrú a zrkadlo sa sklopí do pôvodnej polohy. Okamžite ukončíte čistenie alebo kontrolu.

### Nečistoty na obrazovom snímači

K obrazovému snímaču môžu prilipnúť cudzie látky, ktoré sa do fotoaparátu dostanú pri odstránení alebo výmene objektívu alebo krytiak tela (alebo v zriedkavých prípadoch mazivo či jemné čiastočky zo samotného fotoaparátu), a môžu sa objaviť na fotografiách zhotovených za určitých podmienok. Na ochranu fotoaparátu bez nasadeného objektívu použite krytku tela, ktorá sa dodáva s fotoaparátom, pričom najprv opatrne odstráňte všetok prach a iné nečistoty, ktoré mohli prilipnúť na bajonet fotoaparátu, bajonet objektívu a krytku tela. Vyhybajte sa pripevňovaniu krytky tela či výmene objektívov v prašných prostrediach.

V prípade, že sa nečistoty dostanú na obrazový snímač, vyčistíte ho manuálne (☎ 273) alebo ho dajte vyčistiť pracovníkom autorizovaného servisu spoločnosti Nikon. Fotografie ovplyvnené prítomnosťou nečistôt na snímači sa dajú upraviť pomocou funkcií na čistenie snímok, ktoré sú dostupné v niektorých aplikáciách na spracovanie fotografií.

### Servis fotoaparátu a príslušenstva

Tento fotoaparát je presný prístroj vyžadujúci pravidelný servis. Spoločnosť Nikon odporúča prehliadku fotoaparátu u pôvodného predajcu alebo v autorizovanom servise spoločnosti Nikon raz za jeden až dva roky a jeho servis raz za tri až päť rokov (tieto služby sú spoplatnené). Pravidelné prehliadky a servis sa odporúčajú najmä pri profesionálnom používaní fotoaparátu. Súčasťou prehliadok a servisu fotoaparátu by malo byť všetko príslušenstvo, ktoré sa pravidelne používa s fotoaparátom, napríklad objektívy alebo voliteľné zábleskové jednotky.

## Starostlivosť o fotoaparát a batériu: Upozornenia

**Dbajte na to, aby nedošlo k pádu výrobku:** Ak sa výrobok vystaví pôsobeniu silných otrasov alebo vibrácií, môže dôjsť k jeho poruche.

**Výrobok udržiavajte v suchu:** Výrobok nie je vodotesný a po ponorení do vody alebo vystavení vysokej vlhkosti nemusí fungovať správne. Korózia vnútorného mechanizmu môže spôsobiť neopraviteľné poškodenie.

**Vyhýbajte sa náhlym zmenám teploty:** Náhle zmeny teploty, aké nastávajú pri vchode do vyhriatej budovy alebo pri vychádzaní z nej za chladného počasia, môžu spôsobiť kondenzáciu vlhkosti vo vnútri zariadenia. Pred vystavením zariadenia pôsobeniu náhlej zmeny teploty ho vložte do puzdra alebo plastového vrečka, aby ste zabránili kondenzácii vlhkosti.

**S výrobkom sa nepribližujte k silným magnetickým poliám:** Toto zariadenie nepoužívajte ani neskladujte v blízkosti zariadení generujúcich silné elektromagnetické žiarenie alebo magnetické polia. Silné statické náboje alebo silné magnetické polia vytvárané zariadeniami, akými sú rádiové vysielacie, môžu spôsobovať rušenie monitora, poškodenie údajov uložených na pamäťovej karte alebo môžu ovplyvniť vnútorné obvody výrobku.

**Nenechávajte objektív namierený na slnko:** Objektív nenechávajte dlhodobo nasmerovaný na slnko ani iné silné zdroje svetla. Intenzívne svetlo môže spôsobiť poškodenie obrazového snímača a vznik efektu rozmazania na fotografiách.

**Pred odstránením alebo odpojením zdroja napájania vypnite tento výrobok:** Neodpájajte výrobok ani nevyberajte batériu, keď je výrobok zapnutý, alebo keď prebieha zápis alebo odstraňovanie snímok. Násilné odpojenie napájania môže v týchto prípadoch spôsobiť stratu údajov alebo poškodenie pamäte a interných obvodov. Ak chcete zabrániť náhodnému prerušeniu napájania, výrobok neprenášajte na iné miesto, keď je k nemu pripojený sieťový zdroj.

**Čistenie:** Pri čistení tela fotoaparátu odstráňte pomocou ofukovacieho balónika prach a textilné vlákna a potom telo fotoaparátu opatrne utrite jemnou, suchou handričkou. Po použití fotoaparátu na pláži alebo pri mori utrite všetok piesok a soľ suchou handričkou jemne navlhčenou v čistej vode a potom celý fotoaparát vysušte.

Objektív a zrkadlo sa môžu ľahko poškodiť. Prach a textilné vlákna zľahka odstráňte pomocou ofukovacieho balónika. Ak používate aerosólový ofukovací balónik, nádobku držte v zvislej polohe, aby ste zabránili vytečeniu tekutiny. Ak chcete z objektívu odstrániť odtlačky prstov alebo iné nečistoty, na jemnú handričku naneste malé množstvo prostriedku na čistenie objektívu a opatrne ho očistite.

Informácie o čistení obrazového snímača nájdete v časti „Čistenie obrazového snímača“ (□ 273).

**Nedotýkajte sa lamiel uzávierky:** Lamely uzávierky sú veľmi tenké a ľahko sa poškodia. Na lamely v žiadnom prípade netlačte, nedotýkajte sa ich čistiacimi nástrojmi a nevystavujte ich silnému prúdu vzduchu z ofukovacieho balónika. Lamely by sa tým mohli poškrabať, zdeformovať alebo pretrhnúť.

**Skladovanie:** Z dôvodu zabránenia vzniku plesní alebo snetí skladujte fotoaparát na suchom, dobre vetranom mieste. Ak používate sieťový zdroj, odpojte ho, aby nedošlo k vzniku požiaru. Ak nebudete fotoaparát dlhší čas používať, vyberte batériu, aby ste zabránili jej vytečeniu, a fotoaparát uložte do plastového vrečka spoločne s pohlčovačom vlhkosti. Do plastového vrečka však nekladajte puzdro fotoaparátu, pretože by sa tým mohol poškodiť materiál puzdra. Nezabudnite, že pohlčovač vlhkosti postupne stráca svoju schopnosť absorbovať vlhkosť a v pravidelných intervaloch ho treba vymieňať.

Fotoaparát aspoň raz za mesiac vyberte zo skladovacieho priestoru, aby ste zabránili vzniku plesne alebo sneti. Pred odložením fotoaparát zapnite a niekoľkokrát stlačte tlačidlo spúšte.

Batériu skladujte na chladnom a suchom mieste. Pred odložením batérie nasadte kryt kontaktov.

**Poznámky týkajúce sa monitora:** Monitor je zhotovený s mimoriadne vysokou presnosťou; minimálne 99,99 % pixlov je účinných, s nie viac ako 0,01 % chýbajúcich alebo chybných pixlov. A preto, aj keď môžu tieto displeje obsahovať pixle, ktoré nepretržite svietia (biele, červené, modré alebo zelené) alebo nesvietia nikdy (čierne), neznamená to poruchu a nemá to žiadny vplyv na snímky zaznamenané týmto zariadením.

V jasnom svetle môže byť obraz na monitore zle viditeľný.

Na monitor nepôsobte nadmernou silou, pretože by tým mohlo dôjsť k jeho poškodeniu alebo poruche. Prach alebo textilné vlákna možno z monitora odstrániť pomocou ofukovacieho balónika. Nečistoty možno odstrániť utretím povrchu monitora zľahka jemnou handričkou alebo semišom. Ak sa monitor poškodí, treba dávať pozor, aby nedošlo k zraneniu spôsobenému rozbitým sklom, a tiež treba zabrániť styku tekutých kryštálov z monitora s pokožkou, ako aj ich vniknutiu do očí alebo úst.

**Moiré:** Moiré je rušivý vzor vytvorený interakciou obrazu, na ktorom sa vyskytuje pravidelná a opakujúca sa mriežka, ako je napríklad tkaný vzor v textilnej látke alebo okná na budove, s mriežkou obrazového snímača fotoaparátu. Ak si na fotografiách všimnete vznik efektu moiré, skúste zmeniť vzdialenosť od snímaného objektu, priblížiť a oddialiť ho, alebo zmeniť uhol medzi snímaným objektom a fotoaparátom.

**Batéria a nabíjačka:** Batérie môžu pri nesprávnej manipulácii vytiecť alebo vybuchnúť. Prečítajte si a dodržiavajte výstrahy a upozornenia uvedené na stranách xi – xiv tejto príručky. Pri manipulácii s batériami dodržiavajte nasledujúce bezpečnostné pokyny:

- Používajte len batérie, ktoré boli schválené na používanie v tomto zariadení.
- Batériu nevystavujte pôsobeniu ohňa ani nadmerného tepla.
- Udržujte kontakty batérie čisté.
- Pred výmenou batérie vypnite fotoaparát.
- Ak batériu nepoužívate, vyberte ju z fotoaparátu alebo nabíjačky a vráťte späť kryt kontaktov. Tieto zariadenia spotrebúvajú energiu aj keď sú vypnuté, pričom môžu vybiť batériu natoľko, že sa nebude dať používať. Ak sa batéria nebude určitý čas používať, vložte ju do fotoaparátu a nechajte ju úplne vybiť pred vybratím a uskladnením na mieste s teplotou okolia 15 °C až 25 °C; vyhýbajte sa horúcim alebo mimoriadne studeným miestam. Tento proces zopakujte aspoň raz za šesť mesiacov.

- Opakované zapínanie a vypínanie fotoaparátu s úplne vybitou batériou skrúti výdrž batérie. Úplne vybité batérie sa musia pred opätovným použitím nabiť.
- Počas používania batérie sa môže vnútorná teplota batérie zvýšiť. Ak sa pokúsíte batériu nabiť pri jej zvýšenej vnútornej teplote, dôjde k zhoršeniu výkonu batérie, pričom sa batéria nemusí nabiť, alebo sa nabije len čiastočne. Pred nabíjaním počkajte, kým batéria nevychladne.
- Batériu nabíjajte vo vnútornom prostredí pri teplote okolia 5 °C – 35 °C. Batériu nepoužívajte pri teplote okolia nižšej ako 0 °C ani vyššej ako 40 °C; nedodržanie tohto pokynu by mohlo viesť k poškodeniu batérie alebo zníženiu jej výkonu. Kapacita môže klesnúť a doba nabíjania sa môže predĺžiť pri teplotách batérie od 0 °C do 15 °C a od 45 °C do 60 °C. Batéria sa nebude nabíjať, ak je jej teplota nižšia ako 0 °C alebo vyššia než 60 °C.
- Ak kontrolka **CHARGE** rýchlo bliká (približne osemkrát za sekundu) počas nabíjania, overte, či je teplota v správnom rozsahu a potom odpojte nabíjačku a vyberte a znova vložte batériu. Ak problém pretrváva, ihneď ich prestaňte používať a odneste batériu aj nabíjačku predajcovi alebo do autorizovaného servisu spoločnosti Nikon.
- Počas nabíjania nehýbte nabíjačkou a nedotýkajte sa batérie. Nedodržanie tohto pokynu môže mať vo veľmi zriedkavých prípadoch za následok, že nabíjačka ukáže dokončenie nabíjania, aj keď je batéria nabitá len čiastočne. Ak chcete znova spustiť nabíjanie, vyberte batériu a znova ju vložte.
- Pokračovaním v nabíjaní batérie po jej úplnom nabití sa môže zhoršiť výkon batérie.
- Značné skrátenie doby, počas ktorej si plne nabitá batéria udrží svoje nabitie pri používaní pri izbovej teplote znamená, že ju treba vymeniť. Kúpte si novú batériu EN-EL14a.
- Nabíjačku používajte len s kompatibilnými batériami. Ak nabíjačku nepoužívate, odpojte ju od elektrickej zásuvky.
- Neskratujte kontakty nabíjačky. Nedodržanie tohto bezpečnostného pokynu môže spôsobiť prehriatie a poškodenie nabíjačky.

- Batériu pred použitím nabite. Pred fotografovaním dôležitých udalostí si pripravte náhradnú batériu a udržiavajte ju v plne nabitom stave. Náhradné batérie nemusia byť v závislosti od konkrétnej lokality okamžite k dispozícii na zakúpenie. Vezmite do úvahy, že v chladnom počasí má kapacita batérií tendenciu klesať. Pred fotografovaním v exteriéri za chladného počasia skontrolujte, či je batéria plne nabitá. Náhradnú batériu uchovávajte na teplom mieste a v prípade potreby batérie vymeňte. Po zahriatí studenej batérie sa môže obnoviť časť jej náboja.
- Použité batérie sú cennou surovinou. Recyklujte ich v súlade s miestnymi predpismi.



## Dostupné nastavenia

V nasledujúcej tabuľke sú uvedené nastavenia, ktoré je možné vykonať v jednotlivých režimoch. Vezmite do úvahy, že niektoré nastavenia nemusia byť dostupné, a to v závislosti od zvolených možností.

ISO sensitivity (Citlivosť ISO)	—	—	✓	✓ <sup>1</sup>	✓ <sup>1</sup>	—	✓ <sup>1</sup>	✓ <sup>1</sup>	✓ <sup>1</sup>	✓ <sup>1</sup>	✓ <sup>1</sup>	✓ <sup>1</sup>	✓ <sup>1</sup>
White balance (Vyváženie bielej farby)	—	—	✓	—	—	—	—	—	—	—	—	—	—
Set Picture Control (Nastaviť Picture Control)	—	—	✓	—	—	—	—	—	—	—	—	—	—
Active D-Lighting (Funkcia Active D-Lighting)	— <sup>2</sup>	— <sup>2</sup>	✓	— <sup>2</sup>	— <sup>2</sup>	—	—	— <sup>2</sup>	—	—	—	—	—
Noise reduction (Redukcia šumu)	✓	✓	✓	✓	✓	—	✓	✓	✓	✓	✓	✓	✓
Focus mode (Režim zaostrovania) (hľadáčik)	✓	✓	✓	✓	✓	—	✓	✓	✓	✓	✓	✓	✓
Focus mode (Režim zaostrovania) (živý náhľad/videosekvencia)	✓	✓	✓	✓	✓	✓	✓	✓	✓	✓	✓	✓	✓
AF-area mode (Režim činnosti AF) (hľadáčik)	✓	✓	✓	✓	✓	—	✓	✓	✓	—	✓	✓	✓
AF-area mode (Režim činnosti AF) (živý náhľad/videosekvencia)	—	—	✓	✓	✓	✓ <sup>3</sup>	✓	✓ <sup>3</sup>	✓ <sup>3</sup>	—	✓ <sup>3</sup>	✓	✓
Built-in AF-assist illuminator (Vstavaný pomocný reflektor automatického zaostrovania)	✓	✓	✓	✓	—	—	✓	✓	✓	—	✓	✓	✓
Metering (Meranie)	—	—	✓	—	—	—	—	—	—	—	—	—	—
Flash cntrl for built-in flash/ Optional flash (Ovládanie vstavaného blesku/Volitelný blesk)	—	—	✓	—	—	—	—	—	—	—	—	—	—
Flash compensation (Korekcia zábleskovej expozície)	—	—	✓	✓	✓	—	—	—	—	—	—	—	—
Exposure compensation (Korekcia expozície)	—	—	✓	✓	✓	✓	—	—	—	—	—	—	—
Flash mode (Zábleskový režim)	✓	—	✓	✓	—	—	✓	✓	✓	—	—	—	—

1 **Auto ISO sensitivity control (Automatické nastavenie citlivosti ISO)** nie je dostupné.

2 Pevne sa nastaví na **On (Zap.)**.

3 Automatické zaostrovanie sledovaného objektu nie je dostupné.

## Riešenie problémov

Ak fotoaparát nefunguje podľa očakávania, pred oslovením predajcu alebo autorizovaného servisu spoločnosti Nikon si pozrite nižšie uvedené zoznam bežných problémov.

### **Batéria/displej**

**Fotoaparát je zapnutý, ale nereaguje:** Počkajte, kým sa nedokončí zaznamenávanie. Ak problém pretrváva, vypnite fotoaparát. Ak sa fotoaparát nevypne, vyberte a znova vložte batériu, alebo ak používate sieťový zdroj, odpojte ho a znovu zapojte. Vezmite do úvahy, že napriek tomu, že všetky aktuálne zaznamenané údaje sa stratia, údaje, ktoré už raz boli zaznamenané, nebudú ovplyvnené vybratím alebo odpojením zdroja energie.

**Vypnutie fotoaparátu trvá istý čas:** Fotoaparát vykonáva kontrolu obrazového snímača. Nevyberajte batériu ani neodpájajte sieťový zdroj, pokiaľ sa fotoaparát nevypne.

**Hľadáčik nie je zaostrený:** Nastavte zaostrenie hľadáčika (☐ 26). Ak sa tým problém nevyrieši, zvolte jednorazové automatické zaostrovanie (**AF-S**; ☐ 69), automatické zaostrovanie na jednotlivé zaostrovacie body ([\*]; ☐ 74) a stredový zaostrovací bod a potom umiestnite objekt s vysokým kontrastom do stredového zaostrovacieho bodu a stlačte tlačidlo spúšte do polovice, aby fotoaparát zaostřil. Po zaostrení fotoaparátu použite ovládací prvok dioptrickej korekcie na to, aby sa vám objekt v hľadáčiku zobrazil ostro. V prípade potreby môžete zaostrenie hľadáčika ďalej upraviť pomocou voliteľných korekčných šošoviek (☐ 268).

**Displeje sa vypínajú bez výstrahy:** Vyberte dlhšie oneskorenie pre **Auto off timers (Časové spínače automatického vypínania)** (☐ 207).

**Zobrazenie informácií sa neobjaví na monitore:** Tlačidlo spúšte je stlačené do polovice. Ak sa zobrazenie informácií neobjaví ani po uvoľnení tlačidla spúšte, skontrolujte, či je možnosť **On (Zap.)** zvolená pre **Auto info display (Automatické zobrazenie informácií)** (☐ 206) a či je nabitá batéria.

**Zobrazenie v hľadáčiku nereaguje a je stmelené:** Čas odozvy a jas tohto zobrazenia sa mení podľa teploty.

## Snímanie (všetky režimy)

---

**Zapínanie fotoaparátu trvá dlho:** Odstráňte súbory alebo priečinky.

---

**Tlačidlo spúšte je vypnuté:**

- Pamäťová karta je uzamknutá, zaplnená alebo nie je vložená (☐ 13, 292).
  - Možnosť **Release locked (Blokovanie spúšte)** je zvolená pre **Slot empty release lock (Uzamknutie spúšte bez pamäťovej karty)** (☐ 226), pričom nie je vložená pamäťová karta (☐ 13).
  - Nabíja sa vstavaný blesk (☐ 38).
  - Fotoaparát nezaostřil (☐ 35).
  - Pripojený objektív nie je typu E alebo G a fotoaparát nie je v režime **M** (☐ 253).
- 

**Pri každom stlačení tlačidla spúšte v režime sériového snímání sa zhotoví len jeden záber:**

Sériové snímání nie je dostupné, ak sa odpálí vstavaný blesk (☐ 64, 87).

---

**Finálna fotografia je väčšia ako oblasť zobrazená v hľadáčiku:** Pokrytie obrazového poľa v horizontálnom a vertikálnom smere hľadáčika je približne 95 %.

---

**Fotografie nie sú ostré:**

- Pripojený objektív nie je možné používať s automatickým zaostrovaním: zaostřite manuálne alebo pripojte objektív, ktorý je možné používať s automatickým zaostrovaním (☐ 81, 253).
  - Fotoaparát nedokáže zaostřit pomocou automatického zaostrovania: použite manuálne zaostrovanie alebo pamäť zaostrenia (☐ 72, 79, 81).
  - Fotoaparát sa nachádza v režime manuálneho zaostrovania: zaostřite manuálne (☐ 81).
- 

**Po stlačení tlačidla spúšte do polovice sa zaostrenie neuzamkne:** Použite tlačidlo  (**AF-ON**) na uloženie zaostrenia do pamäte, keď je živý náhľad vypnutý, pričom je pre režim zaostrovania zvolená možnosť **AF-C**, alebo keď sa fotografujú pohyblivé objekty v režime **AF-A** (☐ 79).

---

**Nemožno vybrať zaostrovací bod:**

- Zvolené je  (**Auto-area AF (Automatické zaostrenie s automatickým výberom poľa)**); ☐ 74): vyberte iný režim činnosti AF.
  - Ak chcete spustiť časový spínač pohotovostného režimu, stlačte tlačidlo spúšte do polovice (☐ 37).
- 

**Nie je možné zvoliť režim činnosti AF:** Zvolené je manuálne zaostrovanie (☐ 69, 81).

---

---

**Pomocné svetlo AF sa nerozsvieti:**

- Pomocné svetlo AF sa nerozsvieti, ak sa pre režim automatického zaostrovania zvolí **AF-C** (☐ 69), alebo ak sa zvolí kontinuálne automatické zaostrovanie, keď je fotoaparát v režime **AF-A**. Vyberte **AF-S**. Ak sa pre režim činnosti AF zvolí iná možnosť ako [☐] (automatické zaostrenie s automatickým výberom poľa), zvolte stredový zaostrovací bod (☐ 74, 76).
- Fotoaparát je momentálne v režime živého náhľadu.
- Možnosť **Off (Vyp.)** je zvolená pre **Built-in AF-assist illuminator (Vstavaný pomocný reflektor automatického zaostrovania)** (☐ 196).
- Pomocné svetlo AF sa automaticky vyplo. Pri nepretržitom používaní sa teplota pomocného svetla AF môže zvýšiť; počkajte, kým nevychladne.

---

**Veľkosť obrazu sa nedá zmeniť:** Kvalita snímky je nastavená na NEF (RAW) (☐ 85).

---

**Fotoaparát je pomalý pri zaznamenávaní snímok:**

- V závislosti od podmienok snímania a činnosti pamäťovej karty sa môže kontrolka prístupu rozsvietiť približne na minútu po skončení snímania v režime sériového snímania.
  - Vypnite redukciu šumu (☐ 195).
-

---

**Na fotografiách sa objavuje šum (jasné body, náhodne rozmiestnené jasné body, závoj alebo pružky):**

- Jasné body, náhodne rozmiestnené jasné body, závoj a pružky je možné redukovať znížením citlivosti ISO.
- Použite možnosť **Noise reduction (Redukcia šumu)** v ponuke režimu snímania na obmedzenie výskytu jasných bodov alebo závoja na fotografiách zhotovených s časom uzávierky dlhším ako 1 s (☐ 195).
- Závoj a jasné body môžu znamenať, že sa zvýšila vnútorná teplota fotoaparátu v dôsledku vysokej okolitej teploty, dlhých expozícií alebo podobných príčin: vypnite fotoaparát a pred obnovením snímania počkajte, kým fotoaparát nevychladne.
- Pri vysokých citlivostiach ISO sa na fotografiách zhotovených s niektorými voliteľnými bleskami môžu objaviť pružky; ak sa vyskytnú, vyberte nižšiu hodnotu.
- Pri vysokých citlivostiach ISO vrátane vysokých hodnôt zvolených pomocou automatického nastavenia citlivosti ISO sa dajú náhodne rozmiestnené jasné body redukovať zapnutím funkcie **Noise reduction (Redukcia šumu)** (☐ 195).
- Pri vysokých citlivostiach ISO môžu byť badateľnejšie jasné body, náhodne rozmiestnené jasné body, závoj alebo pružky, a to pri dlhých expozíciách, ako aj na fotografiách zhotovených pri vysokých okolitých teplotách alebo so zapnutou funkciou Active D-Lighting, možnosťou **Flat (Ploché)** zvolenou pre **Set Picture Control (Nastaviť Picture Control)** (☐ 132) alebo pri extrémnych hodnotách zvolených pre parametre Picture Control (☐ 135).
- V režime  môžu byť badateľnejšie náhodne rozmiestnené jasné body, závoj alebo pružky na snímkach zhotovených pri slabom osvetlení.

---

**Po stlačení tlačidla spúšte diaľkového ovládača sa nezhotoví žiadna fotografia:**

- Vymeňte batériu v diaľkovom ovládači (☐ 269).
- Vyberte režim spúšte diaľkového ovládača (☐ 95).
- Nabíja sa blesk (☐ 38).
- Uplynul čas zvolený pre **Remote on duration (ML-L3) (Doba zapnutia diaľkového ovládania (ML-L3))** (☐ 208).
- Do činnosti diaľkového ovládača ML-L3 zasahuje jasné svetlo.

---

**Neozýva sa zvukové znamenie:**

- Pre položku **Beep (Zvukové znamenie)** (☐ 213) je zvolená možnosť **Off (Vyp.)**.
  - Fotoaparát je v režime tichého snímania (☐ 65), alebo sa zaznamenáva videosekvencia (☐ 138).
  - Ako režim zaostrovania je zvolená možnosť **MF** alebo **AF-C**, alebo sa objekt pohybuje, keď je zvolená možnosť **AF-A** (☐ 69).
-

---

**Na fotografiách sa objavujú škvrny:** Vyčistite predné a zadné prvky objektívu. Ak problém pretrváva, vyčistite obrazový snímač manuálne (☐ 273), alebo sa obráťte na autorizovaný servis spoločnosti Nikon.

---

**Na fotografiách nie je vytlačенý dátum:** Pre kvalitu snímky je zvolená možnosť NEF (RAW) (☐ 85, 202).

---

**S videosekvenciami sa nezaznamenáva zvuk:** Možnosť **Microphone off (Mikrofón vypnutý)** je zvolená pre **Movie settings (Nastavenia videosekvencie) > Microphone (Mikrofón)** (☐ 141).

---

**Živý náhľad sa nečakane ukončí alebo sa nespustí:** Živý náhľad sa môže automaticky ukončiť, aby nedošlo k poškodeniu vnútorných obvodov fotoaparátu, ak:

- Okolité teplota je vysoká
  - Fotoaparát sa dlhodobo používal v režime živého náhľadu alebo na záznam videosekvencií
  - Fotoaparát sa dlhodobo používal v režimoch sériového snímania. Ak sa živý náhľad nespustí pri pokuse o jeho spustenie, počkajte, kým vnútorné obvody nevychladnú, a potom to skúste znovu. Vezmite do úvahy, že fotoaparát môže byť na dotyk teplý, nie je to však prejavom poruchy.
- 

**Počas živého náhľadu sa objavujú rôzne obrazové prvky:** „Šum“ (náhodne rozmiestnené jasné body, závoj alebo prúžky) a nečakané farby sa môžu objaviť, ak priblížite pohľad cez objektív (☐ 38) počas živého náhľadu; vo videosekvenciách je množstvo a rozdelenie náhodne rozmiestnených jasných bodov, závoja a jasných bodov ovplyvnené veľkosťou obrazu a frekvenciou snímania (☐ 141). Náhodne rozmiestnené jasné body, závoj alebo jasné body môžu vzniknúť aj v dôsledku zvýšenia teploty vnútorných obvodov fotoaparátu počas živého náhľadu; ukončíte živý náhľad, keď sa fotoaparát nepoužíva.

---

**Počas živého náhľadu alebo záznamu videosekvencie sa objavuje blikanie obrazu alebo sa objavujú pruhy:** Vyberte možnosť pre funkciu **Flicker reduction (Potlačenie rušenia)**, ktorá zodpovedá frekvencii miestneho sieťového napájania (☐ 213).

---

**Počas živého náhľadu alebo záznamu videosekvencie sa objavujú jasné pásy:** Počas živého náhľadu alebo záznamu videosekvencie sa použila blikajúca tabuľa, blesk alebo iný zdroj svetla s krátkym trvaním.

---

**Nie je možné vybrať položku ponuky:** Niektoré voliteľné možnosti nie sú dostupné vo všetkých režimoch.

---

## **Snímanie (P, S, A, M)**

---

**Tlačidlo spúšte je vypnuté:**

- Pripojený objektív nie je typu E alebo G: Volič režimov fotoaparátu otočte do polohy **M** (☐ 105, 253).
  - Ak je volič režimov otočený do polohy **S** po voľbe času uzávierky „Bulb“ alebo „Time“ v režime **M**: vyberte nový čas uzávierky (☐ 101).
- 

**K dispozícii nie je celý rozsah časov uzávierky:**

- Používa sa blesk (☐ 91).
  - Keď je v ponuke režimu snímania zvolená možnosť **On (Zap.)** pre **Movie settings (Nastavenia videosekvencie) > Manual movie settings (Manuálne nastavenia videosekvencie)**, rozsah dostupných časov uzávierky sa mení podľa frekvencie snímania (☐ 142).
- 

**Nie je možné zvoliť požadovanú clonu:** Rozsah dostupných clón sa mení podľa používaného objektívu.

---

**Farby sú neprirodzené:**

- Nastavte vyváženie bielej farby tak, aby zodpovedalo svetelnému zdroju (☐ 121).
  - Upravte nastavenia v položke **Set Picture Control (Nastavenie Picture Control)** (☐ 132).
- 

**Nie je možné odmerať vyváženie bielej farby:** Objekt je príliš tmavý alebo príliš svetlý (☐ 128).

---

**Snímku nemožno zvoliť ako zdroj pre vlastné nastavenie vyváženia bielej farby:** Snímka nebola vytvorená fotoaparátom D3400 (☐ 130).

---

**Účinky Picture Control sa líšia pri každej snímke:** Na zvýšenie ostrosti, kontrastu alebo sýtosti je zvolená **A** (automatika). Jednotné výsledky v rámci série fotografií získate výberom iného nastavenia (☐ 136).

---

**Meranie expozície sa nedá zmeniť:** Je aktívne uzamknutie automatickej expozície (☐ 113).

---

**Nie je možné použiť korekciu expozície:** Fotoaparát sa nachádza v režime **M**. Vyberte iný režim (☐ 98, 116).

---

**Pri dlhých expozíciách sa objavuje šum (červenkasté oblasti alebo iné prvky):** Zapnite redukciu šumu (☐ 195).

---

## Prehrávanie

---

**Snímka NEF (RAW) sa nezobrazuje:** Fotografia bola zhotovená pri kvalite snímky NEF (RAW) + JPEG (☐ 84).

---

**Nie je možné zobraziť snímky zhotovené inými fotoaparátmi:** Snímky zaznamenané fotoaparátmi iných značiek sa nemusia zobraziť správne.

---

**Niektoré snímky sa počas prehrávania nezobrazujú:** Zvoľte **All (Všetky)** pre **Playback folder (Priechinok na prehrávanie)** (☐ 187).

---

**Fotografie zhotovené „na výšku“ (portrét) sa zobrazia s orientáciou na „šírku“ (krajina):**

- Zvoľte možnosť **On (Zap.)** pre funkciu **Rotate tall (Otočiť na výšku)** (☐ 189).
  - Fotografia bola zhotovená s možnosťou **Off (Vyp.)** zvolenou pre funkciu **Auto image rotation (Automatické otočenie snímky)** (☐ 188).
  - Fotografia sa zobrazí v ukážke snímok (☐ 188, 189).
  - Fotoaparát bol pri zhotovení fotografie nasmerovaný nahor alebo nadol (☐ 188).
- 

**Snímku nemožno odstrániť:**

- Snímka je chránená proti vymazaniu: odstráňte ochranu (☐ 168).
  - Pamäťová karta je uzamknutá (☐ 291).
- 

**Nie je možné upraviť snímku:** Fotografia sa pomocou tohto fotoaparátu nedá ďalej upravovať (☐ 228).

---

**Fotografiu nemožno vybrať na tlač:** Fotografia je vo formáte NEF (RAW). Preneste fotografie do počítača a vytlačte pomocou programu Capture NX-D (☐ 177). Fotografie vo formáte NEF (RAW) je možné uložiť vo formáte JPEG pomocou funkcie **NEF (RAW) processing (Spracovanie NEF (RAW))** (☐ 230).

---

**Snímka sa nezobrazuje na obrazovke TV prijímača:** Kábel HDMI (☐ 184) nie je správne pripojený.

---

**Fotoaparát nereaguje na diaľkový ovládač televízora HDMI-CEC:**

- V ponuke nastavenia zvoľte **On (Zap.)** pre **HDMI > Device control (Ovládanie zariadenia)** (☐ 185).
  - Vykonajte nastavenie televízora HDMI-CEC tak, ako je to uvedené v dokumentácii dodanej s príslušným zariadením.
- 

**Nie je možné preniesť fotografie do počítača:** Operačný systém nie je kompatibilný s fotoaparátom alebo prenosovým softvérom. Na skopírovanie fotografií do počítača použite čítačku kariet (☐ 177).

---

**Počítač zobrazuje snímky NEF (RAW) odlišne od fotoaparátu:** Softvér od iných výrobcov nezobrazuje účinky funkcií Picture Control, Active D-Lighting ani ovládania vinetácie. Použite Capture NX-D (☐ 177).

---



## **Bluetooth**

---

**Kontrolka prístupu na pamäťovú kartu (☐ 36) sa rozsvieti, keď je fotoaparát vypnutý:** Fotoaparát prenáša údaje do zariadenia smart. Nejde o poruchu.

---

**Nie je možné sa pripojiť k bezdrôtovým tlačiarňam a iným bezdrôtovým zariadeniam:** Tento fotoaparát sa dokáže pripojiť len k zariadeniam, v ktorých je nainštalovaná aplikácia SnapBridge.

---

## **Rôzne**

---

**Dátum záznamu nie je správny:** Nastavte hodiny fotoaparátu (☐ 25, 205).

---



**Položka ponuky sa nedá zvoliť:** Niektoré možnosti nie sú dostupné pri určitých kombináciách nastavení alebo v prípade, že nie je vložená žiadna pamäťová karta (☐ 13, 227, 281).





---

## Chybové hlásenia

Táto časť obsahuje zoznam indikátorov a chybových hlásení, ktoré sa zobrazujú v hľadáči a na monitore.

### Varovné ikony

Blikajúca ikona  na monitore alebo  v hľadáči naznačuje, že varovné alebo chybové hlásenie sa dá zobrazit' na monitore stlačením tlačidla  (?).

Indikátor		Riešenie	
Monitor	Hľadáčik		
<b>Lens not attached (Nie je pripojený objektív)</b>	<b>F- -/?</b> (bliká)	<ul style="list-style-type: none"><li>• Pripojte kompatibilný objektív.</li><li>• Ak objektív nie je typu E alebo G, zvolte režim <b>M</b>.</li></ul>	252 105
<b>Before taking photos, rotate the zoom ring to extend the lens. (Pred zhotovovaním fotografií, otočením krúžku zoomu vysuňte objektív.)</b>	<b>F- -</b> (bliká)	Pripojený je objektív s tlačidlom tubusu zasúvateľného objektívu so zasunutým tubusom objektívu. Stlačte tlačidlo tubusu zasúvateľného objektívu a otočením krúžku zoomu vysuňte objektív.	16
<b>Shutter release disabled. Recharge battery. (Tlačidlo spúšte je vypnuté. Nabite batériu.)</b>	 /? (bliká)	Vypnite fotoaparát a nabite alebo vymeňte batériu.	12, 13
<b>This battery cannot be used. It does not communicate properly with this camera. To use the camera safely, choose a battery designated for use in this camera. (Túto batériu nemožno použiť. Nekomunikuje správne s fotoaparátom. Ak chcete používať fotoaparát bezpečne, vyberte batériu, ktorá je určená na používanie v tomto fotoaparáte.)</b>	 (bliká)	Použite batériu schválenú spoločnosťou Nikon.	267
<b>Initialization error. Turn camera off and then on again. (Chyba spúšťania. Vypnite a potom znova zapnite fotoaparát.)</b>	 / (E r r r) (bliká)	Vypnite fotoaparát, vyberte a vymeňte batériu a potom znovu fotoaparát zapnite.	13, 18

Indikátor		Riešenie	📖
Monitor	Hľadáčik		
Battery level is low. Complete operation and turn camera off immediately. (Batéria je takmer úplne vybitá. Dokončite úkon a ihneď vypnite fotoaparát.)	—	Dokončite čistenie, vypnite fotoaparát a nabite alebo vymeňte batériu.	275
Clock not set (Hodiny nie sú nastavené)	🕒 (bliká)	Nastavte hodiny fotoaparátu.	25, 205
No memory card inserted (Nie je vložená žiadna pamäťová karta)	{ - E - }/🕒 (bliká)	Vypnite fotoaparát a skontrolujte, či je pamäťová karta správne vložená.	13
Memory card is locked. Slide lock to "write" position. (Pamäťová karta je uzamknutá. Prepínač ochrany karty proti zápisu posuňte do polohy „zápis“.)	🔒 (bliká)	Pamäťová karta je uzamknutá (chránená proti zápisu). Prepínač ochrany karty proti zápisu posuňte do polohy „zápis“.	—
This memory card cannot be used. Card may be damaged. Insert another card. (Túto pamäťovú kartu nie je možné použiť. Karta môže byť poškodená. Vložte inú kartu.)	🔒/🕒 (bliká)	<ul style="list-style-type: none"> <li>• Použite pamäťovú kartu schválenú spoločnosťou Nikon.</li> <li>• Naformátujte kartu. Ak problém pretrváva, karta môže byť poškodená. Obráťte sa na autorizovaný servis spoločnosti Nikon.</li> <li>• Chyba pri vytváraní nového priečinka. Odstráňte súbory, alebo vložte novú pamäťovú kartu.</li> <li>• Vložte novú pamäťovú kartu.</li> <li>• Karta Eye-Fi aj naďalej vysiela bezdrôtový signál po voľbe možnosti <b>Disable (Vypnuté)</b> pre <b>Eye-Fi upload (Prenos na kartu Eye-Fi)</b>. Ak chcete ukončiť bezdrôtový prenos, vypnite fotoaparát a vyberte kartu.</li> </ul>	269 201 13, 171 13 224
		Pamäťová karta Eye-Fi je zamknutá (chránená proti zápisu). Prepínač ochrany karty proti zápisu posuňte do polohy „zápis“.	—
Not available if Eye-Fi card is locked. (Nedostupné, ak je karta Eye-Fi zamknutá.)	🔒/🕒 (bliká)		
This card is not formatted. Format the card. (Táto karta nie je naformátovaná. Naformátujte kartu.)	{ F o r } (bliká)	Naformátujte kartu alebo vypnite fotoaparát a vložte novú pamäťovú kartu.	13, 201

Indikátor		Riešenie	☐
Monitor	Hľadáčik		
Card is full (Karta je zaplnená)	FuL/0/? (bliká)	• Znížte kvalitu alebo zmeníte veľkosť snímok.	84
		• Odstráňte niektoré fotografie.	171
		• Vložte novú pamäťovú kartu.	13
—	● (bliká)	Fotoaparát nedokáže zaostriť pomocou automatického zaostrovania. Zmeňte kompozíciu alebo zaostríte manuálne.	35, 72, 81
Subject is too bright (Objekt je príliš jasný)	? (bliká)	• Použite nižšiu citlivosť ISO.	93
		• Použite bežne dostupný neutrálny šedý filter (ND).	267
		• V režime: S Skráťte čas uzávierky	102
		A Vyberte menšiu clonu (vyššie clonové číslo)	104
		☑ Vyberte iný režim snímania	5
Subject is too dark (Objekt je príliš tmavý)		• Použite vyššiu citlivosť ISO.	93
		• Použite blesk.	87
		• V režime: S Predĺžte čas uzávierky	102
		A Vyberte väčšiu clonu (nižšie clonové číslo)	104
No "Bulb" in S mode (Žiadny režim Bulb v režime S)	b u l b/? (bliká)	Zmeňte čas uzávierky alebo zvolte režim M.	102, 105
No "Time" in S mode (Žiadny režim Time v režime S)	- -/? (bliká)		
—	⚡ (bliká)	Blesk sa odpálil pri plnom výkone. Skontrolujte fotografiu na monitore; ak je podexponovaná, vykonajte nastavenia a skúste to znova.	—

Indikátor		Riešenie	📖
Monitor	Hľadáčik		
—	⚡/? (bliká)	<ul style="list-style-type: none"> <li>• Použite blesk.</li> <li>• Zmeňte vzdialenosť od objektu, clonu, rozsah blesku alebo citlivosť ISO.</li> <li>• Ohnisková vzdialenosť objektívu je menšia ako 18 mm: použite väčšiu ohniskovú vzdialenosť.</li> <li>• Pripojený je voliteľný blesk SB-400 alebo SB-300: blesk je v odklonenej polohe alebo je zaostrená vzdialenosť veľmi krátka. Pokračujte v snímaní; ak je to potrebné, zväčšite zaostrenú vzdialenosť, aby sa predišlo výskytu tieňov na fotografii.</li> </ul>	87 92, 93, 104 — —
<b>Error. Press shutter release button again. (Vyskytla sa chyba. Znova stlačte tlačidlo spúšte.)</b>	Err (bliká)	Uvoľnite spúšť. Ak chyba pretrváva, alebo sa vyskytuje často, obráťte sa na autorizovaný servis spoločnosti Nikon.	—
<b>Start-up error. Contact a Nikon-authorized service representative. (Chyba pri spúšťaní. Obráťte sa na autorizovaný servis spoločnosti Nikon.)</b>		Obráťte sa na autorizovaný servis spoločnosti Nikon.	—
<b>Metering error (Chyba merania expozície)</b>			
<b>Unable to start live view. Please wait for camera to cool. (Nie je možné spustiť živý náhľad. Počkejte, kým fotoaparát nevychladne.)</b>	—	Pred obnovením živého náhľadu alebo záznamu videosekvencie počkajte, kým vnútorné obvody nevychladnú.	286
<b>Folder contains no images. (Pričinok neobsahuje žiadne snímky.)</b>	—	Priečinok zvolený na prehrávanie neobsahuje žiadne snímky. Zvoľte priečinok, ktorý obsahuje snímky, v ponuke <b>Playback folder (Priečinok na prehrávanie)</b> alebo vložte pamäťovú kartu, ktorá obsahuje snímky.	13, 187

Indikátor		Riešenie	☰
Monitor	Hľadáčik		
Cannot display this file. (Nie je možné zobraziť tento súbor.)	—	Súbor nie je možné zobraziť vo fotoaparáte.	—
Cannot select this file. (Nie je možné vybrať tento súbor.)	—	Snímky vytvorené pomocou iných zariadení nie je možné upraviť.	228
This movie cannot be edited. (Táto videosekvencia sa nedá upraviť.)	—	• Videosekvencie vytvorené pomocou iných zariadení sa nedajú upraviť.	138
		• Videosekvencie musia mať dĺžku minimálne dve sekundy.	149
No image for retouching. (Žiadna snímka na úpravu.)	—	Pamäťová karta neobsahuje snímky NEF (RAW) na použitie s možnosťou <b>NEF (RAW) processing (Spracovanie NEF (RAW))</b> .	230
Network access not available until camera cools. (Prístup k sieti je nedostupný, pokiaľ fotoaparát nevychladne.)	—	Vypnite fotoaparát a skúste znovu po uplynutí čakania na vychladnutie fotoaparátu.	—
Check printer. (Skontrolujte tlačiareň.)	—	Skontrolujte tlačiareň. Ak chcete pokračovať, zvolte možnosť <b>Continue (Pokračovať)</b> (ak je dostupná).	—*
Check paper. (Skontrolujte papier.)	—	Papier nemá vybranú veľkosť. Vložte papier správnej veľkosti a zvolte možnosť <b>Continue (Pokračovať)</b> .	—*
Paper jam. (Zaseknutie papiera.)	—	Odstráňte zaseknutie a vyberte možnosť <b>Continue (Pokračovať)</b> .	—*
Out of paper. (Minul sa papier.)	—	Vložte papier zvolenej veľkosti a vyberte možnosť <b>Continue (Pokračovať)</b> .	—*
Check ink supply. (Skontrolujte zásobu atramentu.)	—	Skontrolujte atrament. Ak chcete pokračovať, zvolte možnosť <b>Continue (Pokračovať)</b> .	—*
Out of ink. (Minul sa atrament.)	—	Vymeňte atramentovú kazetu a vyberte možnosť <b>Continue (Pokračovať)</b> .	—*

\* Ďalšie informácie nájdete v príručke k tlačiarňam.

















# Technické parametre



## Digitálny fotoaparát Nikon D3400



Typ	
Typ	Digitálna jednooká zrkadlovka
Bajonet objektívu	Bajonet Nikon F (s kontaktmi AF)
Efektívny obrazový uhol	Nikon formát DX, ohnisková vzdialenosť ekvivalentná približne 1,5× objektívov s FX formátom obrazového uhla
Efektívny počet pixlov	
Efektívny počet pixlov	24,2 milióna
Obrazový snímač	
Obrazový snímač	23,5 × 15,6 mm snímač CMOS
Celkový počet pixlov	24,72 milióna
Systém na odstránenie prachu	Referenčné údaje na odstránenie vplyvu prachu na snímku (vyžaduje sa softvér Capture NX-D)
Ukladanie	
Veľkosť snímky (pixle)	<ul style="list-style-type: none"><li>• 6 000 × 4 000 (Veľká)</li><li>• 4 496 × 3 000 (Stredná)</li><li>• 2 992 × 2 000 (Malá)</li></ul>
Formát súborov	<ul style="list-style-type: none"><li>• <b>NEF (RAW)</b>: 12-bitový, komprimovaný</li><li>• <b>JPEG</b>: Dostupná kompresia kompatibilná s JPEG-Baseline s jemnou (približne 1 : 4), normálnou (pribl. 1 : 8) alebo základnou (pribl. 1 : 16) kompresiou</li><li>• <b>NEF (RAW) + JPEG</b>: Jedna fotografia zaznamenávaná vo formáte NEF (RAW) aj JPEG</li></ul>
Systém Picture Control	Štandardné, neutrálne, živé, monochromatický režim, portrét, krajina, ploché; zvolené Picture Control sa dajú upraviť
Médiá	Pamäťové karty SDHC a SDXC kompatibilné s SD (Secure Digital) a UHS-I
Systém súborov	DCF 2.0, Exif 2.3, PictBridge

Hľadáčik	
Hľadáčik	Hľadáčik v rovine očí pre jednooké zrkadlovky s optickým členom typu „pentamirror“
Pokrytie obrazového poľa	Približne 95 % horizontálne a 95 % vertikálne
Zväčšenie	Približne 0,85× (50 mm objektív f/1,4 zaostrený na nekonečno, -1,0 m <sup>-1</sup> )
Predsunutie výstupnej pupily okuláru	18 mm (-1,0 m <sup>-1</sup> ; od stredu povrchu šošovky okulára hľadáčika)
Nastavenie dioptrickej korekcie	-1,7 - +0,5 m <sup>-1</sup>
Zaostrovacia matnica	Matnica typu B BriteView Clear Matte Mark VII
Zrkadlo	Rýchly návrat
Clona objektívu	Okamžitý návrat, elektronicky ovládaná
Objektív	
Podpora automatického zaostrovania	Automatické zaostrovanie je dostupné s objektívmi AF-P a objektívmi AF-S typu E a G.
Uzávierka	
Typ	Elektronicky ovládaná štrbinová uzávierka s vertikálnym chodom
Čas uzávierky	1/4 000 – 30 s v krokoch po 1/3 EV; režim Bulb; režim Time
Rýchlosť synchronizácie blesku	X = 1/200 s; synchronizuje sa s uzávierkou pri 1/200 s alebo pri dlhšom čase uzávierky
Spúšť	
Režim snímania	[S] (jednotlivá snímka), [M] (sériové snímame), [A] (tiché snímame), [C] (samospúšť), [2s] (oneskorené diaľkové ovládanie; ML-L3), [OK] (okamžité diaľkové ovládanie; ML-L3)
Rýchlosť snímania	Maximálne 5 snímok za sekundu <b>Poznámka:</b> Frekvencie snímania predpokladajú manuálne zaostrovanie, manuálne nastavovanie expozície alebo clonovú automatiku, čas uzávierky 1/250 s alebo kratší, ako aj ostatné nastavenia na východiskových hodnotách.
Samospúšť	2 s, 5 s, 10 s, 20 s; 1 – 9 expozícií



<b>Expozícia</b>	
<b>Meranie</b>	Meranie expozície TTL pomocou 420-pixlového snímača RGB
<b>Spôsob merania</b>	<ul style="list-style-type: none"> <li>• <b>Maticové meranie expozície:</b> Meranie expozície 3D color matrix II (objektívy typu E a G)</li> <li>• <b>Meranie so zdôrazneným stredom:</b> Váha 75 % daná pre 8-mm kruh v strede obrazového poľa</li> <li>• <b>Bodové meranie expozície:</b> Meria sa 3,5-mm kruh (asi 2,5 % snímky) v strede vybraného zaostrovacieho bodu</li> </ul>
<b>Rozsah (ISO 100, objektív f/1,4, 20 °C)</b>	<ul style="list-style-type: none"> <li>• <b>Maticové meranie alebo meranie expozície so zdôrazneným stredom:</b> 0 – 20 EV</li> <li>• <b>Bodové meranie expozície:</b> 2 – 20 EV</li> </ul>
<b>Spojenie expozimetra</b>	Procesor
<b>Režim</b>	Automatické režimy (AUTO automatika;  automatika, vypnutý blesk); programová automatika s flexibilnou programovou automatikou (P); clonová automatika (S); časová automatika (A); manuálny režim (M); režimy motívových programov (  portrét;  krajina;  dieťa;  šport;  makro;  nočný portrét); režimy špeciálnych efektov (  nočné videnie; VI super živé; POP pop;  fotografická ilustrácia;  efekt hračkárskeho fotoaparátu;  efekt zmenšeniny;  výberová farba;  silueta;  svetlé tóny so zníženým kontrastom;  tmavé tóny so zvýšeným kontrastom)
<b>Korekcia expozície</b>	Možno upraviť o -5 – +5 EV v krokoch po 1/3 EV v režimoch P, S, A, M, v režime motívových programov a 
<b>Expozičná pamäť</b>	Zistená hodnota jasu sa uloží do pamäte pomocou tlačidla  (AF-L)
<b>Citlivosť ISO (odporúčaný expozičný index)</b>	ISO 100 – 25600 v krokoch po 1 EV. Automatické nastavenie citlivosti ISO je dostupné
<b>Funkcia Active D-Lighting</b>	Zapnutie, vypnutie

Zaostrovanie	
<b>Automatické zaostrovanie</b>	Modul snímača automatického zaostrovania Nikon Multi-CAM 1000 s fázovou detekciou TTL, 11 zaostrovacích bodov (vrátane jedného krížového snímača) a pomocné svetlo AF (rozsah približne 0,5 – 3 m)
<b>Detekčný rozsah</b>	-1 – +19 EV (ISO 100, 20 °C)
<b>Zaostrovacie režimy</b>	<ul style="list-style-type: none"> <li>• <b>Automatické zaostrovanie (AF):</b> Jednorazové automatické zaostrovanie (<b>AF-S</b>); kontinuálne automatické zaostrovanie (<b>AF-C</b>); automatický výber AF-S/AF-C (<b>AF-A</b>); automatická aktivácia prediktívneho zaostrovania podľa stavu snímaného objektu</li> <li>• <b>Manuálne zaostrovanie (MF):</b> Je možné použiť elektronický dialkometer</li> </ul>
<b>Zaostrovací bod</b>	Možno vybrať z 11 zaostrovacích bodov
<b>Režim činnosti AF</b>	Automatické zaostrovanie na jednotlivé zaostrovacie body, dynamická voľba zaostrovacích polí, automatické zaostrovanie s automatickým výberom poľa, trojrozmerné zaostrovanie (11 bodov)
<b>Pamäť zaostrenia</b>	Zaostrenie je možné uložiť do pamäte stlačením tlačidla spúšte do polovice (v režime jednorazového automatického zaostrovania) alebo stlačením tlačidla  ( <b>AF-ON</b> )
Blesk	
<b>Vstavaný blesk</b>	 : Automatická aktivácia blesku s automatickým vysunutím <b>P, S, A, M:</b> Manuálne vysunutie po uvoľnení tlačidla
<b>Smerné číslo</b>	Približne 7, 8 s manuálnym režimom blesku (m, ISO 100, 20 °C)
<b>Riadenie záblesku</b>	<b>TTL:</b> Riadenie záblesku i-TTL pomocou 420-pixlového snímača RGB je dostupné so vstavaným bleskom; doplnkové riadenie záblesku vyvažované meraním i-TTL pre digitálne jednooké zrkadlovky sa používa s maticovým meraním expozície a meraním expozície so zdôrazneným stredom, štandardný záblesk i-TTL pre digitálne jednooké zrkadlovky s bodovým meraním expozície
<b>Zábleskový režim</b>	Automatická aktivácia blesku, automatická aktivácia blesku s predzábleskom proti červeným očiam, automatická aktivácia blesku vrátane synchronizácie s dlhými časmi uzávierky, automatická aktivácia blesku vrátane synchronizácie s dlhými časmi uzávierky s predzábleskom proti červeným očiam, doplnkový blesk, predzáblesk proti červeným očiam, synchronizácia blesku s dlhými časmi uzávierky, synchronizácia blesku s dlhými časmi uzávierky s predzábleskom proti červeným očiam, synchronizácia blesku s druhou lamelou uzávierky s dlhými časmi uzávierky, synchronizácia blesku s druhou lamelou uzávierky, vypnuté

<b>Blesk</b>	
<b>Korekcia zábleskovej expozície</b>	Možno upraviť o -3 – +1 EV v krokoch po $\frac{1}{3}$ EV v režimoch <b>P, S, A, M</b> a v režime motívových programov
<b>Indikátor pripravenosti blesku</b>	Svieti, keď sú vstavaný blesk alebo voliteľná záblesková jednotka úplne nabité, blíká po odpálení blesku pri plnom výkone
<b>Sánky na príslušenstvo</b>	Aktívna drážka ISO 518 s kontaktmi pre synchronizáciu a dáta a s bezpečnostným zámkom
<b>Systém kreatívneho osvetlenia Nikon (CLS)</b>	Systém Nikon CLS je podporovaný
<b>Synchronizačný konektor</b>	Adaptér synchronizačného konektora AS-15 (k dispozícii samostatne)
<b>Vyváženie bielej farby</b>	
<b>Vyváženie bielej farby</b>	Automatický režim, žiarovkové osvetlenie, žiarivkové osvetlenie (7 typov), priame slnečné osvetlenie, blesk, zamračené počasie, tieň, predvolený manuálny režim, všetky režimy okrem predvoleného manuálneho režimu s jemným ladením
<b>Živý náhľad</b>	
<b>Zaostrovacie režimy</b>	<ul style="list-style-type: none"> <li>• <b>Automatické zaostrovanie (AF):</b> Jednorazové automatické zaostrovanie (<b>AF-S</b>); nepretržité automatické zaostrovanie (<b>AF-F</b>)</li> <li>• <b>Manuálne zaostrovanie (MF)</b></li> </ul>
<b>Režim činnosti AF</b>	Automatické zaostrovanie s prioritou tváre, automatické zaostrovanie rozšírenej oblasti, automatické zaostrovanie normálnej oblasti, automatické zaostrovanie so sledovaním objektu
<b>Automatické zaostrovanie</b>	Automatické zaostrovanie s detekciou kontrastu kdekoľvek v obrazovom poli (fotoaparát zvolí zaostrovací bod automaticky po zvolení automatického zaostrovania s prioritou tváre alebo automatického zaostrovania so sledovaním objektu)
<b>Automatický výber motívov</b>	Dostupný v režimoch  a 
<b>Videosekvencia</b>	
<b>Meranie</b>	Meranie expozície TTL pomocou hlavného obrazového snímača
<b>Spôsob merania</b>	Maticové
<b>Veľkosť obrazu (pixle) a frekvencia snímania</b>	<ul style="list-style-type: none"> <li>• 1 920 × 1 080; 60p (progresívne), 50p, 30p, 25p, 24p</li> <li>• 1 280 × 720; 60p, 50p</li> </ul> Skutočné frekvencie snímania pre 60p, 50p, 30p, 25p a 24p sú 59,94, 50, 29,97, 25 a 23,976 snímok za sekundu v uvedenom poradí; dostupné možnosti podporujú ★ vysokú aj normálnu kvalitu snímky

Videosekvencia	
Formát súborov	MOV
Kompresia obrazového signálu	Zdokonalené kódovanie obrazového signálu H.264/MPEG-4
Formát zaznamenávania zvuku	Linear PCM
Zariadenie na záznam zvuku	Vstavaný monofónny mikrofón; nastaviteľná citlivosť
Citlivosť ISO	ISO 100 – 25600
Monitor	
Monitor	7,5 cm (3-palcový), približne 921 tis. bodov (VGA), LCD monitor TFT so 170° pozorovacím uhlom, približne 100 % pokrytie obrazového poľa a nastavenie jasů
Prehrávanie	
Prehrávanie	Prehrávanie snímok na celej obrazovke a zobrazenie miniatúr (4, 9 alebo 72 snímok alebo kalendár) so zväčšením výrezu snímky, orezanie zväčšenia výrezu snímky, priblíženie zobrazenia tváre, prehrávanie videosekvencií, prezentácie fotografií a/alebo videosekvencií, zobrazenie histogramu, vyznačenie jasných častí, informácie o fotografii, zobrazenie údajov o polohe, automatické otočenie snímky, hodnotenie snímok a poznámka k snímke (maximálne 36 znakov)
Rozhranie	
USB	Hi-Speed USB s konektorom Micro-USB; odporúča sa pripojenie k vstavanému USB portu
Výstup HDMI	Konektor HDMI typu C
Bluetooth	
Komunikačné protokoly	Špecifikácia Bluetooth verzia 4.1
Frekvenčná charakteristika	<ul style="list-style-type: none"> <li>• Bluetooth: 2 402 – 2 480 MHz</li> <li>• Bluetooth Low Energy: 2 402 – 2 480 MHz</li> </ul>
Maximálny výkon	8,1 dBm (EIRP)
Dosah (priama viditeľnosť)	Približne 10 m bez rušenia; dosah sa môže meniť v závislosti od sily signálu a prítomnosti alebo neprítomnosti prekážok

<b>Podporované jazyky</b>	
<b>Podporované jazyky</b>	Arabčina, bengálčina, bulharčina, čínština (zjednodušená a tradičná), čeština, dánčina, holandčina, angličtina, fínčina, francúzština, nemčina, gréčtina, hindčina, maďarčina, indonézština, taliančina, japončina, kórejčina, maráthčina, nórcina, perzština, poľština, portugalčina (Portugalsko a Brazília), rumunčina, ruština, srbčina, španielčina, švédčina, tamilčina, telugčina, thajčina, turečtina, ukrajinčina, vietnamčina

<b>Zdroj napájania</b>	
<b>Batéria</b>	Jedna nabíjateľná lítium-iónová batéria EN-EL14a
<b>Sieťový zdroj</b>	Sieťový zdroj EH-5b; vyžaduje sa napájací konektor EP-5A (k dispozícii samostatne)

<b>Závit na pripojenie statívu</b>	
<b>Závit na pripojenie statívu</b>	1/4 palca (ISO 1222)

<b>Rozmery a hmotnosť</b>	
<b>Rozmery (Š × V × H)</b>	Približne 124 × 98 × 75,5 mm
<b>Hmotnosť</b>	Približne 445 g s batériou a pamäťovou kartou, ale bez krytky tela; približne 395 g (len telo fotoaparátu)

<b>Prevádzkové podmienky</b>	
<b>Teplota</b>	0 °C – 40 °C
<b>Vlhkosť</b>	85 % alebo menej (bez kondenzácie)

- Ak nie je uvedené inak, všetky merania sa vykonávajú v súlade s normami alebo smernicami Camera and Imaging Products Association (CIPA).
- Všetky údaje platia pre fotoaparát s plne nabitou batériou.
- Vzorové snímky zobrazené vo fotoaparáte a snímky a obrázky uvedené v príručke slúžia len na ilustračné účely.
- Spoločnosť Nikon si vyhradzuje právo kedykoľvek zmeniť vzhľad a technické parametre hardvéru a softvéru uvedeného v tejto príručke bez predchádzajúceho upozornenia. Spoločnosť Nikon nebude zodpovedná za škody spôsobené chybami, ktoré môže obsahovať táto príručka.

## ■ Nabijačka MH-24

<b>Menovitý príkon</b>	100 – 240 V stried., 50/60 Hz, maximálne 0,2 A
<b>Menovitý výkon</b>	8,4 V jednosm./0,9 A
<b>Podporované batérie</b>	Nabíjateľné lítium-iónové batérie EN-EL14a značky Nikon
<b>Čas nabíjania</b>	Približne 1 hodina 50 minút pri teplote okolia 25 °C a úplnom vybití
<b>Prevádzková teplota</b>	0 °C – 40 °C
<b>Rozmery (Š × V × H)</b>	Približne 70 × 26 × 97 mm, bez zástrčkového adaptéra
<b>Hmotnosť</b>	Približne 96 g, bez zástrčkového adaptéra

Symbody na tomto výrobku majú nasledujúci význam:

~ AC, --- DC,  Zariadenie triedy II (Konštrukcia výrobku má dvojité izoláciu.)

## ■ Nabíjateľná lítium-iónová batéria EN-EL14a

<b>Typ</b>	Nabíjateľná lítium-iónová batéria
<b>Menovitá kapacita</b>	7,2 V/1 230 mAh
<b>Prevádzková teplota</b>	0 °C – 40 °C
<b>Rozmery (Š × V × H)</b>	Približne 38 × 53 × 14 mm
<b>Hmotnosť</b>	Približne 49 g, bez krytu kontaktov

Spoločnosť Nikon si vyhradzuje právo kedykoľvek zmeniť vzhľad a technické parametre hardvéru a softvéru uvedeného v tejto príručke bez predchádzajúceho upozornenia. Spoločnosť Nikon nebude zodpovedná za škody spôsobené chybami, ktoré môže obsahovať táto príručka.

## ■ ■ Podporované štandardy

- **DCF verzia 2.0:** Design Rule for Camera File Systems (DCF) je štandard v širokej miere používaný výrobcami digitálnych fotoaparátov na zabezpečenie kompatibility medzi rôznymi značkami fotoaparátov.
- **Exif verzia 2.3:** Model D3400 podporuje štandard Exif (**Ex**changeable **I**mage **F**ile **F**ormat for **D**igital **S**till **C**ameras) verzie 2.3, ktorý umožňuje použiť informácie uložené spolu s fotografiami na optimálnu reprodukciu farieb pri tlači snímok na tlačiarňach kompatibilných so štandardom Exif.
- **PictBridge:** Štandard vyvinutý v spolupráci výrobcov digitálnych fotoaparátov a tlačiarní, ktorý umožňuje tlač fotografií priamo na tlačiarňu bez ich predchádzajúceho prenosu do počítača.
- **HDMI: High-Definition Multimedia Interface** je štandard pre multimedialne rozhrania používané v spotrebnej elektronike a audiovizuálnych zariadeniach, ktorý umožňuje prenos audiovizuálnych dát a riadiacich signálov do zariadení podporujúcich štandard HDMI prostredníctvom jediného kábla.

### Informácie o ochranných známkach

IOS je ochranná známka alebo registrovaná ochranná známka spoločnosti Cisco Systems, Inc. v Spojených štátoch a/alebo ďalších krajinách, pričom sa používa na základe licencie. Windows je buď registrovaná ochranná známka alebo ochranná známka spoločnosti Microsoft Corporation v Spojených štátoch a/alebo ďalších krajinách. Mac, OS X, Apple®, App Store®, logá Apple, iPhone®, iPad® a iPod touch® sú ochranné známky spoločnosti Apple Inc. registrované v USA a/alebo ďalších krajinách. Android je ochranná známka spoločnosti Google Inc. Robot Android je reprodukováný alebo upravený z práce vytvorenej a zdieľanej spoločnosťou Google a používa sa v súlade s podmienkami uvedenými v licencii Creative Commons 3.0 Attribution License. Logo PictBridge je ochranná známka. Logá SD, SDHC a SDXC sú ochranné známky spoločnosti SD-3C, LLC. HDMI, logo HDMI a High-Definition Multimedia Interface sú ochranné známky alebo registrované ochranné známky spoločnosti HDMI Licensing LLC.

## HDMI

Slovná značka a logá Bluetooth® sú registrované ochranné známky vo vlastníctve spoločnosti Bluetooth SIG, Inc. a akékoľvek použitie týchto značiek spoločnosťou Nikon Corporation je na základe udelenej licencie.

Všetky ostatné obchodné názvy uvedené v tejto príručke alebo v ostatnej dokumentácii dodanej s vaším výrobkom značky Nikon sú ochranné známky alebo registrované ochranné známky príslušných vlastníkov.

“Made for iPod,” “Made for iPhone,” and “Made for iPad” mean that an electronic accessory has been designed to connect specifically to iPod, iPhone, or iPad, respectively, and has been certified by the developer to meet Apple performance standards. Apple is not responsible for the operation of this device or its compliance with safety and regulatory standards. Please note that the use of this accessory with iPod, iPhone, or iPad may affect wireless performance.

### Označenie zhody

Tieto štandardy, ktorým fotoaparát vyhovuje, sa dajú zobrazit' pomocou možnosti **Conformity marking (Označenie zhody)** v ponuke nastavenia (□ 225).



 **Licencia FreeType (FreeType2)**

Časti tohto softvéru sú chránené autorskými právami © 2012 The FreeType Project (<http://www.freetype.org>). Všetky práva vyhradené.

 **Licencia MIT (HarfBuzz)**

Časti tohto softvéru sú chránené autorskými právami © 2016 The HarfBuzz Project (<http://www.freedesktop.org/wiki/Software/HarfBuzz>). Všetky práva vyhradené.

 **Certifikáty**

• **Indonesia**

44633/SDPPI/2016  
4588

44168/SDPPI/2016  
4593

• الإمارات العربية المتحدة

TRA  
REGISTERED No:  
ER45170/16  
DEALER No:  
DA39487/15

• **México**

**IFETEL: RCPMUTY16-0164  
TYPE1FJ**

Módulo WLAN instalado adentro de esta computadora

La operación de este equipo está sujeta a las siguientes dos condiciones:

- (1) es posible que este equipo o dispositivo no cause interferencia perjudicial y
- (2) este equipo o dispositivo debe aceptar cualquier interferencia, incluyendo la que pueda causar su operación no deseada.

• **Paraguay**

**Número del Registro: 2015-12-I-0000358**

Este producto contiene un transmisor aprobado por la CONATEL.

• **Brasil**



## Objektívy AF-P DX NIKKOR 18–55mm f/3,5–5,6G VR a AF-P DX NIKKOR 18–55mm f/3,5–5,6G

Túto časť si prečítajte, ak ste si kúpili fotoaparát so súpravou objektívu AF-P DX NIKKOR 18–55mm f/3,5–5,6G VR alebo AF-P DX NIKKOR 18–55mm f/3,5–5,6G, ktorá je k dispozícii v niektorých krajinách alebo regiónoch. Jednotlivé časti objektívu sú uvedené nižšie.

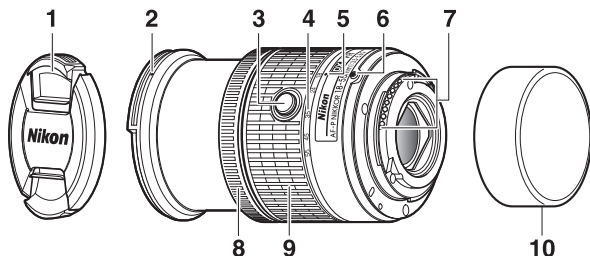

1	Kryt objektívu	6	Upevňovacia značka objektívu.....	15
2	Upevňovacia značka slnečnej clony objektívu	7	Kontakty procesora .....	253
3	Tlačidlo tubusu zasúvateľného objektívu.....	8	Zaostrovací krúžok .....	81
4	Stupnica ohniskových vzdialeností	9	Krúžok zoomu.....	34
5	Značka na stupnici ohniskových vzdialeností	10	Zadný kryt objektívu	

Tieto zasúvacie objektívy sú určené na použitie výlučne s digitálnymi jednookými zrkadlovkami formátu DX značky Nikon; filmové jednooké zrkadlovky ani digitálne jednooké zrkadlovky radu D3, radu D2, radu D1, D700, radu D300, D200, D100, D90, D80, radu D70, D60, D50, radu D40, D7000, D5100, D5000, D3200, D3100, D3000 nie sú podporované. Pri použití týchto objektívov s D5, radu D4, radu D810, radu D800, Df, D750, D610, D600, D7200, D7100, D5500, D5300 alebo D3300 sa uistite, že je firmvér fotoaparátu aktualizovaný na najnovšiu verziu.

## ■ ■ **Zaostrovanie**

Režim zaostrovania je možné zvoliť pomocou ovládacích prvkov fotoaparátu (☐ 69).

### **Automatické zaostrovanie**

Zaostrenie sa nastavuje automaticky, keď je fotoaparát v režime automatického zaostrovania (☐ 69). Zaostrovací krúžok je možné tiež použiť na zaostrenie fotoaparátu, ak sa tlačidlo spúšte podrží stlačené do polovice (alebo sa podrží stlačené tlačidlo AF-ON); toto je známe ako „automatické zaostrovanie s možnosťou manuálneho doostrenia“ (M/A). Automatické zaostrovanie sa obnoví po druhom stlačení tlačidla spúšte do polovice (alebo stlačení tlačidla AF-ON). Vezmite do úvahy, že dotykom zaostrovacieho krúžka počas účinku automatického zaostrovania sa zmení poloha zaostrenia.

### **Manuálne zaostrovanie**

Keď je fotoaparát v režime manuálneho zaostrovania, zaostrenie je možné nastaviť otočením zaostrovacieho krúžka (☐ 81). Keď je fotoaparát vypnutý alebo uplynul interval časového spínača pohotovostného režimu, zaostrovací krúžok sa nedá použiť na zaostrenie a poloha zaostrenia sa zmení otočením krúžka zoomu; pred zaostrovaním zapnite fotoaparát alebo stlačením tlačidla spúšte znova aktivujte časový spínač pohotovostného režimu.

Používatelia fotoaparátov D5200 by mali vziať do úvahy, že ak sa interval časového spínača pohotovostného režimu nechá uplynúť, poloha zaostrenia sa po opätovnom spustení časového spínača pohotovostného režimu zmení. Pred snímaním znova zaostrite. Pre manuálne zaostrovanie a ostatné situácie, v ktorých nie je možné spustiť uzávierku bezprostredne po zaostrení, sa odporúčajú dlhšie intervaly pohotovostného režimu.

## ■ Používanie vstavaného blesku

Pri použití vstavaného blesku sa uistite, že sa snímaný objekt nachádza vo vzdialenosti minimálne 0,6 m, pričom nezabudnite sňať slnečné clony objektívu, aby sa predišlo vinetácii (vytvoreniu tieňov na mieste, kde koniec objektívu zakrýva vstavaný blesk).

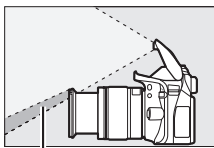

Tieň

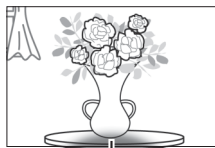

Vinetácia

Fotoaparát	Nastavenie priblíženia	Minimálna vzdialenosť bez vinetácie
D5500/D5300/D5200/ D3400/D3300	18 mm	1,0 m
	24, 35, 45 a 55 mm	Bez vinetácie

## ■ ■ **Stabilizácia obrazu (len VR, AF-P DX NIKKOR 18–55mm f/3,5–5,6G VR)**

Keď je na fotoaparáte upevnený objektív AF-P DX NIKKOR 18–55mm f/3,5–5,6G VR, stabilizácia obrazu sa dá zapnúť alebo vypnúť pomocou možnosti **Optical VR (Optická stabilizácia obrazu)** v ponuke režimu snímania (☐ 198). Ak je zvolená možnosť **On (Zap.)**, stabilizácia obrazu začne účinkovať po každom stlačení tlačidla spúšte do polovice. Stabilizácia obrazu obmedzuje rozmazanie spôsobené chvením fotoaparátu, čím umožňuje nastavenie času uzávierky až o 4,0 zarážky dlhšieho, než by to bolo v opačnom prípade, pričom súčasne zväčšuje rozsah dostupných časov uzávierky. Účinky stabilizácie obrazu na čas uzávierky sa merajú podľa štandardov Camera and Imaging Products Association (CIPA); objektívy formátu FX sa merajú pomocou digitálnych fotoaparátov formátu FX, objektívy formátu DX sa merajú pomocou digitálnych fotoaparátov formátu DX. Objektívy so zoomom sa merajú pri maximálnom priblížení.

### ✓ **Stabilizácia obrazu**

- Pri použití stabilizácie obrazu stlačte tlačidlo spúšte do polovice a pred úplným stlačením tlačidla spúšte nadol počkajte, kým sa obraz v hľadáčku nestabilizuje.
- Keď je stabilizácia obrazu aktívna, po uvoľnení spúšte môže dôjsť k rozmazaniu obrazu v hľadáčku. Neznamená to poruchu.
- Pri otáčaní (panorámovaní) fotoaparátom sa stabilizácia obrazu bude uplatňovať len na pohyb, ktorý nie je súčasťou otáčania (panorámovania) (napríklad, pri vodorovnom otáčaní (panorámovaní) fotoaparátom sa stabilizácia obrazu bude uplatňovať len na chvenie vo vertikálnom smere), čo maximálne uľahčí plynulé otáčanie (panorámovanie) fotoaparátom v širokom oblúku.
- Ak je fotoaparát vybavený vstavaným bleskom, počas nabíjania blesku bude stabilizácia obrazu vypnutá.
- Stabilizácia obrazu sa vo všeobecnosti odporúča, keď je fotoaparát upevnený na statíve, hoci je možné, že ju radšej vypnete, a to v závislosti od podmienok snímania a typu statívu.
- Stabilizácia obrazu sa odporúča, keď je fotoaparát upevnený na jednozohom statíve.

### ■ Dodané príslušenstvo

- 55 mm snímateľný predný kryt objektivu LC-55A
- Zadný kryt objektivu

### ■ Kompatibilné príslušenstvo

- 55 mm závitové filtre
- Zadný kryt objektivu LF-4
- Puzdro objektivu CL-0815
- Bajonetová slnečná clona HB-N106

Zarovnajzte upevňovaciu značku slnečnej clony objektivu (●) so značkou pre nasadenie slnečnej clony objektivu (☐) tak, ako je to znázornené na Obrázku ① a potom otáčajte slnečnú clonu objektivu (②) dovtedy, kým sa značka ● nezarovná so značkou aretovanej polohy slnečnej clony objektivu (—○).

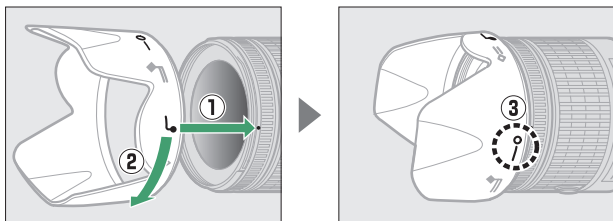

Pri pripájaní alebo odpájaní slnečnej clony objektivu držte slnečnú clonu objektivu blízko symbolu na jej základni, pričom ju nedržte príliš pevne. Ak sa slnečná clona objektivu nenasadí správne, môže dôjsť k vinetácii. Slnečná clona objektivu sa môže obrátiť a nasadiť na objektiv, keď sa nepoužíva.

## ■ ■ **Technické parametre**

<b>Typ</b>	Objektív AF-P DX typu G so vstavaným procesorom a bajonetom Nikon F
<b>Ohnisková vzdialenosť</b>	18 – 55 mm
<b>Svetelnosť objektívu</b>	f/3,5 – 5,6
<b>Konštrukcia objektívu</b>	12 prvkov v 9 skupinách (2 prvky asférickej šošovky)
<b>Obrazový uhol</b>	76° – 28° 50´
<b>Stupnica ohniskových vzdialeností</b>	Odstupňovaná v milimetroch (18, 24, 35, 45, 55)
<b>Informácia o vzdialenosti</b>	Prenášaná do fotoaparátu
<b>Zoom</b>	Manuálny zoom s použitím nezávislého krúžku zoomu
<b>Zaostrovanie</b>	Automatické zaostrovanie ovládané krokovým motorom; osobitný zaostrovací krúžok na manuálne zaostrovanie
<b>Stabilizácia obrazu (len AF-P DX NIKKOR 18–55mm f/3,5–5,6G VR)</b>	Posuv objektívu pomocou motorov s kmitacou cievkou (voice coil motors (VCM))
<b>Najkratšia zaostřitelná vzdialenosť</b>	0,25 m od obrazovej roviny (□ 82) pri všetkých nastaveniach priblíženia
<b>Segmenty clony</b>	7 (okrúhly otvor clony)
<b>Clona</b>	Plne automatická
<b>Rozsah clony</b>	<ul style="list-style-type: none"><li>• <b>18 mm ohnisková vzdialenosť:</b> f/3,5 – 22</li><li>• <b>55 mm ohnisková vzdialenosť:</b> f/5,6 – 38</li></ul> Minimálna zobrazená clona sa môže meniť v závislosti od veľkosti prírastku expozície zvoleného fotoaparátom.
<b>Meranie</b>	Plná clona
<b>Priemer filtrového závit</b>	55 mm (P = 0,75 mm)
<b>Rozmery</b>	Približne 64,5 mm maximálny priemer × 62,5 mm (vzdialenosť od príruby bajonetu objektívu fotoaparátu pri zasunutom objektíve)
<b>Hmotnosť</b>	<ul style="list-style-type: none"><li>• <b>AF-P DX NIKKOR 18–55mm f/3,5–5,6G VR:</b> Približne 205 g</li><li>• <b>AF-P DX NIKKOR 18–55mm f/3,5–5,6G:</b> Približne 195 g</li></ul>

## Objektívy AF-P DX NIKKOR 70–300mm f/4,5–6,3G ED VR a AF-P DX NIKKOR 70–300mm f/4,5–6,3G ED

Túto časť si prečítajte, ak ste si kúpili fotoaparát so súpravou objektívu AF-P DX NIKKOR 70–300mm f/4,5–6,3G ED VR alebo AF-P DX NIKKOR 70–300mm f/4,5–6,3G ED, ktorá je k dispozícii v niektorých krajinách alebo regiónoch. Jednotlivé časti objektívu sú uvedené nižšie.

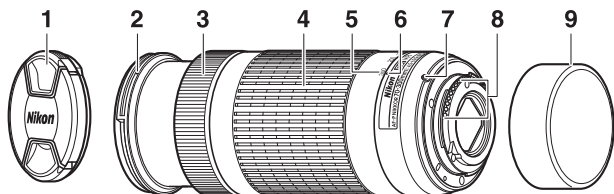

1 Kryt objektívu

2 Upevňovacia značka slnečnej clony objektívu

3 Zaostrovací krúžok ..... 81

4 Krúžok zoomu ..... 34

5 Stupnica ohniskových vzdialeností

6 Značka na stupnici ohniskových vzdialeností

7 Upevňovacia značka objektívu..... 15

8 Kontakty procesora .....253

9 Zadný kryt objektívu

Tieto objektívy sú určené na použitie výlučne s digitálnymi jednookými zrkadlovkami formátu DX značky Nikon; filmové jednooké zrkadlovky ani digitálne jednooké zrkadlovky radu D3, radu D2, radu D1, D700, radu D300, D200, D100, D90, D80, radu D70, D60, D50, radu D40, D7000, D5100, D5000, D3200, D3100, D3000 nie sú podporované. Pri použití týchto objektívov s D5, radu D4, radu D810, radu D800, Df, D750, D610, D600, D7200, D7100, D5500, D5300 alebo D3300 sa uistite, že je firmvér fotoaparátu aktualizovaný na najnovšiu verziu.



## ■ ■ **Zaostrovanie**

Režim zaostrovania je možné zvoliť pomocou ovládacích prvkov fotoaparátu (☐ 69). Funkcie automatického zaostrovania a diaľkometra sú podporované pri všetkých ohniskových vzdialenostiach. Pri použití tohto objektívu ignorujte akékoľvek časti príručky fotoaparátu, ktoré uvádzajú obmedzenia automatického zaostrovania a diaľkometra pre objektívy so svetelnosťou objektívu menšou ako  $f/5,6$ .

### **Automatické zaostrovanie**

Zaostrenie sa nastavuje automaticky, keď je fotoaparát v režime automatického zaostrovania (☐ 69). Zaostrovací krúžok je možné tiež použiť na zaostrenie fotoaparátu, ak sa tlačidlo spúšte podrží stlačené do polovice (alebo sa podrží stlačené tlačidlo AF-ON); toto je známe ako „automatické zaostrovanie s možnosťou manuálneho doostrenia“ (M/A). Automatické zaostrovanie sa obnoví po druhom stlačení tlačidla spúšte do polovice (alebo stlačením tlačidla AF-ON). Vezmite do úvahy, že dotykom zaostrovacieho krúžka počas účinku automatického zaostrovania sa zmení poloha zaostrenia.

### **Manuálne zaostrovanie**

Keď je fotoaparát v režime manuálneho zaostrovania, zaostrenie je možné nastaviť otočením zaostrovacieho krúžka (☐ 81). Keď je fotoaparát vypnutý alebo uplynul interval časového spínača pohotovostného režimu, zaostrovací krúžok sa nedá použiť na zaostrenie a poloha zaostrenia sa zmení otočením krúžka zoomu; pred zaostrovaním zapnite fotoaparát alebo stlačením tlačidla spúšte znova aktivujte časový spínač pohotovostného režimu.

Používatelia fotoaparátov D5200 by mali vziať do úvahy, že ak sa interval časového spínača pohotovostného režimu nechá uplynúť, poloha zaostrenia sa po opätovnom spustení časového spínača pohotovostného režimu zmení. Pred snímaním znova zaostrite. Pre manuálne zaostrovanie a ostatné situácie, v ktorých nie je možné spustiť uzávierku bezprostredne po zaostrení, sa odporúčajú dlhšie intervaly pohotovostného režimu.

### ■ Stabilizácia obrazu (len VR, AF-P DX NIKKOR 70–300mm f/4,5–6,3G ED VR)

Keď je na fotoaparáte upevnený AF-P DX NIKKOR 70–300mm f/4,5–6,3G ED VR, stabilizáciu obrazu je možné zapnúť alebo vypnúť pomocou možnosti **Optical VR (Optická stabilizácia obrazu)** v ponuke režimu snímania (☐ 198). Ak je zvolená možnosť **On (Zap.)**, stabilizácia obrazu začne účinkovať po každom stlačení tlačidla spúšte do polovice. Stabilizácia obrazu obmedzuje rozmazanie spôsobené chvením fotoaparátu, čím umožňuje nastavenie času uzávierky až o 4,0 zarážky dlhšieho, než by to bolo v opačnom prípade, pričom súčasne zväčšuje rozsah dostupných časov uzávierky. Účinky stabilizácie obrazu na čas uzávierky sa merajú podľa štandardov Camera and Imaging Products Association (CIPA); objektívy formátu FX sa merajú pomocou digitálnych fotoaparátov formátu FX, objektívy formátu DX sa merajú pomocou digitálnych fotoaparátov formátu DX. Objektívy so zoomom sa merajú pri maximálnom priblížení.

#### ✓ Stabilizácia obrazu

- Pri použití stabilizácie obrazu stlačte tlačidlo spúšte do polovice a pred úplným stlačením tlačidla spúšte nadol počkajte, kým sa obraz v hľadáčku nestabilizuje.
- Keď je stabilizácia obrazu aktívna, po uvoľnení spúšte môže dôjsť k rozmazaniu obrazu v hľadáčku. Neznamená to poruchu.
- Pri otáčaní (panorámovaní) fotoaparátom sa stabilizácia obrazu bude uplatňovať len na pohyb, ktorý nie je súčasťou otáčania (panorámovania) (napríklad, pri vodorovnom otáčaní (panorámovaní) fotoaparátom sa stabilizácia obrazu bude uplatňovať len na chvenie vo vertikálnom smere), čo maximálne uľahčí plynulé otáčanie (panorámovanie) fotoaparátom v širokom oblúku.
- Ak je fotoaparát vybavený vstavaným bleskom, počas nabíjania blesku bude stabilizácia obrazu vypnutá.
- Stabilizácia obrazu sa vo všeobecnosti odporúča, keď je fotoaparát upevnený na statíve, hoci je možné, že ju radšej vypnete, a to v závislosti od podmienok snímania a typu statívu.
- Stabilizácia obrazu sa odporúča, keď je fotoaparát upevnený na jednohohom statíve.

## ■ Dodané príslušenstvo

- 58 mm snímateľný predný kryt objektívu LC-58
- Zadný kryt objektívu

## ■ Kompatibilné príslušenstvo

- 58 mm závitové filtre
- Zadný kryt objektívu LF-4
- Puzdro objektívu CL-1020
- Bajonetová slnečná clona HB-77

Zarovnajte upevňovaciu značku slnečnej clony objektívu (●) so značkou pre nasadenie slnečnej clony objektívu (☐) tak, ako je to znázornené na Obrázku ① a potom otáčajte slnečnú clonu objektívu (②) dovtedy, kým sa značka ● nezarovná so značkou aretovanej polohy slnečnej clony objektívu (—○).

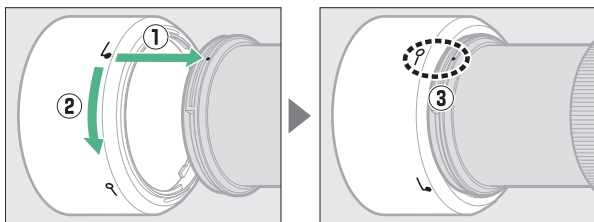

Pri pripájaní alebo odpájaní slnečnej clony objektívu držte slnečnú clonu objektívu blízko symbolu na jej základni, pričom ju nedržte príliš pevne. Ak sa slnečná clona objektívu nenasadí správne, môže dôjsť k vinetácii. Slnečná clona objektívu sa môže obrátiť a nasadiť na objektív, keď sa nepoužíva. Keď je slnečná clona otočená, možno ju nasadiť a odstrániť otáčaním pri jej súčasnom držaní tesne pri značke zámku (—○).

## ■ ■ **Technické parametre**

<b>Typ</b>	Objektív AF-P DX typu G so vstavaným procesorom a bajonetom Nikon F
<b>Ohnisková vzdialenosť</b>	70 – 300 mm
<b>Svetelnosť objektívu</b>	f/4,5 – 6,3
<b>Konštrukcia objektívu</b>	14 prvkov v 10 skupinách (vrátane 1 prvku šošovky ED)
<b>Obrazový uhol</b>	22° 50' – 5° 20'
<b>Stupnica ohniskových vzdialeností</b>	Odstupňovaná v milimetroch (70, 100, 135, 200, 300)
<b>Informácia o vzdialenosti</b>	Prenášaná do fotoaparátu
<b>Zoom</b>	Manuálny zoom s použitím nezávislého krúžku zoomu
<b>Zaostrovanie</b>	Automatické zaostrovanie ovládané krokovým motorom; osobitný zaostrovací krúžok na manuálne zaostrovanie
<b>Stabilizácia obrazu (len AF-P DX NIKKOR 70–300mm f/4,5–6,3G ED VR)</b>	Posuv objektívu pomocou motorov s kmitacou cievkou (voice coil motors (VCM))
<b>Najkratšia zaostriteľná vzdialenosť</b>	1,1 m od obrazovej roviny (□ 82) pri všetkých nastaveniach priblíženia
<b>Segmenty clony</b>	7 (okružný otvor clony)
<b>Clona</b>	Plne automatická
<b>Rozsah clony</b>	<ul style="list-style-type: none"><li>• <b>70 mm ohnisková vzdialenosť:</b> f/4,5 – 22</li><li>• <b>300 mm ohnisková vzdialenosť:</b> f/6,3 – 32</li></ul> Minimálna zobrazená clona sa môže meniť v závislosti od veľkosti prírastku expozície zvoleného fotoaparátom.
<b>Meranie</b>	Plná clona
<b>Priemer filtrového závit</b>	58 mm (P = 0,75 mm)
<b>Rozmery</b>	Približne 72 mm maximálny priemer × 125 mm (vzdialenosť od príruby bajonetu objektívu fotoaparátu)
<b>Hmotnosť</b>	<ul style="list-style-type: none"><li>• <b>AF-P DX NIKKOR 70–300mm f/4,5–6,3G ED VR:</b> Približne 415 g</li><li>• <b>AF-P DX NIKKOR 70–300mm f/4,5–6,3G ED:</b> Približne 400 g</li></ul>

## Objektívy AF-S DX NIKKOR 55–200mm f/4–5,6G ED VR II

Túto časť si prečítajte, ak ste si kúpili fotoaparát so súpravou objektívu AF-S DX NIKKOR 55–200mm f/4–5,6G ED VR II, ktorá je k dispozícii v niektorých krajinách alebo regiónoch. Jednotlivé časti objektívu sú uvedené nižšie.

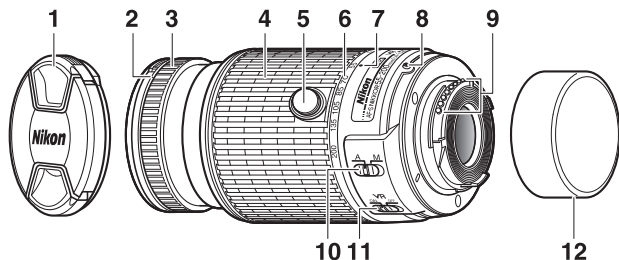

1	Kryt objektívu	7	Značka na stupnici ohniskových vzdialeností
2	Upevňovacia značka slnečnej clony objektívu	8	Upevňovacia značka objektívu..... 15
3	Zaostrovací krúžok ..... 81	9	Kontakty procesora ..... 253
4	Krúžok zoomu..... 34	10	Prepínač režimu A-M..... 81
5	Tlačidlo tubusu zasúvateľného objektívu..... 16	11	Vypínač stabilizácie obrazu objektívu..... 318
6	Stupnica ohniskových vzdialeností	12	Zadný kryt objektívu

Tento objektív je určený na použitie výlučne s digitálnymi fotoaparátmi Nikon s formátom DX.

### ■ Zaostrovanie

Režim zaostrovania je určený režimom zaostrovania fotoaparátu a polohou prepínača režimu A-M objektívu (☐ 81).

## ■ Stabilizácia obrazu (VR)

Stabilizáciu obrazu je možné zapnúť posunutím vypínača stabilizácie obrazu do polohy **ON (ZAP.)**, pričom nadobúda účinok po každom stlačení tlačidla spúšte do polovice. Stabilizácia obrazu obmedzuje rozmazanie spôsobené chvením fotoaparátu, čím umožňuje nastavenie času uzávierky až o 4,0 zarážky dlhšieho, než by to bolo v opačnom prípade, pričom súčasne zväčšuje rozsah dostupných časov uzávierky. Účinky stabilizácie obrazu na čas uzávierky sa merajú podľa štandardov Camera and Imaging Products Association (CIPA); objektívy formátu FX sa merajú pomocou digitálnych fotoaparátov formátu FX, objektívy formátu DX sa merajú pomocou digitálnych fotoaparátov formátu DX. Objektívy so zoomom sa merajú pri maximálnom priblížení.



### ✓ Stabilizácia obrazu

- Pri použití stabilizácie obrazu stlačte tlačidlo spúšte do polovice a pred úplným stlačením tlačidla spúšte nadol počkajte, kým sa obraz v hľadáčku nestabilizuje.
- Keď je stabilizácia obrazu aktívna, po uvoľnení spúšte môže dôjsť k rozmazaniu obrazu v hľadáčku. Neznamená to poruchu.
- Pri otáčaní (panorámovaní) fotoaparátom sa stabilizácia obrazu bude uplatňovať len na pohyb, ktorý nie je súčasťou otáčania (panorámovania) (napríklad, pri vodorovnom otáčaní (panorámovaní) fotoaparátom sa stabilizácia obrazu bude uplatňovať len na chvenie vo vertikálnom smere), čo maximálne uľahčí plynulé otáčanie (panorámovanie) fotoaparátom v širokom oblúku.
- Pokiaľ je účinná stabilizácia obrazu, nevypínajte fotoaparát a neodnímajte objektív.
- Ak je fotoaparát vybavený vstavaným bleskom, počas nabíjania blesku bude stabilizácia obrazu vypnutá.
- Zvoľte možnosť **OFF (VYP.)**, keď je fotoaparát upevnený na statíve, pokiaľ nie je hlava statívu nezaistená alebo fotoaparát nie je upevnený na jednonohom statíve, kde v takomto prípade sa odporúča možnosť **ON (ZAP.)**.

## ■ Dodané príslušenstvo

- 52 mm snímateľný predný kryt objektívu LC-52
- Zadný kryt objektívu

## ■ Kompatibilné príslušenstvo

- 52 mm závitové filtre
- Zadný kryt objektívu LF-4
- Mäkké puzdro objektívu CL-0915
- Bajonetová slnečná clona HB-37

Zarovnajte upevňovaciu značku slnečnej clony objektívu (●) so značkou pre nasadenie slnečnej clony objektívu (⌋) tak, ako je to znázornené na Obrázku ① a potom otáčajte slnečnú clonu objektívu (②) dovtedy, kým sa značka ● nezarovná so značkou aretovanej polohy slnečnej clony objektívu (—○).

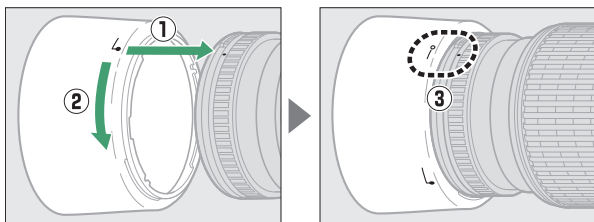

Pri pripájaní alebo odpájaní slnečnej clony objektívu držte slnečnú clonu objektívu blízko symbolu na jej základni, pričom ju nedržte príliš pevne. Ak sa slnečná clona objektívu nenasadí správne, môže dôjsť k vinetácii. Slnečná clona objektívu sa môže obrátiť a nasadiť na objektív, keď sa nepoužíva. Keď je slnečná clona otočená, možno ju nasadiť a odstrániť otáčaním pri jej súčasnom držaní tesne pri značke zámku (—○).

## ■ ■ **Technické parametre**

<b>Typ</b>	Objektív AF-S DX typu G so vstavaným procesorom a bajonetom Nikon F
<b>Ohnisková vzdialenosť</b>	55 – 200 mm
<b>Svetelnosť objektívu</b>	f/4 – 5,6
<b>Konštrukcia objektívu</b>	13 prvkov v 9 skupinách (vrátane 1 prvku šošovky ED)
<b>Obrazový uhol</b>	28° 50' – 8°
<b>Stupnica ohniskových vzdialeností</b>	Odstupňovaná v milimetroch (55, 70, 85, 105, 135, 200)
<b>Informácia o vzdialenosti</b>	Prenášaná do fotoaparátu
<b>Zoom</b>	Manuálny zoom s použitím nezávislého krúžku zoomu
<b>Zaostrovanie</b>	Systém Internal Focusing (IF) od spoločnosti Nikon s automatickým zaostrovaním ovládaným ultrazvukovým zaostrovacím motorom (SWM) a osobitným zaostrovacím krúžkom na manuálne zaostrovanie
<b>Stabilizácia obrazu</b>	Posuv objektívu pomocou motorov s kmitacou cievkou (voice coil motors (VCM))
<b>Najkratšia zaostriteľná vzdialenosť</b>	1,1 m od obrazovej roviny (□ 82) pri všetkých nastaveniach priblíženia
<b>Segmenty clony</b>	7 (okružly otvor clony)
<b>Clona</b>	Plne automatická
<b>Rozsah clony</b>	<ul style="list-style-type: none"><li>• 55 mm ohnisková vzdialenosť: f/4 – 22</li><li>• 200 mm ohnisková vzdialenosť: f/5,6 – 32</li></ul>
<b>Meranie</b>	Plná clona
<b>Priemer filtrového závit</b>	52 mm (P = 0,75 mm)
<b>Rozmery</b>	Približne 70,5 mm maximálny priemer × 83 mm (vzdialenosť od príruby bajonetu objektívu fotoaparátu pri zasunutom objektíve)
<b>Hmotnosť</b>	Približne 300 g

Spoločnosť Nikon si vyhradzuje právo kedykoľvek zmeniť vzhľad a technické parametre hardvéru a softvéru uvedeného v tejto príručke bez predchádzajúceho upozornenia. Spoločnosť Nikon nebude zodpovedná za škody spôsobené chybami, ktoré môže obsahovať táto príručka.



### ✓ Starostlivosť o objektív

- Kontakty procesora udržujte v čistote.
- Na odstránenie prachu a textilných vlákien z povrchu objektívu použite ofukovací balónik. Na odstránenie škvŕn a odtlačkov prstov naneste malé množstvo etanolu alebo čističa šošoviek na mäkkú čistú bavlnenú handričku alebo tkaninu na čistenie šošoviek. Čistenie vykonávajte krúživými pohybmi smerom od stredu šošovky k jej okraju, pričom dbajte na to, aby ste nezanechali šmuhy ani sa nedotkli skla prstami.
- Na čistenie šošoviek nikdy nepoužívajte organické rozpúšťadlá, ako sú riedidlá ani benzén.
- Na ochranu predného prvku objektívu je možné použiť slnečnú clonu alebo neutrálny šedý filter.
- Pred uložením objektívu do puzdra nasadte predný a zadný kryt.
- Pri nasadenej slnečnej clone nedvíhajte ani nedržte objektív alebo fotoaparát len za slnečnú clonu.
- Ak sa objektív nebude dlhší čas používať, uskladnite ho na chladnom a suchom mieste, aby sa predišlo vytváraniu plesní a hrdze. Objektív neskladujte na priamom slnečnom svetle ani s naftalínovými či gáľrovými tabletami proti moliam.
- Objektív udržiavajte v suchu. Korózia vnútorného mechanizmu môže spôsobiť neopraviteľné poškodenie.
- Ponechanie objektívu na miestach s mimoriadne vysokou teplotou môže spôsobiť poškodenie alebo zdeformovanie častí vyrobených zo spevneného plastu.

### Poznámka k širokouhlým a super širokouhlým objektívom

Automatické zaostrovanie nemusí priniesť požadované výsledky v nižšie uvedených situáciách.

#### 1 Objekty v pozadí zaberajú väčšiu časť zaostrovacieho bodu ako hlavný objekt:

Ak daný zaostrovací bod obsahuje objekty v pozadí aj v popredí, fotoaparát môže zaostriť na pozadie a snímajú objekt môže byť nezaostrený, obzvlášť pri širokouhlých a super širokouhlých objektívoch.



**Príklad:** Snímame portréta vzdialeného objektu v určitej vzdialenosti od pozadia

#### 2 Snímajú objekt obsahuje veľa jemných detailov.

Fotoaparát môže mať problémy so zaostrením na objekty, ktoré obsahujú veľa jemných detailov.

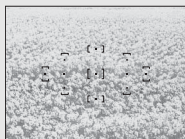

**Príklad:** Pole s kvetmi

V takýchto prípadoch použite manuálne zaostrovanie, alebo použite pamäť zaostrenia pre zaostrenie na iný objekt v rovnakej vzdialenosti a potom zmeňte kompozíciu fotografie. Ďalšie informácie nájdete uvedené v časti „Dosahovanie dobrých výsledkov pomocou automatického zaostrovania“ (□ 72).

## Kapacita pamäťovej karty

Nasledujúca tabuľka uvádza približný počet snímok, ktoré možno uložiť na 16 GB pamäťovú kartu SanDisk Extreme Pro SDHC UHS-I pri rôznych nastaveniach kvality a veľkosti snímky.

Kvalita snímky	Veľkosť snímky	Veľkosť súboru <sup>1</sup>	Počet záberov <sup>1</sup>	Kapacita vyrovnávacej pamäte <sup>2</sup>
NEF (RAW) + JPEG, vysoká kvalita <sup>3</sup>	Veľké	33,0 MB	320	6
NEF (RAW)	—	20,5 MB	505	17
JPEG, vysoká kvalita	Veľké	12,6 MB	920	100
	Stredné	7,6 MB	1 500	100
	Malé	3,9 MB	2 900	100
JPEG, normálna kvalita	Veľké	6,5 MB	1 800	100
	Stredné	3,9 MB	3 000	100
	Malé	2,0 MB	5 600	100
JPEG, základná kvalita	Veľké	2,5 MB	3 500	100
	Stredné	1,8 MB	5 700	100
	Malé	1,1 MB	10 300	100

- <sup>1</sup> Všetky údaje sú približné. Výsledky sa budú meniť podľa typu karty, nastavení fotoaparátu a snímanej scény.
- <sup>2</sup> Maximálny počet snímok, ktoré možno uložiť do vyrovnávacej pamäte pri ISO 100. Klesá, keď je zapnutá redukcia šumu (☐ 195), automatická regulácia skreslenia (☐ 196) alebo **Date stamp (Pečiatka s dátumom)** (☐ 202).
- <sup>3</sup> Veľkosť snímky platí len pre snímky vo formáte JPEG. Veľkosť snímok NEF (RAW) sa nedá zmeniť. Veľkosť súboru je celková veľkosť snímok NEF (RAW) a JPEG.

## Výdrž batérie

Filmová metráž alebo počet snímok, ktoré možno zaznamenať s plne nabitými batériami, sa menia podľa stavu batérie, teploty, intervalu medzi jednotlivými snímkami, ako aj dĺžkou zobrazenia ponúk. Príklady hodnôt pre batérie EN-EL14a (1 230 mAh) sú uvedené nižšie.

- **Fotografie, režim snímania jednotlivých snímok (štandard CIPA 1):** Približne 1 200 záberov
  - **Videosekvencie:** Približne 60 minút pri 1 080/60p<sup>2</sup>
- 1 Merané pri teplote 23 °C (±2 °C) s objektívom AF-P DX NIKKOR 18–55mm f/3,5–5,6G VR za nasledujúcich testovacích podmienok: zaostrenie objektívu sa cyklicky menilo od nekonečna po minimálny rozsah, pričom sa zhotovila jedna fotografia každých 30 s pri východiskových nastaveniach, po zhotovení fotografie sa na 4 s zapol monitor, skúšobný pracovník počkal, kým po vypnutí monitora neuplynul interval časového spínača pohotovostného režimu, blesk sa uviedol do činnosti pri plnom výkone pri každom druhom zábere. Bez použitia živého náhľadu.
  - 2 Merané pri teplote 23 °C (±2 °C) s fotoaparátom pri východiskových nastaveniach a s objektívom AF-P DX NIKKOR 18–55mm f/3,5–5,6G VR za podmienok určených asociáciou Camera and Imaging Products Association (CIPA). Jednotlivé videosekvencie môžu mať dĺžku maximálne 20 minút a veľkosť 4 GB; záznam sa môže ukončiť aj pred dosiahnutím týchto obmedzení, ak sa zvýši teplota fotoaparátu.

Výdrž batérie môžu skrátiť nasledujúce činnosti:

- Používanie monitora
- Držanie tlačidla spúšte stlačeného do polovice
- Opakovaná činnosť automatického zaostrovania
- Snímanie fotografií NEF (RAW)
- Dlhé časy uzávierky
- Používanie funkcií Bluetooth fotoaparátu
- Používanie fotoaparátu s pripojeným voliteľným príslušenstvom
- Používanie režimu VR (stabilizácia obrazu) s objektívmi VR
- Opakované priblíženie a oddialenie pomocou objektívu AF-P.

Ak chcete maximálne využiť nabijateľné batérie EN-EL14a značky Nikon:

- Udržujte kontakty batérie čisté. Znečistené kontakty môžu znížiť výkon batérie.
- Batérie používajte hneď po ich nabití. Nepoužívané batérie strácajú svoje nabitie.

# Register

## Symboly

 (Automatický režim) .....	5, 32
 (Automatický režim (vypnutý blesk))...5,	32
 (Portrét).....	5, 48
 (Krajina).....	5, 49
 (Dieťa).....	5, 49
 (Šport).....	5, 49
 (Makro).....	5, 50
 (Nočný portrét) .....	5, 50
 EFFECTS (Špeciálne efekty) .....	5, 51
 (Nočné videnie).....	52
 VI (Super živé) .....	52
 POP (Pop).....	52
 (Fotografická ilustrácia) .....	53, 56
 (Efekt hračkárskeho fotoaparátu) .	53, 57
 (Efekt zmenšeni).....	53, 58
 (Výberová farba).....	54, 60
 (Silueta) .....	54
 (Svetlé tóny so zníženým kontrastom)...	54
 (Tmavé tóny so zvýšeným kontrastom) .	55
 P (Programová automatika).....	5, 98, 99
 S (Clonová automatika) .....	5, 98, 101
 A (Časová automatika) .....	5, 98, 103
 M (Manuálny režim) .....	5, 98, 105
 GUIDE (Sprievodca) .....	42
 (Flexibilná programová automatika) 100	
 (Jednotlivá snímka) .....	62
 (Sériové snímame) .....	62, 63
 (Samospúšť).....	62, 66
 (Tiché snímame).....	62, 65
 2s (Oneskorené diaľkové ovládanie (ML-L3)).....	62, 95
 (Okamžité diaľkové ovládanie (ML-L3)) ...	62, 95
 (Automatické zaostrovanie na jednotlivé zaostrovacie body).....	74
 (Dynamická voľba zaostrovacích poli) ..	74
 (Automatické zaostrenie s automatickým výberom poľa).....	74
 (Trojrozmerné sledovanie).....	74

 (Automatické zaostrovanie s prioritou tváre).....	75
 (Širokoplošné automatické zaostrovanie) .....	75
 (Automatické zaostrovanie normálnej oblasti) .....	75
 (Automatické zaostrovanie sledovaného objektu).....	76
 (Maticové meranie expozície) .....	111
 (Meranie so zdôrazneným stredom) 111	
 (Bodové meranie expozície) .....	111
 AUTO (automatická aktivácia blesku).....	88
 (predzáblesk proti červeným očiam)....	88, 90
 SLOW (synchronizácia blesku s dlhými časmi uzávierky) .....	88, 90
 REAR (synchronizácia blesku s druhou lamelou uzávierky)) .....	90
 (Korekcia zábleskovej expozície) ....	117
 (Korekcia expozície).....	115
 WB (Vyváženie bielej farby) .....	121
 PRE (Vlastné nastavenie) .....	126
 (Indikátor zvukového znamenia).....	213
 (indikátor zaostrenia).....	35, 79, 82
 (indikátor pripravenosti blesku) ....	4, 38, 265
 Tlačidlo  (živý náhľad) .....	32, 138
 Tlačidlo  .....	11, 143, 155
 Tlačidlo  .....	6
 (Vyrovnávací pamäť).....	64, 323
<b>Heslá začínajúce číslom</b>	
420-pixelový snímač RGB .....	198, 297, 298
<b>A</b>	
Adobe RGB.....	194
AE-L .....	113
AF .....	69–80
AF-A.....	69
AF-C.....	69
AF-F .....	70
AF-S .....	69, 70
Aktivácia automatického zaostrovania	215
Automatická aktivácia blesku .....	88
Automatická regulácia skreslenia .....	196



Histogram RGB.....	158
Hlasitosť.....	145, 174
Hľadáčik.....	4, 26, 296
Hodiny.....	25, 205
Hodnotenie.....	169, 176
Hviezdicový filter (Efekty filtra).....	239

## I

Indikátor expozície.....	10, 106
Indikátor pripravenosti blesku.....	4, 38, 265
Indikátor zaostrenia.....	35, 79, 82
Informácie o fotografií.....	156, 187
Informácie o prehrávaní.....	156, 187
Informácie o snímaní.....	160
Informácie o súbore.....	156, 157
Informácie o autorských právach.....	212
Infračervený prijímač.....	96
Interval snímok (Prezentácia).....	176
i-TTL.....	197, 198, 262

## J

Jas monitora.....	205
Jasné časti.....	157, 187
Jazyk.....	19, 205
Jednorazové automatické zaostrovanie.....	69, 70
Jednotlivá snímka (Režim snímania).....	62
Jemné doladenie vyváženia bielej farby.....	124
JPEG.....	84
JPEG, normálna kvalita.....	84
JPEG, vysoká kvalita.....	84
JPEG, základná kvalita.....	84

## K

Kapacita pamätevej karty.....	323
Kompatibilné objektívy.....	252
Kontakty procesora.....	253
Kontinuálne automatické zaostrovanie.....	69
Kontrolka prístupu.....	36
Korekcia efektu červených očí.....	236
Korekcia expozície.....	115
Korekcia skreslenia.....	237
Korekcia zábleskovej expozície.....	117
Krajina (Nastaviť Picture Control).....	132

Krúžok manuálneho zaostrovania v režime automatického zaostrovania.....	217
Krytka okuláru hľadáča.....	68
Krytka tela.....	2, 268
Kvalita snímky.....	84
Kvalita videosekvencie.....	141
Kyanotyp.....	240

## L

Letný čas.....	25, 205
----------------	---------

## M

Malé (veľkosť snímky).....	86
Malba.....	248
Manuálne nastavenia videosekvencie.....	142
Manuálne zaostrovanie.....	69, 70, 81
Manuálny režim.....	81, 105
Maticové meranie expozície.....	111
Maximálna citlivosť.....	193
Maximálny čas uzávierky.....	193
Meranie.....	111
Meranie expozície so zdôrazneným stredom.....	111
Mikrofón.....	141
Mired.....	125
Monitor.....	152, 205
Monochromatický režim.....	240
Monochromatický režim (Nastaviť Picture Control).....	132
Možnosti zobrazenia prehrávania.....	187

## N

Nabíjačka.....	12, 267, 302
Napájací konektor.....	267, 270
Narovnať.....	237
Nastavenia videosekvencie.....	141
Nastaviť Picture Control.....	134
Názvy súborov.....	221
NEF (RAW).....	84, 221, 230
Nepretržité automatické zaostrovanie.....	70
Neutrálne (Nastaviť Picture Control).....	132
Nikon Transfer 2.....	179

## O

Objektív.....	15, 252, 306
Objektív bez vstavaného procesora.....	254



Objektív so vstavaným procesorom .....	252	Ponuka režimu snímania .....	190
Objektív typu D .....	253	Ponuka úprav .....	227
Objektív typu E .....	253	Porovnanie vedľa seba .....	249
Objektív typu G .....	253	Portrét (Nastaviť Picture Control) .....	132
Oblačno (Vyváženie bielej farby) .....	121	Posledné nastavenia .....	251
Obrazový uhol .....	261	Postupnosť čísel súborov .....	218
Odoslať do zariadenia smart (automaticky) .....	223	Potlačenie rušenia .....	140, 213
Odstránenie .....	41	Poznámka k snímke .....	211
Odstránenie aktuálnej snímky .....	171	Predsklopenie zrkadla na čistenie .....	273
Odstránenie všetkých snímok .....	172	Predzáblesk proti červeným očiam ..	88, 90
Odstránenie vybraných snímok .....	172	Prehrávanie .....	40, 152
Odstrániť .....	171	Prehrávanie podľa kalendára .....	154
Ohnisková vzdialenosť .....	261	Prehrávanie snímok na celej obrazovke .....	152
Ochrana fotografií .....	168	Prelínanie snímok .....	241
Okamžité diaľkové ovládanie (ML-L3) ..	62, 95	Preniesť na kartu Eye-Fi .....	224
Omaľovánky .....	243	Prepínač režimu A-M .....	81, 317
Optická stabilizácia obrazu .....	198	Prezentácia .....	174
Orámovanie (PictBridge) .....	182	Priame slnečné svetlo (Vyváženie bielej farby) .....	121
Orezanie (PictBridge) .....	182	Priblíženie tváre .....	167
Orezať .....	166, 232	Priečinko na prehrávanie .....	187
Otepľujúci filter (Efekty filtra) .....	239	Priečinko na ukladanie údajov .....	219
Otočiť na výšku .....	189	Pripojiť k zariadeniu smart .....	222
Ovládací prvok dioptrickej korekcie .....	26, 268	Príslušenstvo .....	267
Ovládanie perspektívy .....	238	Programová automatika .....	99
Ovládanie vinetácie .....	195		
Ovládanie vstavaného blesku .....	197	<b>R</b>	
Ovládanie zariadenia (HDMI) .....	185	Redukcia šumu .....	195
Označenie zhody .....	225	Redukcia šumu vetra .....	142
		Referenčná snímka na odstránenie vplyvu prachu .....	209
<b>P</b>		Resetovanie možností nastavenia .....	201
Pamäť zaostrenia .....	79	Resetovanie ponuky režimu snímania ..	192
Pamäťová karta .....	13, 201, 269, 323	Resetovať .....	192, 201, 226
Pečiatka s dátumom .....	202	Resetovať všetky nastavenia .....	226
PictBridge .....	181, 303	Režim Bulb .....	107
Picture Control .....	132, 134	Režim činnosti AF .....	74
Ploché (Nastaviť Picture Control) .....	132	Režim motívových programov .....	48
Počet kópií (PictBridge) .....	182	Režim snímania .....	62
Počet záberov .....	324	Režim sprievodcu .....	42
Počet zostávajúcich snímok .....	31	Režim špeciálnych efektov .....	51
Počítadlo dátumu .....	202, 203	Režim V lietadle .....	222
Pomocná mriežka .....	8	Režim zaostrovania .....	69
Pomocné svetlo AF .....	73, 196, 256	RGB .....	158, 194
Pomocník .....	28	Riadenie záblesku .....	198
Ponuka nastavenia .....	199	Rybie oko .....	238
Ponuka režimu prehrávania .....	186	Rýchle úpravy .....	236

Rýchlosť synchronizácie blesku .....91, 296

## S

Samospúšť .....62, 66, 208

Sépia .....240

Séria .....63

Sériové snímame (Režim snímania) .. 62, 63

Sieťový zdroj .....267, 270

SnapBridge .....i, 18

Spracovanie NEF (RAW) .....230

Spustenie tlača (PictBridge) .....182, 183

sRGB .....194

Stabilizácia obrazu... 17, 198, 309, 314, 318

Stlačenie tlačidla spúšte do polovice..... 35, 36

Stlačenie tlačidla spúšte úplne nadol ..... 36

Stredné (veľkosť snímky) .....86

Strih videosekvencií .....146

Stupnica ohniskových vzdialeností .....306, 312, 317

Svetlo oblohy (Efekty filtra) .....239

Synchronizácia blesku s dlhými časmi uzávierky .....88, 90

Synchronizácia blesku s druhou lamelou uzávierky .....90

Synchronizácia blesku s prvou lamelou uzávierky .....90

Synchronizácia so zariadením smart.....205

Systém kreatívneho osvetlenia .....262

## Š

Širokoplošné automatické zaostrovanie 75

Štandardné (Nastaviť Picture Control) . 132

Štandardný doplnkový blesk i-TTL pre digitálne jednooké zrkadlovky .... 198, 262

## T

Televízor .....184

Tieň (Vyvázenie bielej farby) .....121

Tiché snímame .....62, 65

Time .....107

Tlač .....181

Tlač dátumu (PictBridge) .....182

Tlačidlá .....214

Tlačidlo AE-L/AF-L .....80, 113, 215

Tlačidlo Fn .....214

Tlačidlo spúšte .....36, 79, 113, 215

Tlačidlo tubusu zasúvateľného objektívu .. 16, 17, 306, 317

Tlačidlo záznamu videosekvencií .....139

Tónovanie .....135, 137

Trojrozmerné sledovanie (režim činnosti AF) .....74

Typ snímky (Prezentácia) .....176

## U

Ukážka snímok .....188

Uloženie zvolenej snímky .....150

Upevňovacia značka .....15, 306, 312, 317

USB kábel .....178, 181, 268

Uzamknutie automatickej expozície .....113

Uzamknutie spúšte bez pamätovej karty ... 226

## Ú

Údaje o polohe .....164, 221

Údaje prehľadu .....163

Úprava videosekvencie .....146, 150

## V

Veľké (veľkosť snímky) .....86

Veľkosť .....86, 141

Veľkosť obrazu/frekvencia snímania .....141

Veľkosť snímky .....86

Veľkosť strany (PictBridge) .....182

Verzia firmvéru .....226

Videosekvencie .....138

ViewNX-i .....177

Vlastné nastavenie (Vyvázenie bielej farby) .....121, 126

Volič režimov .....5

Volič režimov zaostrovania .....81

Volitelný blesk .....197, 262

Vstavaný blesk .....38, 87, 258

Vstavaný pomocný reflektor automatického zaostrovania 73, 196, 256

Vybrať začiatočný/koncový bod .....146

Vypínač stabilizácie obrazu objektívu ... 17, 318

Vyrovňavacia pamäť .....64, 323

Vysoké rozlíšenie .....184, 303

Vyvázenie bielej farby .....121

Výber na odoslanie do zariadenia smart ... 189

Výber na tlač .....	183
Výberová farba.....	60, 246
Výstupné rozlíšenie (HDMI) .....	185

## **Z**

---

Zaostrenie obrazu v hľadáči.....	26
Zaostrovanie matnca .....	296
Zaostrovanie bod.....	34, 74, 76, 82
Zaostrovanie krúžok objektívu .....	81, 306, 312, 317
Zaostrovanie .....	69–83
Zábleskový režim .....	88, 90
Zmäkčovacie filter (Efekty filtra).....	239
Zmena veľkosti.....	233
Značka obrazovej roviny .....	82
Zobrazenie informácií .....	6, 206
Zobrazenie miniatúr .....	153
Zrkadlo .....	2, 273
Zväčšenie výrezu snímky.....	165
Zvukové znamenie .....	213

## **Ž**

---

Žiarivka (Vyváženie bielej farby)...	121, 123
Žiarovka (Vyváženie bielej farby) .....	121
Živé (Nastaviť Picture Control) .....	132
Živý náhľad.....	32, 138

Je zakázané akékoľvek reprodukovanie tejto príručky, v ľubovoľnej podobe, či už vcelku alebo v častiach (s výnimkou stručných citácií v kritických článkoch alebo testoch), bez písomného povolenia spoločnosti NIKON CORPORATION.

**NIKON CORPORATION**

---

© 2016 Nikon Corporation



SB8B02(1N)  
6MB3541N-02