

**SAMSUNG**

# POUŽÍVATEĽSKÁ PRÍRUČKA

SM-F966B/DS

Slovak. 07/2025. Rev.1.0

[www.samsung.com](http://www.samsung.com)

# Obsah

## Začíname

- 5 Usporiadanie a funkcie zariadenia
- 10 Nabíjanie batérie
- 16 Nano-SIM karta a eSIM
- 18 Zapnutie a vypnutie zariadenia
- 19 Úvodné nastavenie
- 19 Používanie sietí
- 19 Konto Samsung
- 20 Prenesenie údajov z predchádzajúceho zariadenia (Smart Switch)
- 21 Informácie o obrazovke
- 30 Panel oznámení
- 31 Panel rýchlych nastavení
- 33 Režim Flex (Používanie zariadenia, keď je sklopené)
- 35 Zachytenie snímok obrazovky a záznam obrazovky
- 37 Zadávanie textu
- 39 Extrahovanie textu

## Aplikácie a funkcie

- 40 Inštalovanie a odinštalovanie aplikácií
- 41 Galaxy AI
- 49 Telefón
- 53 Kontakty
- 56 Fotoaparát
- 75 Galéria
- 80 Bixby
- 81 Bixby Vision

- 82 Viac okien (Používanie viacerých aplikácií naraz)
- 83 Samsung Internet
- 84 Samsung Wallet
- 86 Samsung Health
- 86 Samsung Notes
- 87 Samsung Members
- 87 Samsung Kids
- 88 Samsung Global Goals
- 88 Samsung TV Plus
- 88 Samsung Find
- 89 Samsung Shop
- 89 Galaxy Wearable
- 90 Kalendár
- 90 Reminder
- 91 Hlasový záznamník
- 92 Moje súbory (Kontrola a spravovanie súborov)
- 92 Hodiny
- 92 Kalkulačka
- 93 Gaming Hub
- 93 Game Booster (Konfigurácia vášho herného prostredia)
- 95 SmartThings
- 96 Zdieľanie obsahu
- 97 Music Share
- 98 Smart View (Zrkadlenie na televíznej obrazovke)
- 99 Samsung DeX
- 100 Aplikácie Google

## Nastavenia

- 101 Úvod
- 101 Prihláste sa do konta Galaxy
- 101 Pripojenia
  - 103 Wi-Fi
  - 104 Bluetooth
  - 106 NFC a bezkontaktné platby
  - 107 Šetrič dát
  - 107 Povolené siete pre aplikácie
  - 107 Mobilný prístupový bod
  - 108 Ďalšie nastavenia pripojenia
- 110 Pripojené zariadenia
- 111 Galaxy AI
- 111 Režimy a rutiny
  - 111 Používanie režimov
  - 112 Používanie rutín
- 113 Zvuky a vibrovanie
  - 114 Kvalita zvuku a efekty
  - 114 Oddelený zvuk aplikácie
- 115 Oznámenia
- 115 Displej
  - 117 Plynulosť pohybu
  - 117 Zmena režimu obrazovky alebo nastavenie farby displeja
- 118 Batéria
- 119 Tapeta a štýl
- 119 Témy
- 119 Domovská obrazovka
- 120 Zamknutá obrazovka a AOD
  - 121 Predĺžiť odomknutie
  - 121 Always On Display (Zobrazovanie informácií aj pri vypnutej obrazovke)
- 122 Zabezpečenie a ochrana osobných údajov
  - 123 Rozpoznávanie tváre
  - 125 Rozpoznávanie odtlačkov prstov
  - 127 Bezpečné pripojenie Wi-Fi
  - 128 Zabezpečený priečinok
  - 131 Samsung Pass
- 132 GPS
- 132 Bezpečnosť a stav núdze
- 133 Kontá a zálohovanie
  - 134 Samsung Cloud
- 134 Google
- 135 Pokročilé funkcie
  - 136 Pohyby a gestá
  - 137 Video efekty
  - 137 Galaxy Avatar
  - 138 Duálny komunikátor
- 139 Digitálna pohoda a rodičovská kontrola
- 139 Starostlivosť o zariadenie
- 140 Aplikácie
- 141 Všeobecné spravovanie
- 142 Zjednodušenie ovládania
- 142 Aktualizácia softvéru
- 143 Informácie o telefóne

## Informácie o používaní

- 144 Opatrenia pri používaní zariadenia
- 147 Poznámky o obsahu balenia a príslušenstve
- 148 Zachovanie odolnosti voči vode
- 149 Situácie, pri ktorých sa zariadenie prehrieva, a ich riešenia
- 152 Ako nájsť informácie o spotrebe energie v pohotovostnom režime pre tento výrobok

## Príloha

- 153 Zjednodušenie ovládania
- 167 Riešenie problémov
- 173 Vyberanie batérie

# Začíname

## Usporiadanie a funkcie zariadenia

### Úplne otvorené

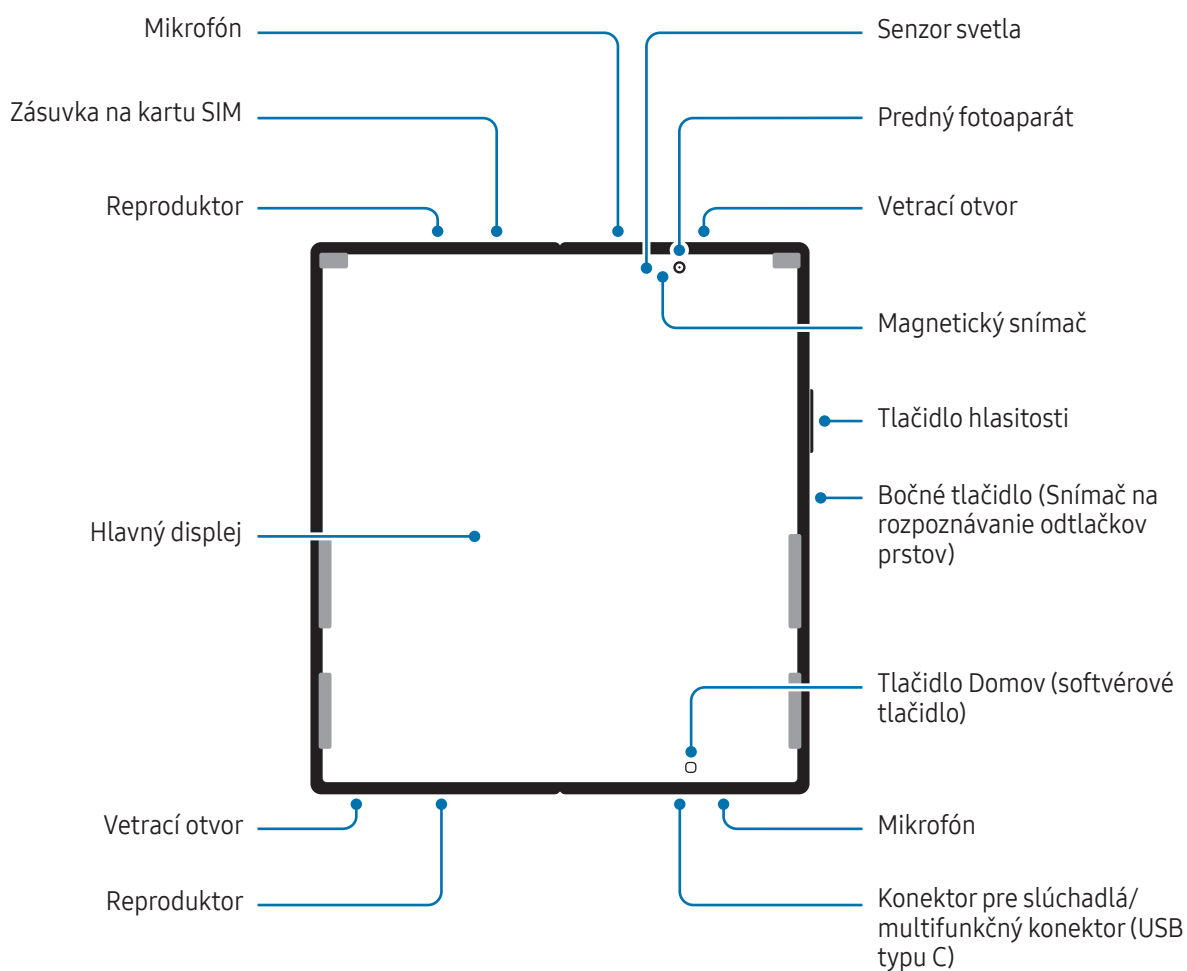

## Zatvorené

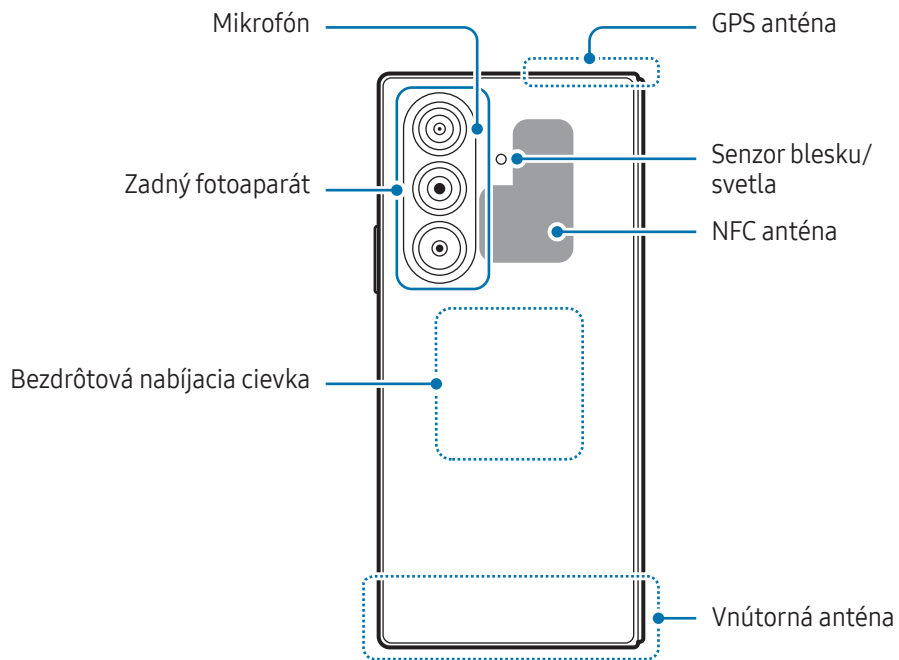
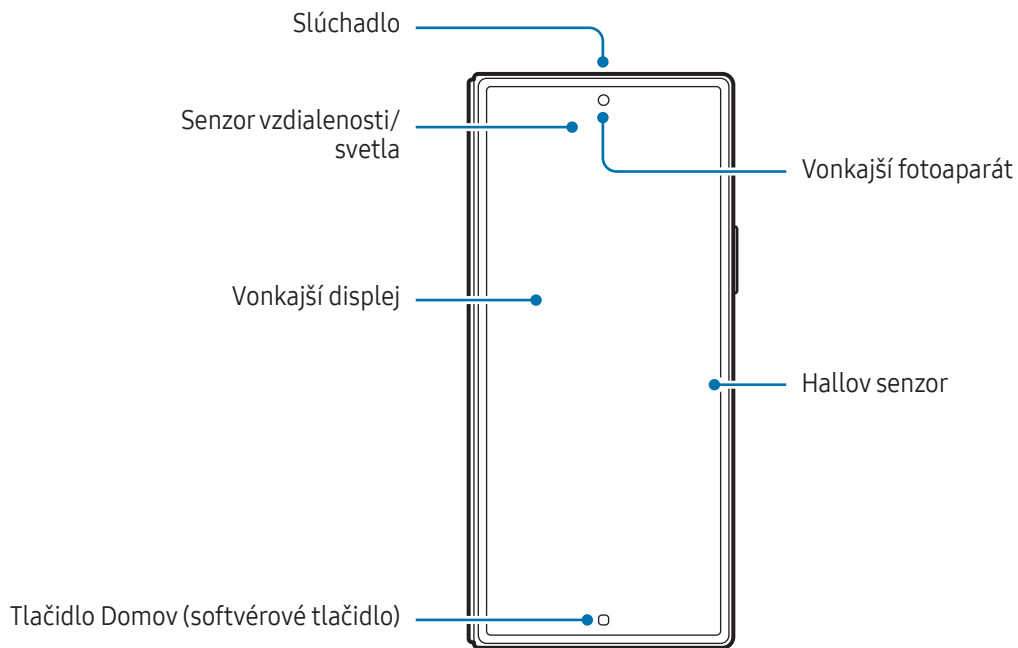



- Aby toto zariadenie fungovalo správne, používajte ho na mieste bez magnetického rušenia.
- Vaše zariadenie obsahuje magnety. Udržiavajte ho v bezpečnej vzdialenosti od kreditných kariet, implantovaných zdravotníckych pomôcok a iných zariadení, ktoré môžu byť ovplyvnené magnetmi. V prípade zdravotníckych pomôcok udržiavajte vaše zariadenie vo vzdialenosti viac ako 15 cm. Ak máte podozrenie, že dochádza k rušeniu medzi vašim zariadením a zdravotníckou pomôckou, prestaňte svoje zariadenie používať a poraďte sa s lekárom alebo výrobcou vašej zdravotníckej pomôcky. Umiestnenie magnetov je na obrázku zariadenia označené sivou.
- Ak máte do srdca implantovaný zdravotný implantát, vaše zariadenie neumiestňujte do vrečka v blízkosti implantovaného zariadenia, napríklad do náprsného vrečka alebo vnútorného vrečka na bunde.
- Uchovávajte bezpečnú vzdialenosť medzi vašim zariadením a predmetmi, na ktoré vplývajú magnety. Predmety, akými sú kreditné karty, pasy, prístupové karty, letenky alebo parkovacie lístky môžu magnety v zariadení poškodiť alebo deaktivovať.
- Zariadenie nesklápajte smerom k zadnej strane. Zariadenie sa tým poškodí.



- Pred vložením do tašky alebo skladovaním zariadenie sklopte. Zariadenie neskladujte úplne otvorené, pretože existuje možnosť, že by iný predmet mohol poškríabať alebo prepichnúť obrazovku alebo spôsobiť poškodenie obrazovky.
- Na displej ani predný objektív fotoaparátu netlačte tvrdými alebo ostrými predmetmi, napríklad perom alebo nechtom. V takom prípade môže dôjsť k poškodeniu zariadenia, ako sú škrabance, preliačiny alebo poškodenie displeja.
- Na oblasť, kde sa displej sklápa, nepôsobte nadmerným tlakom. Môže dôjsť k poškodeniu displeja.
- Zariadenie neotvárajte roztiahnutím obrazovky prstom alebo inými predmetmi. V takom prípade môže dôjsť k poškodeniu zariadenia, ako sú škrabance alebo prepichnutia obrazovky.
- Ochranná fólia nasadená na hlavnom displeji je fólia, ktorá bola navrhnutá výlučne pre sklápacie zariadenia. Odporúčame vám, aby ste v záujme ochrany displeja túto fóliu neodstraňovali. Ak ochrannú fóliu odstránite, displej sa môže poškodiť.
- Nepoužívajte iné fólie alebo nálepky, ktoré nie sú schválené spoločnosťou Samsung. Môže dôjsť k poškodeniu displeja.
- Dávajte pozor, pretože pri vykonávaní opakovaných dotykových činností, ako je potiahnutie prstom po obrazovke, sa môže vrstva ochrannej fólie obrazovky odlepiť.



- Pri sklápaní zariadenia neumiestňujte medzi displeje žiadne predmety, napríklad karty, mince alebo kľúče, pretože by mohlo dôjsť k poškodeniu.
- Vystavenie malým časticiam, ako je piesok, môže spôsobiť poškodenie zariadenia, ako sú škrabance alebo jamky na displeji.
- Keď používate reproduktory, napríklad pri prehrávaní mediálnych súborov alebo používaní hlasitého odposluchu, nedávajte si zariadenie blízko k ušiam.
- Dávajte pozor, aby ste objektív fotoaparátu nevystavovali silným svetelným zdrojom, akým je napríklad priame slnečné žiarenie alebo laser. V prípade, že objektív fotoaparátu vystavíte silnému zdroju svetla (napríklad priame slnečné žiarenie) snímač obrazu fotoaparátu sa môže poškodiť. Poškodený snímač obrazu nemožno opraviť a bude na snímke spôsobovať bodky alebo škvrny.
- Zariadenie nepoužívajte, ak sú niektoré časti rozbité alebo poškodené, napríklad sklo alebo akrylové telo, pretože to môže viesť k zraneniu. Používajte ho až po jeho oprave v servisnom stredisku spoločnosti Samsung alebo autorizovanom servisnom stredisku.
- Ak sa do mikrofónu, reproduktora alebo prijímača dostane prach alebo cudzie materiály alebo ak sú tieto časti ním pokryté, zvuk zariadenia sa môže stíšiť alebo určité funkcie nemusia fungovať. Ak sa prach alebo cudzie materiály pokúsíte odstrániť ostrým predmetom, zariadenie sa môže poškodiť a môže sa narušiť jeho vzhľad.
- Dávajte pozor, aby vám zariadenie nespadlo na podlahu, pretože by to mohlo poškodiť obrazovku a spôsobiť na obrazovke škvrny podobné čiernym podliatinám alebo farebné bodky. Mohlo by to tiež spôsobiť vnútorné popraskanie a poškodiť tak oblasť, kde sa displej sklápa.



- V strede hlavného displeja si môžete všimnúť záhyb. Je to normálna charakteristika tohto zariadenia.
- V nasledujúcich situáciách sa môžu vyskytnúť problémy s pripojením a vybíjaním batérie:
  - Ak na oblasť antény zariadenia nalepíte kovovú nálepku
  - Ak k zariadeniu pripevníte kryt zariadenia vyrobený z kovového materiálu
  - Ak zakryjete oblasť antény zariadenia rukami alebo inými predmetmi počas používania určitých funkcií, napríklad počas telefonovania alebo používania mobilného dátového pripojenia
- Ak je vetrací otvor zakrytý príslušenstvom, napríklad ochrannou fóliou alebo nálepkou, počas hovorov alebo prehrávania médií sa môžu vyskytnúť nežiaduce zvuky.
- Nezakrývajte oblasť senzora vzdialenosti/svetla príslušenstvom, napríklad nálepkami alebo krytom. Mohlo by to mať za následok nesprávne fungovanie senzora.
- Vo vrchnej časti zariadenia môže počas hovorov blikať svetlo kvôli prevádzke senzora vzdialenosti.

## Hardvérové tlačidlá

Tlačidlo	Funkcia
Bočné tlačidlo	<ul style="list-style-type: none"> <li>• Keď je zariadenie vypnuté, zapnite ho stlačením a podržaním tohto tlačidla.</li> <li>• Stlačením tlačidla zapnete alebo zamknete obrazovku.</li> <li>• Stlačte dvakrát alebo stlačte a podržte, ak chcete otvoriť nastavovanú aplikáciu alebo funkciu.</li> </ul>
Bočné tlačidlo + Tlačidlo zníženia hlasitosti	<ul style="list-style-type: none"> <li>• Súčasným stlačením zachytíte snímku obrazovky.</li> <li>• Súčasným podržaním vypnete zariadenie.</li> </ul>

## Nastavenie bočného tlačidla

Zvoľte si aplikáciu alebo funkciu, ktorú chcete spúšťať dvojitým stlačením bočného tlačidla alebo podržaním stlačeného bočného tlačidla.

Otvorte položku **Nastavenia**, postupne ťuknite na položky **Pokročilé funkcie** → **Bočné tlačidlo** a potom si vyberte požadovanú možnosť.

## Softvérové tlačidlá

Po zapnutí obrazovky sa v spodnej časti obrazovky zobrazia softvérové tlačidlá. Viac informácií nájdete v časti [Navigačný panel \(softvérové tlačidlá\)](#).

## Nabíjanie batérie

Pred prvým použitím batérie alebo v prípade, že sa batéria dlhšiu dobu nepoužívala, je potrebné ju nabiť.

### Káblové nabíjanie

Ak chcete nabiť batériu, zapojte USB kábel do nabíjacieho adaptéra USB a kábel zapojte do multifunkčného konektora zariadenia. Po úplnom nabití batérie odpojte nabíjačku od zariadenia.

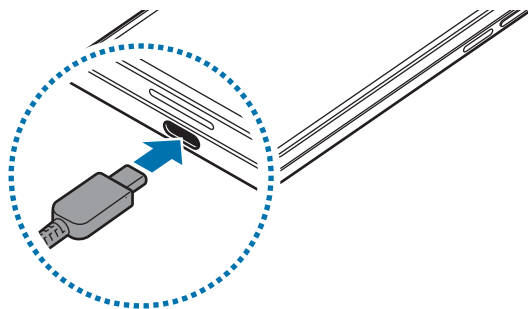

### Bezdrôtové nabíjanie

Toto zariadenie má vstavanú bezdrôtovú nabíjaciu cievku. Batériu môžete nabíjať pomocou bezdrôtovej nabíjačky (predáva sa samostatne).

Pred nabíjaním batérie zariadenie sklopte. Ak chcete nabiť batériu, zariadenie položte zadnou stranou do stredu bezdrôtovej nabíjačky. Po úplnom nabití batérie odpojte zariadenie od bezdrôtovej nabíjačky.

Na paneli oznámení sa zobrazí odhadovaný čas nabíjania. Skutočný čas nabíjania predpokladá, že zariadenie sa nepoužíva, a môže sa líšiť v závislosti od podmienok nabíjania. Bezdrôtové nabíjanie nemusí hladko fungovať v závislosti od typu príslušenstva alebo krytu. Pre stabilné bezdrôtové nabíjanie sa odporúča oddeliť kryt alebo príslušenstvo od zariadenia.



Zariadenia nastavte do správnej polohy, ako je znázornené na obrázku, aby ste zaistili ich dobré pripojenie. Inak sa zariadenie nemusí riadne nabiť alebo sa môže prehrievať.



Bezdrôtová nabíjacia cievka

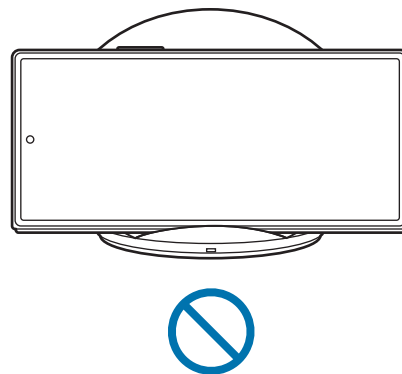
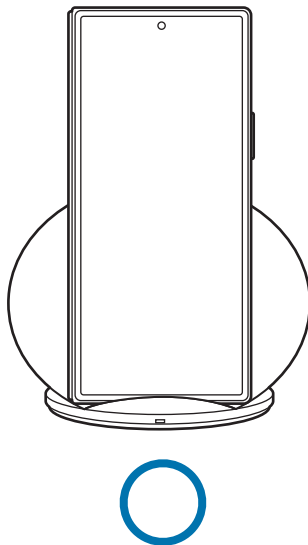

### Opatrenia pre bezdrôtové nabíjanie

Pri nedodržaní bezpečnostných opatrení sa zariadenie nemusí správne nabiť alebo sa môže prehriať, prípadne sa môže spoločne s kartami poškodiť.

- Neumiestňujte zariadenie na bezdrôtovú nabíjačku, ak je medzi zadnou stranou a krytom zariadenia umiestnená kreditná karta alebo rádiodrekvencná (RFID) identifikačná karta (napríklad dopravná či prístupová karta).
- Neumiestňujte zariadenie na bezdrôtovú nabíjačku, ak sú medzi zariadením a bezdrôtovou nabíjačkou vodivé materiály, napríklad kovové predmety a magnety.



- Ak bezdrôtovú nabíjačku používate na miestach so slabými signálmi siete, môže dôjsť k strate pripojenia k sieti.
- Odporúčame používať bezdrôtové nabíjačky schválené spoločnosťou Samsung. Pri použití iných bezdrôtových nabíjačiek môže dôjsť k nesprávnemu nabíjaniu.
- Pri používaní určitých magneticky pripojiteľných (MPP, Magnetický napájací profil) bezdrôtových nabíjačiek sa zariadenie môže pripojiť pod miernym sklonom kvôli dizajnu jeho zadného fotoaparátu. Aj keď je však zariadenie mierne naklonené, nemá to vplyv na výkon nabíjania. Myslite na to pri kúpe bezdrôtovej nabíjačky.

## Rýchle nabíjanie

Použite super rýchlu nabíjačku alebo rýchlu nabíjačku. Na použitie funkcie rýchleho bezdrôtového nabíjania použite nabíjačku a komponenty, ktoré túto funkciu podporujú.

Stav pripojenia nabíjačky môžete skontrolovať po otvorení položky **Nastavenia** a poklepaní na položku **Batéria**.



- Ak rýchle nabíjanie nefunguje, otvorte položku **Nastavenia**, postupne ťuknite na položky **Batéria** → **Nastavenia nabíjania** a potom skontrolujte, či je vami želaná funkcia zapnutá. Skontrolujte tiež, či je USB kábel a nabíjací adaptér USB riadne pripojený.
- Keď je zariadenie alebo jeho obrazovka vypnutá, batériu môžete nabiť rýchlejšie.
- Ak má bezdrôtová nabíjačka vnútorný ventilátor, ventilátor môže počas rýchleho bezdrôtového nabíjania vytvárať šum. Pridajte rutinu na nastavenie, aby sa funkcia rýchleho bezdrôtového nabíjania automaticky vypla v nastavenom čase pomocou aplikácie **Rutiny**. Keď sa funkcia rýchleho bezdrôtového nabíjania vypne, hluk ventilátora nabíjačky sa zníži a kontrolka sa stlmí.

## Bezdrôtové zdieľanie energie

Prostredníctvom batérie svojho telefónu môžete nabiť iné zariadenie. Iné zariadenie môžete nabíjať aj počas samotného nabíjania vášho telefónu. Funkcia bezdrôtového zdieľania energie nemusí správne fungovať v závislosti od typu príslušenstva alebo použitého krytu. Pred použitím tejto funkcie sa odporúča odstrániť akékoľvek príslušenstvo a kryt.

- 1 Otvorte položku **Nastavenia**, postupne ťuknite na položky **Batéria** → **Bezdrôtové zdieľanie energie** a potom túto funkciu zapnite ťuknutím na prepínač.
- 2 Sklopte telefón.
- 3 Položte iné zariadenie na váš telefón tak, aby sa dotýkali zadnými stranami.

4 Po dokončení nabíjania odpojte druhé zariadenie od svojho telefónu.



Počas zdieľania energie nepoužívajte slúchadlá. Mohlo by to ovplyvniť zariadenia v blízkosti.



- Váš telefón obsahuje magnety. Umiestnenie bezdrôtovej nabíjacej cievky sa môže líšiť v závislosti od zariadenia. Správne upravte polohu zariadení, aby ste zaistili ich dobré pripojenie. Inak môže zariadenie sklznúť v dôsledku jeho sklonu alebo magnetickej sily.
- Niektoré funkcie nebudú počas zdieľania energie dostupné.
- Prostredníctvom tejto funkcie možno nabíjať iba zariadenia, ktoré podporujú bezdrôtové nabíjanie. Niektoré zariadenia sa nemusia nabíjať. Zoznam zariadení, ktoré podporujú funkciu bezdrôtového zdieľania energie, je uvedený na webovej stránke spoločnosti Samsung.
- Na správne nabíjanie počas nabíjania ani jedným zariadením nehýbte, ani ho nepoužívajte.
- Energia, ktorou sa nabíja druhé zariadenie, môže byť menšia, než je množstvo energie, ktoré s ním zdieľa váš telefón.
- Ak nabíjate iné zariadenie počas nabíjania vášho telefónu, rýchlosť nabíjania sa môže znížiť alebo sa zariadenie nemusí v závislosti od typu nabíjačky nabíjať správne.
- Rýchlosť nabíjania alebo jeho účinnosť sa môže líšiť v závislosti od stavu telefónu alebo od okolitého prostredia.

## Nastavenie limitu pre zdieľanie energie

Zariadenie môžete nastaviť tak, aby zastavilo zdieľanie energie, keď zostávajúca energia batérie klesne pod určitú úroveň.

Otvorte položku **Nastavenia**, postupne ťuknite na položky **Batéria** → **Bezdrôtové zdieľanie energie** → **Limit batérie** a potom nastavte limit.

## Zníženie spotreby energie batérie

Zariadenie poskytuje rôzne možnosti, ktoré pomáhajú šetriť energiu batérie.

- Zariadenie optimalizujte pomocou funkcie starostlivosti o zariadenie.
- Keď zariadenie nepoužívate, vypnite obrazovku stlačením bočného tlačidla.
- Zapnite režim šetrenia energie.
- Zatvorte nepoužívané aplikácie.
- Keď funkciu Bluetooth nepoužívate, vypnite ju.
- Vypnite automatickú synchronizáciu aplikácií, ktoré sa majú synchronizovať.
- Znížte dobu podsvietenia.
- Znížte jas displeja.

## Tipy a bezpečnostné opatrenia pre nabíjanie batérie



- Používajte iba batériu schválenú spoločnosťou Samsung, určenú priamo pre vaše zariadenie. Nekompatibilné batérie môžu spôsobiť vážne zranenia alebo poškodenie zariadenia.
- Odporúčame používať nabíjačky a káble schválené spoločnosťou Samsung, určené priamo pre vaše zariadenie. Pri použití nekompatibilných nabíjačiek alebo káblov môže dôjsť k zraneniu alebo poškodeniu zariadenia.



- Nesprávne pripojenie nabíjačky môže spôsobiť závažné poškodenie zariadenia. Na poškodenie spôsobené nesprávnym použitím sa nevzťahuje záruka.
- Odporúčame používať kábel USB typu C dodaný so zariadením. Pri použití kábla micro USB môže dôjsť k poškodeniu zariadenia.
- Ak budete zariadenie nabíjať, keď je multifunkčný konektor mokrý, zariadenie sa môže poškodiť. Pred nabíjaním zariadenia dôkladne vysušte multifunkčný konektor.



- Keď sa nabíjačka nepoužíva, odpojte ju, aby sa šetrila elektrická energia. Nabíjačka nemá vypínacie tlačidlo, takže keď sa nepoužíva a nechcete zbytočne plytvať elektrickou energiou, mali by ste ju odpojiť z elektrickej zásuvky. Pri nabíjaní by sa mala nabíjačka nachádzať v blízkosti elektrickej zásuvky a mala by byť ľahko dostupná.
- Odporúčame používať nabíjačku schválenú spoločnosťou Samsung, ktorá zaručuje nabíjací výkon.
- Ak je batéria úplne vybitá, zariadenie nemožno zapnúť ihneď po pripojení nabíjačky. Pred zapnutím zariadenia nechajte vybitú batériu niekoľko minút nabíjať.
- Ak používate viacero aplikácií súčasne, sieťové aplikácie alebo aplikácie, ktoré vyžadujú pripojenie k inému zariadeniu, batéria sa vybije rýchlo. Ak chcete pri prenose dát zabrániť strate napájania, tieto aplikácie vždy používajte po úplnom nabití batérie.
- Používanie zdroja napájania iného ako nabíjačky, napríklad počítača, môže mať za následok pomalšie nabíjanie kvôli slabšiemu elektrickému prúdu.
- Zariadenie možno používať aj počas nabíjania, no úplné nabitie batérie môže trvať dlhšie.
- Ak je do zariadenia počas nabíjania privádzané nestabilné napájanie, obrazovka nemusí fungovať. V takom prípade odpojte nabíjačku od zariadenia.
- Počas nabíjania sa zariadenie a nabíjačka môžu zahrievať. Je to normálne a nemalo by to mať žiadny vplyv na životnosť ani výkon zariadenia. Ak sa batéria zahrieva viac než zvyčajne, nabíjačka ju môže prestať nabíjať.
- Ak sa zariadenie nenabíja správne, zaneste ho spolu s nabíjačkou do servisného strediska spoločnosti Samsung alebo autorizovaného servisného strediska.

## Nano-SIM karta a eSIM

Vložte do zariadenia kartu SIM alebo si stiahnite eSIM od svojho operátora.

Na rozdiel od fyzickej nano-SIM karty je eSIM zabudovaná digitálna karta SIM. Ak chcete mať pre jedno zariadenie dve telefónne čísla alebo dvoch operátorov, vložte do zariadenia ďalšiu kartu SIM alebo si stiahnite ďalšiu eSIM.



- V závislosti od oblasti, operátora alebo modelu nemusí byť eSIM dostupná.
- Niektoré služby, ktoré vyžadujú sieťové pripojenie, nemusia byť dostupné v závislosti od operátora.
- Pri používaní súčasne nano-SIM karty a eSIM, alebo dvoch kariet eSIM môže dôjsť v niektorých oblastiach k pomalšiemu prenosu údajov.

### Vloženie karty SIM

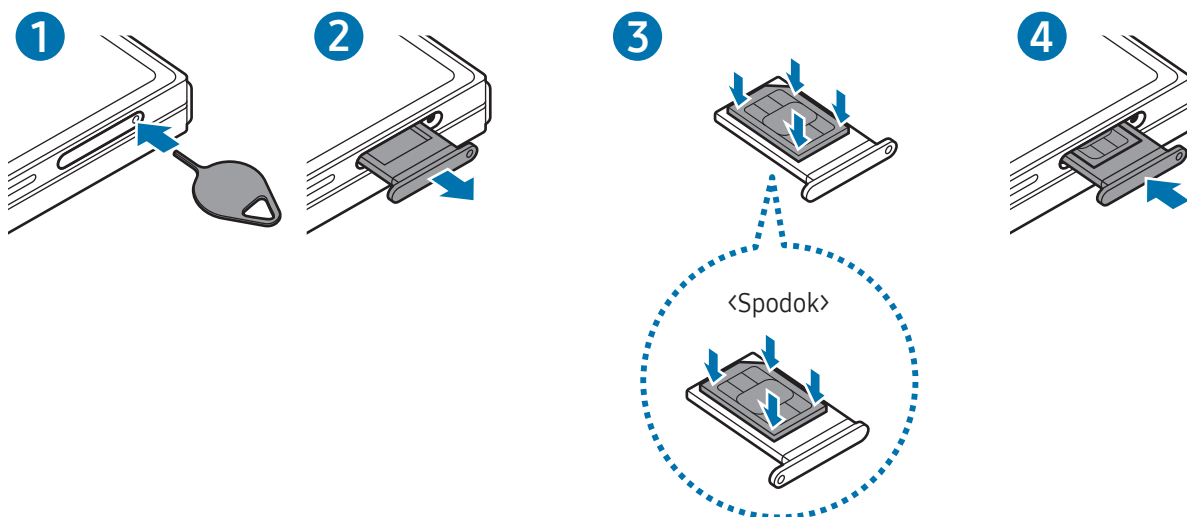

- 1 Sklopte zariadenie.
- 2 Vložte kolík na vysúvanie do otvoru na zásuvke, čím zásuvku uvoľníte.
- 3 Zásuvku opatrne vytiahnite zo slotu pre zásuvku.
- 4 Položte kartu SIM na zásuvku so zlatými kontaktmi smerom nahor a jemne zatlačte kartu SIM do zásuvky, čím ju zaistíte.

5 Zásuvku vložte späť do slotu pre zásuvku.



- Použite len nano-SIM kartu.
- Dbajte na to, aby ste nestratili svoju kartu SIM a aby ju nepoužívali iné osoby. Spoločnosť Samsung nezodpovedá za škody, ani nepríjemnosti spôsobené stratenými alebo ukradnutými kartami.
- Uistite sa, že kolík na vysúvanie je umiestnený kolmo voči otvoru. V opačnom prípade sa zariadenie môže poškodiť.
- Ak karta SIM nie je pevne zaistená v zásuvke, môže sa dostať von zo zásuvky alebo z nej vypadnúť.
- Ak do zariadenia vložíte mokrú zásuvku, môže dôjsť k poškodeniu vášho zariadenia. Vždy sa uistite, že zásuvka je suchá.
- Zásuvku úplne zasuňte do slotu pre zásuvku, aby do zariadenia nemohla vniknúť voda.

## Aktivácia eSIM

Otvorte položku **Nastavenia**, postupne ťuknite na položky **Pripojenia** → **Správca kariet SIM** → **Pridať kartu eSIM** a potom podľa pokynov na obrazovke aktivujte eSIM.

Ak máte kód QR, ktorý vám poskytol operátor, otvorte položku **Nastavenia**, postupne ťuknite na položky **Pripojenia** → **Správca kariet SIM** → **Pridať kartu eSIM** → **Skenovať kód QR** a potom naskenujte kód QR.

## Správca kariet SIM

Otvorte položku **Nastavenia** a postupne ťuknite na položky **Pripojenia** → **Správca kariet SIM**.

- **Karty SIM:** Aktivujte kartu SIM na používanie a prispôbte nastavenia karty SIM.
- **Karty eSIM:** Stiahnite si alebo aktivujte eSIM.
- **Preferované karty SIM:** Keď sú aktivované dve karty, vyberte na používanie pre niektoré funkcie, napríklad hlasové hovory, konkrétne karty SIM.
- **Prepínanie dátového pripojenia:** Nastavenie zariadenia na používanie inej karty SIM na služby prenosu dát, ak sa preferovaná karta SIM nedá pripojiť k sieti.



Za použitie tejto funkcie sa vám môžu účtovať ďalšie poplatky.

- **Ďalšie nastavenia kariet SIM:** Prispôbte si ďalšie nastavenia.

## Zapnutie a vypnutie zariadenia

 Na miestach, na ktorých je zakázané používanie bezdrôtových zariadení, ako sú napríklad paluby lietadiel a nemocnice, dodržiavajte všetky upozornenia a pokyny zodpovedného personálu.

### Zapnutie zariadenia

Ak chcete zariadenie zapnúť, stlačte a niekoľko sekúnd podržte bočné tlačidlo.

### Vypnutie zariadenia

- 1 Ak chcete zariadenie vypnúť, súčasne stlačte a podržte bočné tlačidlo a tlačidlo zníženia hlasitosti. Prípadne otvorte panel rýchlych nastavení a ťuknite na ikonu Vypnúť (🔌).
- 2 Ťuknite na položku **Vypnúť zariadenie** → **Vypnúť zariadenie**.  
Na reštartovanie zariadenia ťuknite na možnosť **Reštartovať** → **Reštartovať**.

 Ak chcete zariadenie nastaviť tak, aby sa po stlačení a podržaní bočného tlačidla vyplo, ťuknite na **Nastavenia bočného tlačidla** → **Dlhé stlačenie** → **Menu vypnutia napájania**.

### Vynútené reštartovanie

Ak zariadenie zamrzlo a nereaguje, podržte naraz stlačené bočné tlačidlo a tlačidlo zníženia hlasitosti dlhšie ako 7 sekúnd, čím sa zariadenie reštartuje.

### Tiesňové hovory a informácie o zdravotnom stave

Môžete uskutočniť tiesňový hovor alebo skontrolovať informácie o svojom zdravotnom stave, ktoré ste si uložili.

Podržte súčasne stlačené bočné tlačidlo a tlačidlo zníženia hlasitosti, a potom ťuknite na položku **Tiesňový hovor** alebo **Zdravotné údaje**. Prípadne otvorte panel rýchlych nastavení a postupne ťuknite na ikonu Vypnúť (🔌) → **Tiesňový hovor** alebo **Zdravotné údaje**.

 Ak chcete spravovať informácie o svojom zdravotnom stave a tiesňové kontakty, otvorte položku **Nastavenia** a ťuknite na položku **Bezpečnosť a stav núdze**.

## Úvodné nastavenie

Po prvom zapnutí zariadenia alebo po vykonaní obnovenia pôvodných údajov nastavte zariadenie podľa pokynov na obrazovke.



Ak sa nepripojíte k sieti Wi-Fi, počas úvodného nastavenia sa možno nebudú dať nastaviť niektoré funkcie zariadenia.

## Používanie sietí

Môžete používať siete, napríklad Wi-Fi, Bluetooth, NFC alebo mobilnú sieť.

Otvorte **Nastavenia**, ťuknite na **Pripojenia** a potom ťuknutím na prepínač požadovanej siete danú sieť zapnite.

Pri mobilnej sieti ťuknite na **Využitie dát** a ťuknutím na prepínač **Mobilné dáta** danú funkciu zapnite.

Keď sieť nepoužívate, ťuknutím na prepínač ju vypnite.



Niektoré funkcie nemusia byť v závislosti od modelu k dispozícii.

## Konto Samsung

Používanie konta Samsung vám umožňuje používať celý rad služieb Samsung poskytovaných prostredníctvom mobilných zariadení, televízorov a webovej stránky spoločnosti Samsung.

Ak si chcete pozrieť zoznam služieb, ktoré je možné používať s kontom Samsung, navštívte lokalitu [account.samsung.com](https://account.samsung.com).

- 1 Otvorte položku **Nastavenia** a ťuknite na položku **Prihláste sa do konta Galaxy**.  
Prípadne otvorte položku **Nastavenia** a postupne ťuknite na položky **Kontá a zálohovanie** → **Spravovať kontá** → **Pridať konto** → **Konto Samsung**.
- 2 Prihláste sa na svoje konto Samsung. Ak nemáte účet Samsung, ťuknite na položku **Zabudli ste heslo alebo nemáte konto?** → **Vytvoriť konto**.

## Vyhľadanie svojho ID a reset hesla

Ak ste zabudli ID alebo heslo účtu Samsung, ťuknite na položku **Zabudli ste heslo alebo nemáte konto?** → **Zabudnutý identifikátor** alebo **Zabudnuté heslo** na prihlasovacej obrazovke účtu Samsung. Informácie o ID alebo obnovení hesla nájdete po zadaní požadovaných informácií.

## Odhlásenie sa zo svojho konta Samsung

Keď sa odhlásite zo svojho konta Samsung, vaše údaje, napríklad kontakty alebo udalosti, sa tiež odstránia zo zariadenia.

- 1 Otvorte položku **Nastavenia** a postupne ťuknite na položky **Kontá a zálohovanie** → **Spravovať kontá**.
- 2 Ťuknite na položku **Konto Samsung** → **Môj profil** a ťuknite na položku **Odhlásiť sa** v dolnej časti obrazovky.
- 3 Ťuknite na tlačidlo **Odhlásiť sa**, zadajte heslo konta Samsung a ťuknite na položku **OK**.

## Prenesenie údajov z predchádzajúceho zariadenia (Smart Switch)

Údaje si z predchádzajúceho zariadenia môžete preniesť pomocou USB kábla alebo bezdrôtovo. Údaje si môžete preniesť aj z externého úložiska alebo počítača.

Otvorte **Nastavenia**, ťuknite na **Kontá a zálohovanie** → **Preniesť údaje na nast. zariadenia** a potom podľa pokynov na obrazovke preneste údaje.

Ďalšie informácie a obmedzenia nájdete na lokalite [www.samsung.com/smartswitch](http://www.samsung.com/smartswitch).

- Ak chcete preniesť údaje pomocou externého úložiska, ťuknite na ikonu Externé úložisko (📁).
- Ak chcete skontrolovať údaje, ktoré boli prenesené, ťuknite na ikonu Ďalšie možnosti (⋮) → **Výsledok prenosu**.



- Niektoré zariadenia alebo počítače nemusia túto funkciu podporovať.
- Spoločnosť Samsung berie problematiku autorských práv vážne. Z tohto dôvodu prenášajte iba taký obsah, ktorý vlastníte alebo máte na jeho prenos právo.

## Informácie o obrazovke

### Vonkajší displej a hlavný displej

Môžete používať vonkajší displej, keď je zariadenie zatvorené, alebo hlavný displej, keď je úplne otvorené.

Pri prepnutí na hlavný displej sa automaticky zmení rozloženie niektorých aplikácií. Napríklad pri používaní aplikácie **Kontakty** sa zoznam kontaktov a informácie o vybratom kontakte zobrazia spolu.



Pri prepnutí na hlavný displej sa nemusí upraviť veľkosť okna niektorých aplikácií.

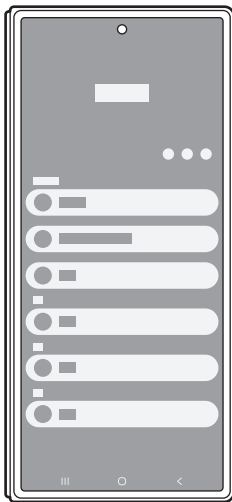

Vonkajší displej

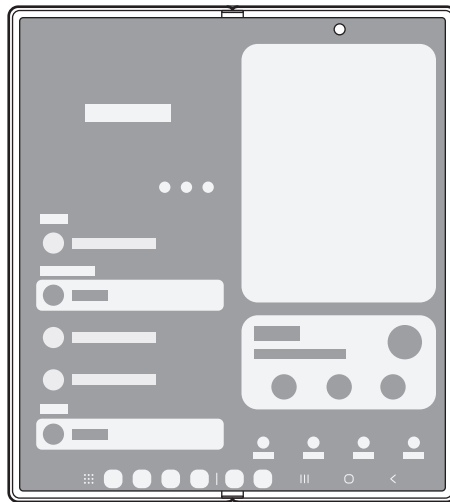

Hlavný displej

## Pokračovanie v aplikáciách na vonkajšom displeji

Nastavenie zariadenia tak, aby sa pri sklopení zariadenia aplikácie, ktoré používate na hlavnom displeji, prepli na vonkajší displej.

Otvorte **Nastavenia**, ťuknite na **Displej** → **Pokračovať v aplikáciách na vonkajšom displeji** a potom vyberte možnosť.

- **Vždy:** Prepnutie aplikácie, ktorú používate na hlavnom displeji, na vonkajší displej, keď sklopíte zariadenie.
- **Pokračovať v aplikácii potiahnutím prstom nahor:** Prepnutie aplikácie, ktorú používate na hlavnom displeji, na vonkajší displej, keď sklopíte zariadenie a potiahnete prstom nahor na vonkajšom displeji. Ak nepotiahnete prstom po obrazovke, obrazovka sa po niekoľkých sekundách uzamkne.

Ťuknite na **Nikdy**, aby sa pri zatvorení zariadenia aplikácie používané na hlavnom displeji neprepli na vonkajší displej.





Niektoré aplikácie nemusia túto funkciu podporovať.

## Zrkadlenie vonkajšieho displeja

Používanie rovnakého rozloženia na vonkajšom aj hlavnom displeji. Zmeny na jednom displeji sa prejavajú aj na druhom displeji.

Otvorte položku **Nastavenia** a postupne ťuknite na položky **Domovská obrazovka** → **Zrkadlenie obrazovky vonkajšieho displeja** → **Zapnuté** → **Použiť**.

## Ovládanie obrazovky

- Ťuknutie: Ťuknite na obrazovku.
  - Stlačenie a podržanie: Stlačte obrazovku a približne 2 sekundy na nej podržte prst.
  - Potiahnutie: Stlačte a podržte položku a potiahnite ju na cieľové miesto.
  - Dvojité ťuknutie: Dvakrát ťuknite na obrazovku.
  - Potiahnutie: Potiahnite prstom nahor, nadol, doľava alebo doprava.
  - Roztiahnutie a stiahnutie: Na obrazovke roztiahnite alebo stiahnite dva prsty.
-  • Zabráňte kontaktu obrazovky s inými elektrickými zariadeniami. Elektrostatické výboje môžu spôsobiť, že obrazovka nebude správne fungovať.
- Na obrazovku neťukajte žiadnymi ostrými predmetmi ani na ňu príliš silno netlačte končekmi prstov alebo iným predmetom, aby sa nepoškodila.
  - Odporúča sa nepoužívať dlhšiu dobu pevný grafický prvok na časti alebo na celej obrazovke. Môže to viesť k efektu zvyškového obrazu (vypálenie obrazu) alebo zobrazeniu duchov.
-  Zariadenie nemusí rozpoznať dotykové vstupy v blízkosti okrajov obrazovky, ktoré sa nachádzajú mimo oblasti dotykového vstupu.

## Navigačný panel (softvérové tlačidlá)

Po zapnutí obrazovky sa na navigačnom paneli v dolnej časti obrazovky zobrazia softvérové tlačidlá. Predvolené sú softvérové tlačidlá nastavené ako tlačidlo Naposledy spustené aplikácie, tlačidlo Domov a tlačidlo Späť. Funkcie tlačidiel sa môžu meniť v závislosti od používanej aplikácie alebo prostredia používania.

Tlačidlo	Funkcia
Naposledy spustené aplikácie (   )	Ťuknutím otvoríte zoznam spustených aplikácií.
Domov (○)	<ul style="list-style-type: none"> <li>• Ťuknutím sa vrátite na domovskú obrazovku.</li> <li>• Stlačením a podržaním spustíte <b>Vyhľadávanie zakrúžkovaním</b>. Ťuknite alebo nakreslite kruh okolo obrázku alebo textu.</li> </ul>
Späť (<)	Ťuknutím sa vrátite na predchádzajúcu obrazovku.

## Skrytie navigačného panela

Ak skryjete navigačný panel, budete môcť kontrolovať súbory alebo používať aplikácie na širšej obrazovke.

Otvorte položku **Nastavenia** a postupne ťuknite na položky **Displej** → **Navigačný panel** → **Gestá potiahnutím prstami**.

## Domovská obrazovka a obrazovka aplikácií

Domovská obrazovka je východiskom na získanie prístupu ku všetkým funkciám zariadenia. Zobrazujú sa na nej widgety, odkazy na aplikácie a ďalšie položky.

Na obrazovke aplikácií sa zobrazujú ikony všetkých aplikácií vrátane nových nainštalovaných aplikácií.



- Vonkajší displej a hlavný displej môžu vyzeráť odlišne.
- Na vonkajší displej a hlavný displej môžete použiť rôzne tapety.
- Niektoré funkcie nemusia byť k dispozícii na vonkajšom displeji.

## Prepínanie medzi domovskou obrazovkou a obrazovkou aplikácií

Ak chcete otvoriť obrazovku aplikácií, na domovskej obrazovke potiahnite prstom nahor.

Ak sa chcete vrátiť na domovskú obrazovku, na obrazovke aplikácií potiahnite prstom nahor alebo nadol. Prípadne ťuknite na tlačidlo Domov (○) alebo na tlačidlo Späť (<).

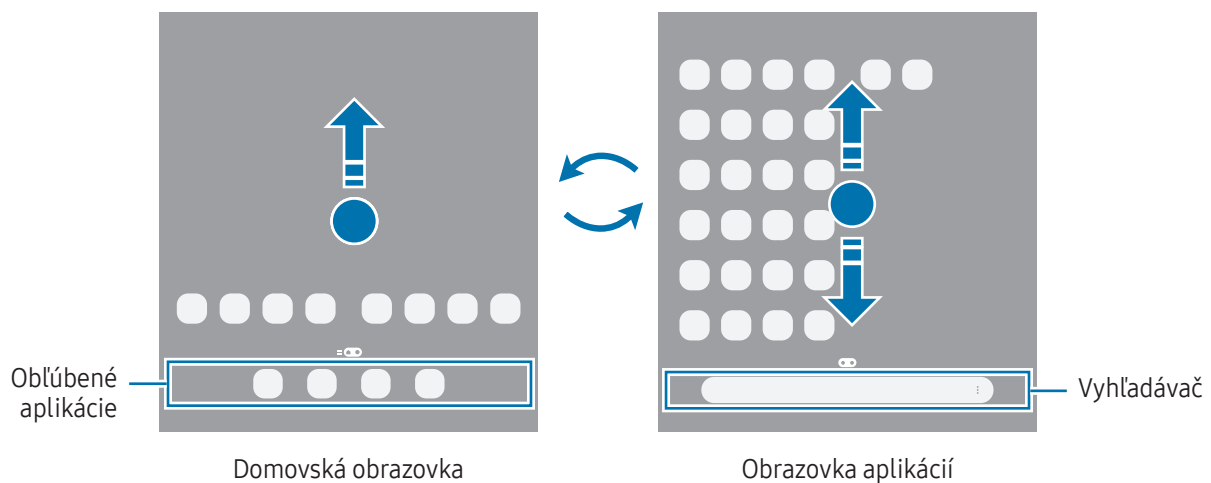

Ak na domovskú obrazovku pridáte tlačidlo aplikácií, ťuknutím naň môžete otvoriť obrazovku aplikácií. Na domovskej obrazovke stlačte a podržte prázdnu oblasť, ťuknite na položku **Nastavenia** a potom ťuknutím na prepínač **Zobraziť tlačidlo obrazovky aplikácií na domovskej obrazovke** túto funkciu zapnite. Tlačidlo Aplikácie (⋮) sa zobrazí v spodnej časti domovskej obrazovky.

## Úprava domovskej obrazovky

Ak chcete získať prístup k možnostiam úprav, na domovskej obrazovke stlačte a podržte prázdnu oblasť, alebo na displeji stiahnite prsty k sebe. Môžete nastaviť tapetu, pridať miniaplikácie a vykonať ďalšie úpravy.

- **Tapeta a štýl:** Zmena nastavení tapety pre domovskú obrazovku a uzamknutú obrazovku.
- **Témy:** Zmena témy v zariadení. Vizualne prvky rozhrania, napríklad farby, ikony a tapety, sa menia v závislosti od zvolenej témy.
- **Widgety:** Miniaplikácie sú malé aplikácie, ktoré spúšťajú konkrétne funkcie aplikácií a poskytujú informácie a pohodlný prístup na domovskej obrazovke. Vyberte miniaplikáciu a ťuknite na položku **Pridať**. Miniaplikácia sa pridá na domovskú obrazovku.
- **Nastavenia:** Konfigurácia nastavení pre domovskú obrazovku, napríklad rozloženia obrazovky.

Tiež môžete pridať, odstrániť alebo zmeniť usporiadanie panelov na domovskej obrazovke.

- Pridávanie panelov: Prstom potiahnite doľava a ťuknite na ikonu Pridať stránku (+).
- Presúvanie panelov: Ukážku panela potiahnite na nové miesto.
- Odstraňovanie panelov: Ťuknite na ikonu Odstrániť (✖) na paneli.

## Zobrazenie všetkých aplikácií na domovskej obrazovke

Zariadenie môžete nastaviť tak, že všetky aplikácie sa zobrazia na domovskej obrazovke bez použitia samostatnej obrazovky aplikácií. Na domovskej obrazovke stlačte a podržte prázdnu oblasť, a potom postupne ťuknite na položky **Nastavenia** → **Rozloženie domovskej obrazovky** → **Iba domovská obrazovka** → **Použiť**.

## Spustenie vyhľadávacej aplikácie Finder

Vyhľadávajte obsah v zariadení.

- 1 Na obrazovke aplikácií ťuknite na položku **Vyhľadávanie**.
- 2 Zadajte kľúčové slovo.  
Dôjde k prehľadaniu aplikácií a obsahu vo vašom zariadení.  
Ak na klávesnici ťuknete na ikonu Hľadať (🔍), budete si môcť vyhľadať viac obsahu.

## Presúvanie položiek

Potiahnite položku na nové miesto. Ak chcete položku presunúť na iný panel, potiahnite ju na okraj obrazovky. Ak položku stlačíte a podržíte a ťuknete na **Vybrať**, môžete vybrať viac položiek a presunúť ich spolu naraz.

Ak chcete na domovskú obrazovku pridať odkaz na aplikáciu, na obrazovke aplikácií stlačte a podržte požadovanú položku, a potom ťuknite na položku **Pridať na dom. obr.** Na domovskú obrazovku sa pridá odkaz na danú aplikáciu.

Okrem toho môžete presunúť často používané aplikácie do oblasti odkazov v spodnej časti domovskej obrazovky.

## Vytváranie priečinkov

Na domovskej obrazovke alebo obrazovke aplikácií potiahnite aplikáciu na inú aplikáciu.

Vytvorí sa nový priečinko, ktorý obsahuje vybrané aplikácie. Ťuknite na položku **Názov priečinka** a zadajte názov priečinka.

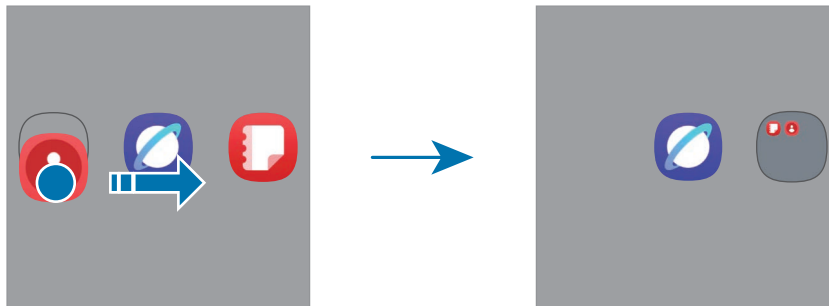

- **Pridanie ďalších aplikácií**

Ťuknite na ikonu Pridať aplikácie (+) v priečinku. Začiarknite aplikácie, ktoré chcete pridať, a ťuknite na položku **Hotovo**. Aplikáciu môžete pridať aj tak, že ju potiahnete do priečinka.

- **Premiestnenie aplikácií z priečinka**

Potiahnite aplikáciu na nové miesto.

- **Odstránenie priečinka**

Stlačte a podržte priečinko, a potom ťuknite na položku **Odstrániť**. Odstráni sa len daný priečinko. Aplikácie z priečinka sa premiestnia na obrazovku aplikácií.

## Panel úloh

Panel úloh sa zobrazí v spodnej časti obrazovky pri používaní aplikácie. Na paneli úloh sa zobrazia obľúbené aplikácie zo spodnej časti domovskej obrazovky, nedávno používané aplikácie a tlačidlo všetkých aplikácií. Aplikácie môžete prepínať výberom požadovanej aplikácie z panela úloh.

Môžete tiež naraz spustiť viac aplikácií. Pri používaní aplikácie potiahnite požadovanú aplikáciu z panela úloh nahor a potom ju spustíte tam, kde si želáte.

 Ak panel úloh nechcete používať, otvorte položku **Nastavenia**, ťuknite na položku **Displej** a potom ťuknutím na prepínač **Panel úloh** túto funkciu vypnite.

## Bočný panel

Bočné panely poskytujú prístup k vašim obľúbeným aplikáciám a funkciám.

Potiahnite ponuku bočného panela do stredu obrazovky.

Ak posúvač bočného panela nie je viditeľný, otvorte položku **Nastavenia**, ťuknite na položku **Displej** a potom ťuknutím na prepínač **Bočné panely** túto funkciu zapnite.

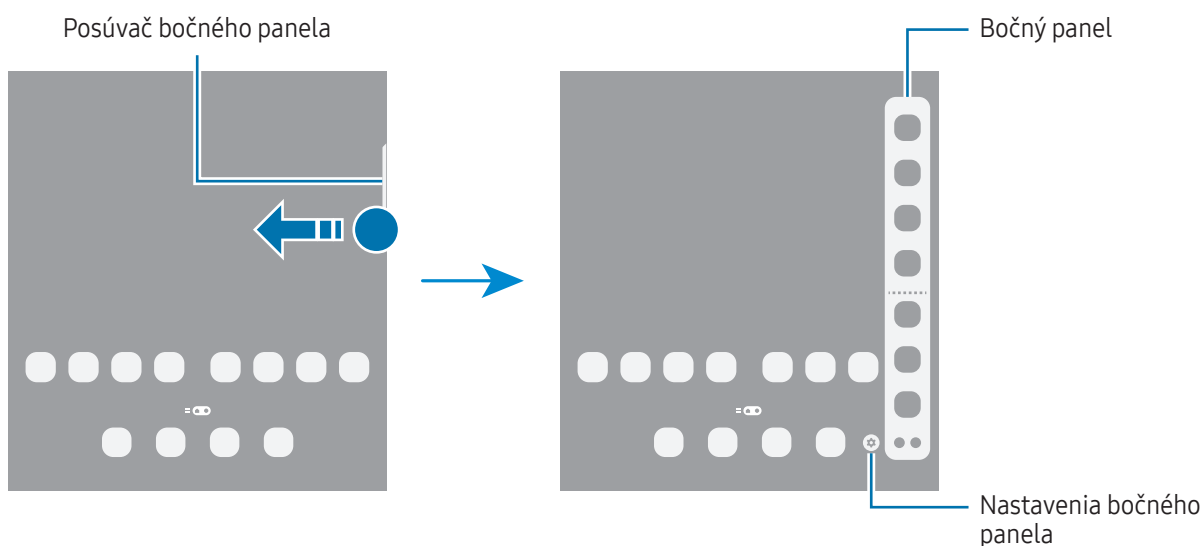

## Uzamknutá obrazovka

Sklopením zariadenia alebo stlačením bočného tlačidla sa displej vypne a zamkne. Ak zariadenie po určitú dobu nepoužívate, obrazovka sa tiež automaticky uzamkne.

Ak chcete odomknúť obrazovku, po jej zapnutí potiahnite prstom v akomkoľvek smere okrem smeru nadol.

Ak je obrazovka vypnutá alebo je zapnutá funkcia Always On Display, stlačte bočné tlačidlo alebo dvakrát ťuknite na obrazovku. Ďalšie informácie o funkcii Always On Display nájdete v časti [Always On Display](#).

## Úpravy skratiek

Skratky v dolnej časti uzamknutej obrazovky môžete zmeniť na iné želané aplikácie alebo funkcie.

Stlačte a podržte uzamknutú obrazovku, ťuknite na ikonu skratky, vyberte želanú aplikáciu alebo funkciu a potom ťuknite na **Hotovo**.

## Zmena metódy uzamknutia obrazovky

Ak chcete zmeniť metódu uzamknutia obrazovky, otvorte položku **Nastavenia**, postupne ťuknite na položky **Zamknutá obrazovka a AOD** → **Zámok obrazovky a biometria** a vyberte metódu.





















Ak ako metódu uzamknutia obrazovky nastavíte vzor, kód PIN, heslo alebo biometrické údaje, môžete chrániť svoje osobné údaje tým, že zabránite ďalším osobám v prístupe k vášmu zariadeniu. Po nastavení metódy uzamknutia obrazovky bude zariadenie vyžadovať kód odomknutia pri každom odomknutí.



Svoje zariadenie môžete nastaviť tak, aby sa obnovili továrenské nastavenia, ak za sebou viackrát zadáte nesprávny kód odblokovania a dosiahnete limit pokusov. Otvorte položku **Nastavenia**, postupne ťuknite na položky **Zamknutá obrazovka a AOD** → **Nastavenia bezpečného zámku**, odomknite obrazovku pomocou predvolenej metódy uzamknutia obrazovky a potom ťuknutím na prepínač **Aut. obnov. továr. nast.** funkciu zapnite.

## Indikačné ikony

Ikony indikátorov sa zobrazia v stavovom riadku v hornej časti obrazovky. Najčastejšie používané ikony sú uvedené v tabuľke.

Ikona	Význam
•	Nové oznámenia
	Žiadny signál
	Intenzita signálu
	Roaming (mimo obvyklej oblasti služby)
	Pripojené k sieti GPRS
	Pripojené k sieti EDGE
	Pripojené k sieti UMTS
	Pripojené k sieti HSDPA
	Pripojené k sieti HSPA+
	Pripojené k sieti LTE
	Pripojené k sieti 5G
	Pripojené k sieti LTE, ktorá poskytuje službu 5G
	Wi-Fi pripojené
	Funkcia Bluetooth zapnutá
	Aktivované GPS
	Prebiehajúci hovor
	Zmeškaný hovor
	Budík zapnutý
	Tichý režim/Vibračný režim
	Letový režim zapnutý
	Vyskytla sa chyba alebo je potrebné postupovať opatrne
	Nabíjanie batérie/Stav nabitia batérie



- Stavový riadok sa v niektorých aplikáciách v hornej časti obrazovky zobraziť nemusí. Ak chcete zobraziť stavový riadok, potiahnite hornú časť obrazovky smerom nadol.
- Niektoré ikony indikátorov sa zobrazia len keď otvoríte panel oznámení.
- Niektoré oznámenia sa zobrazia ako bodka.
- V závislosti od operátora alebo modelu sa ikony indikátora môžu zobrazovať inak.

## Panel oznámení

Keď dostanete nové oznámenia, v stavovom riadku sa zobrazia indikačné ikony. Otvorte panel oznámení a skontrolujte podrobnosti.

Ak chcete otvoriť panel oznámení, potiahnite prstom nadol z hornej časti obrazovky, okrem pravej strany. Ak chcete panel oznámení zatvoriť, prstom potiahnite po obrazovke nahor.

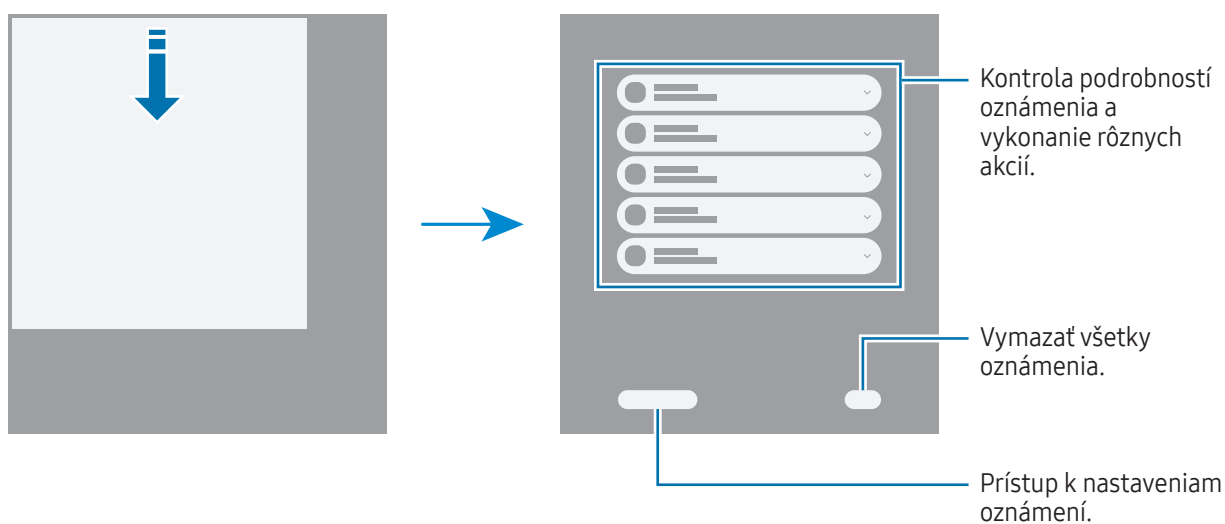

## Panel rýchlych nastavení

Určité funkcie, napríklad funkciu Wi-Fi alebo Bluetooth, môžete zapnúť alebo vypnúť ťuknutím na príslušné tlačidlo.

Ak chcete otvoriť panel rýchlych nastavení, potiahnite prstom nadol od pravej hornej strany obrazovky. Ak chcete panel rýchlych nastavení zatvoriť, prstom potiahnite po obrazovke nahor.

Ak stlačíte a podržíte tlačidlo, môžete získať prístup k podrobnejším nastaveniam. Ak chcete upraviť tlačidlá, postupne ťuknite na ikonu Upraviť (✎) → **Upraviť**.

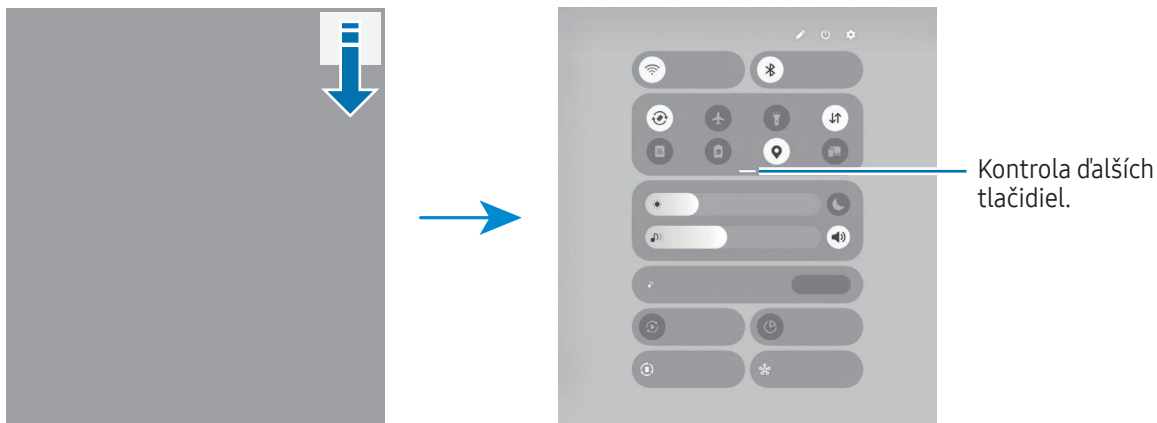

 Tento obrázok sa môže líšiť v závislosti od oblasti alebo modelu.

## Ovládanie prehrávania médií

Ovládajte médiá na vašom telefóne a pripojených zariadeniach v blízkosti na paneli rýchlych nastavení.

- 1 Otvorte panel rýchlych nastavení a ťuknite na **Výstup médií**.
- 2 Prehrávanie ovládajte ťuknutím na ikony na ovládači.

## Ovládanie zariadení v blízkosti

Ovládajte pripojené zariadenia v blízkosti alebo pripojte ďalšie zariadenia v blízkosti na paneli rýchlych nastavení.

- 1 Otvorte panel rýchlych nastavení a ťuknite na **Zariadenia v blízkom okolí**.  
Pripojené zariadenia v blízkosti sa zobrazia s čiarou, ktorá ich pripája ku kruhu okolo vášho telefónu.
- 2 Vyberte zariadenie v blízkosti, ktoré chcete ovládať.
  - Ak chcete pripojiť ďalšie zariadenia v blízkosti, potiahnite zariadenie z panela v spodnej časti obrazovky do kruhu.
  - Ak chcete ukončiť pripojenie, potiahnite zariadenie na panel v spodnej časti obrazovky.

## Ovládanie často používaných zariadení

Ovládajte zariadenia pripojené k aplikáciám na ovládanie zariadení, ako je SmartThings, a manuálnym rutinám na paneli rýchlych nastavení.

- 1 Otvorte panel rýchlych nastavení a ťuknite na položku **SmartThings**.
- 2 Ťuknite na prepínač vedľa aplikácie, ktorú chcete zapnúť, a ťuknite na položku **Štart**.  
Zobrazia sa pripojené zariadenia a manuálne rutiny.
- 3 Zvoľte si zariadenie, ktoré chcete ovládať, alebo spustite manuálnu rutinu jej výberom.

## Režim Flex (Používanie zariadenia, keď je sklopené)

Používanie zariadenia po sklopení a umiestnení na rovný povrch. Keď je zariadenie sklopené v určitom rozsahu, môžete zariadenie nastaviť do zvislej polohy.

Keď zariadenie sklopíte, automaticky sa zmení rozloženie niektorých aplikácií. Napríklad pri používaní aplikácie **Fotoaparát** sa kvôli ľahšiemu ovládaniu možnosti snímania z hornej časti obrazovky presunú nadol. Viac informácií nájdete v časti [Používanie fotoaparátu so sklopeným zariadením \(režim Flex\)](#).

Ak používate funkciu panela režimu Flex, môžete vidieť ďalšie rozloženie obrazovky. Viac informácií nájdete v časti [Používanie panela režimu Flex](#).



- Zariadenie rozpozná svoj stav ako úplne zatvorené alebo úplne otvorené podľa sklonu, ktorý dosiahne pri otvorení.
- Zmena rozloženia obrazovky je k dispozícii iba v niektorých aplikáciách.



## Používanie panela režimu Flex

Ak zapnete funkciu panela režimu Flex a sklopíte zariadenie, aktuálna aplikácia sa zobrazí navrchu a panel režimu Flex sa zobrazí v spodnej časti obrazovky. Na paneli režimu Flex môžete používať užitočné ovládacie prvky pre aktuálnu aplikáciu a dotykový ovládač.

Ak zariadenie sklopíte počas používania aplikácií, ktoré podporujú túto funkciu, na navigačnom paneli sa zobrazí ikona Panel režimu Flex (📄). Ťuknite na ikonu Panel režimu Flex (📄), aby sa zobrazil panel režimu Flex. Ak chcete panel skryť, ťuknite na ikonu Zavrieť panel režimu Flex (✕).

Ak sa ikona Panel režimu Flex (📄) nezobrazí, otvorte **Nastavenia**, ťuknite na **Pokročilé funkcie** → **Panel v režime sklopenej obrazovky** a potom ťuknutím na prepínač túto funkciu zapnite.



- Ak chcete, aby sa panel režimu Flex automaticky zobrazil pri zatvorení zariadenia, otvorte položku **Nastavenia**, postupne ťuknite na položky **Pokročilé funkcie** → **Panel v režime sklopenej obrazovky** → **Autom. zobrazíť panel pri sklopení** a potom ťuknite na prepínače vedľa požadovaných aplikácií.
- Panel režimu Flex je k dispozícii len pre aplikácie, ktoré podporujú Viac okien.



# Zachytenie snímok obrazovky a záznam obrazovky

## Zachytenie obsahu obrazovky

Zachytenie snímky obrazovky počas používania zariadenia a písanie a kreslenie na zachytenú obrazovku alebo jej orezanie a zdieľanie. Môžete nasnímať aktuálnu obrazovku a oblasť, ktorú možno posúvať.

## Spôsob zhotovenia snímky obrazovky

Na nasnímanie snímky obrazovky použite jeden z nasledujúcich spôsobov. Nasnímané snímky obrazovky si môžete skontrolovať v časti **Galéria**.





- Snímanie tlačidlami  
Súčasne stlačte bočné tlačidlo a tlačidlo zníženia hlasitosti.
- Snímanie potiahnutím  
Potiahnite kolmo rukou doľava alebo doprava cez obrazovku.



Ak nie je zapnutá funkcia snímania obrazovky potiahnutím, otvorte položku **Nastavenia**, postupne ťuknite na položky **Pokročilé funkcie** → **Pohyby a gestá** a potom ťuknutím na prepínač **Snímať potiahnutím dlane** túto funkciu zapnite.



Pri používaní niektorých aplikácií a funkcií nie je možné vytvoriť snímku obrazovky.

Po nasnímaní obrazovky použite nasledujúce možnosti na paneli s nástrojmi v spodnej časti obrazovky:

- : Zachytenie aktuálneho a skrytého obsahu na dlhšej strane, napríklad na webovej stránke. Keď ťuknete na ikonu Snímať posúvaním () , obrazovka sa automaticky posunie nadol a nasníma sa viac obsahu.
- : Píšte alebo kreslite na snímku obrazovky alebo vystrihnite časť zo snímky obrazovky. V položke **Galéria** môžete skontrolovať orezanú oblasť.
- **#**: Pridávanie značiek k snímke obrazovky. Ak chcete vyhľadávať snímky obrazovky podľa tagu, otvorte aplikáciu **Galéria** a ťuknite na ikonu Hľadať (). Môžete získať prístup k zoznamu značiek a vyhľadať požadovanú snímku obrazovky. Ak sa zoznam tagov nezobrazí, ťuknite na ikonu Ďalšie možnosti () → **Nastavenia vyhľadávania** → **Kategórie vyhľadávania** a ťuknutím na prepínač **Moje značky** túto funkciu zapnite.





-  : Zdieľanie snímky obrazovky s ostatnými používateľmi.
-  : Výber oblasti a vykonanie činností, ako napríklad zdieľanie alebo ukladanie. Ťuknite alebo nakreslite kruh okolo obsahu, ktorý chcete vybrať. Potom vyberte možnosť, ktorú chcete používať s vybratou oblasťou.



Ak možnosti nie sú na nasnímanej obrazovke viditeľné, otvorte položku **Nastavenia**, ťuknite na **Pokročilé funkcie** → **Snímky obrazovky a nahrávky obrazovky** a potom ťuknutím zapnite prepínač **Panel s nástrojmi snímok obrazovky**.

## Záznam obrazovky

Zaznamenajte si počas používania zariadenia obrazovku.

- 1 Otvorte panel rýchlych nastavení, ťuknite na ikonu Rozšíriť () a potom ťuknite na **Záznam. obraz.** ()
- 2 Zvoľte nastavenie zvuku a ťuknite na položku **Spustiť nahrávanie**.  
Nahrávanie začne po skončení odpočítavania.
  - Ak chcete na obrazovku písať či kresliť, ťuknite na ikonu Kresliť ()
  - Na záznam obrazovky s videoprekrytím sebou samým, ťuknite na ikonu Selfie video ()
- 3 Po skončení záznamu videa ťuknite na ikonu Zastaviť ()  
Videá si môžete skontrolovať v aplikácii **Galéria**.





Na zmenu nastavení záznamníka obrazovky otvorte položku **Nastavenia** a postupne ťuknite na položky **Pokročilé funkcie** → **Snímky obrazovky a nahrávky obrazovky**.

# Zadávanie textu

## Usporiadanie klávesnice

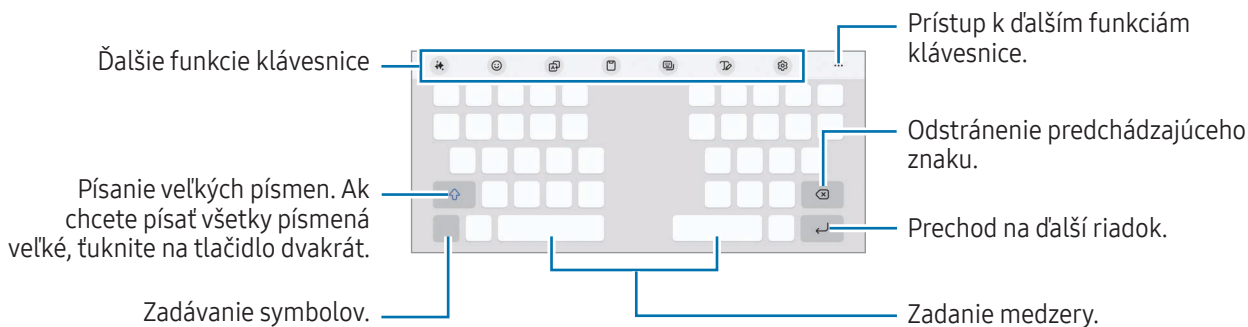
Klávesnica sa pri zadávaní textu zobrazí automaticky.



 Niektoré jazyky nepodporujú zadávanie textu. Ak chcete zadávať text, musíte vstupný jazyk prepnúť na jeden z podporovaných jazykov.

## Zmena vstupného jazyka

Postupne ťuknite na ikonu Nastavenia (⚙️) → **Jazyky a typy** → **Spravovať vstupné jazyky** a vyberte jazyky, ktoré sa majú použiť. Ak ste vybrali dva alebo viac jazykov, vstupné jazyky môžete zmeniť ťuknutím na ikonu Zmeniť jazyk (🌐).



Ak chcete zmeniť typ klávesnice, postupne ťuknite na ikonu Nastavenia (⚙️) → **Jazyky a typy**, vyberte jazyk a potom zvolte požadovaný typ klávesnice.

 Na klávesnici **3 x 4** má kláves tri alebo štyri znaky. Ak chcete zadať znak, opakovane ťuknite na príslušný kláves, kým sa nezobrazí požadovaný znak.

## Používanie tlačidla klávesnice

Ťuknutím na tlačidlo klávesnice na navigačnom paneli môžete zmeniť spôsob zadávania textu.

Ak chcete zmeniť tlačidlo klávesnice na navigačnom paneli, stlačte a podržte tlačidlo klávesnice a vyberte želanú možnosť.

-  : Zadávanie textu hlasom.
-  : Zmena klávesnice.

 Ak sa na navigačnom paneli nezobrazí tlačidlo klávesnice, otvorte položku **Nastavenia**, postupne ťuknite na položky **Všeobecné spravovanie** → **Klávesnica** a potom ťuknutím na prepínač **Tlačidlo klávesnice na navigačnom paneli** funkciu zapnite.

## Ďalšie funkcie klávesnice



- ✨ : Zmena štýlu, dostávajúce návrhov na pravopis a gramatiku, automatické generovanie textu na tému, ktorú opisujete a ďalšie funkcie.
- 😊 : Zadanie avatarov, nálepiek a iných položiek. Môžete zadať aj nálepky svojich avatarov, ktoré vyzerajú ako vy. Viac informácií nájdete v časti [Používanie nálepiek Galaxy Avatara](#).
- 🗨️ : Preklad textu a jeho zadanie.
- 📄 : Pridanie položky zo schránky.
- 🗣️ : Zmena režimu klávesnice.
- 📝 : Prepnutie do režimu rukopisu.
- ⚙️ : Zmena nastavení klávesnice.

Ďuknite na ikonu Rozbaliť panel s nástrojmi (•••), aby ste mohli používať viac funkcií klávesnice.

- 🗨️ : Rozpoznanie textu z dokumentov alebo obrázkov a jeho zadanie.
- + : Úprava zoznamu funkcií klávesnice.



 Niektoré funkcie nemusia byť v závislosti od operátora alebo modelu k dispozícii.

## Kopírovanie a vkladanie

- 1 Stlačte a podržte text.
- 2 Potiahnutím ikony Výber ľavého textu () alebo ikony Výber pravého textu () vyberte požadovaný text alebo ťuknutím na položku **Vybrať všetko** vyberte celý text.
- 3 Ťuknite na položku **Kopírovať** alebo **Vystrihnúť**.  
Vybraný text sa skopíruje do schránky.
- 4 Stlačte a podržte miesto, kam sa má vložiť text, a potom ťuknite na položku **Prilepiť**.

## Extrahovanie textu

Pri používaní niektorých aplikácií, napríklad aplikácie **Galéria** alebo **Fotoaparát** môžete z obrázkov extrahovať text a používať možnosti, napríklad jeho kopírovanie alebo zdieľanie. Nasledujúce kroky sú príkladom extrahovania textu v aplikácii **Galéria**.

- 1 Pri kontrole obrázka v aplikácii **Galéria** ťuknite na ikonu Extrahovať text ()  
Ikona Extrahovať text () sa zobrazí, len keď sa tam nachádza text, ktorý sa dá extrahovať.
- 2 Vyberte oblasť na extrahovanie textu.
- 3 Vyberte požadovanú možnosť.

# Aplikácie a funkcie

## Inštalovanie a odinštalovanie aplikácií

### Galaxy Store

Zakúpenie a prevzatie aplikácií. Môžete si prevziať aplikácie, ktoré sú určené pre zariadenia Samsung Galaxy. Otvorte aplikáciu **Store**. Aplikácie môžete prehľadávať podľa kategórie alebo môžete ťuknúť na ikonu Hľadať (🔍) a vyhľadávať zadaním kľúčového slova.



- Táto aplikácia nemusí byť v závislosti od operátora alebo modelu k dispozícii.
- Ak chcete zmeniť nastavenia automatického aktualizovania, ťuknite na ikonu Navigačná ponuka (☰) → ikona Nastavenia (⚙️) → **Automat. aktualizovať aplikácie** a potom vyberte príslušnú možnosť.

### Obchod Play

Zakúpenie a prevzatie aplikácií.

Otvorte aplikáciu **Obchod Play**. Aplikácie môžete prehľadávať podľa kategórie alebo ich môžete vyhľadať zadaním kľúčového slova.



- Ak chcete zmeniť nastavenia automatického aktualizovania, ťuknite na ikonu konta, postupne ťuknite na položky **Nastavenia** → **Nastavenia siete** → **Automatická aktualizácia aplikácií** a potom vyberte príslušnú možnosť.

## Spravovanie aplikácií

### Odinštalovanie alebo vypnutie aplikácií

Stlačte a podržte aplikáciu a vyberte možnosť.

- **Odinštalovať:** Odinštalovanie prevzatých aplikácií.
- **Vypnúť:** Vypnutie vybraných predvolených aplikácií, ktoré nie je možné odinštalovať zo zariadenia.



- Niektoré aplikácie nemusia túto funkciu podporovať.

## Aktivácia aplikácií

Otvorte položku **Nastavenia**, postupne ťuknite na položky **Aplikácie** → ikona Usporiadať (☰) → **Vypnuté** → **OK**, vyberte aplikáciu a ťuknite na položku **Zapnúť**.

## Nastavenie povolení aplikácie

Na to, aby niektoré aplikácie fungovali správne, môžu vyžadovať povolenia na prístup alebo používanie informácií v zariadení.

Ak chcete získať prístup k nastaveniam povolení aplikácie, otvorte položku **Nastavenia** a ťuknite na položku **Aplikácie**. Vyberte aplikáciu a ťuknite na položku **Povolenia**. Môžete skontrolovať zoznam povolení aplikácie a zmeniť jej povolenia.

Ak chcete skontrolovať alebo zmeniť nastavenia povolení aplikácie podľa kategórie povolenia, otvorte položku **Nastavenia** a postupne ťuknite na položky **Aplikácie** → ikona Ďalšie možnosti (⋮) → **Správca povolení**. Vyberte položku a aplikáciu.



Ak aplikáciám povolenia neudelíte, základné funkcie aplikácií nemusia fungovať správne.

# Galaxy AI

## Úvod

Používanie funkcií pokročilej inteligencie na uľahčenie používania zariadenia.



- Niektoré funkcie nemusia byť v závislosti od oblasti, operátora alebo modelu k dispozícii.
- Ak chcete, aby sa údaje spracúvali iba v rámci vášho zariadenia, aby ste posilnili ochranu vašich osobných údajov, otvorte **Nastavenia**, ťuknite na **Galaxy AI** a potom ťuknutím na prepínač **Spracúvať údaje iba v zariadení** túto funkciu zapnite. Na dosiahnutie lepších výsledkov a spracúvanie údajov vyžadujú niektoré funkcie online spracúvanie.

## Zlepšenie vašej komunikácie

### Preklad telefónnych hovorov v reálnom čase (Asistent pre hovory)

Získanie prekladu v reálnom čase do jazyka, ktorý si vyberiete počas hlasových hovorov.

Ak chcete používať túto funkciu, otvorte aplikáciu **Telefón**, ťuknite na ikonu Navigačná ponuka (☰) → ikona Nastavenia (⚙️) → **Simultánny preklad**, ťuknutím na prepínač funkciu zapnite a potom vyberte jazyky, ktoré chcete používať.

Keď uskutočňujete alebo prijímate hlasový hovor, ťuknite na **Asistent pre hovory** → **Simultánny preklad**. Ak chcete zastaviť prekladanie, ťuknite na **Zastaviť tlmočenie**.

Ak chcete zmeniť ďalšie nastavenia, otvorte aplikáciu **Telefón** a ťuknite na ikonu Navigačná ponuka (☰) → ikona Nastavenia (⚙️) → **Simultánny preklad**.

### Preklad správ v aplikáciách správ (Asistent pre písanie)

Môžete prekladať textové správy v aplikáciách správ.

- 1 Pri kontrole alebo vytváraní správy ťuknite na ikonu Asistencia (🔗) na Klávesnici Samsung a ťuknite na **Preklad konverzácií**.
- 2 Vyberte jazyky na paneli prekladača v hornej časti obrazovky.  
Preklady sa zobrazia pod každou správou.

### Používanie nástrojov na písanie (Asistent pre písanie)



Môžete zmeniť štýl písania, dostávať návrhy na pravopis a gramatiku, automaticky generovať text na tému, ktorú opisujete a využívať ďalšie funkcie.

Pri zostavovaní správy ťuknite na ikonu Asistencia (🔗) na Klávesnici Samsung a vyberte želanú možnosť.

- **Pravopis a gramatika:** Získanie pravopisných a gramatických návrhov.
- **Štýl písania:** Zmena štýlu písania.
- **Spisovateľ:** Keď uvediete tému, o ktorej má zariadenie písať, zariadenie vytvorí vety v akomkoľvek štýle, ktorý si vyberiete.



## Preklad rozhovorov (Tlmočník)

Získajte preklad naživo svojich rozhovorov a výstup do reči alebo textu.

- 1 Potiahnite ponuku bočného panela do stredu obrazovky a ťuknite na **Tlmočník**.
- 2 Vyberte svoj jazyk a jazyk druhej strany.  
Ak jazyk, ktorý si želáte, nie je v zozname, ťuknite na **Pridať jazyky** a stiahnite si príslušný jazykový balík.
- 3 Ťuknite na ikonu Mikrofón () a začnite konverzovať.  
Ak chcete, aby sa preklad toho, čo hovoríte, zobrazil na vonkajšom displeji, ťuknite na ikonu Vonkajší displej (). Druhá osoba môže kontrolovať preklady na vonkajšom displeji, zatiaľ čo vy kontrolujete preklady na hlavnom displeji.

## Používanie hlasového tlmočenia (Tlmočník)

Získajte preklad naživo prednášok, stretnutí a pod.

- 1 Potiahnite ponuku bočného panela do stredu obrazovky a ťuknite na **Tlmočník**.
- 2 Ťuknite na ikonu Režim počúvania ()
- 3 Vyberte jazyky na paneli prekladača v hornej časti obrazovky.
- 4 Ťuknite na ikonu Mikrofón () na spustenie prekladania.

## Uvoľnenie vašej produktivity

### Používanie funkcií Asistencia pri poznámkach (Samsung Notes)

Automatické formátovanie alebo zhrnutie poznámok, oprava pravopisných chýb alebo preklad poznámok. S použitím funkcie Skicovať na obrázok môžete zo svojej kresby tiež vytvoriť nové umenie.

Otvorte aplikáciu **Notes**, vytvorte poznámku, ťuknite na ikonu Asistencia () na paneli s nástrojmi a potom vyberte želanú možnosť.

### Konvertovanie nahrávaní hlasu na text (Samsung Notes)

Nahrávania hlasu, ktoré ste vložili do poznámok v aplikácii **Samsung Notes**, môžete skonvertovať na text.

Otvorte aplikáciu **Notes**, vyberte poznámku, ktorá obsahuje nahrávanie hlasu, ťuknite na ikonu Asistencia () na paneli s nástrojmi a potom ťuknite na **Prepísať**.

## Zhrnutie a prekladanie nahrávaní hlasu (Hlasový záznamník)

Konvertujte nahrávania hlasu na text na obrazovke a kontrolujte zhrnutia. Skonvertovaný text môžete tiež prekladať do iných jazykov.

- 1 Otvorte aplikáciu **Hlasový záznamník**.
- 2 Vyberte nahrávanie hlasu.
- 3 Ťuknite na **Prepísať**, vyberte jazyk a potom ťuknite na **Prepísať**.
  - Ak chcete skontrolovať kľúčové slová a zhrnutie, ťuknite na ikonu Asistencia (🔗) → **Zhrnúť**.
  - Ak chcete preložiť skonvertovaný text, ťuknite na ikonu Asistencia (🔗) → **Preklad**, vyberte jazyk a potom ťuknite na **Preklad**.
  - Ak chcete upraviť skonvertovaný text, ťuknite na ikonu Ďalšie možnosti (⋮) → **Upraviť text prepisu**.

## Zhrnutie a konvertovanie nahrávok hovorov na text (Asistent pre prepisy)

Hovor môžete nahráť a nahraný hovor skonvertovať na textový prepis a zhrnúť ho.

- 1 Otvorte aplikáciu **Telefón**, ťuknite na ikonu Navigačná ponuka (☰) → ikona Nastavenia (⚙️) → **Nahrávať hovory** → **Asistent pre prepisy** a potom ťuknutím na prepínač **Automatický prepis nahratých hovorov** túto funkciu zapnite.
- 2 Ťuknite na **Jazyk prepisu** a vyberte jazyk, ktorý chcete použiť.
- 3 Počas hlasového hovoru ťuknite na ikonu Nahráť (🗣️), aby sa rozhovor nahral.
- 4 Otvorte aplikáciu **Telefón**, ťuknite na ikonu Nedávne (📞) a potom vyberte nahraný hovor s prepisom. Vedľa hovorov s nahrávkami sa zobrazí ikona Nahrávanie hovorov (🗣️).
- 5 Ťuknite na skonvertované prepisy.  
Ak chcete prepisy zhrnúť, ťuknite na **Sumarizovať**.



## Preklad alebo zhrnutie webových stránok (Asistent pre prehliadanie webových stránok)

Získajte jednoduché zhrnutia textu z webových stránok spolu s úplnými prekladmi. Zariadenie môžete nastaviť aj tak, aby čítalo najdôležitejšie body webových stránok nahlas.

Otvorte aplikáciu **Internet**, ťuknite na ikonu Asistencia (🔗) a potom vyberte želanú možnosť.

## Preklad textu s použitím fotoaparátu (Fotoaparát)

Môžete prekladať text s použitím fotoaparátu.

- 1 Otvorte aplikáciu **Fotoaparát** a ťuknite na **FOTOGRAFIA** v zozname režimov snímania.
- 2 Nasmerujte fotoaparát na objekt a ťuknite na ikonu Skenovať dokumenty a text ().  
Ikona Skenovať dokumenty a text () sa zobrazí, len keď sa rozpozná dokument alebo text.
- 3 Ťuknite na **Preložiť**.  
Text sa preloží do jazyka aktuálneho zariadenia.

## Vyhľadávanie zakrúžkovaním



Vyhľadajte informácie o požadovanej časti obrázka alebo textu na obrazovke.

Stlačte a podržte tlačidlo Domov () a ťuknite alebo nakreslite kruh okolo obrázku alebo textu.

## Vytváranie epických obrázkov a videí



### Upravovanie obrázkov s Asistentom pre fotografie (Galéria)

Upravujte obrázky presúvaním, odobratím alebo zmenou veľkosti osôb alebo objektov, ktoré sú na nich, a potom vytvorte nové pozadie na vyplnenie chýbajúcich častí.

- 1 Otvorte aplikáciu **Galéria** a vyberte obrázok.
- 2 Ťuknite na ikonu Asistencia ().
- 3 Ťuknite alebo kreslite okolo čohokoľvek, čo chcete odstrániť alebo premiestniť.  
Ak chcete upraviť sklon, potiahnite lištu na nastavenie sklonu.
- 4 Stlačte a podržte vybranú oblasť a potiahnite ju tam, kde chcete, alebo ju ťuknutím na ikonu Odstrániť () odstráňte.
- 5 Ťuknite na **Generovať**.
- 6 Ťuknutím na **Uložiť kópiu** obrázok uložíte.

## Pridávanie objektov na obrázok kreslením (Galéria)

Na obrázky môžete kreslením pridávať objekty.

- 1 Otvorte aplikáciu **Galéria** a vyberte obrázok.
- 2 Ťuknite na ikonu Asistencia () → **Skica na obrázok**.
- 3 Na obrázok nakreslite objekty.  
Ak chcete zmeniť farbu pera alebo hrúbku, ťuknite na ikonu Základné pero ()
- 4 Ťuknite na **Generovať**.
- 5 Ťuknutím na **Uložiť kópiu** obrázok uložíte.

## Generovanie nových portrétov (Galéria)

Z obrázkov môžete generovať rôzne nové portréty, napríklad 3D kreslené portréty.

- 1 Otvorte aplikáciu **Galéria** a vyberte obrázok.
- 2 Ťuknite na ikonu Asistencia () → **Portrétové štúdio**.
- 3 Vyberte želaný štýl a ťuknite na **Generovať**.
- 4 Ťuknutím na **Uložiť kópiu** obrázok uložíte.

## Vytváranie stereoskopických obrázkov (Galéria)

Na obrázky ľudí alebo domácich zvierat (mačiek a psov) môžete použiť stereoskopický efekt.

- 1 Otvorte aplikáciu **Galéria** a vyberte obrázok.
- 2 Potiahnite prstom nahor na obrazovke a ťuknite na **Dynamický efekt**.
- 3 Ťuknutím na ikonu Uložiť () uložte súbor.

## Používanie funkcie Okamžité spomalenie (Galéria)





Vybranú časť videa môžete prehrať spomalene a pozrieť si ďalšie detaily stlačením a podržaním príslušnej časti.

- 1 Otvorte aplikáciu **Galéria** a vyberte video, ktoré chcete prehrať.
- 2 Počas prehrávania videa stlačte a podržte obrazovku.

 Táto funkcia nemusí byť v závislosti od súboru k dispozícii.

## Používanie funkcie Asistencia pri kreslení

Generujte nové umenie zo svojej kresby, textových opisov alebo obrázka, ktorý vyberiete.

- 1 Potiahnite ponuku bočného panela do stredu obrazovky a ťuknite na **Asistent kreslenia**.
- 2 Vyberte požadovanú možnosť.
  -  : Kreslite na obrazovku.
  -  : Vyberte obrázok, ktorý si želáte.
  - **Text na obrázok**: Opíšte textom, čo chcete vytvoriť.
- 3 Vyberte štýl obrázka a ťuknite na **Generovať**.
- 4 Ťuknutím na ikonu Uložiť () uložte obrázok. Ak chcete obrázok uložiť ako nálepku, ťuknite na ikonu Uložiť ako nálepku (). Nálepky môžete používať na klávesnici Samsung.



## Používanie funkcie Výber s AI

Vyberte oblasť na obrazovke a používajte rôzne inteligentné funkcie.

- 1 Potiahnite ponuku bočného panela do stredu obrazovky a ťuknite na **Výber pomocou umelej inteligencie**.
- 2 Ťuknite alebo nakreslite kruh okolo obsahu, ktorý chcete vybrať.
- 3 Vyberte možnosť, ktorú chcete používať s vybratou oblasťou.

## Upravovanie zvukov vo videu (Zvuková guma)

Odstráňte rušivé zvuky vo videách upravením hlasitosti hlasov, vetra a iných zvukov.

- 1 Otvorte aplikáciu **Galéria** a vyberte video, ktoré chcete upraviť.
- 2 Ťuknite na ikonu Upraviť () → ikonu Zvuk () → **Zvuková guma**.
- 3 Vyberte typ zvuku a ťuknite na **Stíšiť**, čím stlmíte zvuk, alebo potiahnutím nastavovacej lišty upravte hlasitosť.
- 4 Ťuknutím na **Použiť úpravy** → **Uložiť kópiu** video uložíte.

## Vytváranie vlastných tapiet

Vytvárajte tapety výberom kategórií a kľúčových slov alebo automaticky meňte tapetu uzamknutej obrazovky podľa času a počasia.

- 1 Otvorte **Nastavenia** a ťuknite na **Tapeta a štýl**.
- 2 Ťuknite na **Zmeňte tapety** → **Vytvárajte s využitím umelej inteligencie** a vyberte možnosť, ktorú si želáte.
  - **Generatívna**: Generovanie nových tapiet s kategóriami a kľúčovými slovami, ktoré si vyberiete.
  - **Fotografická atmosféra**: Automatická zmena tapety uzamknutej obrazovky podľa počasia a času.

## Generovanie novej profilovej karty (Kontakty)

Generovaním nových portrétov môžete zmeniť svoju profilovú kartu.

- 1 Otvorte aplikáciu **Kontakty** a ťuknite na svoj profil.
- 2 Ťuknite na svoju profilovú kartu → ikona Profilový obrázok () na profilovej karte → **Zmeniť fotografiu**.
- 3 Vyberte želaný portrétový obrázok a ťuknite na **Portrétové štúdio**.
- 4 Vyberte želaný štýl a ťuknite na **Generovať**.
- 5 Ťuknite na **Použiť** → **Ok**.

## Získanie personalizovaných prehľadov

### Now brief

Získajte brífing vygenerovaný AI na základe vašich záujmov.

Potiahnite ponuku bočného panela do stredu obrazovky a ťuknite na **Now brief**.

Ak chcete prispôbiť nastavenia funkcie Now brief, ťuknite na ikonu Nastavenia ()

# Telefón

## Úvod

Uskutočňovanie alebo prijímanie hlasových hovorov alebo videohovorov.

## Uskutočňovanie hovorov

- 1 Otvorte aplikáciu **Telefón** a ťuknite na ikonu Klávesnica (⋮).
- 2 Zadajte telefónne číslo.
- 3 Ťuknutím na ikonu Hlasový hovor (📞) uskutočnite hlasový hovor a ťuknutím na ikonu Videohovor (📹) alebo na ikonu Videohovor stretnutia (👥) uskutočnite videohovor.

## Uskutočňovanie hovorov z denníkov hovorov alebo zoznamu kontaktov

Otvorte aplikáciu **Telefón**, ťuknite na ikonu Nedávne (📞) alebo ikonu Kontakty (👤) a potom potiahnutím doprava na kontakte alebo telefónnom čísle uskutočnite hovor.

Ak je táto funkcia vypnutá, ťuknite na ikonu Navigačná ponuka (☰) → ikona Nastavenia (⚙️) → **Ďalšie nastavenia hovorov** a potom ťuknutím na prepínač **Volat'/odoslať správu potiahnutím** funkciu zapnite.

## Používanie rýchlej voľby

Ak chcete nastaviť číslo na rýchlu voľbu, otvorte aplikáciu **Telefón**, ťuknite na ikonu Klávesnica (⋮) → ikona Ďalšie možnosti (⋮) → **Čísla rýchlej voľby**, vyberte rýchle vytáčanie čísla a potom pridajte telefónne číslo.

Ak chcete uskutočniť hovor, stlačte a podržte číslo rýchlej voľby na klávesnici. Ak chcete vytočiť číslo rýchlej voľby 10 a väčšie, ťuknite na prvú číslicu(-e) čísla a potom stlačte a podržte poslednú číslicu.

Ak napríklad nastavíte ako číslo rýchlej voľby číslo 123, ťuknite na číslo 1, ťuknite na číslo 2 a potom stlačte a podržte číslo 3.

## Uskutočnenie medzinárodného hovoru

- 1 Otvorte aplikáciu **Telefón** a ťuknite na ikonu Klávesnica (☰☰☰).
- 2 Stlačte a podržte číslo 0, kým sa nezobrazí znak +.
- 3 Zadaťte kód krajiny, smerové číslo a telefónne číslo a potom ťuknite na ikonu Hovor (📞).

## Prijímanie hovorov

### Prijatie hovoru

Počas prichádzajúceho hovoru potiahnite ikonu Prijatť (📞) von z veľkého kruhu.

### Odmietnutie hovoru

Počas prichádzajúceho hovoru potiahnite ikonu Zamietnuť (📞) von z veľkého kruhu.

Ak chcete odoslať správu pri odmietnutí prichádzajúceho hovoru, posuňte lištu **Odoslať správu** smerom nahor a zvolte si správu určenú na odoslanie.

Ak chcete vytvoriť rôzne správy o odmietnutí, otvorte aplikáciu **Telefón** a ťuknite na ikonu Navigačná ponuka (☰) → ikona Nastavenia (⚙️) → **Správy rýchlych odmietnutí**. Ťuknite na ikonu Pridať (+), zadajte správu a potom ťuknite na **Uložiť**.

## Blokovanie telefónnych čísel







Môžete zablokovať hovory z konkrétnych čísel pridaných v zozname blokovaných čísel.

Otvorte aplikáciu **Telefón**, ťuknite na ikonu Navigačná ponuka (☰) → ikona Nastavenia (⚙️) → **Blokovať čísla** a potom vyberte kontakty alebo telefónne čísla, ktoré chcete uložiť do zoznamu blokovaných čísel.

Ak sa vás pokúsia kontaktovať blokované čísla, oznámenia nedostanete. Hovory sa zaznamenajú do denníka hovorov.

 Blokovať môžete aj prichádzajúce hovory od ľudí, ktorých ID volajúceho sa nezobrazuje. Ak chcete túto funkciu zapnúť, ťuknite na prepínač **Blokovať hovory z neznámych čísel**.

## Možnosti počas hovorov

- **Asistent pre hovory** → **Textový hovor**: Komunikácia s druhou stranou prostredníctvom textu. Viac informácií nájdete v časti [Textový hovor](#).
- **Asistent pre hovory** → **Simultánny preklad**: Získanie prekladu v reálnom čase do jazyka, ktorý si vyberiete počas hlasových hovorov. Ak chcete používať túto funkciu, otvorte aplikáciu **Telefón**, ťuknite na ikonu Navigačná ponuka (☰) → ikona Nastavenia (⚙️) → **Simultánny preklad** a potom ťuknutím na prepínač funkciu zapnite. Viac informácií nájdete v časti [Preklad telefónnych hovorov v reálnom čase \(Asistent pre hovory\)](#).
-  : Nahrávanie telefonického rozhovoru. Keď nahráte telefonický rozhovor, tento súbor sa uloží do **Moje súbory** → ikona Interné úložisko (📁) → **Recordings** → **Call**. Ďalšie informácie o prepisoch a zhrnutiach hovorov nájdete v časti [Zhrnutie a konvertovanie nahrávok hovorov na text \(Asistent pre prepisy\)](#).
-  : Zobrazte svoje rozhovory ako text na obrazovke. Ak chcete používať túto funkciu, otvorte aplikáciu **Telefón**, ťuknite na ikonu Navigačná ponuka (☰) → ikona Nastavenia (⚙️) → **Titulky hovorov** a potom ťuknutím na prepínač funkciu zapnite.
- **Pridať hovor**: Vytočenie druhého hovoru. Prvý hovor sa podrží. Keď ukončíte druhý hovor, prvý hovor sa obnoví.
- **Podržať hovor**: Podržanie hovoru.
- **Videohovor**: Prepnutie na videohovor.
- **Bluetooth**: Prepnutie na náhlavnú súpravu Bluetooth, ak je pripojená k zariadeniu.
- **Reproduktor**: Vypnutie alebo zapnutie hlasitého odposluchu. Keď používate reproduktor, zariadenie držte ďalej od uší.
- **Stlmiť**: Vypnutie mikrofónu, aby vás druhá strana nepočula.
- **Klávesnica / Skryť**: Otvorenie alebo zatvorenie klávesnice.
-  : Ukončenie aktuálneho hovoru.
-  : Prepnutie na hlasový hovor počas videohovoru.
-  : Nastavenie zariadenia tak, aby automaticky menilo uhol a priblíženie rozpoznávaním a sledovaním osôb počas videohovoru.
-  : Uzamknutie obrazovky počas videohovoru.

- **Efekty:** Používanie rôznych efektov počas videohovoru.
-  : Zmena pomeru strán displeja počas videohovoru.
- **Fotoaparát:** Vypnutie fotoaparátu počas videohovoru, aby vás druhá strana nevidela.
- **Prepnúť:** Prepnutie medzi predným a zadným fotoaparátom počas videohovoru.





Niektoré funkcie nemusia byť v závislosti od operátora alebo modelu k dispozícii.

## Asistent pre hovory

### Textový hovor

Komunikácia s druhou stranou prostredníctvom textu.

Ak chcete používať túto funkciu, otvorte aplikáciu **Telefón**, ťuknite na ikonu Navigačná ponuka () → ikona Nastavenia () → **Textový hovor** a potom ťuknutím na prepínač funkciu zapnite. Keď uskutočňujete alebo prijímate hlasový hovor, ťuknite na **Asistent pre hovory** → **Textový hovor**.

Po prepojení hovoru sa druhej strane automaticky odošle hlasový pozdrav a to, čo povie druhá strana, sa zobrazí ako text na vašej obrazovke.

Ak si vyberiete odpoveď zo zoznamu rýchlych odpovedí alebo zadáte text, prenesie sa hlasovo druhej strane.

Ak chcete prepnúť na hlasový hovor, ťuknite na **Prepnúť na hlasový hovor**.

Ak chcete zmeniť nastavenia, otvorte aplikáciu **Telefón** a ťuknite na ikonu Navigačná ponuka () → ikona Nastavenia () → **Textový hovor**.

### Simultánný preklad

Získanie prekladu v reálnom čase do jazyka, ktorý si vyberiete počas hlasových hovorov. Viac informácií nájdete v časti [Preklad telefónnych hovorov v reálnom čase \(Asistent pre hovory\)](#).

# Kontakty

## Úvod

Vytvorenie nových kontaktov alebo spravovanie kontaktov v zariadení.

## Pridávanie kontaktov

### Vytvorenie nového kontaktu

- 1 Otvorte aplikáciu **Kontakty** a ťuknite na ikonu Vytvoriť (+).
- 2 Vyberte umiestnenia úložiska.
- 3 Zadaťte kontaktné informácie a ťuknite na položku **Uložiť**.

### Importovanie kontaktov

Pridanie kontaktov importovaním z iných úložísk do vášho zariadenia.

- 1 Otvorte aplikáciu **Kontakty** a postupne ťuknite na ikonu Ďalšie možnosti (☰) → **Nastavenia** → **Import kontaktov**.
- 2 Kontakty importujte podľa pokynov na obrazovke.

### Synchronizovanie kontaktov s vašimi webovými kontami

Synchronizovanie kontaktov zariadenia s kontaktmi online uloženými vo vašich webových kontách, napríklad v konte Samsung.

- 1 Otvorte položku **Nastavenia**, postupne ťuknite na položky **Kontá a zálohovanie** → **Spravovať kontá** a vyberte konto, s ktorým sa má vykonať synchronizácia.
- 2 Ťuknite na položku **Synchronizovať konto** a potom ťuknutím na prepínač **Kontakty** túto funkciu zapnite.

## Vyhľadávanie kontaktov

Otvorte aplikáciu **Kontakty**. Ťuknite na ikonu Hľadať (🔍) v hornej časti zoznamu kontaktov a zadajte kritériá vyhľadávania.

Ťuknite na kontakt. Vykonajte jeden z nasledujúcich krokov:

- 📞 : Uskutočnenie hlasového hovoru.
- 💬 : Vytvorenie správy.
- 📺 / 📺 : Uskutočnenie videohovoru.
- ✉️ : Vytvorenie e-mailu.

## Odstraňovanie kontaktov

- 1 Otvorte aplikáciu **Kontakty** a ťuknite na ikonu Ďalšie možnosti (⋮) → **Vybrať**.
- 2 Vyberte kontakty a ťuknite na položku **Odstrániť**.

Ak chcete kontakty odstrániť po jednom, ťuknite na kontakt zo zoznamu kontaktov a postupne ťuknite na položky **Ďalšie** → **Odstrániť**.

## Zdieľanie kontaktov

Kontakty môžete zdieľať s inými používateľmi pomocou rôznych možností zdieľania.

- 1 Otvorte aplikáciu **Kontakty** a ťuknite na ikonu Ďalšie možnosti (⋮) → **Vybrať**.
- 2 Vyberte kontakty a ťuknite na položku **Zdieľať**.
- 3 Vyberte kontaktné informácie, ktoré chcete zdieľať, a ťuknite na položku **Ok**.
- 4 Vyberte spôsob zdieľania.

## Vytvorenie skupín

Môžete pridávať skupiny, ako napríklad rodinu alebo priateľov, a usporadúvať kontakty do skupín.

- 1 Otvorte aplikáciu **Kontakty** a ťuknite na položku **Skupiny** → ikonu Vytvoriť (+).
- 2 Skupinu vytvorte podľa pokynov na obrazovke.

## Spojenie duplicitných kontaktov

Ak zoznam kontaktov obsahuje duplicitné kontakty, spojte ich do jedného, aby sa zoznam kontaktov zjednodušil.

- 1 Otvorte aplikáciu **Kontakty** a postupne ťuknite na ikonu Ďalšie možnosti (☰) → **Nastavenia** → **Zlúčiť duplicitné kontakty**.
- 2 Označte kontakty a ťuknite na položku **Zlúčiť**.

## Nastavenie vášho profilu

Môžete nastaviť svoj profilový obrázok a profilovú kartu.

- 1 Otvorte aplikáciu **Kontakty** a ťuknite na svoj profil.
- 2 Ťuknite na **Vytvoriť kartu profilu**.
- 3 Podľa pokynov na obrazovke nastavte svoju profilovú kartu.  
Obrázok, ktorý si vyberiete na profilovú kartu, sa použije aj ako váš profilový obrázok.
- 4 Ak chcete svoj profilový obrázok zmeniť, ťuknite na profilový obrázok alebo kartu a ťuknite ikonu Profilový obrázok (📷).
- 5 Podľa pokynov na obrazovke nastavte svoj profilový obrázok.

## Zdieľanie vášho profilu

Ľudia si môžu zobrazíť váš profil, keď im zavoláte alebo keď si kontrolujú vaše kontaktné informácie.

- 1 Otvorte aplikáciu **Kontakty** a ťuknite na svoj profil.
- 2 Ťuknite na **Profilová karta a fotografia** a ťuknutím na prepínač **Zdieľať profil. kartu a fotografiu** túto funkciu zapnite.

# Fotoaparát

## Úvod

Táto aplikácia umožňuje fotografovať a nahrávať videá pomocou rôznych režimov a nastavení.

### Etiketa pri používaní fotoaparátu

- Nefotografujte ani nenahrávajte iných ľudí bez ich povolenia.
- Nefotografujte ani nenahrávajte videá na miestach, na ktorých je to zakázané zo zákona.
- Nefotografujte ani nenahrávajte videá na miestach, na ktorých môžete zasahovať do súkromia iných ľudí.

## Fotografovanie

### 1 Otvorte aplikáciu **Fotoaparát**.

Aplikáciu môžete otvoriť aj tak, že dvakrát stlačíte bočné tlačidlo alebo potiahnete ikonu Fotoaparát () doľava na uzamknutej obrazovke.



- Pri otvorení aplikácie **Fotoaparát** z uzamknutej obrazovky, alebo keď je obrazovka vypnutá a je nastavená metóda uzamknutia obrazovky, niektoré funkcie fotoaparátu nebudú k dispozícii.
- Keď sa fotoaparát nepoužíva, automaticky sa vypne.
- Niektoré postupy nemusia byť v závislosti od operátora alebo modelu k dispozícii.

### 2 Na obrazovke ukážky ťuknite na miesto na obraze, na ktoré má fotoaparát zaostriť.

Ak chcete upraviť jas fotografií, potiahnite nastavovací panel, ktorý sa zobrazí nad alebo pod kruhovým rámom.

### 3 Ťuknutím na ikonu Nasnímať fotografiu (○) nasnímajte fotografiu.

- Ak chcete zmeniť režim snímania, presuňte zoznam režimov snímania doľava alebo doprava, alebo na obrazovke ukážky potiahnite prstom doľava alebo doprava.
- Ak prepnete do režimu Zobrazíť nasnímané, zobrazí sa obrazovka ukážky a budete na nej môcť skontrolovať výsledky svojho snímania.

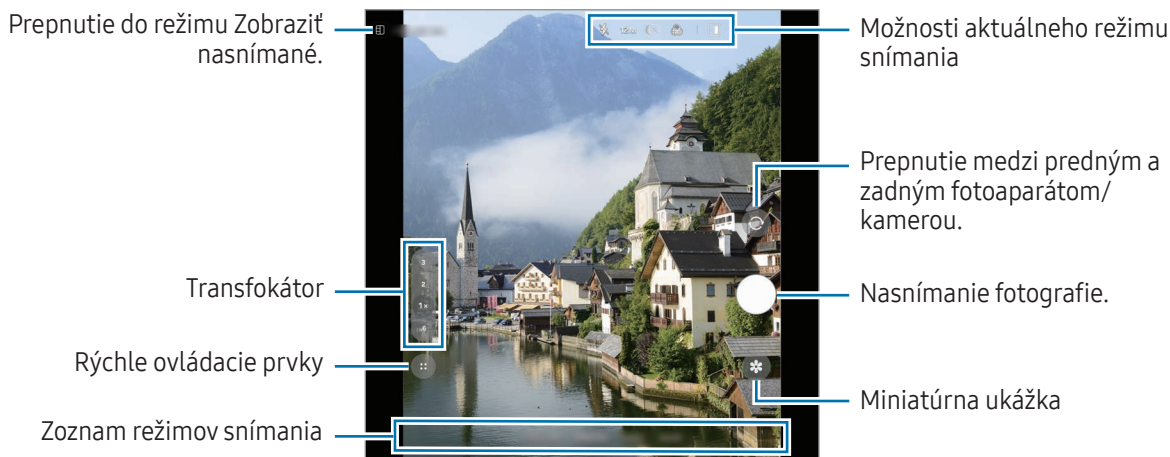

- Obrazovka s ukážkou sa môže líšiť v závislosti od režimu fotografovania a od práve používaného fotoaparátu.
- Ak je snímaný objekt blízko, zaostrenie nemusí byť dostatočne jasné. Fotografie alebo videá snímajte z dostatočnej vzdialenosti.
- Ak sú nasnímané fotografie neostré, očistite objektiv fotoaparátu a skúste to znova.
- Uistite sa, že objektiv nie je poškodený a znečistený. V opačnom prípade nemusí zariadenie v niektorých režimoch, ktoré si vyžadujú vysoké rozlíšenie, fungovať správne.
- Fotoaparát zariadenia disponuje širokouhlým objektivom. Pri snímaní širokouhlých fotografií alebo videí sa môže vyskytnúť menšie skreslenie, čo nepredstavuje problém so zariadením.
- Ak je zariadenie vystavené náhlym zmenám teploty vzduchu, fotoaparát sa môže zahmlieť alebo sa na ňom môže vytvoriť kondenzát kvôli rozdielu teploty vonku a pod krytom fotoaparátu. Ak plánujete používať fotoaparát, snažte sa vyhýbať takýmto podmienkam. Ak predsa len dôjde k zahmleniu, nechajte fotoaparát pred fotografovaním alebo nahrávaním videí prirodzene vyschnúť pri izbovej teplote, inak môžu výsledky vyzeráť rozmazane.

## Používanie tlačidla Fotoaparát

- Video zaznamenajte stlačením a podržaním tlačidla Fotoaparát.
- Ak potiahnete tlačidlo Fotoaparát na ikonu Zámok (🔒), môžete nahráť video bez držania tlačidla.
- Ak chcete nasnímať sériu záberov, potiahnite tlačidlo Fotoaparát na okraj obrazovky a podržte ho. Ak ťuknete na ikonu Rýchle ovládacie prvky (⋮) → ikona Nastavenia (⚙️) na obrazovke ukážky a postupne ťuknete na položky **Potiahnutím po tlačidle spúšte** → **Vytvoriť GIF**, môžete vytvárať obrázky vo formáte GIF.
- Ak pridáte ďalšie tlačidlo Fotoaparát, môžete ho posunúť kamkoľvek na obrazovke, aby ste mohli fotografovať pohodlnejšie. Na obrazovke ukážky postupne ťuknete na ikonu Rýchle ovládacie prvky (⋮) → ikona Nastavenia (⚙️) → **Metódy snímania** a ťuknutím na prepínač **Plávajúce tlačidlo spúšte** túto funkciu zapnete.

## Úpravy zoznamu režimov snímania

Ak chcete upraviť zoznam režimov snímania, v zozname ťuknete na **ĎALŠIE**, ťuknete na **Upraviť** a potom potiahnete režimy na želané miesto.

## Používanie funkcií priblíženia

Ak chcete pri požívaní zadného fotoaparátu objekt priblížiť alebo vzdialiť, na obrazovke náhľadu vyberte požadovanú ikonu priblíženia.

Zo zoznamu úrovni priblíženia, ktorý sa zobrazí, keď ťuknete na ikonu priblíženia, môžete vybrať požadovanú úroveň priblíženia.

Ak chcete presnejšie upraviť priblíženie, potiahnite ikonu priblíženia, stiahnite alebo rozťahnite dva prsty na obrazovke náhľadu.

Ak pomer priblíženia presiahne určitú hodnotu, zobrazí sa vodiaca mapa priblíženia, ktorá ukazuje, ktorú časť obrázku ste si priblížili. Ak ťuknete na ikonu Režim Zobrazíť nasnímané (📍), môžete zväčšiť vodiacu mapu priblíženia.

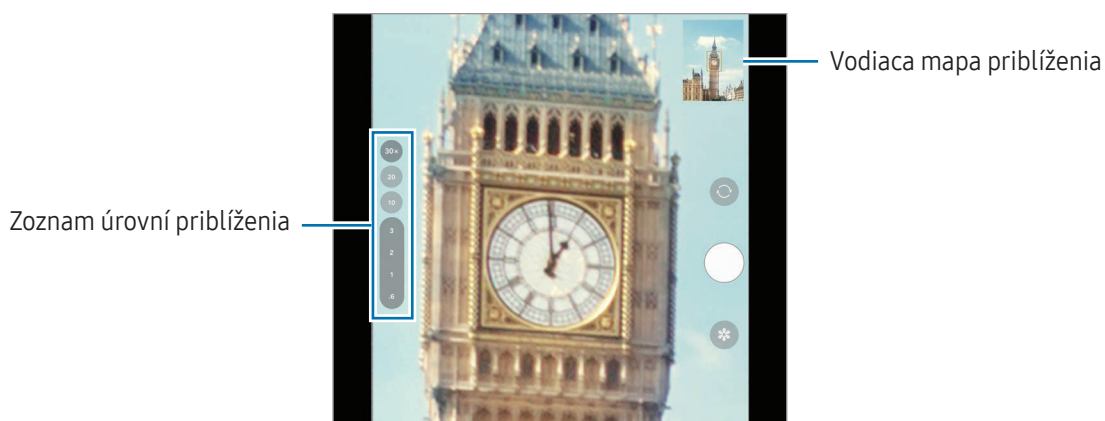

## Uzamknutie zaostrenia (AF) a expozície (AE)

Zaostrenie alebo expozíciu môžete zablokovať na vybranej oblasti, aby fotoaparát nevykonával úpravu automaticky na základe zmien objektov alebo zdrojov svetla.

Stlačte a podržte oblasť, na ktorú sa má zaostriť. V oblasti sa zobrazí rám AF/AE a nastavenie zaostrenia a expozície sa uzamkne. Nastavenie bude uzamknuté aj po nasnímaní fotografie.







Táto funkcia nemusí byť dostupná v závislosti od režimu snímania.

## Možnosti aktuálneho režimu snímania

Na obrazovke s ukážkou použijete nasledujúce nastavenia. Ak chcete použiť ďalšie možnosti, ťuknite na ikonu Rýchle ovládacie prvky (⋮).

- ✨ : Zapnutie alebo vypnutie blesku.
- 12M: Výber rozlíšenia pre snímky.
- 📷 : Zapnutie alebo vypnutie funkcie pohyblivej fotografie. Po jej zapnutí dôjde aj k nasnímaniu videoklipu z niekoľkých sekúnd pred alebo pred aj po ťuknutí na tlačidlo Fotoaparát.
- 🌫️ : Použitie efektu filtra.
- 🚫 : Zapnutie alebo vypnutie funkcie super stabilný.
- 🎞️ : Výber frekvencie snímok hyperlapse videí.
- FHD 30 / FHD 240 / FHD: Výber rozlíšenia videí.
- HDR : Zapnutie alebo vypnutie funkcie HDR. Ak ju zapnete, môžete nahrávať 10-bitové HDR videá so širším rozsahom farieb a kontrastu.
- 📺 : Zapnutie alebo vypnutie vonkajšieho displeja.
- 🎯 : Výber režimu merania. Toto nastavenie určuje spôsob výpočtu hodnôt. **Meranie s vyvážením na stred** (🎯) využíva na výpočet expozície záberu svetlo v strede záberu. **Maticové meranie** (🎯) meria priemer celej scény. **Bodové meranie** (🎯) využíva na výpočet expozície záberu svetlo koncentrované v strednej časti záberu.
- 🗣️ : V režime **PROFESIONÁLNE VIDEO** vyberte, v ktorom smere chcete zvuk nahrávať s vyššou hlasitosťou. Môžete použiť aj mikrofón s rozhraním USB alebo Bluetooth, ktorý je potrebné pripojiť k zariadeniu.

-  : V režime **PROFESIONÁLNE** alebo **PROFESIONÁLNE VIDEO** zmeňte možnosť pre sledovanie expozície. Vyberte možnosť na zobrazenie preexponovaných alebo podexponovaných úrovní so vzorom alebo farbou na obrazovke ukážky.
-  : Zapnutie alebo vypnutie funkcie logaritmického záznamu videa. Ak ju zapnete, môžete nahrávať videá so širším dynamickým rozsahom pre väčšiu flexibilitu pri úpravách.
-  : V režime **JEDLO** zaostrenie na objekt vo vnútri rámu a rozostrenie obrazu mimo rámu.
-  : V režime **DUÁLNE NAHRÁVANIE** môžete zmeniť možnosť uloženia.
-  : V režime **JEDNOTLIVÉ SNÍMANIE** môžete zapnúť alebo vypnúť funkciu prednahrávania. Po jej zapnutí dôjde aj k nasnímaniu videoklipu z niekoľkých sekúnd pred ťuknutím na tlačidlo Fotoaparát.



Dostupné možnosti sa môžu líšiť v závislosti od modelu alebo režimu snímania.

## Používanie fotoaparátu so sklopeným zariadením (režim Flex)

Zariadenie môžete sklopiť a umiestniť na rovný povrch, aby ste mohli pohodlnejšie používať fotoaparát. Keď zariadenie sklopiť, automaticky sa zmení rozloženie fotoaparátu. Môžete tiež zobraziť výsledky svojho snímania na obrazovke ukážky.



## Používanie vonkajšieho displeja

Keď je zariadenie buď úplne zatvorené alebo úplne otvorené, môžete snímať fotografie alebo nahrávať videá s použitím vonkajšieho displeja.

### Používanie fotoaparátu s úplne zatvoreným zariadením

Môžete snímať fotografie alebo nahrávať videá, keď máte zariadenie zatvorené.

Na vonkajšom displeji otvorte aplikáciu **Fotoaparát**.



### Snímanie selfie s použitím zadného fotoaparátu

Na vonkajšom displeji môžete skontrolovať ukážku a zadným fotoaparátom môžete snímať autoportréty.



- 1 Na vonkajšom displeji otvorte aplikáciu **Fotoaparát**.
- 2 Ťuknite na položku **SELFIE**.
- 3 Otvorte zariadenie a postavte sa tvárou pred zadný fotoaparát.
- 4 Ťuknutím na ikonu Nasnímať fotografiu (○) nasnímajte fotografiu alebo ťuknutím na ikonu Spustiť nahrávanie (●) nahrajte video.



- Táto funkcia je k dispozícii len v niektorých režimoch snímania.
- Ak chcete prepnúť ukážku na hlavný displej, potiahnite ikonu Prepnúť ukážku na hlavný displej (🔒) na hlavnom displeji ľubovoľným smerom.

### Používanie dvoch obrazoviek ukážky

Aby ste videli, ako vyzerá snímaná scéna, môžete si zobrazit jej ukážku na hlavnom aj na vonkajšom displeji.

- 1 Na obrazovke s ukážkou ťuknite na ikonu Ukážka na vonkajšom displeji (📺).  
Vonkajší displej sa zapne.
- 2 Ťuknutím na ikonu Nasnímať fotografiu (○) nasnímajte fotografiu alebo ťuknutím na ikonu Spustiť nahrávanie (●) nahrajte video.



Blesk nepoužívajte blízko svojich očí. Použitie blesku v blízkosti očí môže spôsobiť dočasnú stratu zraku alebo poškodenie očí.



Táto funkcia je k dispozícii len v niektorých režimoch snímania.

## Režim fotografií

Fotoaparát upravuje možnosti snímania automaticky na základe okolia.

V zozname režimov snímania ťuknite na položku **FOTOGRAFIA** a ťuknite na ikonu Nasnímať fotografiu () , čím zhotovíte fotografiu.

## Zmena rozlíšenia

Môžete snímať fotografie s vysokým rozlíšením.



V možnostiach snímania ťuknite na **12M** na zmenu rozlíšenia na také, ktoré si želáte, a nasnímajte fotografiu.



Rozlíšenie sa môže líšiť v závislosti od modelu.

## Návrhy snímok

Fotoaparát vám navrhne ideálnu kompozíciu pre fotografie rozpoznáním polohy a uhla objektu.

Na obrazovke ukážky ťuknite na ikonu Rýchle ovládacie prvky () → ikona Nastavenia () a ťuknutím na prepínač **Návrhy snímok** zapnete túto funkciu.

- 1 V zozname režimov snímania ťuknite na položku **FOTOGRAFIA**.  
Na obrazovke ukážky sa zobrazí sprievodca.
- 2 Nasmerujte sprievodcu na objekt.  
Fotoaparát rozpozná kompozíciu a odporúčaná kompozícia sa zobrazí na obrazovke ukážky.
- 3 Zariadenie premiestnite tak, aby sa sprievodca zhodoval s odporúčanou kompozíciou.  
Po dosiahnutí ideálnej kompozície sa sprievodca zmení na žltú farbu.

- 4 Ťuknutím na ikonu Nasnímať fotografiu (○) nasnímajte fotografiu.

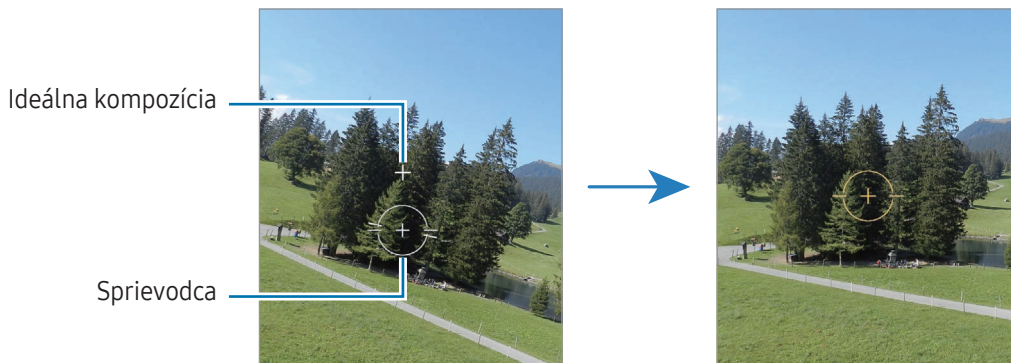

## Fotenie selfie fotiek

Autoportréty môžete fotografovať s predným fotoaparátom.

- 1 Ak chcete pre fotografovanie selfie, prepnúť na predný fotoaparát, na obrazovke náhľadu potiahnite prstom nahor alebo nadol alebo ťuknite na ikonu Prepnúť na predný fotoaparát (📷).
- 2 Postavte sa tvárou pred objektív predného fotoaparátu.  
Ak chcete urobiť širokouhlé selfie s krajinou alebo ľuďmi, ťuknite na ikonu Prepnúť na širokouhlé (👤).
- 3 Ťuknutím na ikonu Nasnímať fotografiu (○) nasnímajte fotografiu.

## Snímanie jasných záberov zblízka

Vytvárajte čisté zábery objektu snímaného z malej vzdialenosti.



- 1 Na obrazovke ukážky ťuknite na položku **1x**.
- 2 Fotoaparát umiestnite blízko snímaného objektu.
- 3 Keď sa zobrazí ikona Zapnúť vylepšenie zaostrenia (🌻), ťuknutím na ikonu Nasnímať fotografiu (○) nasnímajte fotografiu.



Ak táto funkcia nie je zapnutá, ťuknutím na ikonu Vypnúť vylepšenie zaostrenia (🌻) ju zapnite.





## Skenovanie dokumentov alebo textu

Môžete skenovať dokumenty alebo text.

- 1 V zozname režimov snímania ťuknite na položku **FOTOGRAFIA**.
- 2 Nasmerujte fotoaparát na objekt a ťuknite na ikonu Skenovať dokumenty a text ().  
Ikona Skenovať dokumenty a text () sa zobrazí, len keď sa rozpozná dokument alebo text.
- 3 Ťuknite na **Skenovať**, vyberte želanú oblasť a potom ťuknite na **Uložiť**.

## Režim videa

Fotoaparát upravuje možnosti snímania automaticky na základe okolia.

- 1 V zozname režimov snímania ťuknite na položku **VIDEO** a ťuknite na ikonu Spustiť nahrávanie () , čím nahráte video.
  - Ak chcete počas nahrávania prepnúť medzi predným a zadným fotoaparátom, potiahnite prstom po ukázkovej obrazovke nahor alebo nadol alebo ťuknite na ikonu Prepnúť na predný fotoaparát ().
  - Ak chcete počas nahrávania videa nasnímať fotografiu, ťuknite na ikonu Snímať ().
  - Ak chcete pri nahrávaní videa nahrávať zvuk z konkrétneho smeru s vyššou hlasitosťou, nasmerujte fotoaparát do toho smeru a nastavte priblíženie.
- 2 Ťuknutím na ikonu Zastaviť nahrávanie () zastavíte nahrávanie videa.

 Optické priblíženie nemusí fungovať v podmienkach nedostatočného osvetlenia.

## Zmena rozlíšenia

Videa s vysokým rozlíšením môžete nahrávať s maximálnym rozlíšením 8K.

V možnostiach snímania ťuknite na ikonu FHD 30 záb./s. () na zmenu rozlíšenia na také, ktoré si želáte, a nahrajte video.

Po dokončení nahrávania videa si video prehrajte v aplikácii **Galéria**. Keď na snímke, ktorá sa vám páči, ťuknete na ikonu Snímať () , snímka sa uloží ako fotografia.

## Stabilizácia videí (Super stabilné)



Keď pri nahrávaní videí dochádza k veľkému chveniu, pomocou funkcie Super stabilný video ešte viac stabilizujte.

V zozname režimov snímania ťuknite na položku **VIDEO**, v možnostiach snímania ťuknutím na ikonu Super stabilný (  ) túto funkciu zapnite a potom nahrajte video.

## Používanie funkcie automatického orámovania

### (Zmena uhla snímania a priblíženia sledovaním osôb)







Zariadenie môžete nastaviť tak, aby automaticky menilo uhol snímania a priblíženie rozpoznávaním a sledovaním osôb počas nahrávania videí.

V zozname režimov snímania ťuknite na položku **VIDEO**, ťuknutím na ikonu Rýchle ovládacie prvky (  ) → ikona Automatické orámovanie (  ) ho zapnite, a potom nahrajte video.

Ak chcete sledovať, upraviť uhol snímania a priblížiť vybranú osobu, ťuknite na rámik, ktorý sa okolo danej osoby zobrazí. Ak chcete sledovanie vypnúť, znova ťuknite na rámik.





## Režim Duálne nahrávanie

Nahrávanie videí dvoma fotoaparátmi súčasne. Videá z jednotlivých fotoaparátov môžete ukladať samostatne a upravovať ich. Videá môžete tiež prehrávať rôznymi spôsobmi, napríklad v rozdelenom zobrazení alebo v zobrazení obraz v obraze.

- 1 Na vonkajšom displeji otvorte aplikáciu **Fotoaparát**.
- 2 V zozname režimov snímania postupne ťuknite na položky **ĎALŠIE** → **DUÁLNE NAHRÁVANIE**.
- 3 Ťuknite na ikonu Vybrať objektív (  ), vyberte dva objektívy a potom ťuknite na **OK**.
  - Ak chcete uložiť videá samostatne z každého fotoaparátu, ťuknite na ikonu Uložiť video ako prehliadané (  ).
  - Ak chcete zmeniť obrazovku, ťuknite na ikonu Rýchle ovládacie prvky (  ) → ikona Režim zobrazenia (  ).
- 4 Ťuknutím na ikonu Spustiť nahrávanie (  ) spustíte nahrávanie videa.
- 5 Ťuknutím na ikonu Zastaviť nahrávanie (  ) zastavíte nahrávanie videa.

## Ovládanie okna obraz v obraze počas prehrávania videa

Ak nastavíte obrazovku na **Zobrazenie obrazu v obraze** () , počas nahrávania alebo prehrávania videa môžete meniť veľkosť alebo umiestnenie okna obraz v obraze.



- 1 Na obrazovke ukážky ťuknite na ikonu Uložiť video ako prehliadané () a zmeňte možnosť uloženia na **Ukladať videá do samostatných súborov** () .
- 2 Ťuknutím na ikonu Spustiť nahrávanie () spustíte nahrávanie videa. Veľkosť alebo umiestnenie okna obraz v obraze môžete zmeniť pred nahrávaním a počas nahrávania.
  - Ak chcete zväčšiť okno obraz v obraze, ťuknite na okno a potom na ikonu Zväčšiť obraz v obraze () .
  - Ak chcete premiestniť okno obraz v obraze, potiahnite ho na požadované miesto.
- 3 Ťuknutím na ikonu Zastaviť nahrávanie () zastavíte nahrávanie videa.

Okno obraz v obraze môžete ovládať aj počas prehrávania videa. Ťuknite na miniatúru ukážky na obrazovke ukážky, alebo otvorte aplikáciu **Galéria** a vyberte video, a potom ťuknite na ikonu Ďalšie možnosti () → **Otvoriť v Prehrávači videí**.

## Režim Jednotlivé snímanie



Nasnímajte rôzne fotografie a videá jedným snímaním.

Zariadenie automaticky vyberie najlepší záber a vytvorí fotografie s filtrami alebo videá so zopakovaním určitých častí.

- 1 V zozname režimov snímania postupne ťuknite na položky **ĎALŠIE** → **JEDNOTLIVÉ SNÍMANIE**.
- 2 Ťuknutím na ikonu Spustiť nahrávanie () nasnímajte požadovanú scénu.
- 3 Ťuknite na miniatúru ukážky na obrazovke ukážky alebo otvorte aplikáciu **Galéria** a vyberte súbor. Ak chcete skontrolovať ďalšie výsledky, ťuknite na ikonu Jednotlivé snímanie () . Ak chcete výsledky uložiť jednotlivo, stlačte a podržte položku, označte požadované položky a potom ťuknite na ikonu Uložiť () .

## Režim Portrét/Režim Portrétové video

Pri použití režimu Portrét alebo režimu Portrétové video môžete snímať fotografie alebo videá, kde je pozadie rozostrené a objekt jasne vyniká. Po zhotovení fotografie môžete pridať efekt pozadia a môžete ju aj upravovať.

- 1 V zozname režimov snímania ťuknite na položku **PORTRÉT** alebo ťuknite na položku **ĎALŠIE → PORTRÉTOVÉ VIDEO**.
- 2 Ťuknite na ikonu Portrét () a vyberte požadovaný efekt pozadia. Ak chcete upraviť intenzitu efektu pozadia, potiahnite nastavovací panel.
- 3 Keď sa na obrazovke ukážky zobrazí **Pripravené**, ťuknutím na ikonu Nasnímať fotografiu () nasnímajte fotografiu alebo ťuknutím na ikonu Spustiť nahrávanie () nahrajte video.



- Dostupné možnosti sa môžu líšiť v závislosti od režimu snímania.
- Používajte túto funkciu na miestach s dostatočným svetlom.
- Rozostrenie pozadia sa nemusí použiť správne v nasledujúcich situáciách:
  - Zariadenie alebo objekt sa pohybuje.
  - Objekt je tenký alebo priehľadný.
  - Objekt má podobnú farbu ako pozadie.
  - Objekt alebo pozadie sú nevýrazné.

## Režim Pro/Režim Pro video

Môžete snímať fotografie alebo videá a zároveň manuálne upravovať rôzne možnosti snímania, ako je napríklad hodnota expozície a ISO.

V zozname režimov snímania postupne ťuknite na položky **ĎALŠIE → PROFESIONÁLNE** alebo **PROFESIONÁLNE VIDEO**. Vyberte možnosti, upravte nastavenia a potom ťuknutím na ikonu Nasnímať fotografiu () nasnímajte fotografiu alebo ťuknutím na ikonu Spustiť nahrávanie () nahrajte video.

### Dostupné možnosti

Keď ťuknete na možnosť, zobrazí sa zoznam možností. V zozname vyberte možnosti a prispôbte nastavenia.

- **WB**: Výber zodpovedajúceho vyváženia bielej, aby bol rozsah farieb na fotografiách realistický. Môžete nastaviť teplotu farieb.
- **FOCUS**: Zmena režimu zaostrenia. Ak chcete manuálne nastaviť zaostrenie, potiahnite nastavovaciu lištu.

- **EV:** Zmena hodnoty expozície. Toto nastavenie určuje, koľko svetla zachytí snímač fotoaparátu/kamery. Na miestach s horším osvetlením použite vyššiu hodnotu expozície.
- **SPEED:** Úprava rýchlosti uzávierky. Pomalá rýchlosť uzávierky umožní nasnímať viac svetla, takže fotografia alebo video budú jasnejšie. Je to ideálne nastavenie pre fotografie alebo videá scenérií alebo fotografie alebo videá snímané v noci. Pri vysokej rýchlosti uzávierky sa nasníma menej svetla. Toto nastavenie je ideálne na snímanie fotografií alebo videí rýchlo sa pohybujúcich objektov.
- **ISO:** Výber hodnoty citlivosti ISO. Toto nastavenie ovláda citlivosť fotoaparátu na svetlo. Nízke hodnoty sú určené pre statické alebo jasne osvetlené objekty. Vyššie hodnoty sú určené pre rýchlo sa pohybujúce alebo slabo osvetlené objekty. Vyššie hodnoty nastavenia citlivosti ISO však môžu mať za následok šum na fotografiách alebo videách.
-  : Obnovenie nastavení.

## Zmena rozlíšenia

Videá s vysokým rozlíšením môžete nahrávať s maximálnym rozlíšením 8K.

V možnostiach snímania ťuknite na ikonu FHD 30 záb./s. () na zmenu rozlíšenia na také, ktoré si želáte, a nahrajte video.

Po dokončení nahrávania videa si video prehrajte v aplikácii **Galéria**. Keď na snímke, ktorá sa vám páči, ťuknete na ikonu Snímať () , snímka sa uloží ako fotografia.

## Oddelenie oblasti zaostrenia od oblasti expozície

Oblasť zaostrenia a expozície môžete oddeliť.

Stlačte a podržte obrazovku ukážky. Na obrazovke sa zobrazí rámik AF/AE. Presuňte rámik do oblasti, kde chcete oddeliť oblasť zaostrenia a expozície.



## Nočný režim

Pomocou tohto režimu môžete fotografovať pri slabom osvetlení bez použitia blesku. S použitím statívu dosiahnete jasnejšie a stabilnejšie výsledky. Ak ste v režime Flex, pretože zariadenie je zatvorené, umiestnite ho na rovný povrch.

- 1 V zozname režimov snímania ťuknite na položku **ĎALŠIE → NOC**.  
Ak nastavíte čas, ktorý sa zobrazuje v ľavej dolnej časti obrazovky, na **Max.**, môžete získať čistejšie fotografie.
- 2 Ťuknite na ikonu Nasnímať fotografiu () a zariadenie držte stabilne až do skončenia snímania.



## Režim jedlo

Fotenie jedla so živšími farbami.

- 1 V zozname režimov snímania ťuknite na položku **ĎALŠIE → JEDLO**.  
Na obrazovke sa objaví rám a oblasť mimo rámu bude rozostrená.
- 2 Ak chcete zmeniť veľkosť rámu, potiahnite roh rámu.  
Ťuknite na požadovanú oblasť alebo potiahnutím rám presuňte.
- 3 Ťuknite na ikonu Rýchle ovládacie prvky () → ikona Teplota farieb () a potiahnutím nastavovacej lišty upravte teplotu farieb.
- 4 Ťuknutím na ikonu Nasnímať fotografiu () nasnímajte fotografiu.

## Panoramatický režim

Použitím panoramatického režimu môžete nasnímať sériu fotografií a potom ich spojením vytvoriť širokouhlú scénu.

- 1 V zozname režimov snímania ťuknite na položku **ĎALŠIE → PANORÁMA**.
- 2 Ťuknite na ikonu Nasnímať fotografiu () a zariadením pomaly pohybujte jedným smerom.  
Obrázok udržiavajte v rámčeku hľadáča fotoaparátu. Ak sa zobrazenie ukážky nachádza mimo pomocného rámčeka alebo zariadením nepohnete, zariadenie automaticky zastaví snímanie fotografií.
- 3 Ťuknutím na ikonu Hotovo () zastavíte snímanie fotografií.



Nefotografujte na nejasných miestach, ako napríklad prázdna obloha alebo prázdna stena.

## Režim spomaleného záberu

Video nahrajte na zobrazenie v spomalenom zábere. Vo videu môžete určiť úseky, ktoré sa majú prehrať v spomalenom zábere.

- 1 V zozname režimov snímania ťuknite na položku **ĎALŠIE** → **SPOMALENÝ POHYB** a ťuknite na ikonu Spustiť nahrávanie (🔴), čím nahráte video.
- 2 Po skončení nahrávania ťuknutím na ikonu Zastaviť nahrávanie (⏏) zastavíte nahrávanie.
- 3 Na obrazovke s ukážkou ťuknite na miniatúrnu ukážku.  
Rýchla časť videa sa nastaví ako časť so spomaleným záberom a video sa začne prehrávať. V závislosti od videa sa vytvoria až dve časti so spomaleným záberom.  
Ak chcete upraviť časť so spomaleným záberom, ťuknite na ikonu Upraviť (✎) a presuňte lištu úprav časti doľava alebo doprava.

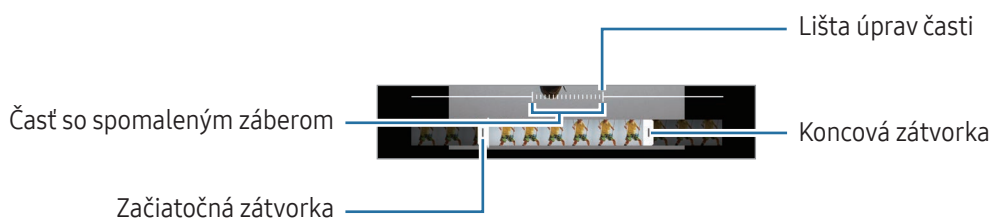

## Režim Hyperlapse

Nahrávanie scén, napríklad pohybujúcich sa ľudí alebo prechádzajúcich áut, a ich prezeranie ako zrýchlených videí.

- 1 V zozname režimov snímania ťuknite na položku **ĎALŠIE** → **HYPERČASOZBER**.
  - 2 Ťuknite na ikonu Rýchlosť (AUTO) a vyberte možnosť frekvencie snímok.
    - Ak frekvenciu snímok nastavíte na možnosť **AUTO**, zariadenie automaticky upraví frekvenciu snímok v závislosti od frekvencie zmeny scény.
    - Ak chcete nahrávať hviezdne dráhy, nastavte frekvenciu snímok na ikonu Noc tristo krát rýchlejšie (**+300**) a ťuknite na ikonu Hviezdne dráhy (🌠).
  - 3 Ťuknutím na ikonu Spustiť nahrávanie (🔴) spustíte nahrávanie.
  - 4 Ťuknutím na ikonu Zastaviť nahrávanie (⏏) dokončíte nahrávanie.
- ✎ Funkciu nočného hyperlapse môžete použiť ťuknutím na ikonu Rýchlosť (AUTO) → ikona Noc pätnásťkrát rýchlejšie (🌃15) alebo ikona Noc štyridsaťpäťkrát rýchlejšie (🌃45) v možnostiach snímania. Táto funkcia je užitočná napríklad na zhotovovanie záberov z idúcich vozidiel, na ktorých vyzerá svetlo tak, akoby bolo tiež v pohybe.

## Prispôsobenie nastavení fotoaparátu/kamery

Na obrazovke náhľadu ťuknite na ikonu Rýchle ovládacie prvky (⋮) → ikona Nastavenia (⚙️). Niektoré možnosti nemusia byť dostupné v závislosti od režimu snímania.

### Inteligentné funkcie

- **Skenovanie dokumentov a textu:** Keď zadný fotoaparát rozpozná dokument alebo text, zobrazí sa ikona Skenovať dokumenty a text (📄).
- **Skenovať kódy QR:** Nastavenie zariadenia na skenovanie kódov QR z obrazovky s ukážkou.
- **Návrhy snímok:** Nastavenie, aby zariadenie navrhovalo ideálnu kompozíciu pre fotografie rozpoznáním polohy a uhla vášho objektu.
- **Inteligentná optimalizácia**
  - **Optimalizácia kvality:** Výber možnosti kvality.
  - **Optimalizátor scén:** Nastavenie, aby zariadenie automaticky prispôbovalo nastavenie farieb a využívalo optimalizované efekty na základe subjektu alebo scény.

### Fotografie

- **Potiahnutím po tlačidlo spúšte:** Vyberte akciu, ktorá sa vykoná, keď tlačidlo Fotoaparát potiahnete k okraju obrazovky a podržíte ho.
- **Vodoznak:** Pridanie vodoznaku pri fotografovaní.
- **Pokročilé možnosti fotografií:** Vyberte, ako chcete uložiť fotografiu.
  - **Vysoko efektívne fotografie:** Snímajte fotografie vo formáte vysokej efektívnosti obrazu High Efficiency Image Format (HEIF).
  - **Formát obrazu v režime Pro:** Vyberte formát súboru na uloženie fotografií nasnímaných v režime Pro. Súbor vo formáte JPEG skomprimujú fotografie zaberú menej miesta. Súbor vo formáte RAW (formát súboru DNG) si zachováva všetky údaje fotografie pre najvyššiu kvalitu záberu ako nekomprimované, no zaberajú viac pamäte. Keď vyberiete položku **Formáty RAW a JPEG**, každá fotografia sa ukladá v dvoch formátoch, DNG a JPG.
  - **Snímanie fotografií pohybu:** Nastavenie na nasnímanie videoklipu z niekoľkých sekúnd pred alebo pred aj po ťuknutí na tlačidlo Fotoaparát.



## Selfie

- **Ukladať selfie ako v ukážke:** Nastavenie zariadenia tak, aby sa fotografie alebo videá uložili tak, ako sa zobrazujú na obrazovke ukážky pri nasnímaní predným fotoaparátom bez prevrátenia.

## Videá

- **Automatická snímková frekvencia:** Nastavenie zariadenia na nahrávanie jasnejších videí pri slabom osvetlení automatickou optimalizáciou frekvencie snímkov.
  - **Stabilizácia videa:** Zapnutie funkcie proti otrasom na zníženie alebo odstránenie rozostrenia obrázka v dôsledku otrasov fotoaparátu pri nahrávaní videa.
  - **Pokročilé možnosti videí**
    - **Formát videa:** Výber formátu videa.
    - **Videá s vysokou bitovou rýchľ.**: Zvýšenie bitovej rýchlosti videí. Ak používate túto funkciu, veľkosť súboru môže byť väčšia ako pri normálnych videách.
    - **HDR:** Pridanie možnosti HDR na obrazovku ukážky.
    - **Log:** Pridanie možnosti logaritmickeho záznamu videa na obrazovku ukážky.
    - **Priblíženie mikrofónu:** Pri nahrávaní videa môžete nahrávať zvuk z priblíženého smeru s vyššou hlasitosťou.
    - **Nahrávanie 360 zvuku:** Môžete nahrávať pohlcujúcejšie 3D zvukové videá s použitím slúchadiel Bluetooth, ktoré podporujú funkciu 360° záznamu zvuku.
    - **Prehrávanie zvuku:** Počas nahrávania videí môžete bez pozastavenia prehrávať médiá. Médiá sa pozastavia, keď je zapnutá funkcia 360° nahrávania zvuku.
-  • Môže sa stať, že HEVC videá nebudete môcť prehrávať na iných zariadeniach ani ich zdieľať online.
- V niektorých režimoch snímania nemôžete nahrávať videá vo formáte HEVC.
  - Na správne prehrávanie HDR videí musí zariadenie podporovať HDR.

## Všeobecné

- **Sledovacie autom. zaostrovanie:** Nastavenie zariadenia tak, aby sledovalo a automaticky zaostrovalo na vybraný objekt. Keď vyberiete objekt na obrazovke ukážky, zariadenie zaostří na daný objekt, aj keď sa objekt pohybuje alebo zmeníte polohu fotoaparátu.
  -  Sledovanie objektu môže zlyhať za nasledujúcich podmienok:
    - Objekt je príliš veľký alebo príliš malý.
    - Objekt sa nadmerne pohybuje.
    - Objekt sa nachádza v protisvetle alebo fotografujete na tmavom mieste.
    - Farby a vzory na objekte a pozadí sú rovnaké.
    - Objekt obsahuje horizontálne vzory ako napríklad žalúzie.
    - Fotoaparát sa príliš trasie.
    - Rozlíšenie videa je vysoké.
    - Počas približovania alebo oddiaľovania pomocou optického priblíženia.
- **Sprievodca kompozíciou:** Zobrazenie vodiacich čiar hľadáča, ktoré pomáhajú dosiahnuť správnu kompozíciu pri výbere objektov.
- **Lokalizačné značky:** Pripojenie lokalizačnej značky GPS k fotografii.
  - 
    - Sila signálu GPS sa môže znížiť na miestach, kde môže byť signál tienený, napríklad medzi budovami, v nízko položených oblastiach alebo za zlého počasia.
    - Fotografie nahrané na internet môžu obsahovať informácie o vašej polohe. Ak tomu chcete zabrániť, vypnite nastavenie značky polohy.
- **Potiahn. nahor/nadol po ukážke:** Vyberte akciu, ktorá sa má vykonať, keď potiahnete prstom nahor alebo nadol na obrazovke ukážky.
- **Metódy snímania**
  - **Stlačením tlačidiel ovlád. hlasitosti:** Snímanie fotografií alebo nahrávanie videí, približovanie alebo vzdiaľovanie, alebo ovládanie hlasitosti pomocou tlačidla hlasitosti.
  - **Hlasové príkazy:** Snímanie fotografií alebo nahrávanie videí pomocou hlasových príkazov.
  - **Plávajúce tlačidlo spúšte:** Pridanie ďalšieho pohyblivého tlačidla kdekkoľvek na obrazovku na snímanie fotografií.
  - **Ukázanie dlane:** Snímanie selfie alebo spustenie nahrávania videí ukázaním dlane smerom k prednému fotoaparátu.

- **Nastavenia na uloženie:** Ponechanie posledných použitých nastavení, napríklad režimu snímania, pri otvorení fotoaparátu.
- **Vibračná odozva:** Nastavenie zariadenia tak, aby vibrovalo v určitých situáciách, napríklad keď ťuknete na tlačidlo Fotoaparát.

### Ochrana osobných údajov

- **Povolenia:** Prístup k povoleniam potrebným na používanie aplikácie Fotoaparát.
- **Resetovať nastavenia:** Resetovanie nastavení fotoaparátu/kamery.
- **Fotoaparát – informácie:** Kontrola verzie aplikácie Fotoaparát a právnych informácií.
- **Kontaktujte nás:** Položte otázky alebo si prečítajte často kladené otázky.



Niektoré funkcie nemusia byť v závislosti od modelu k dispozícii.

## Galéria

### Úvod

Pristupujte k obrázkom a videám uloženým vo vašom zariadení. Okrem toho môžete spravovať obrázky a videá podľa albumu alebo vytvárať príbehy.

### Používanie Galérie

Otvorte aplikáciu **Galéria**.

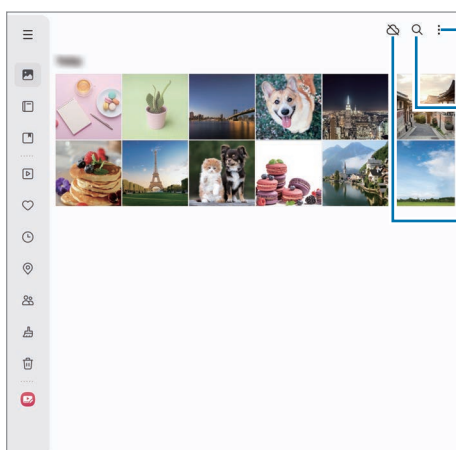

Ďalšie možnosti

Hľadanie obrázkov a videí.

Synchronizácia obrázkov a videí.

## Zobrazenie obrázkov

Otvorte aplikáciu **Galéria** a vyberte obrázok. Ak chcete zobrazit iné súbory, potiahnite prstom doľava alebo doprava po obrazovke.

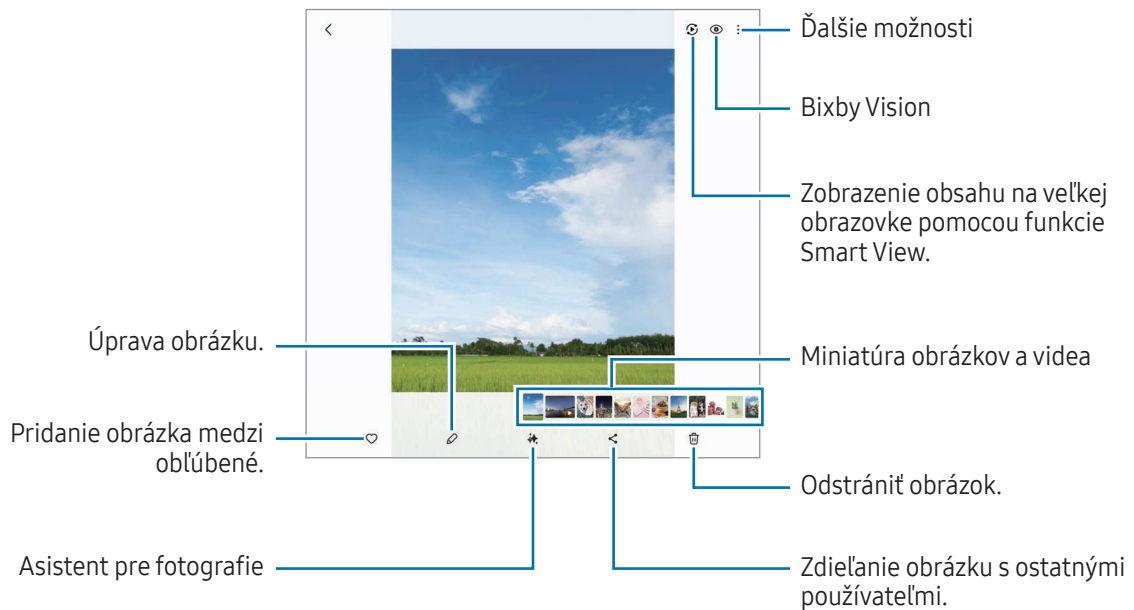

## Vylepšenie obrázkov

Matné, rozmazané obrázky a obrázky s nízkym rozlíšením môžete vylepšiť.

- 1 Otvorte aplikáciu **Galéria** a vyberte obrázok.
- 2 Potiahnite prstom nahor na obrazovke a ťuknite na **Zvýšiť kvalitu**. Môžete skontrolovať stav predtým a potom.
- 3 Ťuknutím na ikonu Uložiť (↓) uložte vylepšený obrázok.

## Extrahovanie objektov z obrázkov

Oddel'te objekt od pozadia a extrahujte ho. Extrahovaný obrázok môžete skopírovať alebo používať rôznymi spôsobmi jeho uložením ako nálepky alebo obrázka.

- 1 Otvorte aplikáciu **Galéria** a vyberte obrázok alebo video.
- 2 Stlačte a podržte objekt, ktorý chcete extrahovať a vyberte možnosť.  
Keď vyberiete obrázok nasnímaný s funkciou pohyblivej fotografie, zobrazí sa funkcia **Uložiť ako GIF**. Ak chcete uložiť extrahovaný obrázok ako GIF, ťuknite na **Uložiť ako GIF**.



Pri videách je táto funkcia k dispozícii len keď sú pozastavené.

## Orezanie zväčšených obrázkov

- 1 Otvorte aplikáciu **Galéria** a vyberte obrázok.
- 2 Roztiahnite dva prsty na oblasti, ktorú chcete uložiť, a ťuknite na ikonu Rýchle orezanie ()  
Orezaná oblasť sa uloží ako súbor.

## Zobrazenie videí

Otvorte aplikáciu **Galéria** a vyberte video, ktoré chcete prehrať. Ak chcete zobraziť iné súbory, potiahnite prstom doľava alebo doprava po obrazovke.

Aby ste mohli pri prehrávaní používať viac možností, postupne ťuknite na ikonu **Ďalšie možnosti** (☰) → **Otvoriť v Prehrávači videí**.

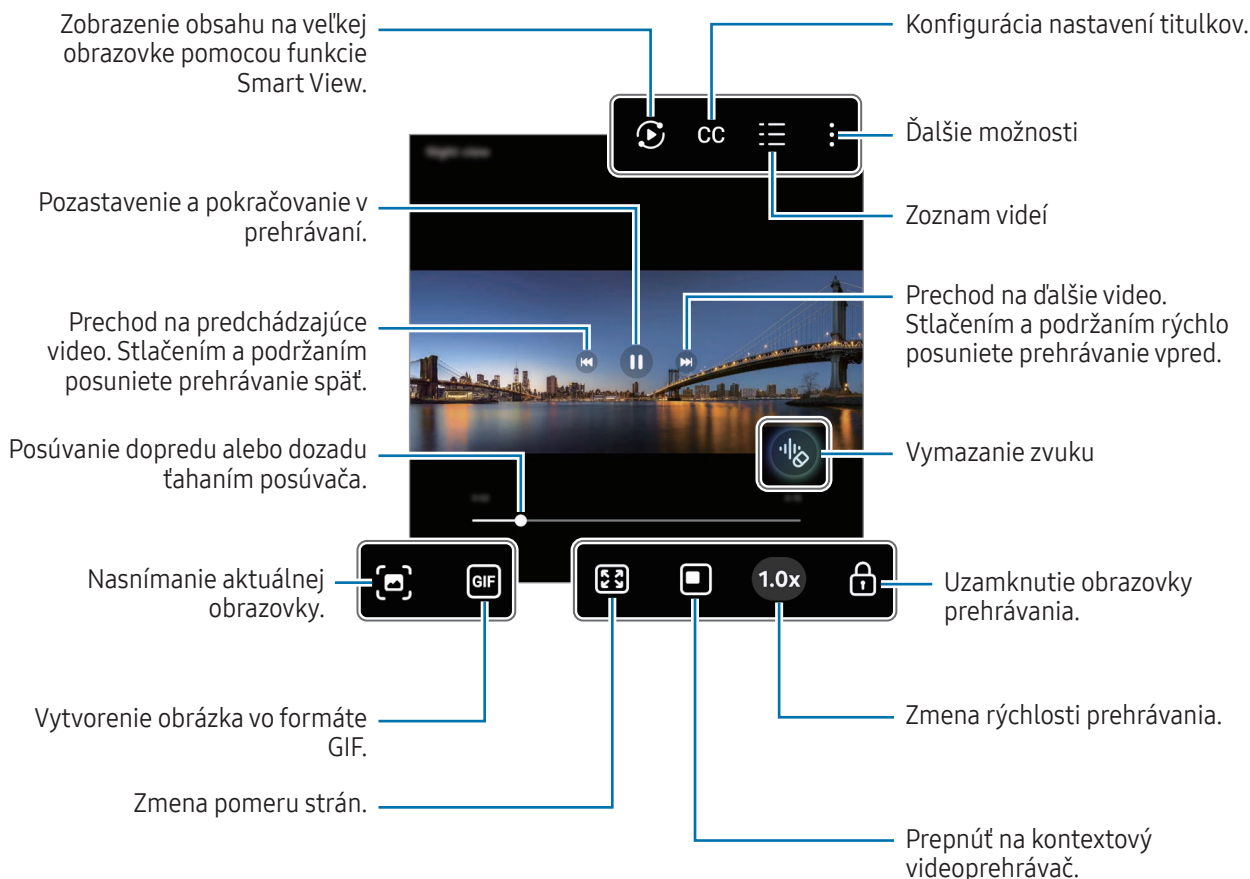

Ak chcete nastaviť jas, ťahajte hore alebo dolu po ľavej strane obrazovky prehrávania, alebo ak chcete nastaviť hlasitosť, ťahajte hore alebo dolu po pravej strane obrazovky prehrávania.

Ak chcete pretáčať dozadu alebo rýchle vpred, na obrazovke prehrávania potiahnite prstom doľava alebo doprava.

## Zobrazenie jasnejších a čistejších videí

Zvýšte jas obrazovky a oživate farby pri prehrávaní videí. Otvorte položku **Nastavenia** a postupne ťuknite na položky **Pokročilé funkcie** → **Jas videa** → **Jasně**.



- Táto funkcia je k dispozícii len v niektorých aplikáciách.
- Používaním tejto funkcie sa zvýši spotreba energie batérie.

## Albумы

Otvorte aplikáciu **Galéria**, ťuknite na ikonu Albумы () → ikona Vytvoriť () a potom vyberte typ albumu.



- **Album:** Manuálne vytváranie nových albumov a pridávanie obrázkov a videí.
- **Automaticky aktualizovaný album:** Vytváranie albumov, ktoré automaticky zhromažďujú obrázky ľudí, ktorých vyberiete.
- **Skupina:** Vytvorenie skupiny súvisiacich albumov.



Niektoré funkcie nemusia byť v závislosti od oblasti alebo modelu k dispozícii.



## Príbehy

Keď nasnímate alebo uložíte obrázky a videá, zariadenie načíta ich značky dátumu a polohy, obrázky a videá usporiada a potom vytvorí príbehy.

Otvorte aplikáciu **Galéria**, ťuknite na ikonu Príbehy () a potom vyberte príbeh. Ak ťuknete na ikonu Ďalšie možnosti (), môžete používať rôzne možnosti, napríklad zmeniť názov príbehu.

Ak ťuknete na ikonu Ďalšie možnosti () → **Vytvoriť príbeh manuálne** v zozname príbehov, môžete príbehy vytvárať manuálne.

## Synchronizácia obrázkov a videí

Otvorte aplikáciu **Galéria**, ťuknite na ikonu Synchronizácia s OneDrive () a podľa pokynov na obrazovke dokončíte synchronizáciu. Keď sa aplikácia **Galéria** a cloud zosynchronizujú, ikona sa zmení na ikonu Synchronizované s OneDrive ().

Pri synchronizácii sa fotografie a videá, ktoré snímate, uložia aj do cloudu. K snímkam a videám uloženým v cloude môžete pristupovať v aplikácii **Galéria** a aj z iných zariadení.



Keď svoje konto Samsung prepojíte s kontom Microsoft, môžete ako cloudové úložisko nastaviť Microsoft OneDrive.

## Odstránenie obrázkov alebo videosúborov

Otvorte aplikáciu **Galéria**, stlačte a podržte obrázok, video alebo album, ktorý chcete odstrániť, a potom ťuknite na položku **Zmazať**.

### Používanie funkcie koša

Obrázky a videá, ktoré odstránite, sa dočasne uložia do koša. Súbor sa odstráni po uplynutí určitej doby.

Na prístup k súborom v koši otvorte aplikáciu **Galéria** a ťuknite na ikonu **Kôš** (🗑️). Ak chcete súbory obnoviť, ťuknite na **Vybrať**, vyberte súbory a potom ťuknite na **Obnoviť**.

## Bixby

Bixby je používateľské rozhranie, ktoré umožňuje používať zariadenie pohodlnejším spôsobom. Bixby môžete povedať, čo si želáte. Aplikácia Bixby spustí požadovanú funkciu alebo ukáže požadované informácie.

Ďalšie informácie nájdete na lokalite [www.samsung.com/bixby](http://www.samsung.com/bixby).



Aplikácia Bixby je k dispozícii len v niektorých jazykoch a v závislosti od oblasti nemusí byť k dispozícii.

### Prebudenie Bixby

Podržte stlačené bočné tlačidlo a povedzte Bixby, čo si želáte. Ak chcete používať túto funkciu, otvorte **Nastavenia** a ťuknite na **Pokročilé funkcie** → **Bočné tlačidlo** → **Dlhé stlačenie** → **Bixby**.

Prípadne povedzte budiacu frázu, napríklad „Hi, Bixby“ (Ahoj Bixby) alebo „Bixby“ a potom povedzte, čo si želáte.

### Nastavenie budiacej frázy

- 1 Otvorte položku **Nastavenia** a postupne ťuknite na položky **Pokročilé funkcie** → **Bixby** → **Registrácia hlasu**.
- 2 V položke **Hlasové budenie** vyberte budiacu frázu, ktorú si želáte.



Túto aplikáciu pri prvom spustení alebo jej reštartovaní po obnovení dát nastavte podľa pokynov na obrazovke.

## Bixby Vision

Bixby Vision predstavuje službu, ktorá poskytuje rôzne funkcie na základe rozpoznávania obrázkov. Bixby Vision môžete použiť na vyhľadanie informácií rozpoznáním objektov. Využite rôznorodé užitočné funkcie Bixby Vision.



- V závislosti od veľkosti, formátu alebo rozlíšenia obrázku táto funkcia nemusí byť dostupná alebo by ste nemuseli získať správne výsledky vyhľadávania.
- Spoločnosť Samsung nezodpovedá za informácie o produktoch, ktoré poskytuje aplikácia Bixby Vision.

### Spustenie aplikácie Bixby Vision

Aplikáciu Bixby Vision spustíte pomocou jednej z týchto metód.

- V aplikácii **Fotoaparát** v zozname režimov snímania ťuknite na **ĎALŠIE** a ťuknite na ikonu Bixby Vision (👁️).
- V aplikácii **Galéria** vyberte obrázok a ťuknite na ikonu Bixby Vision (👁️).
- Ak ste pridali ikonu aplikácie Bixby Vision na obrazovku aplikácií, otvorte aplikáciu **Bixby Vision**.

### Používanie funkcie Bixby Vision

1 Spustite aplikáciu Bixby Vision.

2 Vyberte funkciu, ktorú chcete použiť.

- **PRELOŽIŤ:** Rozpoznanie textu z dokumentov alebo obrázkov a jeho preklad.
- **TEXT:** Rozpoznanie textu z dokumentov alebo obrázkov a jeho extrahovanie.
- **INFORM.:** Vyhľadanie snímok podobných rozpoznávanému objektu online a súvisiacich informácií.
- **POPISOVAČ SCÉN:** Analyzovanie scény, ktorú ste nasnímali, a jej opísanie hlasom.
- **IDENTIFIKÁTOR OBJEKTU:** Rozpoznanie objektov a ich opísanie hlasom.
- **ČÍTAČKA TEXTOV:** Rozpoznanie textu a prečítanie nahlas.
- **DETEKTOR FARIEB:** Rozpoznanie farby objektu a jej vyslovenie nahlas.



- Dostupné funkcie a výsledky vyhľadávania sa môžu líšiť v závislosti od oblasti alebo operátora.
- Ak sa niektoré funkcie nezobrazia, spustite aplikáciu Bixby Vision, ťuknite na ikonu Ďalšie možnosti (⋮) → **Nastavenia** a potom ťuknite na prepínače vedľa funkcií, ktoré chcete zapnúť.

## Viac okien

### (Používanie viacerých aplikácií naraz)

Aplikácie spustíte súčasne v rozdelenom zobrazení na displeji alebo viacero aplikácií v kontextovom zobrazení.



- Niektoré aplikácie nemusia túto funkciu podporovať.
- Niektoré funkcie nemusia byť k dispozícii na vonkajšom displeji.

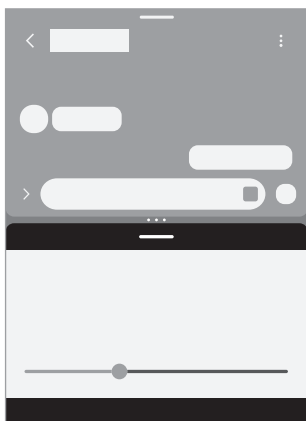

Rozdelené zobrazenie na displeji

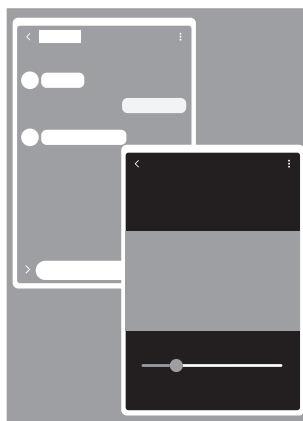

Kontextové zobrazenie

### Spustenie Viac okien

- Tlačidlo Naposledy spustené aplikácie

Ťuknite na tlačidlo Naposledy spustené aplikácie (|||), ťuknite na ikonu aplikácie a potom ťuknite na položku **Otvoriť v zobrazení s rozdelenou obrazovkou** alebo **Otvoriť v kontextovom zobrazení**.

- Potiahnutie prstom po obrazovke

Otvorte položku **Nastavenia**, postupne ťuknite na položky **Pokročilé funkcie** → **Zobrazenie viacerých okien** a potom ťuknutím na prepínač **Rozdelená obrazovka potiahnutím** alebo **Kontextové zobraz. potiahnutím** túto funkciu zapnite.

- Panel úloh

Pri používaní aplikácie potiahnite požadovanú aplikáciu z panela úloh nahor a spustite ju tam, kde si želáte.



- Potiahnutím kruhov (•••) medzi oknami aplikácií môžete upravovať veľkosť okien.
- Ťuknite na kruhy (•••) medzi oknami aplikácií a ťuknite na ikonu Pridať dvojicu aplikácií (☆). Aplikácie, ktoré používate v rozdelenom zobrazení na displeji, sa uložia ako pár aplikácií.
- Potiahnutím posúvača viac okien (—) na nové miesto premiestnite okno aplikácie.
- Keď ťuknete na posúvač viac okien (—), zobrazia sa dostupné ponuky.

## Samsung Internet

Pomocou tejto aplikácie môžete prehľadávať internet s cieľom vyhľadávať informácie a označovať webové stránky ako obľúbené s cieľom získať k nim jednoduchý prístup.

- 1 Otvorte aplikáciu **Internet**.
- 2 Zadajte webovú adresu alebo kľúčové slovo a ťuknite na položku **OK**.

Ak sa panel nástrojov nezobrazí, potiahnite prstom mierne nadol na obrazovke.

Ak chcete prepínať medzi kartami, ťuknite na ikonu Karty (☐) alebo potiahnite doľava alebo doprava na poli s adresou.

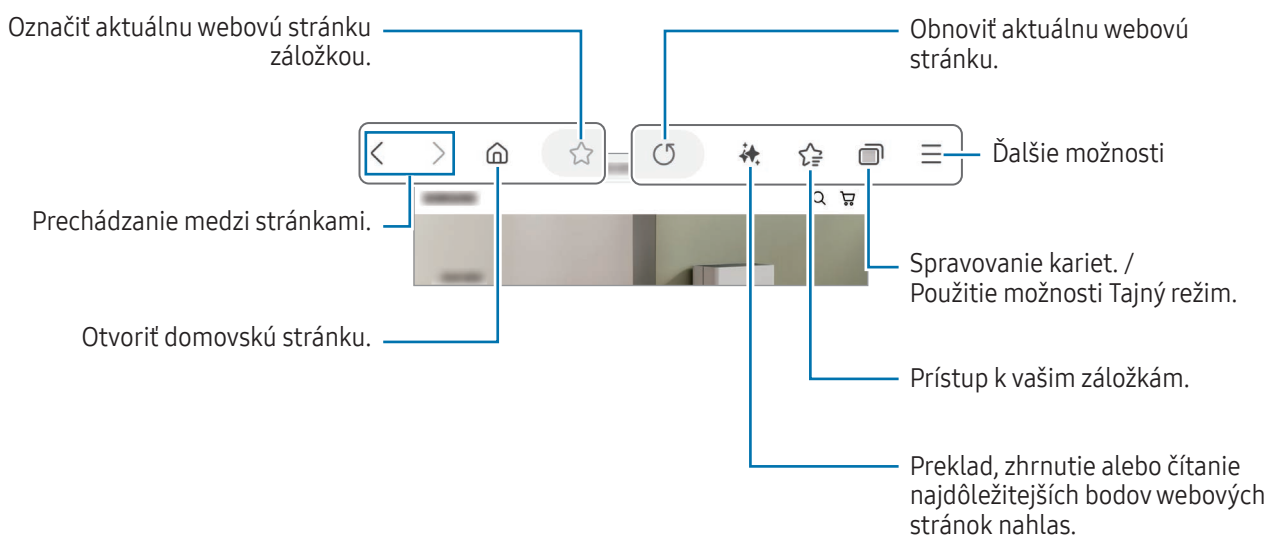

### Používanie možnosti Tajný režim

Ak pre možnosť Tajný režim nastavíte heslo, môžete zabrániť iným osobám v prístupe k vašej histórii vyhľadávania, v prehliadaní histórie, záložiek a uložených stránok.

- 1 Ťuknite na ikonu Karty (☐) → **Zapnúť funkciu Tajný režim**.
- 2 Ťuknutím na prepínač **Zamknúť tajný režim** túto funkciu zapnete, ťuknite na položku **Spustiť** a potom nastavte heslo pre Tajný režim.  
V možnosti Tajný režim sa zmení farba panelov s nástrojmi zariadenia. Ak chcete vypnúť možnosť Tajný režim, ťuknite na ikonu Karty (☐) → **Vypnúť funkciu Tajný režim**.

# Samsung Wallet

## Úvod

Použite rôzne pohodlné funkcie z peňaženky Samsung Wallet. Môžete uskutočniť platbu, overiť svoju totožnosť pomocou biometrických údajov, skontrolovať lístky alebo letenky a oveľa viac.

Na stránke [www.samsung.com/samsung-wallet](http://www.samsung.com/samsung-wallet) nájdete ďalšie informácie, napríklad o kartách, ktoré podporujú túto funkciu.

Otvorte aplikáciu **Wallet** a vyberte funkciu, ktorú si želáte.



- Táto aplikácia nemusí byť v závislosti od oblasti k dispozícii.
- Niektoré funkcie nemusia byť v závislosti od oblasti k dispozícii.

## Nastavenie peňaženky Samsung Wallet

Túto aplikáciu pri prvom spustení alebo jej reštartovaní po obnovení dát nastavte podľa pokynov na obrazovke.

- 1 Otvorte aplikáciu **Wallet**.
- 2 Prihláste sa do svojho konta Samsung a prečítajte si a vyjadrite súhlas so zmluvnými podmienkami.
- 3 Zaregistrujte odtlačok prsta a kód PIN, ktorý budete používať pri platení.  
Tento kód PIN sa bude používať na overovanie rôznych akcií v službe Samsung Wallet, napríklad platenia a odomykania aplikácií.

## Používanie aplikácie Samsung Pay

Zaregistrujte karty do aplikácie Samsung Pay, aby ste mohli vykonávať platby online aj offline.



- Ak chcete uskutočňovať platby v službe Samsung Pay, v závislosti od oblasti môže zariadenie vyžadovať pripojenie k sieti Wi-Fi alebo k mobilnej sieti.
- Táto funkcia nemusí byť v závislosti od operátora alebo modelu k dispozícii.
- V závislosti od operátora alebo modelu sa môžu líšiť postupy úvodného nastavenia a registrácie karty.

## Registrácia kariet

Otvorte aplikáciu **Wallet** a podľa pokynov na obrazovke dokončíte registráciu karty.

## Platenie

- 1 Potiahnite obrázok karty v spodnej časti obrazovky smerom nahor. Prípadne otvorte aplikáciu **Wallet**. V zozname kariet vyberte posúvaním doľava alebo doprava kartu, ktorú chcete použiť.
- 2 Nasnímajte si odtlačok prsta alebo zadajte platobný kód PIN, ktorý ste nastavili. Ak ste zariadenie používali úplne otvorené, najprv ho sklopte.
- 3 Dotknite sa zadnou stranou zariadenia čítačky kariet. Keď čítačka kariet rozpozna informácie o karte, platba sa spracuje.



- V závislosti od vášho sieťového pripojenia sa platby nemusia spracovať.
- Overovacia metóda platieb sa môže meniť v závislosti od čítačky kariet.

## Zrušenie platby

Platbu môžete zrušiť návštevou miesta, kde ste platbu uskutočnili.

V zozname kariet vyberte posúvaním doľava alebo doprava kartu, ktorú ste použili. Dokončíte zrušenie platby podľa pokynov na obrazovke.

## Overenie totožnosti

Zaregistrujte svoje biometrické údaje do Samsung Pass a overujte svoju identitu pri používaní služieb, ktoré si vyžadujú prihlásenie alebo zadanie osobných údajov. Viac informácií nájdete v časti [Samsung Pass](#).

## Použitie lístkov

Pridajte letenky a lístky do kina, na športové podujatia a oveľa viac, aby ste k nim mali prístup a mohli ich používať na jednom mieste.

## Samsung Health

Aplikácia Samsung Health umožňuje spravovať váš zdravý životný štýl a telesnú kondíciu. Nastavenie cieľov telesnej kondície, kontrola pokroku a sledovanie vášho zdravého životného štýlu a telesnej kondície. Môžete tiež porovnať svoj počet krokov s inými používateľmi aplikácie Samsung Health a vyhľadať si zdravotné rady.

Otvorte aplikáciu **Health**. Ďalšie informácie nájdete na lokalite [www.samsung.com/samsung-health](http://www.samsung.com/samsung-health).

## Samsung Notes

Vytvárajte poznámky zadávaním textu pomocou klávesnice alebo písaním rukou či kreslením na obrazovku. Do poznámok môžete vkladať aj obrázky alebo hlasové nahrávky.

### Vytváranie poznámok

- 1 Otvorte aplikáciu **Notes**, ťuknite na ikonu Vytvoriť (📝) a potom vytvorte poznámku.

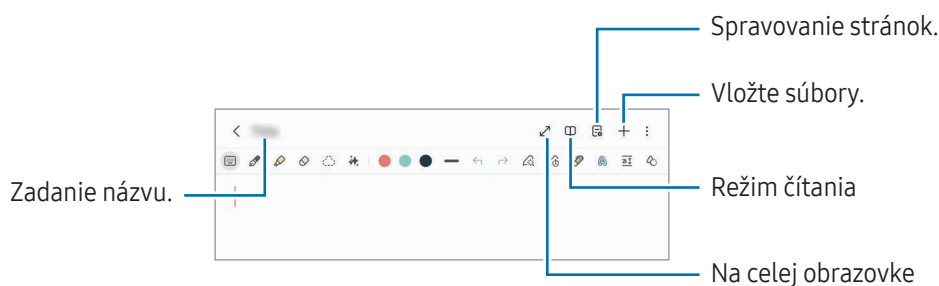

- 2 Po dokončení vytvárania poznámky ju uložte ťuknutím na tlačidlo Späť (<). Ak chcete poznámku uložiť v inom formáte súboru, postupne ťuknite na ikony Ďalšie možnosti (⋮) → **Ul. ako súbor**.

### Odstránenie poznámok

Stlačte a podržte poznámku, ktorá sa má odstrániť, a ťuknite na položku **Zmazať**.

### Synchronizácia poznámok

Môžete kontrolovať a upravovať poznámky na všetkých svojich zariadeniach prihlásených do toho istého konta Samsung.

Otvorte aplikáciu **Notes**, ťuknite na ikonu Navigačná ponuka (☰) → ikona Nastavenia (⚙️) a potom ťuknutím na prepínač **Synchronizovať so službou Samsung Cloud** túto funkciu zapnite.

## Samsung Members

Aplikácia **Samsung Members** ponúka zákazníkom služby podpory, napríklad diagnostiku problému so zariadením, a používateľom umožňuje odosielať otázky a správy o chybách. Okrem toho môžete zdieľať informácie s ostatnými používateľmi v rámci komunity používateľov zariadenia Galaxy alebo kontrolovať najnovšie správy a tipy. Aplikácia **Samsung Members** vám môže pomôcť vyriešiť akékoľvek problémy, ktoré by sa mohli vyskytnúť pri používaní zariadenia.

## Samsung Kids

Deťom môžete obmedziť prístup k určitým aplikáciám, nastaviť ich časy používania a nakonfigurovať nastavenia, aby poskytovali zábavné a bezpečné prostredie pre deti pri používaní zariadenia.

Otvorte **Nastavenia** a ťuknite na **Aplikácie** → **Samsung Kids** → **Otvoriť**. Pri prvom spustení aplikácie Samsung Kids alebo po vykonaní obnovenia dát postupujte podľa pokynov na obrazovke a dokončíte nastavenie.

Na obrazovke Samsung Kids vyberte aplikáciu, ktorú chcete použiť.



Váš nastavený spôsob uzamknutia obrazovky alebo vytvorený kód PIN sa bude používať pri zapnutí funkcie **Rodičovská kontrola** alebo zatvorení aplikácie Samsung Kids.

### Používanie funkcií rodičovských kontrol

Môžete si nakonfigurovať nastavenia Samsung Kids a kontrolovať históriu používania.

Na obrazovke aplikácie Samsung Kids ťuknite na ikonu Ďalšie možnosti (⋮) → **Rodičovská kontrola** a zadajte svoj odomykací kód.

### Zatvorenie aplikácie Samsung Kids

Ak chcete zatvoriť aplikáciu Samsung Kids, ťuknite na tlačidlo Späť (<) alebo ťuknite na ikonu Ďalšie možnosti (⋮) → **Zavrieť Samsung Kids** a potom zadajte svoj odomykací kód.

## Samsung Global Goals

Globálne ciele, ktoré v roku 2015 stanovilo Valné zhromaždenie Organizácie spojených národov, obsahujú ciele, ktoré smerujú k vytvoreniu udržateľnej spoločnosti. Tieto ciele vedú k ukončeniu chudoby, boju s nerovnosťou a zastaveniu klimatickej zmeny.

Zistite viac o globálnych cieľoch prostredníctvom Samsung Global Goals a pripojte sa k hnutiu za lepšiu budúcnosť.

## Samsung TV Plus

Vyberajte kanály ako pri používaní televízora a bezplatne si vychutnávajte rôzny video obsah.

Otvorte aplikáciu **TV**.



Táto aplikácia nemusí byť v závislosti od operátora alebo modelu k dispozícii.

## Samsung Find

Svoje zariadenie môžete lokalizovať, aj keď nie je pripojené k sieti. Môžete tiež zdieľať svoju polohu s inými osobami, ktoré ste predvolili.

Otvorte aplikáciu **Find**.

## Samsung Shop

**Samsung Shop** je mobilná nákupná služba poskytovaná spoločnosťou Samsung. Získajte ponuky alebo informácie o výrobkoch a službách spoločnosti Samsung a jej partnerov.

Otvorte aplikáciu **Samsung Shop**.



Táto aplikácia nemusí byť v závislosti od operátora alebo modelu k dispozícii.

## Galaxy Wearable



Pomocou aplikácie Galaxy Wearable môžete spravovať nositeľné zariadenia. Keď pripojíte svoj telefón k nositeľnému zariadeniu, môžete prispôbiť nastavenia a aplikácie nositeľného zariadenia.

Otvorte aplikáciu **Wearable**.

Ak chcete pripojiť svoj telefón k nositeľnému zariadeniu, ťuknite na položku **Štart**. Podľa pokynov na obrazovke dokončíte nastavenie. Ďalšie informácie o spôsobe pripojenia a používaní nositeľného zariadenia s vaším zariadením nájdete v používateľskej príručke nositeľného zariadenia.

## Kalendár



Spravovanie plánu zadaním pripravovaných udalostí do plánovača.

Otvorte aplikáciu **Kalendár** a ťuknite na ikonu Pridať udalosť () alebo dvakrát ťuknite na dátum. Ak už sú k dátumu uložené udalosti alebo úlohy, ťuknite na dátum a ťuknite na ikonu Pridať udalosť ()

### Synchronizácia udalostí s vašimi kontami

1 Otvorte položku **Nastavenia**, postupne ťuknite na položky **Kontá a zálohovanie** → **Spravovať kontá** a potom vyberte konto, s ktorým sa má vykonať synchronizácia.

2 Ťuknite na položku **Synchronizovať konto** a potom ťuknutím na prepínač **Kalendár** túto funkciu zapnite.

Ak chcete pridať účty, s ktorými sa má synchronizovať, otvorte aplikáciu **Kalendár** a ťuknite na ikonu Navigačná ponuka () → **Správa kalendárov** → ikona Ďalšie možnosti () → **Pridať konto**. Potom vyberte konto, s ktorým sa má vykonať synchronizácia, a prihláste sa.

## Reminder

Zaregistrujte položky zoznamu úloh ako pripomenutia a budete dostávať oznámenia podľa podmienky, ktorú ste nastavili.

Otvorte **Nastavenia** a ťuknite na **Aplikácie** → **Reminder** → **Otvoriť**. Zobrazí sa obrazovka Reminder a na obrazovku aplikácií sa pridá ikona aplikácie Reminder ()



- Ak chcete dostávať presnejšie oznámenia, pripojte sa k sieti Wi-Fi alebo k mobilnej sieti.
- Ak chcete používať pripomenutia polohy, musí byť zapnutá funkcia GPS. Pripomenutia polohy nemusia byť v závislosti od modelu k dispozícii.





### Používanie aplikácie Reminder

Otvorte aplikáciu **Reminder**.

- Ak chcete vytvoriť pripomenutia, ťuknite na **Pridať pripomenutie**.
- Ak chcete dokončiť pripomenutia, ťuknite na ikonu Začiarknutie () alebo vyberte pripomenutie a ťuknite na **Vykonať**.
- Ak chcete obnoviť pripomenutia, ťuknite na **Dokončené**, vyberte pripomenutie, ktoré chcete obnoviť, a potom ťuknite na **Obnoviť**.
- Ak chcete odstrániť pripomenutie, vyberte ho a ťuknite na položku **Odstrániť**.

## Hlasový záznamník

Môžete si nahráť alebo prehrať hlasové nahrávky.

- 1 Otvorte aplikáciu **Hlasový záznamník**.
- 2 Ťuknutím na ikonu Nahráť () spustíte nahrávanie. Hovorte do mikrofónu.
  - Ťuknutím na ikonu Pozastaviť () pozastavíte nahrávanie.
  - Počas vytvárania hlasovej nahrávky vložte záložku ťuknutím na ikonu Pridať záložku ()
- 3 Ťuknutím na ikonu Zastaviť () dokončíte nahrávanie.
- 4 Zadaťte názov súboru a ťuknite na možnosť **Uložiť**.



### Zmena režimu nahrávania

Ťuknite na ikonu Navigačná ponuka () → ikona Nastavenia () → **Režim nahrávania** a vyberte režim.

- **Štandardný:** Toto je štandardný režim nahrávania.
- **Pohovor:** Zariadenie bude zaznamenávať zvuk z hornej aj spodnej časti zariadenia pri vysokej hlasitosti, pričom zníži hlasitosť zvuku zo strán.

### Prehrávanie vybraných hlasových nahrávok

Pri kontrole nahrávok zo stretnutia môžete pri nahrávaní niektoré zdroje zvuku stlmiť alebo zrušiť stlmenie.

- 1 Vyberte nahrávanie hlasu vytvorené v režime rozhovoru.
- 2 Ak chcete stlmiť niektoré zdroje zvuku, ťuknite na ikonu Stlmiť () pre príslušný smer, v ktorom má byť tento zvuk stlmený.  
Táto ikona sa zmení na ikonu Stlmené () a zvuk bude stlmený.

## Moje súbory

### (Kontrola a spravovanie súborov)

Prístup k rôznym súborom uloženým v zariadení a ich spravovanie.

Otvorte aplikáciu **Moje súbory**.

Ak chcete skontrolovať nepotrebné údaje a uvoľniť priestor úložiska zariadenia, ťuknite na ikonu Navigačná ponuka () → **Spravovať úložisko**.

Ak chcete vyhľadať súbory alebo priečinky, ťuknite na ikonu Hľadať ()

## Hodiny





Pomocou tejto aplikácie môžete nastavovať budíky, kontrolovať aktuálny čas v mnohých mestách na celom svete, načasovať udalosť alebo nastaviť konkrétne trvanie.

Otvorte aplikáciu **Hodiny**.

## Kalkulačka

Vykonávanie základných aritmetických alebo vedeckých výpočtov.

Otvorte aplikáciu **Kalkulačka**.

-  : Kontrola histórie výpočtov. Ak chcete vymazať históriu, ťuknite na **Vymazať históriu**. Ak chcete zatvoriť panel s históriou počítania, ťuknite na ikonu Klávesnica ()
-  : Použitie nástroja na prepočet jednotiek. Rôzne hodnoty, napríklad plochu, dĺžku alebo teplotu, môžete prevádzať na iné jednotky.
-  : Zobrazenie vedeckej kalkulačky.

## Gaming Hub

Herné centrum zhromažďuje hry prevzaté zo služby **Obchod Play** a **Galaxy Store** na jednom mieste.

Otvorte aplikáciu **Gaming Hub** a vyberte hru, ktorú si želáte.



Hry prevzaté zo služby **Obchod Play** a **Galaxy Store** sa automaticky zobrazia na obrazovke Herné centrum. Ak sa tu nenachádzajú vaše hry, ťuknite na ikonu Rozbaľiť (☰) → ikona Ďalšie možnosti (⋮) → **Pridať hry**.

### Odstránenie hry z Herného centra

Ťuknite na ikonu Rozbaľiť (☰), stlačte a podržte hru a potom ťuknite na **Odstrániť z Gaming Hubu**.

## Game Booster

### (Konfigurácia vášho herného prostredia)

S Game Booster môžete hrať hry v lepšom prostredí. Game Booster môžete používať počas hrania hier.



Ak chcete otvoriť panel Game Booster počas hranie hier, v spodnej časti obrazovky ťuknite na ikonu Posilňovač hry (+). Ak je ikona skrytá, zobrazte ju potiahnutím prstom nahor od spodného okraja obrazovky.

- : Konfigurácia nastavení pre každú hru, napríklad zmena režimu výkonu.
- ⚙️: Konfigurácia nastavení pre Game Booster.
- Zrýchľovač dotykového snímania:** Zvýšenie dotykovej citlivosti obrazovky pre lepšie rozpoznávanie dotykov pri hraní hier.
- Ochrana pred dotykom:** Uzamknutie obrazovky počas hrania hry. Na odomknutie obrazovky presuňte ikonu uzamknutia ktorýmkoľvek smerom.
- Snímka obrazovky:** Nasnímanie snímok obrazovky.
- Nahráť:** Nahratie relácií hry. Ak chcete zastaviť nahrávanie, ťuknite na ikonu Zastaviť (■).
- Blokovať navigačné tlačidlá:** Skrytie tlačidiel na navigačnom paneli. Ak chcete zobrazit tlačidlá, ťuknite na ikonu Zámok navigačného tlačidla (🔒) na navigačnom paneli.

- **Blokovať bočný panel:** Skrytie ovládania bočného panela počas hrania hier.
  - **Blokovať automatický jas:** Vypnutie automatických úprav jasů obrazovky počas hrania hier.
  - **Blokovať Bixbyho:** Vypnutie Bixby počas hrania hier.
  - **Upraviť:** Úpravy zoznamu možností.
  - **Optimalizácia hier:** Kontrola režimu aktuálneho výkonu.
  - **RAM:** Kontrola dostupnej pamäte.
-  • Dostupné funkcie sa môžu líšiť v závislosti od hry.
- Ak teplota stúpne nad určitú úroveň, výkon hry môže byť obmedzený kvôli regulácii teploty zariadenia.

## Zmena režimu výkonu

Môžete zmeniť režim výkonu.

Ťuknite na ikonu Posilňovač hry () → ikona Nastavenia () → **Optimalizácia hier** a vyberte požadovaný režim.

- **Výkonnosť:** Zamerané na dosiahnutie vysokého výkonu pri hraní hier. Pri používaní tohto režimu sa môže zariadenie zahrievať kvôli zvýšenej spotrebe energie batérie.
- **Vyvážený:** Výkon a spotreba batérie budú vyrovnané.
- **Šetrič batérie:** Počas hrania sa bude šetriť výkon batérie.

 Efektívnosť využívania energie batérie sa môže líšiť v závislosti od hry.

## Otváranie aplikácií vo vyskakovacích oknách počas hrania hier

Počas hrania hry môžete vo vyskakovacích oknách otvárať aplikácie.

Ťuknite na ikonu Posilňovač hry () → **Kontext. apl.** a vyberte aplikáciu zo zoznamu aplikácií.

# SmartThings

Ovládajte inteligentné zariadenia a produkty pripojené na internet vecí (IoT).

Otvorte aplikáciu **SmartThings**. Ak máte záujem o ďalšie informácie, ťuknite na ikonu Možnosti (☰) → **Používanie**.

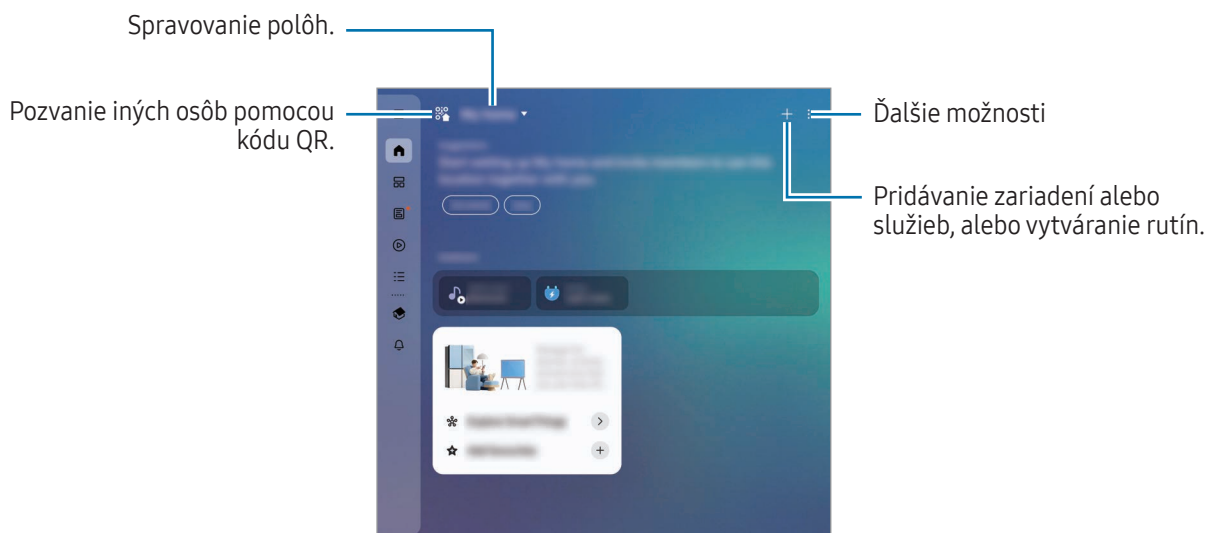

- 🏠 : Pridanie a spravovanie často používaných zariadení, rutín alebo služieb.
- 📺 : Pridanie alebo spravovanie zariadení.
- 📄 : Používanie rôznych služieb, napríklad kontrola stavu zariadenia alebo spotreby energie, a úspora energie pomocou energetického režimu AI.
- 🎮 : Pridanie alebo spravovanie rutín.
- ☰ : Kontrola užitočných informácií, podporovaných zariadení, spôsobu používania určitých funkcií a ďalších údajov.
- 📍 : Kontrola a spravovanie pripojených zariadení v zobrazení Mapa.
- 🔔 : Kontrola oznámení týkajúcich sa pripojených zariadení a služieb.



- Zariadenia, ktoré môžete pripojiť, sa môžu líšiť v závislosti od oblasti. Dostupné funkcie sa môžu líšiť v závislosti od pripojeného zariadenia.
- Na problémy ani poruchy pripojených zariadení sa nevzťahuje záruka spoločnosti Samsung. Keď sa v pripojených zariadeniach vyskytnú problémy alebo poruchy, obráťte sa na výrobcu zariadenia.

## Zdieľanie obsahu

Zdieľajte obsah pomocou rôznych možností zdieľania. Nasledovné kroky predstavujú príklady zdieľania obrázkov.



- 1 Otvorte aplikáciu **Galéria** a vyberte obrázok.
- 2 Ťuknite na ikonu Zdieľať () a vyberte požadovaný režim zdieľania.



Keď súbory zdieľate cez mobilnú sieť, môžu sa vám účtovať ďalšie poplatky.

### Quick Share

Môžete zdieľať obsah so zariadeniami v blízkosti alebo osobami, ktoré máte v kontaktoch.

- 1 Otvorte aplikáciu **Galéria** a vyberte obrázok.
- 2 Na inom zariadení otvorte **Nastavenia** a ťuknite na **Pripojené zariadenia** → **Quick Share** → **Kto môže s vami zdieľať** → **Iba kontakty** alebo **Všetci** → **Hotovo**.
- 3 Postupne ťuknite na ikonu Zdieľať () → **Quick Share** a vyberte zariadenie, do ktorého chcete preniesť obrázok.
  - Ak chcete zdieľať prepojenie s kódom QR, ťuknite na **Kód QR/prepojenie** a naskenujte kód QR.
  - Ak chcete zdieľať s kontaktmi, ťuknite na **Zobraziť kontakt**.
  - Ak chcete zdieľať šifrovaný obsah, ťuknite na ikonu Ďalšie možnosti () → **Zapnúť Súkromné zdieľanie**. Prijemca nemôže zdieľaný obsah uložiť, skopírovať ani znovu odoslať.
- 4 Odsúhlaste požiadavku na prenos súborov na druhom zariadení.

### Nastavenie, kto môže vyhľadať váš telefón

Nastavte, kto má povolené vyhľadať váš telefón a odoslať doň obsah.

- 1 Otvorte **Nastavenia** a ťuknite na **Pripojené zariadenia** → **Quick Share** → **Kto môže s vami zdieľať**.
- 2 Vyberte možnosť.
  - **Nikto**: Nepovolenie iným osobám nájsť váš telefón. Váš telefón dokážu nájsť len iné zariadenia prihlásené do toho istého konta Samsung.
  - **Iba kontakty**: Zdieľanie s osobami, ktoré máte uložené v kontaktoch.
  - **Všetci**: Zdieľanie s vaším telefónom majú povolené ľubovoľné zariadenia v blízkosti.

## Music Share

Pomocou funkcie Zdieľanie hudby môžete zdieľať s inou osobou váš reproduktor Bluetooth, ktorý je už pripojený k vášmu telefónu. Môžete tiež počúvať tú istú hudbu na vašich slúchadlách Galaxy Buds a slúchadlách Galaxy Buds inej osoby.

Táto funkcia je dostupná iba na zariadeniach s podporou zdieľania hudby.

### Zdieľanie reproduktora Bluetooth

V telefóne otvorte ponuku **Nastavenia**, ťuknite na položku **Pripojené zariadenia** → **Music Share** a potom ťuknutím na prepínač zapnite funkciu.

Podľa pokynov na obrazovke zdieľajte svoj reproduktor Bluetooth.

### Spoločné počúvanie hudby pomocou slúchadiel Galaxy Buds

Prostredníctvom vašich slúchadiel Buds a priateľových slúchadiel Buds môžete spoločne počúvať hudbu vo vašom telefóne.

Táto funkcia je podporovaná len v rade Galaxy Buds.

- 1 Uistite sa, že každý telefón a pár slúchadiel Buds sú prepojené.  
Informácie o spôsobe pripojenia nájdete v časti [Párovanie s inými zariadeniami Bluetooth](#).
- 2 V priateľovom telefóne otvorte položku **Nastavenia**, ťuknite na položku **Pripojené zariadenia** a potom ťuknutím na prepínač **Music Share** túto funkciu zapnite.  
Ťuknutím na položku **Music Share** môžete používať ďalšie funkcie, napríklad nastavenie, s kým chcete zdieľať svoje zariadenie.
- 3 Na telefóne otvorte panel rýchlych nastavení a ťuknite na položku **Výstup médií**.
- 4 Vyberte priateľove slúchadlá Buds zo zoznamu rozpoznaných zariadení.
- 5 Na priateľovom telefóne potvrdte požiadavku na pripojenie.  
Keď prehrávate hudbu prostredníctvom vášho telefónu, môžete ju počúvať spoločne cez obe slúchadlá Buds.

## Smart View

### (Zrkadlenie na televíznej obrazovke)

Po pripojení vášho telefónu k televízoru alebo monitoru s funkciou zrkadlenia obrazovky môžete obsah telefónu zobrazovať na veľkej obrazovke.



- 1 Otvorte panel rýchlych nastavení a ťuknite na **Smart View**.
- 2 Vyberte zariadenie, ktoré bude zrkadliť obrazovku vášho telefónu.



Pri prehrávaní videa so Smart View sa rozlíšenie môže líšiť v závislosti od modelu televízora.

### Prenášanie aplikácií na obrazovku

Video zobrazte len na pripojenej obrazovke a zároveň si môžete na telefóne kontrolovať súkromné správy alebo používať iné funkcie.

Otvorte aplikáciu na projekciu videa na pripojenú obrazovku a ťuknite na ikonu Smart View () → ikona Projekcia aplikácií ().



Niektoré aplikácie nemusia túto funkciu podporovať.

## Samsung DeX

Pomocou Samsung DeX môžete používať mobilné zariadenie ako počítač pripojením mobilného zariadenia k externému displeju, napríklad k televízoru alebo monitoru. Počas používania služby Samsung DeX môžete súčasne využívať aj svoje mobilné zariadenie.

Ďalšie informácie nájdete na lokalite [www.samsung.com/samsung-dex](http://www.samsung.com/samsung-dex).



- Pri zapínaní alebo vypínaní zariadenia Samsung DeX sa môžu zatvoriť spustené aplikácie.
- Počas používania zariadenia Samsung DeX nemusia byť niektoré aplikácie alebo funkcie k dispozícii.

### Bezdrôtové pripojenia k externým displejom

V mobilnom zariadení otvorte **Nastavenia** a ťuknite na **Pripojené zariadenia** → **Samsung DeX** → **Bezdrôtové pripojenie**. Na dokončenie pripojenia postupujte podľa pokynov na obrazovke. Niektoré televízory alebo monitory sa zistia len keď je zapnutý ich režim zrkadlenia obrazovky.

### Káblové pripojenia k externým displejom

Mobilné zariadenie môžete k externému displeju pripojiť pomocou adaptéra HDMI (USB typu C do HDMI).



Používajte iba oficiálne príslušenstvo s podporou Samsung DeX, ktoré dodala spoločnosť Samsung. Na problémy s prevádzkou a poruchy spôsobené používaním oficiálne nepodporovaného príslušenstva sa nevzťahuje záruka.

### Ovládanie obrazovky Samsung DeX

Na ovládanie obrazovky Samsung DeX na externom displeji použite nasledujúce metódy.

- Ovládanie pomocou externej klávesnice a myši  
Môžete používať bezdrôtovú klávesnicu/myš.
- Používanie mobilného zariadenia ako dotykového ovládača  
V mobilnom zariadení ťuknite na ikonu Dotykový ovládač () na navigačnom paneli. Ak ste navigačný panel nastavili na využívanie **Gestá potiahnutím prstami**, otvorte panel s oznámeniami a ťuknite na možnosť **Použ. telefón ako dotyk. podlož.**
- Používanie klávesnice na obrazovke  
Pri zadávaní textu správ, vytváraní poznámok alebo vykonávaní iných úloh sa na obrazovke mobilného zariadenia bez pripojenej externej klávesnice automaticky zobrazí klávesnica na obrazovke.

## Aplikácie Google

Google poskytuje zábavu, sociálne siete a obchodné aplikácie. Ak chcete získať prístup k niektorým aplikáciám, môžete požiadať o konto Google.

Ak chcete zistiť viac informácií o aplikácii, v každej aplikácii vstúpte do ponuky Pomocník.

- **Chrome:** Vyhľadávajte informácie a prehľadávajte webové stránky.
- **Gmail:** Odosielajte alebo prijímajte e-maily cez službu Google Mail.
- **Mapy:** Nájdite svoju polohu na mape, vyhľadávajte na mape sveta a získajte prístup k informáciám o rôznych miestach vo vašom okolí.
- **YT Music:** Púšťajte si rôznu hudbu a videá, ktoré poskytuje YouTube music. Máte tiež prístup k hudobným zbierkam, ktoré máte uložené vo svojom zariadení, a môžete ich prehrávať.
- **Google TV:** Zakúpte alebo zapožičajte si videá, ako sú filmy a TV programy z **Obchod Play**.
- **Disk:** Ukladajte obsah do cloudu, vstupujte do neho z ktoréhokoľvek miesta a zdieľajte ho s inými.
- **YouTube:** Sledujte alebo vytvárajte videá a zdieľajte ich s inými.
- **Google:** Vyhľadávajte položky na internete alebo vo vašom zariadení.
- **Meet:** Uskutočnite videohovor, prípadne vytvorte videokonferenciu alebo sa k nej pripojte.
- **Správy:** Odosielajte a prijímajte správy na svojom zariadení alebo počítači a zdieľajte rôzny obsah, napríklad obrázky a videá.
- **Gemini:** Chatovanie s Gemini na používanie rôznych funkcií, ako je vyhľadávanie informácií, vytváranie vlastných obrázkov alebo písanie obsahu.



Niektoré aplikácie nemusia byť v závislosti od operátora alebo modelu k dispozícii.

# Nastavenia

## Úvod

Prispôsobte si nastavenia zariadenia.

Na obrazovke aplikácií ťuknite na položku **Nastavenia**. Prípadne otvorte panel rýchlych nastavení a ťuknite na ikonu Nastavenia (⚙️).

Ak chcete vyhľadať nastavenia podľa kľúčového slova, ťuknite na ikonu Nastavenia (🔍). Nastavenia môžete vyhľadať aj výberom odporúčanej funkcie alebo témy.

## Prihláste sa do konta Galaxy

Prihláste sa na svoje konto Samsung a spravujte ho.

Na obrazovke nastavení ťuknite na položku **Prihláste sa do konta Galaxy**.

## Pripojenia

### Možnosti

Zmena nastavení rôznych pripojení, ako sú napríklad funkcie Wi-Fi a Bluetooth.

Na obrazovke nastavení ťuknite na položku **Pripojenia**.

- **Wi-Fi:** Zapnutie funkcie Wi-Fi vám umožní pripojiť sa k sieti Wi-Fi a získať prístup na internet alebo k iným sieťovým zariadeniam. Viac informácií nájdete v časti [Wi-Fi](#).
- **Bluetooth:** Pomocou funkcie Bluetooth si môžete s inými zariadeniami vymieňať dáta alebo mediálne súbory. Viac informácií nájdete v časti [Bluetooth](#).
- **NFC a bezkontaktné platby:** Načítanie tagov technológie NFC (Near Field Communication), ktoré obsahujú informácie o produktoch. Po prevzatí požadovaných aplikácií môžete pomocou tejto funkcie platiť v obchodoch a kupovať si lístky v hromadnej doprave alebo na rôzne podujatia. Viac informácií nájdete v časti [NFC a bezkontaktné platby](#).

- **Ultraširokopásmové (UWB):** Zapnutie UWB funkcie.
  - **Lietadlový režim:** Nastavenie zariadenia tak, aby sa vypili všetky jeho bezdrôtové funkcie. Budete tak môcť využívať iba služby nesúvisiace so sieťou.
    - ⚠ Dodržiavajte predpisy poskytnuté leteckou spoločnosťou a pokyny posádky lietadla. V prípadoch, keď je povolené zariadenie používať, ho vždy používajte v Letovom režime.
  - **Správca kariet SIM:** Aktivácia kariet SIM a prispôsobenie nastavení kariet SIM. Viac informácií nájdete v časti [Správca kariet SIM](#).
  - **Mobilné siete:** Konfigurácia nastavení mobilnej siete.
  - **Využitie dát:** Sledovanie spotreby dát a prispôsobenie nastavení obmedzenia. Nastavenie zariadenia tak, aby automaticky vyplo mobilné dátové pripojenie, keď objem použitých mobilných údajov dosiahne stanovený limit.
 

Aby ste predišli odosielaniu alebo prijímaniu dát niektorými aplikáciami bežiacimi na pozadí, môžete zapnúť funkciu šetrenia dát. Viac informácií nájdete v časti [Šetrič dát](#).

Aplikácie môžete nastaviť aj tak, aby používali iba Wi-Fi alebo mobilné dáta, alebo oboje. Viac informácií nájdete v časti [Povolené siete pre aplikácie](#).
  - **Mobilný bod a zdieľanie pripoj.:** Svoj telefón môžete použiť ako mobilný prístupový bod na zdieľanie mobilného dátového pripojenia svojho telefónu s inými zariadeniami. Ďalšie informácie o mobilnom prístupovom bode nájdete v časti [Mobilný prístupový bod](#).
    - ✍ Za použitie tejto funkcie sa vám môžu účtovať ďalšie poplatky.
  - **Ďalšie nastavenia pripojenia:** Prispôsobenie nastavení na ovládanie ďalších funkcií. Viac informácií nájdete v časti [Ďalšie nastavenia pripojenia](#).
- ✍ Niektoré funkcie nemusia byť v závislosti od modelu k dispozícii.

## Wi-Fi

Zapnutie funkcie Wi-Fi vám umožní pripojiť sa k sieti Wi-Fi a získať prístup na internet alebo k iným sieťovým zariadeniam.

### Pripojenie k sieti Wi-Fi

- 1 Na obrazovke nastavení ťuknite na položku **Pripojenia** → **Wi-Fi** a túto funkciu zapnite ťuknutím na prepínač.
- 2 Vyberte sieť zo zoznamu sietí Wi-Fi.  
Pri sieťach s ikonou uzamknutia je potrebné zadať heslo.



- Keď sa zariadenie pripojí k sieti Wi-Fi, k tejto sieti sa pripojí vždy, keď je k dispozícii, bez nutnosti zadania hesla. Aby sa zabránilo automatickému pripojeniu zariadenia k sieti, ťuknite na ikonu Nastavenia (⚙️) vedľa siete a ťuknutím na prepínač **Automaticky pripojiť znova** ho vypnite.
- Ak sa k sieti Wi-Fi nemôžete pripojiť správne, reštartujte funkciu Wi-Fi v zariadení alebo reštartujte bezdrôtový smerovač.

### Zdieľanie hesiel sietí Wi-Fi

Ak požiadate osobu, ktorá je pripojená k zabezpečenej sieti Wi-Fi, o zdieľanie jej hesla, môžete sa k danej sieti pripojiť bez zadania hesla. Táto funkcia je dostupná medzi zariadeniami, ktoré sú vo vzájomnom kontakte, a obrazovka druhého zariadenia musí byť zapnutá.

- 1 Na obrazovke nastavení ťuknite na položku **Pripojenia** → **Wi-Fi** a túto funkciu zapnite ťuknutím na prepínač.
- 2 Vyberte sieť zo zoznamu sietí Wi-Fi.
- 3 Ťuknite na **Vyžiadať heslo**.
- 4 Odsúhlaste žiadosť o zdieľanie na druhom zariadení.  
Na vašom zariadení sa zadá heslo Wi-Fi a zariadenie sa pripojí k sieti.

## Wi-Fi Direct

Wi-Fi Direct pripája zariadenia priamo cez sieť Wi-Fi, nevyžaduje prístupový bod.

- 1 Na obrazovke nastavení ťuknite na položku **Pripojenia** → **Wi-Fi** a túto funkciu zapnite ťuknutím na prepínač.
- 2 Ťuknite na ikonu Ďalšie možnosti (☰) → **Wi-Fi Direct**.  
Zobrazí sa zoznam nájdených zariadení.  
Ak zariadenie, s ktorým ho chcete spárovať, nie je v zozname, vzneste požiadavku, aby sa v tomto zariadení zapla funkcia Wi-Fi Direct.
- 3 Vyberte zariadenie, s ktorým ho chcete prepojiť.  
Zariadenia budú pripojené, keď druhé zariadenie prijme požiadavku na pripojenie prostredníctvom funkcie Wi-Fi Direct.  
Ak chcete ukončiť pripojenie zariadenia, zo zoznamu vyberte zariadenie, ktoré sa má odpojiť.

## Bluetooth

Pomocou funkcie Bluetooth si môžete s inými zariadeniami vymieňať dáta alebo mediálne súbory.

### Opatrenia pri používaní Bluetooth

- Spoločnosť Samsung nezodpovedá za stratu, zachytenie, ani nesprávne použitie dát odosielaných alebo prijímaných cez Bluetooth.
- Vždy sa uistite, že zdieľate a prijímate údaje so zariadeniami, ktoré sú dôveryhodné a správne zabezpečené. Ak sú medzi zariadeniami prekážky, prevádzkový dosah môže byť kratší.
- Niektoré zariadenia, najmä tie, ktoré nie sú testované alebo schválené spoločnosťou Bluetooth SIG, nemusia byť so zariadením kompatibilné.
- Funkciu Bluetooth nepoužívajte na nezákonné účely (napríklad na odosielanie pirátskych kópií súborov alebo nezákonné odosielanie komerčných informácií). Spoločnosť Samsung nezodpovedá za dôsledky nezákonného použitia funkcie Bluetooth.

## Párovanie s inými zariadeniami Bluetooth

- 1 Na obrazovke nastavení ťuknite na položku **Pripojenia** → **Bluetooth** a túto funkciu zapnite ťuknutím na prepínač.  
Zobrazí sa zoznam nájdených zariadení.
  - 2 Vyberte zariadenie, s ktorým ho chcete spárovať.  
Ak sa zariadenie, s ktorých ho chcete spárovať, nenachádza na zozname, nastavte zariadenie do režimu párovania Bluetooth. Pozrite si používateľské príručky ďalšieho zariadenia.
-  Váš telefón je pre iné zariadenia viditeľný, kým je otvorená obrazovka s nastaveniami funkcie Bluetooth.
- 3 Vo vašom telefóne potvrdte požiadavku funkcie Bluetooth pripojenia.  
Zariadenia budú pripojené, keď ďalšie zariadenie prijme požiadavku na pripojenia prostredníctvom funkcie Bluetooth.  
Ak chcete zrušiť párovanie zariadení, ťuknite na ikonu Nastavenia (⚙️) vedľa názvu zariadenia, s ktorým sa má zrušiť párovanie, a ťuknite na položku **Zrušiť párovanie**.

## Odosielanie a prijímanie dát

Prenos dát cez funkciu Bluetooth podporujú mnohé aplikácie. Údaje, ako kontakty alebo mediálne súbory môžete zdieľať s inými zariadeniami Bluetooth. Nasledovné kroky sú príkladmi odoslania obrázka do iného zariadenia.

- 1 Otvorte aplikáciu **Galéria** a vyberte obrázok.
- 2 Postupne ťuknite na ikonu Zdieľať (↗️) → **Bluetooth** a vyberte zariadenie, do ktorého chcete preniesť obrázok.  
Ak zariadenie, s ktorým ho chcete spárovať, nie je v zozname, vzneste požiadavku, aby sa na zariadení zapla funkcia jeho zviditeľnenia.
- 3 Na druhom zariadení prijmite požiadavku na pripojenie cez Bluetooth.

## NFC a bezkontaktné platby

Pomocou telefónu môžete načítať tagy technológie NFC (Near Field Communication), ktoré obsahujú informácie o produktoch. Po prevzatí požadovaných aplikácií môžete pomocou tejto funkcie platiť v obchodoch a kupovať si lístky v hromadnej doprave alebo na rôzne podujatia.

-  Zariadenie obsahuje vstavanú anténu NFC. So zariadením zaobchádzajte opatrne, aby ste nepoškodili anténu NFC.

### Načítanie informácií z tagov NFC

Funkciu NFC použite na čítanie informácií o produkte z NFC tagov.

- 1 Na obrazovke nastavení ťuknite na položku **Pripojenia** a potom funkciu zapnite ťuknutím na prepínač **NFC a bezkontaktné platby**.
- 2 Oblasť antény NFC umiestnite na zadnú časť zariadenia do blízkosti tagu NFC.  
Zobrazia sa informácie z tagu.

-  Uistite sa, že obrazovka zariadenia je zapnutá a odomknutá. V opačnom prípade zariadenie nebude snímať NFC tagy a prijímať údaje.

### Platenie pomocou funkcie NFC

Pred platením pomocou funkcie NFC sa musíte zaregistrovať na používanie služby mobilných platieb. Ak sa chcete zaregistrovať alebo získať informácie o tejto službe, obráťte sa na svojho poskytovateľa služieb.

- 1 Na obrazovke nastavení ťuknite na položku **Pripojenia** a potom funkciu zapnite ťuknutím na prepínač **NFC a bezkontaktné platby**.
- 2 Umiestnite oblasť antény NFC na zadnej strane zariadenia do blízkosti NFC tagu.

Ak chcete nastaviť predvolenú aplikáciu platby, na obrazovke nastavení postupne ťuknite na položky **Pripojenia** → **NFC a bezkontaktné platby** → **Predvolená aplikácia peňaženky** a vyberte aplikáciu.

- 
  - Zoznam platobných služieb nemusí obsahovať všetky dostupné platobné aplikácie.
  - Ak aktualizujete platobnú aplikáciu alebo nainštalujete novú, platobné služby, ktoré ste používali predtým, nemusia fungovať správne. V takom prípade na obrazovke nastavení postupne ťuknite na položky **Pripojenia** → **NFC a bezkontaktné platby** → **Predvolená aplikácia peňaženky** alebo **Ďalšie služby NFC** a potom vyberte inú aplikáciu namiesto aktualizovanej alebo novo nainštalovanej aplikácie. Prípadne zrušte výber zvolenej aplikácie.

## Šetrič dát

Znížte spotrebu dát tým, že predídete odosielaniam alebo prijímaniam dát aplikáciami bežiacimi na pozadí.

Na obrazovke nastavení postupne ťuknite na položky **Pripojenia** → **Využitie dát** → **Šetrič dát** a potom túto funkciu zapnite ťuknutím na prepínač.

Ak je funkcia šetrenia dát zapnutá, v stavovom riadku sa zobrazí ikona Šetrenie dát ()



Ak chcete vybrať aplikácie, ktoré môžu využívať dáta bez obmedzenia, ťuknite na položku **Aplik., ktoré môžu vždy využ. dáta** a vyberte aplikácie.

## Povolené siete pre aplikácie

Nastavenie aplikácií tak, aby používali iba Wi-Fi alebo mobilné dáta, alebo oboje.

Napríklad môžete zariadenie nastaviť na využívanie mobilných dát pre aplikácie, ktoré chcete ponechať zabezpečené, príp. pre streamovacie aplikácie, ktoré sa môžu odpojiť. Aj keď funkciu Wi-Fi nevypnete, aplikácie otvoria režim využívania mobilných dát.

Na obrazovke nastavení postupne ťuknite na položky **Pripojenia** → **Využitie dát** → **Povolené siete pre aplikácie**. V zozname aplikácií ťuknite na požadovanú aplikáciu a vyberte možnosť siete.



Za používanie mobilných dát sa môžu účtovať ďalšie poplatky.

## Mobilný prístupový bod

Váš telefón môžete použiť ako mobilný prístupový bod na zdieľanie mobilného dátového pripojenia vášho telefónu s inými zariadeniami.

- 1 Na obrazovke nastavení postupne ťuknite na položky **Pripojenia** → **Mobilný bod a zdieľanie pripoj.** → **Mobilný prístupový bod**.
- 2 Ťuknutím na prepínač zapnite túto funkciu.  
Môžete zmeniť názov siete, heslo a ďalšie položky.  
V stavovom riadku sa zobrazí ikona Mobilný prístupový bod ()

3 V zozname sietí Wi-Fi na obrazovke druhého zariadenia vyhľadajte a vyberte svoj telefón.

Prípadne ťuknite na **Kód QR** na obrazovke Mobilný prístupový bod a naskenujte kód QR pomocou druhého zariadenia.



- Ak sa mobilný prístupový bod nenájde, na svojom telefóne nastavte položku **Pásmo** na **2,4 GHz**, ťuknite na položku **Pokročilé** a potom ťuknutím na prepínač **Skrytá sieť** túto funkciu vypnite.
- Ak zapnete funkciu **Automatický prístupový bod**, môžete zdieľať mobilné dátové pripojenie svojho telefónu s inými zariadeniami prihlásenými do vášho konta Samsung.

## Ďalšie nastavenia pripojenia

Prispôsobenie nastavení na ovládanie ďalších funkcií pripojenia.

Na obrazovke nastavení postupne ťuknite na položky **Pripojenia** → **Ďalšie nastavenia pripojenia**.

- **Vyhľadávanie zariadení v okolí:** Nastavenie telefónu tak, aby vyhľadával blízke zariadenia, ku ktorým sa môže pripojiť.
- **Tlač:** Konfigurácia nastavení doplnkov tlačiarne nainštalovaných v zariadení. Môžete vyhľadať dostupné tlačiarne alebo ich pridať manuálne a tlačiť súbory. Viac informácií nájdete v časti [Tlač](#).
- **VPN:** Nastavte si na zariadení virtuálnu súkromnú sieť (VPN) a pripojte sa k súkromnej školskej alebo podnikovej sieti.
- **Súkromný server DNS:** Nastavenie zariadenia tak, aby využívalo súkromné DNS s pokročilým zabezpečením.
- **Ethernet:** Po pripojení ethernetového adaptéra môžete využívať káblovú sieť a konfigurovať nastavenia siete.
- **Automatická aktualizácia konfigurácií systému:** Povolenie automatických zmien konfigurácie, aby sa zabezpečilo, že funkcie sieťového pripojenia budú fungovať podľa očakávaní.

## Tlač

Konfigurácia nastavení doplnkov tlačiarne nainštalovaných v zariadení. Zariadenie môžete pripojiť k tlačiarňi cez sieť Wi-Fi alebo Wi-Fi Direct a tlačiť obrázky alebo dokumenty.



Niektoré tlačiarne nemusia byť so zariadením kompatibilné.

### Pridanie doplnkov k tlačiarňi

K tlačiarňam, ku ktorým chcete pripojiť zariadenie, pridajte doplnky k tlačiarňi.

- 1 Na obrazovke nastavení postupne ťuknite na položky **Pripojenia** → **Ďalšie nastavenia pripojenia** → **Tlač** → **Stiahnuť doplnok**.
- 2 Vyberte doplnok k tlačiarňi a nainštalujte ho.
- 3 Vyberte nainštalovaný doplnok k tlačiarňi.  
Zariadenie automaticky vyhľadáva tlačiarne, ktoré sú pripojené k rovnakej sieti Wi-Fi, ako vaše zariadenie.
- 4 Vyberte tlačiareň, ktorá sa má pridať.



Ak chcete tlačiarne pridať ručne, ťuknite na ikonu Ďalšie možnosti (⋮) → **Pridať tlačiareň**.

### Obsah tlače

Počas prístupu k obsahu, napríklad obrázkom alebo dokumentom, otvorte zoznam možností, postupne ťuknite na položky **Tlač** → ikona Rozbaľovací zoznam (▼) → **Všetky tlačiarne...** a potom vyberte tlačiareň.



Spôsoby tlače sa môžu líšiť v závislosti od typu obsahu.

## Pripojené zariadenia

Zmena nastavení pre pripájania zariadení.

Na obrazovke nastavení ťuknite na položku **Pripojené zariadenia**.

- **Quick Share:** Zmena nastavení Quick Share. Viac informácií nájdete v časti [Quick Share](#).
- **Music Share:** Zmena nastavení položky Zdieľanie hudby. Viac informácií nájdete v časti [Music Share](#).
- **Automaticky prepnúť slúchadlá Buds:** Nastavenie slúchadiel Galaxy Buds na prepnutie z iného zariadenia na telefón pri uskutočňovaní alebo prijímaní hovorov, prehrávaní médií a podobne. Túto funkciu môžete používať len vtedy, keď ste prihlásený do rovnakého účtu Samsung na inom zariadení a nosíte svoje slúchadlá Galaxy Buds.
- **Hovory a správy cez iné zariadenia:** Prepojte tablet a telefón, aby ste na tablete mohli používať funkcie hovorov a posielania správ s číslom, ktoré používate na telefóne. Musíte sa zaregistrovať a prihlásiť do rovnakého konta Samsung na tablete aj telefóne. Niektoré funkcie hovorov a posielania správ nemusia byť dostupné.
- **Pokračujte na iných zariadeniach:** Používajte aplikácie a funkcie svojho telefónu na iných zariadeniach, ktoré sú zaregistrované vo vašom konte Samsung.
- **Zdieľanie kamery:** Používanie fotoaparátu telefónu ako webovej kamery pre tablet alebo Galaxy Book v blízkosti. Ak chcete používať túto funkciu, obe zariadenia musia byť prihlásené do toho istého konta Samsung a mať zapnutú funkciu Wi-Fi, Bluetooth a Zdieľanie fotoaparátu.
- **Zdieľanie úložiska:** Zdieľanie súborov vášho telefónu so Samsung TV alebo Galaxy Book. Ak chcete používať túto funkciu, obe zariadenia musia byť prihlásené do toho istého konta Samsung a mať zapnutú funkciu Wi-Fi, Bluetooth a Zdieľanie úložiska.
- **Prepojenie so systémom Windows:** Používajte aplikácie a kontrolujte si oznámenia z mobilného zariadenia na počítači so systémom Windows. Na používanie tejto funkcie je potrebné konto Microsoft. Ďalšie informácie nájdete na adrese <https://aka.ms/setup1tw>.
- **Viacnás. ovládanie:** Používanie myši a klávesnice pripojenej k počítaču Samsung, ktorý podporuje túto funkciu na vašom telefóne.
- **Samsung DeX:** Umožňuje používanie funkcií mobilného zariadenia v prostredí rozhrania podobného počítaču. Viac informácií nájdete v časti [Samsung DeX](#).

- **Smart View:** Po pripojení vášho telefónu k televízoru alebo monitoru s funkciou zrkadlenia obrazovky môžete obsah telefónu zobrazovať na veľkej obrazovke. Viac informácií nájdete v časti [Smart View](#).
- **Galaxy Wearable:** Keď pripojíte svoj telefón k prenosnému zariadeniu, môžete prispôbiť nastavenia a aplikácie prenosného zariadenia. Viac informácií nájdete v časti [Galaxy Wearable](#).
- **SmartThings:** Ovládajte inteligentné zariadenia a produkty pripojené na internet vecí (IoT). Viac informácií nájdete v časti [SmartThings](#).
- **Android Auto:** Pripojte svoje zariadenie k vozidlu a ovládajte niektoré funkcie zariadenia na displeji vozidla.



Niektoré funkcie nemusia byť v závislosti od modelu k dispozícii.

## Galaxy AI

Používanie funkcií pokročilej inteligencie na uľahčenie používania zariadenia.

Na obrazovke nastavení ťuknite na položku **Galaxy AI**. Viac informácií nájdete v časti [Galaxy AI](#).

## Režimy a rutiny

### Používanie režimov

Pridajte režim na základe vašej aktuálnej aktivity alebo polohy. Nastavenia zariadenia sa zmenia tak, aby zodpovedali vašej aktivite alebo situácii. Režim môžete zapnúť alebo vypnúť z panela rýchlych nastavení.

### Pridanie režimov

- 1 Na obrazovke nastavení postupne ťuknite na položky **Režimy a rutiny** → **Režimy**.
- 2 Vyberte požadovaný režim alebo ťuknite na položku **Pridať režim**, ak chcete pridať svoje vlastné režimy.

## Spúšťanie režimov

Režimy sa spustia automaticky po zistení ich podmienok. Kedykoľvek chcete ich môžete tiež spustiť manuálne ťuknutím na príslušné tlačidlo.

Ak chcete režim spustiť manuálne, vyberte požadovaný režim a ťuknite na položku **Zapnúť**.

Ak chcete spustený režim vypnúť, ťuknite na príslušný režim a potom na položku **Vypnúť**.

Prípadne otvorte panel rýchlych nastavení, ťuknite na **Režimy** a potom vyberte režim, ktorý chcete zapnúť. Ak chcete režim vypnúť, ťuknite na tlačidlo režimu na paneli rýchlych nastavení.

## Používanie rutín

Automatizujte si opakujúce sa každodenné úlohy. Môžete napríklad automaticky meniť nastavenia zvuku podľa toho, kde sa nachádzate, optimalizovať nastavenia zariadenia na hranie hier a podobne.

### Pridávanie rutín

- 1 Na obrazovke nastavení postupne ťuknite na položky **Režimy a rutiny** → **Rutiny**.
- 2 Ťuknite na ikonu Vytvoriť (+) a pridajte svoje vlastné rutiny alebo ťuknite na **Informácie** a vyberte rutinu, ktorú si želáte.  
Ak chcete podmienku spustenia rutiny nastaviť na manuálne, ťuknite na možnosť **Spustiť manuálne**. Táto možnosť sa objaví len v prípade, ak neexistujú stanovené podmienky spustenia.

### Spúšťanie rutín

Automatické rutiny sa spustia automaticky po zistení ich podmienok. Rutiny, pri ktorých nastavíte podmienku spúšťania ako **Spustiť manuálne**, môžete kedykoľvek spúšťať manuálne ťuknutím na tlačidlo.

Ak chcete rutiny spustiť manuálne, ťuknite na ikonu Štart (▶) vedľa rutiny, ktorú chcete spustiť. Ak chcete používať miniaplikáciu, ťuknite na rutinu pod položkou **Manuálne rutiny** a ťuknite na **Ďal. → Nastaviť ako miniaplikáciu** → **Pridať**. Rutina sa pridá ako miniaplikácia na domovskú obrazovku a rutinu môžete spúšťať ťuknutím na miniaplikáciu.

Ak chcete spustené rutiny zastaviť, ťuknite na ikonu Zoznam rutín (>), ťuknite na rutinu pod **Spustené** a potom ťuknite na **Zastaviť**, alebo ťuknite na miniaplikáciu rutiny na domovskej obrazovke.

# Zvuky a vibrovanie

## Možnosti

Zmena nastavení rôznych zvukov zariadenia.

Na obrazovke nastavení ťuknite na položku **Zvuky a vibrovanie**.

- **Zvuk/Vibrovať/Stíšiť:** Nastavenie zariadenia na zvukový, vibračný alebo tichý režim.
- **Vibrovať pri zvonení:** Nastavenie zariadenia na vibrovanie a prehrávanie zvonenia pri prichádzajúcich hovoroch.
- **Dočasné stíšenie:** Nastavte zariadenie, aby používalo určitý čas tichý režim.
- **Zvonenie:** Zmena zvonenia hovoru.
- **Zvuk oznámenia:** Zmena zvuku oznámení.
- **Systémový zvuk:** Zmena zvuku, ktorý sa použije pri určitých činnostiach, napríklad pri nabíjaní zariadenia.
- **Hlasitosť:** Nastavenie úrovne hlasitosti zariadenia.
- **Vibrovanie hovorov:** Zmeňte nastavenia vibrovania pri hovore.
- **Vibrovanie oznámení:** Zmeňte nastavenia vibrovania pri oznámení.
- **Systémové vibrovanie:** Výber akcií, ktoré majú vyvolať vibračnú odozvu, a upravenie intenzity vibrovania.
- **Intenzita vibrovania:** Úprava intenzity vibračného oznámenia.
- **Kvalita zvuku a efekty:** Nastavte kvalitu zvuku a zvukových efektov zariadenia. Viac informácií nájdete v časti [Kvalita zvuku a efekty](#).
- **Oddelený zvuk aplikácie:** Nastavte zariadenie na samostatné prehrávanie zvuku médií z konkrétnej aplikácie na druhom zvukovom zariadení. Viac informácií nájdete v časti [Oddelený zvuk aplikácie](#).



Niektoré funkcie nemusia byť v závislosti od modelu k dispozícii.

## Kvalita zvuku a efekty

Nastavte kvalitu zvuku a zvukových efektov zariadenia.

Na obrazovke nastavení postupne ťknite na položky **Zvuky a vibrovanie** → **Kvalita zvuku a efekty**.

- **Dolby Atmos:** Výber režimu priestorového zvuku optimalizovaného pre rôzne typy zvuku, napríklad filmy, hudbu a hlas. Pri Dolby Atmos budete mať pocit, že prehrávaný zvuk plynie všade okolo vás.
  - **Ekvalizér:** Zmeňte zvukový profil a užívajte si optimalizovaný zvuk.
  - **Zvýrazniť dialóg:** Zvýšenie hlasitosti hlasov v obsahu.
-  Táto funkcia nie je dostupná pre viackanálový zvukový obsah.
- **Normalizácia hlasitosti:** Zníženie rozdielov v hlasitosti medzi rôznymi obsahmi. Zariadenie automaticky zvýši hlasitosť obsahu s nízkou hlasitosťou.
  - **Nastavenia zvuku aplikácie:** Kontrolujte a spravujte optimalizované nastavenia zvuku, ktoré ste uložili pre jednotlivé aplikácie médií. Ak chcete upraviť nastavenia zvuku pre jednotlivé aplikácie, počas prehrávania obsahu v aplikácii otvorte panel rýchlych nastavení, stlačte a podržte nastavovaciu lištu hlasitosti a potom zmeňte nastavenia. Pri ďalšom spustení aplikácie sa použijú rovnaké nastavenia.
  - **Adapt sound:** Nastavenie pre vás najlepšieho zvuku.
  - **Konvertor na UHQ:** Vylepšenie zvukového rozlíšenia hudby a videí pri používaní káblových slúchadiel alebo slúchadiel Bluetooth, ktoré podporujú UHQ.

 Pri niektorých modeloch budete musieť pripojiť slúchadlá, aby ste mohli používať niektoré funkcie.

## Oddelený zvuk aplikácie

Nastavenie zariadenia na prehrávanie zvuku médií zo špecifickej aplikácie prostredníctvom pripojeného reproduktora alebo náhlavnej súpravy Bluetooth.

Prostredníctvom reproduktora zariadenia môžete napríklad počúvať zvuk aplikácie Navigácie a zároveň počúvať prehrávanie hudobnej aplikácie cez reproduktor Bluetooth vo vozidle.

- 1 Na obrazovke nastavení postupne ťknite na položky **Zvuky a vibrovanie** → **Oddelený zvuk aplikácie** a ťknutím na prepínač funkciu zapnite.
- 2 Vyberte aplikáciu na prehrávanie zvukov média nezávisle a ťknite na tlačidlo Späť (<).
- 3 Vyberte zariadenie na prehrávanie zvuku média zvolenej aplikácie.

## Oznámenia

Zmena nastavenia oznámení.

Na obrazovke nastavení ťuknite na položku **Oznámenia**.

- **Aplikačné oznámenia:** Výber aplikácií, z ktorých chcete dostávať oznámenia.
- **Štýl oznámení v kontextovom okne:** Výber štýlu vyskakovacích okien s oznámením a zmena nastavení.
- **Skryť obsah počas zamknutia:** Nastavenie, či sa má obsah oznámení skryť na uzamknutej obrazovke.
- **Zoradiť a filtrovať oznámenia:** Výber spôsobu usporiadania alebo filtrovania oznámení.
- **Stavový panel:** Nastavenie, ako sa majú zobrazovať ikony oznámení a či sa má na stavovom riadku zobrazovať zostávajúce percento batérie.
- **Zamknutá obrazovka:** Nastavenie, ako sa majú zobrazovať oznámenia na uzamknutej obrazovke.
- **Nerušit:** Nastavenie zariadenia tak, aby stlmilo všetky zvuky okrem povolených výnimiek.
- **Rozšírené nastavenia:** Konfigurácia rozšírených nastavení pre oznámenia.

## Displej

### Možnosti

Zmena nastavení displeja a domovskej obrazovky.

Na obrazovke nastavení ťuknite na položku **Displej**.

- **Svetlý/Tmavý:** Zapnutie alebo vypnutie režimu Tmavý.
- **Nastavenia tmavého režimu:** Obmedzenie namáhania očí použitím tmavého motívu pri používaní zariadenia v noci alebo na tmavom mieste. Môžete nastaviť plán na použitie režimu Tmavý.
  -  V niektorých aplikáciách sa tmavá téma nemusí použiť.
- **Jas:** Nastavenie jasú displeja.
- **Adaptívny jas:** Nastavenie zariadenia tak, aby sledovalo vaše nastavenia jasú a v podobných podmienkach osvetlenia ich automaticky použilo.

- **Extra jas:** Nastavenie displeja na jas vyšší ako je maximálny jas. Táto funkcia je k dispozícii, keď vypnete funkciu **Adaptívny jas**.
- **Plynulosť pohybu:** Zmena frekvencie obnovovania obrazovky. Keď sa nastaví vysoká frekvencia obnovovania, obrazovka sa bude posúvať plynulejšie. Viac informácií nájdete v časti [Plynulosť pohybu](#).
- **Štít pre pohodlie očí:** Obmedzenie namáhania očí znížením množstva modrého svetla vyžarovaného obrazovkou. Môžete nastaviť plán na použitie tejto funkcie.
- **Adaptívny tón farieb:** Upravenie farieb a vyváženia bielej na základe podmienok okolitého osvetlenia tak, aby v rôznych prostrediach pôsobili farby prirodzenejšie.
- **Režim obrazovky:** Zmena režimu obrazovky na nastavenie farieb a kontrastu displeja. Viac informácií nájdete v časti [Zmena režimu obrazovky alebo nastavenie farby displeja](#).
- **Veľkosť a štýl písma:** Zmena veľkosti a štýlu písma.
- **Lupa a rozloženie obrazovky:** Zmena nastavení rozloženia obrazovky a priblíženia. Ak vyberiete **Režim viacerých okien**, po otvorení aplikácií, ktoré podporujú túto funkciu, sa použije rozloženie optimalizované pre príslušné aplikácie.
- **Pomer strán:** Výber pomeru strán pre každú aplikáciu, ktorá sa má spustiť.
- **Výrez pre fotoaparát:** Môžete tiež nastaviť, aby zariadenie skrývalo predný fotoaparát z obrazovky.
- **Časový limit obrazovky:** Nastavenie doby, po uplynutí ktorej zariadenie vypne podsvietenie displeja.
- **Jednoduchý režim:** Prepnutie na jednoduchý režim na zobrazenie väčších ikon a jednoduchšieho usporiadania na domovskej obrazovke.
- **Bočné panely:** Zmena nastavení Bočného panela.
- **Panel úloh:** Zmena nastavení pre panel úloh. Viac informácií nájdete v časti [Panel úloh](#).
- **Navigačný panel:** Zmena nastavenia navigačného panela. Viac informácií nájdete v časti [Navigačný panel \(softvérové tlačidlá\)](#).
- **Pokračovať v aplikáciách na vonkajšom displeji:** Nastavenie zariadenia tak, aby sa pri sklopení zariadenia aplikácie, ktoré používate na hlavnom displeji, prepli na vonkajší displej.
- **Ochrana pred náhodným dotyk:** Nastavenie zariadenia tak, aby obrazovka nerozpoznávala dotyky, keď je zariadenie na tmavom mieste, napríklad vo vrecku alebo v taške.

- **Citlivosť na dotyk:** Zvýšenie citlivosti obrazovky na dotyk pri použití s ochrannými prvkami obrazovky.
- **Zobraziť informácie o nabíjaní:** Nastavenie zariadenia tak, aby zobrazovalo informácie o nabíjaní, napríklad zostávajúce percento batérie, keď je obrazovka vypnutá.
- **Šetrič displeja:** Nastavenie zariadenia tak, aby spustilo šetrič obrazovky počas nabíjania.



Niektoré funkcie nemusia byť v závislosti od modelu k dispozícii.

## Plynulosť pohybu

Frekvencia obnovovania je počet, koľkokrát sa obrazovka obnoví každú sekundu. Použite vysokú frekvenciu obnovovania, aby ste zabránili blikaniu obrazovky pri prepínaní medzi obrazovkami. Obrazovka sa bude posúvať plynulejšie. Keď vyberiete štandardnú frekvenciu obnovovania, budete môcť batériu používať dlhšie.

- 1 Na obrazovke nastavení postupne ťuknite na položky **Displej** → **Plynulosť pohybu**.
- 2 Vyberte frekvenciu obnovovania.
  - **Adaptívna:** Získajte plynulejšie animácie a rolovanie automatickým upravením obnovovacej frekvencie obrazovky na vyššiu úroveň.
  - **Štandardná:** Štandardnú frekvenciu obnovovania používajte v bežných situáciách, aby ste šetrili energiu batérie.

## Zmena režimu obrazovky alebo nastavenie farby displeja

Zmena režimu obrazovky alebo úprava farby displeja podľa preferencií.

### Zmena režimu obrazovky

Na obrazovke nastavení postupne ťuknite na položky **Displej** → **Režim obrazovky** a vyberte požadovaný režim.

- **Sýte farby:** Tento režim optimalizuje rozsah farieb, sýtosť a ostrosť displeja. Môžete tiež nastaviť vyváženie farieb displeja podľa farebnej hodnoty.
- **Prirodzené:** Týmto nastavením sa obrazovka nastaví na prirodzený odtieň.



- Farby displeja môžete nastaviť len v režime **Sýte farby**.
- Režim **Sýte farby** nemusí byť kompatibilný s aplikáciami tretích strán.

## Optimalizovanie vyváženia farieb na celej obrazovke

Optimalizujte farby displeja nastavením farebných tónov podľa vlastných preferencií.

Na obrazovke nastavení ťuknite na **Displej** → **Režim obrazovky** → **Sýte farby** a upravte nastavovaciu lištu farieb v časti **Vyváženie bielej farby**.

Keď potiahnete nastavovaciu lištu farieb smerom k položke **Studené**, zvýši sa úroveň modrého farebného odtieňa. Keď potiahnete nastavovaciu lištu smerom k položke **Teplé**, zvýši sa úroveň červeného farebného odtieňa.

## Nastavenie tónu obrazovky podľa farebnej hodnoty

Zvýšenie alebo zníženie konkrétnych farebných tónov individuálnym nastavením hodnôt Červená, Zelená alebo Modrá.

- 1 Na obrazovke nastavení postupne ťuknite na položky **Displej** → **Režim obrazovky** → **Sýte farby**.
- 2 Ťuknite na položku **Rozšírené nastavenia**.
- 3 Upravte pruhy farieb **R** (červená), **G** (zelená) alebo **B** (modrá) podľa svojich požiadaviek.  
Tón obrazovky sa nastaví.  
Ak chcete upraviť úroveň živosti, potiahnite lištu pod položkou **Sýtosť farieb**.

## Batéria

Skontrolujte zostávajúcu energiu batérie a čas na používanie zariadenia. V prípade zariadení s nízkou úrovňou nabitia batérie môžete ušetriť energiu batérie zapnutím funkcií šetrenia energie.

Na obrazovke nastavení ťuknite na položku **Batéria**.

- **Šetrenie energie:** Zapnutie režimu šetrenia energie na predĺženie času používania batérie.
- **Limity používania na pozadí:** Obmedzenie využívania batérie na aplikácie, ktoré často nepoužívate.
- **Ochrana batérie:** Nastavenie, aby sa pri plnom nabití batérie zastavilo jej nabíjanie, alebo obmedzenie maximálneho nabitia na predvolenú úroveň.
- **Dnes:** Skontrolujte úroveň nabitia batérie a históriu používania.
- **Nastavenia nabíjania:** Konfigurácia nastavení nabíjania.
- **Bezdrôtové zdieľanie energie:** Nabíjanie iného zariadenia prostredníctvom batérie vášho telefónu. Viac informácií nájdete v časti [Bezdrôtové zdieľanie energie](#).

- **Automatické stmievanie obrazovky:** Stlmenie obrazovky, keď zostávajúca energia batérie klesne pod určitú úroveň.
- **Zobraz. % nabitie batérie:** Zobrazenie zostávajúceho percenta batérie v stavovom riadku.
- **Informácie o batérii:** Kontrola informácií o batérii.



- Zostávajúcí čas používania ukazuje čas do úplného vybitia batérie. Zostávajúcí čas sa môže líšiť v závislosti od nastavení zariadenia a prevádzkových podmienok.
- Môže sa stať, že z niektorých aplikácií, ktoré využívajú režim šetrenia energie, nebudete dostávať oznámenia.
- Tu si môžete skontrolovať nasledujúce informácie o batérii. Dostupné informácie sa môžu líšiť v závislosti od oblasti alebo poskytovateľa služieb.
  - Dátum výroby batérie
  - Dátum prvého použitia
  - Počet cyklov úplného nabitia/vybitia (na základe menovitej kapacity)
  - Nameraný stav zdravia

## Tapeta a štýl

Zmena nastavení tapety pre domovskú obrazovku a uzamknutú obrazovku.

Na obrazovke nastavení ťuknite na položku **Tapeta a štýl**.

## Témy

Používanie rôznych tém v zariadení na zmenu vizuálnych prvkov na domovskej obrazovke, obrazovke uzamknutia a ikonách.

Na obrazovke nastavení ťuknite na položku **Témy**.

## Domovská obrazovka

Konfigurácia nastavení pre domovskú obrazovku, napríklad rozloženia obrazovky.

Na obrazovke nastavení ťuknite na položku **Domovská obrazovka**.

# Zamknutá obrazovka a AOD

## Možnosti

Zmena nastavení pre uzamknutú obrazovku a funkciu Always On Display.

Na obrazovke nastavení ťuknite na položku **Zamknutá obrazovka a AOD**.

- **Zámok obrazovky a biometria:** Zmena spôsobu uzamknutia obrazovky.
  - **Predĺžiť odomknutie:** Nastavenie zariadenia tak, aby sa odomklo, keď rozpozná dôveryhodné miesta alebo zariadenia. Viac informácií nájdete v časti [Predĺžiť odomknutie](#).
  - **Nastavenia bezpečného zámku:** Zmena nastavení zámku obrazovky pre vybraný spôsob uzamknutia.
  - **Always On Display:** Nastavenie zariadenia, aby zobrazovalo informácie aj pri vypnutej obrazovke. Viac informácií nájdete v časti [Always On Display](#).
  - **Now bar:** Výber položiek na zobrazenie na uzamknutej obrazovke.
  - **Dotykom a podržaním upravte:** Nastavenie zariadenia tak, aby sa pri stlačení a podržaní uzamknutej obrazovky zobrazili možnosti úprav.
  - **Roamingové hodiny:** Zmena hodín tak, aby počas roamingu na uzamknutej obrazovke zobrazovali miestnu aj domácu časovú zónu.
  - **Kontaktné údaje:** Nastavenie zariadenia na zobrazenie informácií o kontakte, napríklad e-mailovej adresy, na zamknutej obrazovke.
  - **Zobraziť prech. efekt odomknutia:** Nastavenie zobrazenia prechodového efektu odomknutia pri odomykaní obrazovky prostredníctvom vašich biometrických údajov.
  - **Zamknutá obrazovka – informácie:** Kontrola verzie uzamknutej obrazovky a právnych informácií.
-  • Niektoré funkcie nemusia byť v závislosti od operátora alebo modelu k dispozícii.
- Dostupné možnosti sa môžu líšiť v závislosti od vybraného spôsobu uzamknutia obrazovky.

## Predĺžiť odomknutie

Zariadenie môžete nastaviť tak, aby sa odomklo a ostalo odomknuté, keď rozpozná dôveryhodné miesta alebo zariadenia.

Napríklad, ak ste nastavili ako dôveryhodné miesto svoj domov, pri príchode domov to zariadenie rozpozná a automaticky sa odomkne.

Na obrazovke nastavení postupne ťuknite na položky **Zamknutá obrazovka a AOD** → **Predĺžiť odomknutie** a podľa pokynov na obrazovke dokončíte nastavenie.



- Táto funkcia bude k dispozícii po nastavení metódy uzamknutia obrazovky.
- Ak nepoužijete zariadenie po dobu štyroch hodín alebo ak zariadenie vypnete, musíte odomknúť obrazovku pomocou vzoru, kódu PIN alebo nastaveným heslom.

## Always On Display

### (Zobrazovanie informácií aj pri vypnutej obrazovke)

Môžete skontrolovať informácie na obrazovke, napríklad hodiny, keď je vypnutá.

Okrem toho môžete kontrolovať oznámenia na nové správy alebo zmeškané hovory.

Ak chcete funkciu Always On Display nastaviť tak, aby sa zobrazila len počas predvolenej podmienky, na obrazovke nastavení ťuknite na **Zamknutá obrazovka a AOD** → **Always On Display** → **Kedy zobrazíť** a potom vyberte požadovanú možnosť.



Jas funkcie Always On Display sa môže automaticky zmeniť v závislosti od podmienok osvetlenia.

### Otváranie oznámení vo funkcii Always On Display

Keď dostanete oznámenia o prijatej správe, zmeškanom hovore alebo oznámenie aplikácie, ikony oznámení sa zobrazia vo funkcii Always On Display. Oznámenie si môžete skontrolovať dvojitým ťuknutím na ikonu oznámenia.

Aby ste mohli používať túto funkciu, na obrazovke nastavení ťuknite na **Oznámenia** → **Zamknutá obrazovka a** ťuknite na **Karty** pod **Štýl oznámení**.



Ak je obrazovka zamknutá, musíte ju odomknúť, aby ste si mohli skontrolovať oznámenia.

### Vypnutie funkcie Always On Display

Na obrazovke nastavení ťuknite na položku **Zamknutá obrazovka a AOD** a ťuknutím na prepínač **Always On Display** túto funkciu vypnite.

# Zabezpečenie a ochrana osobných údajov

## Možnosti

Skontrolujte stav zabezpečenia a súkromia zariadenia a zmeňte nastavenia.

Na obrazovke nastavení ťuknite na položku **Zabezp. a ochrana osob. údajov**.

- **Zamknutá obrazovka:** Zmena nastavení pre uzamknutú obrazovku.
- **Zabezpečenie konta:** Zmena nastavení pre vaše kontá.
- **Ochrana pred stratou zariadenia:** Zapnutie alebo vypnutie funkcie Hľadať môj mobil. Ak chcete sledovať a ovládať svoj stratený alebo ukradnutý telefón, vstúpte na stránku [smarthingsfind.samsung.com](https://smarthingsfind.samsung.com). Môžete tiež kontrolovať polohu prenosných zariadení pripojených k tomuto telefónu.
- **Zabezpečenie aplikácie:** Skenovanie aplikácií a ochrana zariadenia pred škodlivým softvérom.
- **Aktualizácie:** Kontrola verzie softvéru zariadenia a kontrola, či sú k dispozícii aktualizácie.
- **Zámok obrazovky a biometria:** Zmena nastavení pre uzamknutú obrazovku a biometrické údaje. Viac informácií nájdete v časti [Rozpoznávanie tváre](#) a [Rozpoznávanie odtlačkov prstov](#).
- **Automatický blokovač:** Ochrana zariadenia blokovaním hrozieb a inej podozrivej aktivity.
- **Stav zabezpečenia zariadení:** Skontrolujte stav zabezpečenia vašich zariadení, ktoré sú prihlásené do vášho konta Samsung.
- **Ďalšie nastavenia zabezpečenia:** Konfigurácia ďalších nastavení zabezpečenia. Viac informácií nájdete v časti [Bezpečné pripojenie Wi-Fi](#), [Zabezpečený priečinok](#) a [Samsung Pass](#).
- **Povolenia používané za posledných 24 hodín:** Kontrola histórie používania povolení aplikácie alebo funkcie.
- **Ochrana súkromia na internete:** Skontrolujte históriu ochrany súkromia na internete a zmeňte nastavenia. Táto funkcia sa pridá, keď používate aplikáciu **Samsung Internet**.
- **Ovládacie prvky a upozornenia:** Ovládanie prístupu k funkciám ako je mikrofón a schránka.
- **Ďalšie nast. ochrany osob. údajov:** Konfigurácia ďalších nastavení na ochranu súkromia.



Niektoré funkcie nemusia byť v závislosti od operátora alebo modelu k dispozícii.

## Rozpoznávanie tváre

Zariadenie môžete nastaviť tak, aby sa pri rozpoznaní vašej tváre odomkla obrazovka.



- Ak používate ako metódu uzamknutia obrazovky rozpoznávanie vašej tváre, nebude ju možné použiť na prvé odomknutie obrazovky po zapnutí zariadenia. Ak chcete zariadenie používať, musíte odomknúť obrazovku pomocou vzoru, kódu PIN alebo hesla nastaveného počas registrácie tváre. Dobre si zapamätajte svoj vzor, PIN alebo heslo.
- Ak zmeníte metódu uzamknutia obrazovky na **Potiahnuť** alebo **Žiadne**, ktoré nie sú bezpečné, všetky vaše biometrické údaje sa odstránia.

## ! Bezpečnostné opatrenia pri používaní funkcie rozpoznávania tváre

Pred použitím rozpoznávania tváre na odomknutie svojho zariadenia berte do úvahy nasledujúce bezpečnostné opatrenia.

- Vaše zariadenie by mohol odomknúť niekto alebo niečo, čo vyzerá ako váš obraz.
- Rozpoznávanie tváre je menej bezpečná funkcia ako vzor, kód PIN alebo heslo.

## Tipy na lepšie rozpoznávanie tváre

Pri používaní funkcie rozpoznávania tváre dodržiavajte nasledujúce pokyny:

- Pri registrácii zvážte podmienky, napríklad nosenie okuliarov, klobúkov, masiek, brady alebo výrazné líčenie.
- Pri registrácii musí byť priestor dobre osvetlený a objektív fotoaparátu musí byť čistý.
- Lepšie výsledky zhody dosiahnete, ak obraz nebude rozostrený.

## Registrácia tváre

V záujme lepšej registrácie tváre zaregistrujte svoju tvár v interiéri a mimo priameho slnečného svetla.

- 1 Na obrazovke nastavení postupne ťuknite na položky **Zabezp. a ochrana osob. údajov** → **Zámok obrazovky a biometria** → **Rozpoznávanie tváre**.
- 2 Nastavte spôsob uzamknutia obrazovky.
- 3 Prečítajte si pokyny na obrazovke a ťuknite na položku **Pokračovať**.

4 Ťuknite na **Registrovať** a umiestnite si tvár do rámika na obrazovke.

Fotoaparát naskenuje vašu tvár.



- Ak odomknutie obrazovky tvárou nefunguje správne, ťuknutím na položku **Odstrániť údaje o tvári** odstráňte zaregistrovanú tvár a potom svoju tvár znova zaregistrujte.
- Ak chcete vylepšiť rozpoznávanie tváre, ťuknite na položku **Pridať alternatívny vzhľad na vylepšenie rozpoznávania** a pridajte alternatívny vzhľad.

## Odomknutie obrazovky tvárou

Obrazovku je možné odomknúť tvárou namiesto použitia vzoru, kódu PIN alebo hesla.

- 1 Na obrazovke nastavení postupne ťuknite na položky **Zabezp. a ochrana osob. údajov** → **Zámok obrazovky a biometria**.
- 2 Odomknite obrazovku použitím vopred nastavenej metódy uzamknutia obrazovky.
- 3 Ťuknite na položku **Rozpoznávanie tváre** a potom ťuknutím na prepínač **Odomknutie tvárou** túto funkciu zapnite.
- 4 Pri uzamknutej obrazovke sa pozrite na obrazovku.  
Keď sa vaša tvár rozpozná, obrazovku môžete odomknúť bez použitia akejkoľvek ďalšej metódy uzamknutia obrazovky. Ak sa vaša tvár nerozpozná, použite predvolenú metódu uzamknutia obrazovky.

## Odstránenie údajov zaregistrovanej tváre

Údaje tváre, ktoré ste zaregistrovali, môžete odstrániť.

- 1 Na obrazovke nastavení postupne ťuknite na položky **Zabezp. a ochrana osob. údajov** → **Zámok obrazovky a biometria**.
- 2 Odomknite obrazovku použitím vopred nastavenej metódy uzamknutia obrazovky.
- 3 Postupne ťuknite na položky **Rozpoznávanie tváre** → **Odstrániť údaje o tvári** → **Odstrániť**.  
Po odstránení zaregistrovanej tváre sa vypnú aj všetky súvisiace funkcie.

## Rozpoznávanie odtlačkov prstov

Aby rozpoznanie odtlačkov prstov fungovalo, informácie o vašich odtlačkoch prstov musia byť zaregistrované a uložené v zariadení.



- Táto funkcia nemusí byť v závislosti od operátora alebo modelu k dispozícii.
- Funkcia rozpoznávania odtlačkov prstov používa na zvýšenie bezpečnosti vášho zariadenia jedinečné charakteristiky každého odtlačku prsta. Pravdepodobnosť, že snímač odtlačkov prstov zamení dva rôzne odtlačky prstov, je veľmi nízka. Avšak v zriedkavých prípadoch, kedy sú odtlačky prstov veľmi podobné, ich môže snímač rozpoznať ako identické.
- Ak používate ako metódu uzamknutia obrazovky svoj odtlačok prsta, odtlačok prsta nebude možné použiť na odomknutie obrazovky prvýkrát po zapnutí zariadenia. Ak chcete zariadenie používať, musíte odomknúť obrazovku pomocou vzoru, kódu PIN alebo hesla nastaveného počas registrácie odtlačku prsta. Dobré si zapamätajte svoj vzor, PIN alebo heslo.
- Ak sa totiž nepodarí rozpoznať vaše odtlačky prstov, zariadenie budete môcť odomknúť pomocou vzoru, PIN-u alebo hesla, ktoré ste nastavili pri registrácii odtlačkov prstov, a potom odtlačky prstov znova zaregistrovať. Ak zabudnete vzor, PIN alebo heslo, nebudete môcť zariadenie používať, pokiaľ ho neresetujete. Spoločnosť Samsung nenesie zodpovednosť za stratu údajov alebo nepríjemnosti spôsobené zabudnutými kódmi na odomknutie.
- Ak zmeníte metódu uzamknutia obrazovky na **Potiahnuť** alebo **Žiadne**, ktoré nie sú bezpečné, všetky vaše biometrické údaje sa odstránia.

## Pre lepšie rozpoznávanie odtlačkov prstov

Keď na zariadení snímate odtlačky prstov, dávajte si pozor na nasledovné podmienky, ktoré môžu ovplyvniť prevádzkyschopnosť tejto funkcie:

- Zariadenie nemusí rozpoznať odtlačky prstov, ktoré sú poznačené vráskami alebo jazvami.
- Zariadenie nemusí rozpoznať odtlačky malých alebo tenkých prstov.
- Ak chcete zlepšiť výkon rozpoznania, zaregistrujte si odtlačky tých prstov, ktoré najčastejšie používate na vykonávanie úloh na zariadení.
- Bočné tlačidlo má zabudovaný snímač na rozpoznávanie odtlačkov prstov. Uistite sa, že snímač na rozpoznávanie odtlačkov prstov nie je poškriabaný ani poškodený kovovými predmetmi, ako sú napríklad mince, kľúče a náramky.

- Pri zakrytí snímača na rozpoznávanie odtlačkov prstov príslušenstvom, napríklad nálepkami, sa môže znížiť rýchlosť rozpoznávania odtlačkov prstov.
- Uistite sa, že snímač na rozpoznávanie odtlačkov prstov a aj vaše prsty sú čisté a suché.
- Ak svoj prst zohnete alebo použijete konček prsta, zariadenie vaše odtlačky prstov rozpoznať nemusí. Dbajte na to, aby ste prstom zakryli celý snímač na rozpoznávanie odtlačkov prstov.
- V suchom prostredí sa môže v zariadení vytvárať statická elektrina. Vyhýbajte sa používaniu tejto funkcie v suchom prostredí, alebo pred použitím tejto funkcie vybite statickú elektrinu dotykom kovového predmetu.

## Registrácia odtlačkov prstov

Na obrazovke nastavení postupne ťuknite na položky **Zabezp. a ochrana osob. údajov** → **Zámok obrazovky a biometria** → **Odtlačky prstov** a podľa pokynov na obrazovke si zaregistrujte odtlačok prsta. Po zaregistrovaní môžete ťuknutím na položku **Skontrolovať pridané odtlačky** skontrolovať, či sa váš odtlačok prsta zaregistroval a aký je jeho názov.

## Odomknutie obrazovky odtlačkami prstov

Obrazovku je možné odomknúť namiesto použitia vzoru, kódu PIN alebo hesla odtlačkom prsta.

- 1 Na obrazovke nastavení postupne ťuknite na položky **Zabezp. a ochrana osob. údajov** → **Zámok obrazovky a biometria**.
- 2 Odomknite obrazovku použitím vopred nastavenej metódy uzamknutia obrazovky.
- 3 Ťuknite na položku **Odtlačky prstov** a potom ťuknutím na prepínač **Odomkn. odtlačkom prsta** túto funkciu zapnite.
- 4 Keď je obrazovka uzamknutá, položte prst na snímač na rozpoznávanie odtlačkov prstov a naskenujte odtlačok prsta.

## Rozpoznanie vašich odtlačkov prstov s vypnutou obrazovkou

- 1 Na obrazovke nastavení postupne ťuknite na položky **Zabezp. a ochrana osob. údajov** → **Zámok obrazovky a biometria**.
- 2 Odomknite obrazovku použitím vopred nastavenej metódy uzamknutia obrazovky.
- 3 Ťuknite na **Odtlačky prstov** → **Odtlačok prsta vždy zapnutý** a vyberte možnosť.

## Odstránenie registrovaných odtlačkov prstov

Zaregistrované odtlačky prstov môžete odstrániť.

- 1 Na obrazovke nastavení postupne ťuknite na položky **Zabezp. a ochrana osob. údajov** → **Zámok obrazovky a biometria**.
- 2 Odomknite obrazovku použitím vopred nastavenej metódy uzamknutia obrazovky.
- 3 Ťuknite na položku **Odtlačky prstov**, vyberte odtlačok prsta, ktorý chcete vymazať a následne ťuknite na položku **Odstrániť**.

## Bezpečné pripojenie Wi-Fi

Bezpečné Wi-Fi je služba, ktorá zabezpečuje vaše sieťové pripojenie k Wi-Fi. Šifruje údaje pomocou sietí Wi-Fi a deaktivuje sledovacie aplikácie a webové stránky, aby ste mohli sieť Wi-Fi používať bezpečne. Napríklad, keď používate nezabezpečenú sieť Wi-Fi na verejných miestach, ako sú kaviarne alebo letiská, možnosť Bezpečné Wi-Fi sa automaticky zapne, aby nikto nemohol heknúť vaše prihlasovacie údaje alebo sledovať vašu činnosť v aplikáciách a na webových stránkach.

Na obrazovke nastavení postupne ťuknite na položky **Zabezp. a ochrana osob. údajov** → **Ďalšie nastavenia zabezpečenia** → **Bezpečné pripojenie Wi-Fi** a podľa pokynov na obrazovke dokončíte nastavenie. Ak ťuknete na položku **Ochranná aktivita**, môžete skontrolovať históriu, ako a kedy bola vaša sieť chránená funkciou Bezpečné Wi-Fi.

Ak je funkcia Bezpečné Wi-Fi zapnutá, v stavovom riadku sa zobrazí ikona VPN (.



- Použitie tejto funkcie môže viesť k zníženiu rýchlosti siete Wi-Fi.
- V závislosti od siete Wi-Fi, operátora alebo modelu nemusí byť táto funkcia dostupná.

## Výber aplikácií, ktoré sa majú chrániť pomocou funkcie Bezpečné Wi-Fi

Vyberte aplikácie, ktoré sa majú chrániť pomocou funkcie Bezpečné Wi-Fi, aby ste mohli bezpečne chrániť údaje, napríklad svoje heslo alebo aktivitu v aplikáciách, pred prístupom iných osôb.

Na obrazovke nastavení postupne ťuknite na položky **Zabezp. a ochrana osob. údajov** → **Ďalšie nastavenia zabezpečenia** → **Bezpečné pripojenie Wi-Fi** → ikona Ďalšie možnosti () → **Nastavenia** → **Chránené aplikácie** a ťuknite na prepínače vedľa aplikácií, ktoré chcete chrániť pomocou funkcie Bezpečné Wi-Fi.



Niektoré aplikácie nemusia túto funkciu podporovať.

## Zakúpenie programu ochrany

Každý mesiac sa vám poskytuje bezplatný plán ochrany pre siete Wi-Fi. Môžete si tiež zakúpiť platené plány ochrany, aby ste získali ochranu neobmedzenej šírky pásma na obmedzený čas.

- 1 Na obrazovke nastavení postupne ťuknite na položky **Zabezp. a ochrana osob. údajov** → **Ďalšie nastavenia zabezpečenia** → **Bezpečné pripojenie Wi-Fi**.
- 2 Postupne ťuknite na položky **Plán ochrany** → **Prejsť na vyšší plán** a vyberte požadovaný plán.
  -  Pri určitých plánoch ochrany môžete preniesť plán ochrany na iné zariadenie zaregistrované vo vašom konte Samsung.
- 3 Podľa pokynov na obrazovke dokončíte nákup.

## Zabezpečený priečinok

Zabezpečený priečinok chráni váš súkromný obsah a aplikácie, napríklad fotografie a kontakty, aby k nemu nemali prístup iní používatelia. Svoj súkromný obsah a aplikácie môžete bezpečne uchovať aj v prípade odomknutia zariadenia.

-  Zabezpečený priečinok je samostatné zabezpečené úložisko. Údaje v ukladačom priestore Zabezpečený priečinok nemožno preniesť do iných zariadení prostredníctvom neschválených metód zdieľania, napr. USB alebo Wi-Fi Direct. Pri pokuse o prispôsobenie operačného systému alebo úprave softvéru sa ukladač priestor Zabezpečený priečinok automaticky uzamkne a bude neprístupný. Pred uložením údajov do ukladačieho priestoru Zabezpečený priečinok zložte kópiu údajov na iné bezpečné miesto.

## Nastavenie aplikácie Zabezpečený priečinok

- 1 Otvorte položku **Nastavenia** a postupne ťuknite na položky **Zabezp. a ochrana osob. údajov** → **Ďalšie nastavenia zabezpečenia** → **Zabezpečený priečinok**.
- 2 Podľa pokynov na obrazovke dokončíte nastavenie.
 

Keď sa zobrazí automaticky otvárané okno s otázkou, či chcete resetovať typ uzamknutia Zabezpečeného priečinka pomocou svojho konta Samsung, ťuknite na položku **Povoliť**. Ak ste zabudli typ uzamknutia, môžete ho resetovať pomocou svojho konta Samsung. Ak túto funkciu nezapnete, nemôžete resetovať typ uzamknutia, ak ste ho zabudli.

Po dokončení nastavenia sa zobrazí obrazovka Zabezpečeného priečinka a ikona aplikácie Zabezpečený priečinok () sa pridá na obrazovku aplikácií.



- Keď je aplikácia **Zabezpeč. priečinnok** uzamknutá, musíte ju odomknúť pomocou nastaveného spôsobu uzamknutia.
- Ak chcete zmeniť názov alebo ikonu Zabezpečeného priečinka, postupne ťuknite na ikonu **Ďalšie možnosti** (☰) → **Prispôbiť**.

## Nastavenie podmienky automatického uzamknutia ukladacieho priestoru Zabezpečený priečinnok

1 Otvorte aplikáciu **Zabezpeč. priečinnok** a postupne ťuknite na ikonu **Ďalšie možnosti** (☰) → **Nastavenia** → **Zabezpečený priečinnok – aut. zámok**.

2 Vyberte možnosť uzamknutia.



Ak chcete ukladací priestor Zabezpečený priečinnok uzamknúť manuálne, postupne ťuknite na ikonu **Ďalšie možnosti** (☰) → **Zamknúť a skončiť**.

## Premiestnenie obsahu do ukladacieho priestoru Zabezpečený priečinnok

Obsah, ako napríklad fotografie a videá, presuňte do ukladacieho priestoru Zabezpečený priečinnok. Nasledujúce činnosti sú príkladom presunutia obrázka z predvoleného úložiska do úložiska Zabezpečený priečinnok.

1 Otvorte aplikáciu **Zabezpeč. priečinnok** a ťuknite na ikonu **Ďalšie možnosti** (☰) → **Pridať súbory**.

2 Ťuknite na položku **Fotografie**, označte obrázky, ktoré chcete presunúť, a potom ťuknite na položku **Hotovo**.

3 Ťuknite na položku **Premiestniť**.

Vybrané položky sa odstránia z pôvodného priečinka a presunú sa do aplikácie Zabezpečený priečinnok. Ak chcete skopírovať položky, ťuknite na položku **Kopírovať**.



Spôsob presúvania obsahu sa môže líšiť v závislosti od typu obsahu.

## Premiestnenie obsahu z ukladacieho priestoru Zabezpečený priečinnok

Premiestnenie obsahu z úložiska Zabezpečený priečinnok do príslušnej aplikácie v predvolenom úložisku.

Nasledujúce činnosti sú príkladom premiestnenia obrázka z ukladacieho priestoru Zabezpečený priečinnok do predvoleného úložiska.

1 Otvorte aplikáciu **Zabezpeč. priečinnok** a ťuknite na položku **Galéria**.

2 Vyberte obrázok a potom postupne ťuknite na ikonu **Ďalšie možnosti** (☰) → **Premiestniť z kontajnera Zabezpečený priečinnok**.

Vybraté položky sa premiestnia do priečinka **Galéria** v predvolenom úložisku.

## Pridávanie aplikácií

Pridajte aplikáciu na použitie do ukladacieho priestoru Zabezpečený priečinok.

- 1 Otvorte aplikáciu **Zabezpeč. priečinok** a ťuknite na ikonu Pridať aplikácie (+).
- 2 Označte jednu alebo viac aplikácií nainštalovaných v zariadení a ťuknite na položku **Pridať**.

## Odstraňovanie aplikácií z ukladacieho priestoru Zabezpečený priečinok

Stlačte a podržte aplikáciu, ktorá sa má odstrániť, a ťuknite na položku **Odinštalovať**.

## Pridanie kont

Pridanie kont Samsung alebo Google alebo iných kont, na synchronizáciu s aplikáciami v ukladacom priestore Zabezpečený priečinok.

- 1 Otvorte aplikáciu **Zabezpeč. priečinok** a postupne ťuknite na ikonu Ďalšie možnosti (⋮) → **Nastavenia** → **Spravovať kontá** → **Pridať konto**.
- 2 Vyberte službu konta.
- 3 Podľa pokynov na obrazovke dokončite nastavenie konta.

## Skrytie ukladacieho priestoru Zabezpečený priečinok

Odkaz na aplikáciu Zabezpečený priečinok môžete skryť z obrazovky aplikácií.

Otvorte aplikáciu **Zabezpeč. priečinok** a ťuknite na ikonu Ďalšie možnosti (⋮) → **Skryť aplikáciu Zabezpečený priečinok** → **Skryť aplikáciu Zabezpečený priečinok**.

Ak chcete znova zobrazíť Zabezpečený priečinok, otvorte **Nastavenia**, ťuknite na **Zabezp. a ochrana osob. údajov** → **Ďalšie nastavenia zabezpečenia** → **Zabezpečený priečinok** → **Zobraziť** a potom odomknite obrazovku pomocou predvolenej metódy uzamknutia obrazovky.

## Odinštalovanie ukladacieho priestoru Zabezpečený priečinok

Ukladací priestor Zabezpečený priečinok vrátane obsahu a aplikácií v ňom môžete odinštalovať.

Otvorte aplikáciu **Zabezpeč. priečinok** a postupne ťuknite na ikonu Ďalšie možnosti (⋮) → **Nastavenia** → **Ďalšie nastavenia** → **Odinštalovať**.

Ak chcete zálohovať obsah pred odinštalovaním aplikácie Zabezpečený priečinok, označte položku **Premiestniť multimediálne súbory z kontajnera Zabezpečený priečinok** a ťuknite na položku **Odinštalovať**. Ak chcete získať prístup k údajom zálohovaným z ukladacieho priestoru Zabezpečený priečinok, otvorte aplikáciu **Moje súbory** a ťuknite na ikonu Interné úložisko (📁) → **Download** → **Secure Folder**.



Poznámky uložené v aplikácii **Samsung Notes** nebudú zálohované.

## Samsung Pass

Overujte svoju identitu so Samsung Pass pri používaní služieb, ktoré vyžadujú vaše prihlasovacie alebo osobné údaje.

### Registrácia funkcie Samsung Pass

Na obrazovke nastavení ťuknite na **Zabezp. a ochrana osob. údajov** → **Ďalšie nastavenia zabezpečenia** → **Heslá, prístupové kľúče a automatické vyplňanie** → **Samsung Pass**. Podľa pokynov na obrazovke dokončíte nastavenie.

### Uloženie informácií do Samsung Pass

Keď uložíte prihlasovacie alebo osobné údaje aplikácií alebo webových stránok do Samsung Pass, môžete tieto údaje zadávať automaticky.



Svoje údaje môžete uložiť manuálne alebo kontrolovať a spravovať uložené údaje v Samsung Pass.

### Uloženie vašich prihlasovacích údajov

Na prihlasovacej stránke aplikácie alebo webovej stránky zadajte svoje ID a heslo a potom ťuknite na tlačidlo prihlásenia. Keď sa zobrazí kontextové okno s otázkou, či chcete uložiť prihlasovacie údaje, ťuknite na možnosť **Uložiť**.

### Uloženie vašich osobných údajov

Na hlavnom displeji Samsung Pass vyberte možnosť pod **Súkromné údaje**, zadajte príslušné údaje a potom ťuknite na **Uložiť**.

### Automatické zadanie vašich informácií

Môžete automaticky zadať svoje prihlasovacie alebo osobné údaje, napríklad svoju adresu alebo informácie o platobnej karte, ktoré sú uložené v Samsung Pass.



- Táto funkcia nemusí byť k dispozícii v niektorých aplikáciách alebo na webových stránkach.
- Funkcia automatického dopĺňania na webových stránkach je k dispozícii len pre webové stránky, ktoré otvárate prostredníctvom aplikácie **Samsung Internet**.

## Prihlásenie pomocou prístupových kľúčov

V aplikáciách alebo na webových stránkach, ktoré podporujú prihlásenie pomocou prístupového kľúča, sa môžete namiesto prihlasovacích údajov prihlásiť pomocou prístupového kľúča uloženého v Samsung Pass.

- 1 V aplikácii alebo na webovej stránke, ktorú používate, vytvorte prístupový kľúč.  
Spôsob vytvorenia prístupového kľúča závisí od aplikácie alebo webovej stránky.
- 2 Keď sa zobrazí kontextové okno s otázkou, či chcete uložiť prístupový kľúč, vyberte Samsung Pass a podľa pokynov na obrazovke uložte prístupový kľúč.  
Teraz sa môžete prihlásiť pomocou prístupového kľúča uloženého v Samsung Pass.

## GPS

Zmena nastavení pre povolenia informácií o polohe.

Na obrazovke nastavení ťuknite na položku **GPS**.

- **Aplikačné povolenia:** Kontrola zoznamu aplikácií, ktoré majú povolenie na prístup k polohe zariadenia a upravenie nastavení povolenia.
- **Lokalizačné služby:** Nastavenie zariadenia tak, aby využívalo funkciu Wi-Fi alebo Bluetooth na zvýšenie presnosti informácií o vašej polohe, aj keď sú funkcie vypnuté. Môžete si skontrolovať aj lokalizačné služby, ktoré vaše zariadenie využíva.
- **Nedávny prístup:** Kontrola, ktoré aplikácie vyžadujú informácie o vašej aktuálnej polohe.

## Bezpečnosť a stav núdze

Spravujte informácie o svojom zdravotnom stave a tiesňové kontakty. Môžete tiež zmeniť nastavenia pre tiesňové funkcie, napríklad bezdrôtové tiesňové upozornenia.

Na obrazovke nastavení ťuknite na položku **Bezpečnosť a stav núdze**.

- **Zdravotné údaje:** Zadanie informácií o svojom zdravotnom stave.
- **Tiesňové kontakty:** Pridanie svojich tiesňových kontaktov.
- **Tiesňové SOS:** Uskutočnenie tiesňového hovoru na predvolené číslo, keď niekoľkokrát stlačíte bočné tlačidlo, ako je uvedené na obrazovke nastavení tejto funkcie.
- **Tiesňové zdieľanie:** Nastavenie zariadenia, aby určitý čas odosielalo informácie, napríklad vašu polohu alebo oznámenia o slabej batérii zariadenia, vašim tiesňovým kontaktom.

- **Vypnutie zvuku upozornení počas šoférovania:** Automatické zapnutie funkcie Nerušiť počas jazdy.
- **Tiesňové určovanie polohy:** Zapnite funkciu núdzovej lokalizačnej služby (ELS).
- **Bezdrôtové tiesňové upozornenia:** Zmena nastavení pre bezdrôtové tiesňové upozornenia.
- **Varovania pred zemetrasením:** Zapnutie funkcie výstrahy pred zemetrasením.
- **Upozornenia na neznáme lokátory:** Dostanete upozornenie, ak sa zistí, že s vami cestuje neznámy sledovač.



Niektoré funkcie nemusia byť v závislosti od oblasti alebo modelu k dispozícii.

## Kontá a zálohovanie

### Možnosti

Synchronizujte, zálohujte alebo obnovte údaje zariadenia použitím služby Samsung Cloud. Prostredníctvom aplikácie Smart Switch sa môžete tiež prihlasovať ku kontám, napríklad ku kontu Samsung alebo kontu Google, alebo prenášať údaje do iných zariadení alebo z iných zariadení.

Na obrazovke nastavení ťuknite na položku **Kontá a zálohovanie**.

- **Spravovať kontá:** Pridanie konta Samsung, Google alebo iných kont, s ktorými ich chcete synchronizovať.
- **Samsung Cloud:** Môžete zálohovať svoje údaje a nastavenia alebo obnoviť údaje a nastavenia z predchádzajúceho zariadenia aj keď ho už nemáte. Viac informácií nájdete v časti [Samsung Cloud](#).
- **Disk Google:** Svoje osobné údaje, údaje aplikácií a nastavenia si vo svojom zariadení uchovávať v bezpečí. Svoje citlivé údaje môžete zálohovať. Ak chcete údaje zálohovať, musíte sa prihlásiť do konta Google.
- **Smart Switch:** Otvorenie aplikácie Smart Switch a prenos údajov z predchádzajúceho zariadenia. Viac informácií nájdete v časti [Prenesenie údajov z predchádzajúceho zariadenia \(Smart Switch\)](#).



Pravidelne zálohujte svoje údaje na bezpečné miesto, ako je napríklad služba Samsung Cloud alebo počítač, aby ste mohli údaje obnoviť v prípade poškodenia alebo straty kvôli neúmyselnému obnoveniu údajov z výroby.

## Samsung Cloud

Údaje zo svojho zariadenia si môžete zálohovať na Samsung Cloud a neskôr si ich obnoviť.

### Zálohovanie údajov

Môžete si zálohovať údaje zariadenia do Samsung Cloud.

- 1 Na obrazovke nastavení ťuknite na položku **Kontá a zálohovanie** a ťuknite na položku **Zálohovanie údajov** pod položkou **Samsung Cloud**.
- 2 Ťuknite na prepínače vedľa položiek, ktoré chcete zálohovať, a ťuknite na položku **Zálohovať teraz**.
- 3 Ťuknite na položku **Hotovo**.



- Niektoré údaje nebudú zálohované. Ak chcete zistiť, ktoré údaje sa budú zálohovať, na obrazovke nastavení ťuknite na položku **Kontá a zálohovanie** a ťuknite na položku **Zálohovanie údajov** pod položkou **Samsung Cloud**.
- Ak chcete skontrolovať zálohované údaje pre iné zariadenia vo vašom Samsung Cloud, na obrazovke nastavení ťuknite na položky **Kontá a zálohovanie** → **Obnovenie údajov** a potom vyberte požadované zariadenie.

### Obnovenie údajov

Údaje zo Samsung Cloud si môžete obnoviť do svojho zariadenia.

- 1 Na obrazovke nastavení ťuknite na položku **Kontá a zálohovanie**.
- 2 Ťuknite na možnosť **Obnovenie údajov** a vyberte si požadované zariadenie.
- 3 Začiarknite položky, ktoré chcete obnoviť, a ťuknite na položku **Obnoviť**.

## Google

Konfigurácia nastavení niektorých funkcií, ktoré poskytuje spoločnosť Google.



Na obrazovke nastavení ťuknite na položku **Google**.

# Pokročilé funkcie

## Možnosti

Zapnutie rozšírených funkcií a zmena nastavení, ktoré ich ovládajú.

Na obrazovke nastavení ťuknite na položku **Pokročilé funkcie**.

- **Bixby:** Bixby je používateľské rozhranie, ktoré umožňuje používať zariadenie pohodlnejším spôsobom. Viac informácií nájdete v časti [Bixby](#).
  - **Labs:** Používanie nových funkcií zariadenia.
  - **Zobrazenie viacerých okien:** Nastavenie, ako sa má spúšťať Viac okien. Môžete tiež nakonfigurovať nastavenia pre Viac okien. Viac informácií nájdete v časti [Viac okien](#).
  - **Panel v režime sklopenej obrazovky:** Zmena nastavení panela režimu Flex. Viac informácií nájdete v časti [Používanie panela režimu Flex](#).
  - **Bočné tlačidlo:** Vyberte si aplikáciu alebo funkciu, ktorá sa má spúšťať pomocou bočného tlačidla. Viac informácií nájdete v časti [Nastavenie bočného tlačidla](#).
  - **Pohyby a gestá:** Zapnutie funkcie pohybu a konfigurácia nastavení. Viac informácií nájdete v časti [Pohyby a gestá](#).
  - **Režim ovládania jednou rukou:** Zapnutie režimu ovládania jednou rukou, ktorý umožňuje pohodlne ovládať zariadenie jednou rukou.
  - **Snímky obrazovky a nahrávky obrazovky:** Zmena nastavení snímok obrazovky a záznamníka obrazovky.
  - **Video efekty:** Nastavenie použitia rôznych efektov, ako je napríklad zmena pozadia pri používaní fotoaparátu v určitých aplikáciách. Viac informácií nájdete v časti [Video efekty](#).
-  Táto funkcia je k dispozícii len v niektorých aplikáciách.
- **Jas videa:** Zvýšenie jasu obrazovky a oživenie farieb pri prehrávaní videí.
-  Táto funkcia nemusí byť v niektorých aplikáciách.
- **Super HDR:** Nastavenie na upravenie zobrazenia tak, aby zobrazovalo celý rozsah farieb a kontrastu na obrázkoch nasnímaných zariadeniami Galaxy.

- **Game Booster – nastavenia:** Konfigurácia nastavení Posilňovača hry.
- **Galaxy Avatar:** Vytvárajte si avatarov akýmkoľvek spôsobom chcete a bavte sa ich používaním v rôznych funkciách. Viac informácií nájdete v časti [Galaxy Avatar](#).
- **Duálny komunikátor:** Nainštalujte si druhú aplikáciu a používajte dve rôzne kontá pre rovnakú aplikáciu messenger. Viac informácií nájdete v časti [Duálny komunikátor](#).



Niektoré funkcie nemusia byť v závislosti od operátora alebo modelu k dispozícii.

## Pohyby a gestá

Zapnutie funkcie pohybu a konfigurácia nastavení.

Na obrazovke nastavení ťuknite na položky **Pokročilé funkcie** → **Pohyby a gestá**.

- **Zobudenie zdvihnutím:** Nastavenie zariadenia tak, aby sa po jeho zdvihnutí rozsvietila obrazovka.
- **Zapnúť obraz. dvojitým ťuknutím:** Nastavenie zariadenia tak, aby sa rozsvietila jeho obrazovka dvojitým ťuknutím na ktorékoľvek miesto obrazovky vo chvíli, keď nesvieti.
- **Vypnúť obraz. dvojitým ťuknutím:** Nastavenie zariadenia na vypnutie obrazovky po dvojitom ťuknutí na prázdnu plochu na domovskej obrazovke alebo na uzamknutej obrazovke.
- **Vypnúť obrazovku dotykom dlaňou:** Nastavenie zariadenia tak, aby sa obrazovka vypla, keď celú obrazovku zakryjete dlaňou. Táto funkcia nemusí fungovať, ak je na obrazovke zobrazená klávesnica.
- **Upozorniť pri zdvihnutí telefónu:** Nastavenie zariadenia tak, aby pri zdvihnutí vibrovalo, ak máte oznámenia, ako sú napríklad zmeškané hovory.



Táto funkcia nemusí fungovať, ak je obrazovka zapnutá alebo ak zariadenie nie je položené na rovnom povrchu.

- **Stíšiť gestami:** Nastavenie zariadenia tak, aby stlmilo určité zvuky pri použití pohybov alebo gest.
- **Snímať potiahnutím dlane:** Nastavenie zariadenia tak, aby sa zachytila snímka obrazovky potiahnutím dlane doľava alebo doprava po displeji. V položke **Galéria** môžete skontrolovať nasnímané obrázky. Pri používaní niektorých aplikácií a funkcií nie je možné vytvoriť snímku obrazovky.





Nadmerné trasenie alebo náraz zariadenia môžu spôsobiť nechcený vstup pre niektoré funkcie využívajúce snímače.

## Video efekty

Môžete používať rôzne funkcie, ako je napríklad zmena pozadia pri používaní fotoaparátu v určitých aplikáciách.

Počas používania fotoaparátu v aplikáciách, ktoré podporujú túto funkciu, otvorte panel rýchlych nastavení a ťuknite na **Video efekty**.

-  : Obnovenie nastavení.
-  : Výber alebo pridanie farieb pozadia alebo obrázkov, ktoré sa použijú.
- **Pozadie**: Zmena alebo rozostrenie pozadia.
- **Tvár**: Použitie efektov pre krásu na tvári.
- **Tón farieb**: Upravenie farebného odtieňa a jasú obrazovky.
- **Automatická kompozícia záberu**: Zapnutie alebo vypnutie funkcie automatického orámovania. Keď zapnete túto funkciu, zariadenie automaticky mení uhol snímania a priblíženie rozpoznávaním a sledovaním osôb.
- **Reakcie**: Zapnutie alebo vypnutie funkcie reakcie. Ak sa chcete dozvedieť ďalšie informácie o používaní funkcie reakcie, ťuknite na ikonu Tipy ().



- Niektoré funkcie nemusia byť v závislosti od modelu k dispozícii.
- Niektoré funkcie sú dostupné len pri použití predného fotoaparátu.

## Galaxy Avatar

Vytvárajte si avatarov akýmkoľvek spôsobom chcete a bavte sa ich používaním v rôznych funkciách.

Na obrazovke nastavení postupne ťuknite na položky **Pokročilé funkcie** → **Galaxy Avatar**. Ak ste pridali ikonu aplikácie na obrazovku aplikácií, otvorte aplikáciu **Galaxy Avatar**.

### Vytvorenie Galaxy Avatara

Spustite Galaxy Avatar, ťuknite na ikonu Vytvoriť () a potom podľa pokynov na obrazovke vytvorte avatara.

## Používanie nálepiek Galaxy Avatara

Keď vytvárate avatarov, nálepky s výrazmi a akciami avatarov sa vytvoria automaticky. Nálepky svojho avatara môžete používať pri posielaní správ alebo na sociálnej sieti.

Spustíte Galaxy Avatar a ťuknete na **Avatarové nálepky**. Ak si chcete vytvoriť vlastné nálepky, ťuknete na ikonu Vytvoriť vlastné nálepky (+) v hornej časti zoznamu nálepiek.

## Používanie fotoaparátu Galaxy Avatara

Vytvorte si zábavné fotografie alebo videá s avatarmi pomocou rôznych režimov snímania.

Spustíte Galaxy Avatar a ťuknete na **Avatarová kamera**. Vyberte avatara a režim, ktorý chcete používať, potom nasnímajte fotografiu alebo nahrajte video.

## Duálny komunikátor

Nainštalujte si druhú aplikáciu a používajte dve rôzne kontá pre rovnakú aplikáciu.

1 Na obrazovke nastavení postupne ťuknete na položky **Pokročilé funkcie** → **Duálny komunikátor**.

Zobrazia sa podporované aplikácie.

2 Ťuknutím na prepínač aplikácie nainštalujete druhú aplikáciu.

Nainštaluje sa druhá aplikácia. Ikona druhej aplikácie sa bude zobrazovať s ikonou Druhá aplikácia (🔵).



- Funkcia Duálny komunikátor nemusí byť v závislosti od aplikácie k dispozícii.
- Niektoré funkcie môžu byť pre druhú aplikáciu obmedzené.

## Odiňštalovanie druhej aplikácie

1 Na obrazovke nastavení postupne ťuknete na položky **Pokročilé funkcie** → **Duálny komunikátor**.

2 Ťuknete na prepínač aplikácie, ktorú chcete odiňštalovať, a ťuknete na položku **Odiňštalovať**.

Všetky údaje súvisiace s druhou aplikáciou sa vymažú.



Ak odiňštalujete prvú aplikáciu, vymaže sa aj druhá.

## Digitálna pohoda a rodičovská kontrola

Skontrolujte históriu používania svojho zariadenia a použite funkcie, ktoré zabránia vášmu zariadeniu zasahovať do vášho života. Môžete tiež nastaviť rodičovskú kontrolu pre svoje deti a spravovať ich využívanie digitálneho sveta.

Na obrazovke nastavení ťuknite na položku **Digitálna pohoda a rodičovská kontrola**.

- **Najpoužívanejšie kategórie aplikácií:** Kontrola zoznamu najpoužívanejších kategórií aplikácií počas dňa.
- **Cieľ doby sledovania obrazovky:** Nastavenie cieľov, koľko chcete používať zariadenie za deň.
- **Časovače aplikácií:** Nastavením časovača obmedzíte denný čas používania každej aplikácie. Po dosiahnutí limitu sa aplikácia vypne a nebudete ju môcť používať.
- **Monitor jazdy:** Zapnutie sledovania jazdy na sledovanie množstva času, kedy používate svoje zariadenie počas jazdy.
- **Monitor chôdze:** Zapnutie sledovania chôdze na sledovanie množstva času, kedy používate svoje zariadenie počas chôdze.
- **Monitor hlasitosti:** Zapnutie sledovania hlasitosti na ochranu vášho sluchu.
- **Obmedzenia obsahu:** Obmedzenie webových stránok, ku ktorým sa dá pristupovať alebo nastavenie vekových obmedzení pre aplikácie a hry. Táto funkcia je dostupná iba v aplikácii **Samsung Internet** a aplikácii **Galaxy Store**.
- **Rodičovská kontrola:** Spravujte používanie digitálneho sveta vašimi deťmi.

## Starostlivosť o zariadenie

Funkcia starostlivosti o zariadenie poskytuje prehľad o stave batérie, úložisku, pamäte a zabezpečenia systému zariadenia. Zariadenie môžete aj optimalizovať.

Na obrazovke nastavení ťuknite na položku **Starostlivosť o zariadenie**.

- **Optimalizovať:** Zatvorenie aplikácií bežiacich na pozadí alebo využívajúcich abnormálne množstvo energie batérie a vyhľadávanie poškodených aplikácií a škodlivého softvéru na optimalizáciu zariadenia.
- **Batéria:** Kontrola zostávajúcej energie batérie a času na používanie zariadenia. V prípade zariadení s nízkou úrovňou nabitia batérie môžete ušetriť energiu batérie zapnutím funkcií šetrenia energie. Viac informácií nájdete v časti [Batéria](#).

- **Úložisko:** Kontrola stavu využitého a dostupného úložiska a uvoľnenie úložiska odstránením nepotrebných súborov, napríklad súborov v koši, nepoužívaných súborov alebo duplicitných súborov po ich kontrole.
  -  Skutočná dostupná kapacita interného úložiska je nižšia, než udávaná kapacita, pretože časť úložiska zaberá operačný systém a predvolené aplikácie. Dostupná kapacita sa môže po aktualizácií zariadenia zmeniť.
  - Dostupnú kapacitu interného úložiska možno skontrolovať na webovej lokalite Samsung v časti Technické parametre vášho zariadenia.
- **Pamäť:** Skontrolujte využitie pamäte alebo ťuknite na **Vyčistiť** na uvoľnenie pamäte zastavením aplikácií na pozadí.
- **Ochrana aplikácií:** Vyhľadávanie škodlivého softvéru a inej podozrivej aktivity v zariadení, aby sa zaistila jeho bezpečnosť.
- **Výkonnostný profil:** Zmena výkonnostného profilu s ohľadom na rýchlosť spracovania zariadenia, výdrž batérie a účinnosť chladenia.
- **Automatická optimalizácia:** Vykonanie automatickej optimalizácie zatvorením aplikácií na pozadí alebo vyčistením pamäte, aby zariadenie fungovalo v čo najlepšom stave.
 

Ťuknutím na položku **Reštartovať automaticky** nastavte zariadenie, aby sa automaticky reštartovalo, keď sa zistia problémy s výkonom, alebo v čase, ktorý ste nastavili.
- **Aktualizácia softvéru:** Aktualizácia softvéru zariadenia prostredníctvom služby FOTA (firmware over-the-air). Tiež môžete naplánovať aktualizácie softvéru.
- **Diagnostika:** Zariadenie môžete otestovať pomocou aplikácie Samsung Members.
- **Režim údržby:** Zapnite režim údržby, aby ste chránili svoje súkromie, kým niekto iný používa vaše zariadenie, napríklad pri jeho odoslaní na opravu.

## Aplikácie

Spravovanie aplikácií v zariadení a zmena ich nastavení. Môžete skontrolovať informácie o využívaní aplikácií, meniť nastavenia ich oznámení alebo povolení, alebo odinštalovať či vypnúť nepotrebné aplikácie.

Na obrazovke nastavení ťuknite na položku **Aplikácie**.

## Všeobecné spravovanie

Prispôbte systémové nastavenie vášho zariadenia, alebo zariadenie obnovte.

Na obrazovke nastavení ťuknite na položku **Všeobecné spravovanie**.

- **Jazyk:** Výber jazykov zariadenia. Viac informácií nájdete v časti [Pridanie jazykov zariadenia](#).
- **Jazyky aplikácií:** Výber jazyka, v ktorom chcete používať jednotlivé aplikácie.
- **Jazykové balíky:** Spravovanie alebo stiahnutie jazykových balíkov pre hlasový vstup, funkciu prevodu textu na reč a preklad.
- **Dátum a čas:** Prístup a zmena nastavení na ovládanie spôsobu, akým zariadenie zobrazuje čas a dátum.



Ak sa batéria úplne vybijie, dátum a čas sa vynulujú.

- **Nastavenia Klávesnice Samsung:** Zmena nastavení pre klávesnicu Samsung.
- **Klávesnica:** Výber klávesnice, ktorú chcete predvolene používať, a zmena nastavení klávesnice.
- **Fyzická klávesnica:** Zmena nastavení pre externú klávesnicu.
- **Myš a trackpad:** Zmena nastavení pre externú myš alebo navigačné tlačidlo.
- **Resetovanie:** Obnovte systémové nastavenia vášho zariadenia alebo vykonajte obnovu nastavení z výroby.
- **Služba prispôbena:** Nastavenie na získanie personalizovanej služby na základe vašich záujmov a spôsobu používania zariadenia.
- **Kontaktujte nás:** Položte otázky alebo si prečítajte často kladené otázky.

### Pridanie jazykov zariadenia

Môžete pridať jazyky, ktoré sa v zariadení budú používať.

- 1 Na obrazovke nastavení postupne ťuknite na položky **Všeobecné spravovanie** → **Jazyk** → **Pridať jazyk**.
- 2 Vyberte jazyk, ktorý chcete pridať.

- 3 Ak chcete vybraný jazyk nastaviť ako predvolený, ťuknite na položku **Predvoliť**. Ak chcete ponechať aktuálne nastavenie jazyka, ťuknite na položku **Nechať aktuálny**.  
Vybrané jazyky sa pridajú do vášho zoznamu jazykov. Ak ste zmenili predvolený jazyk, vybraný jazyk sa pridá na vrch zoznamu.

Ak chcete zmeniť predvolený jazyk zo zoznamu jazykov, vyberte požadovaný jazyk a ťuknite na položku **Použiť**. Ak aplikácia nepodporuje predvolený jazyk, použije sa nasledujúci podporovaný jazyk v zozname.

## Zjednodušenie ovládania

Ak chcete zlepšiť prístup do zariadenia, nakonfigurujte rôzne nastavenia. Viac informácií nájdete v časti [Zjednodušenie ovládania](#).

Na obrazovke nastavení ťuknite na položku **Zjednodušenie ovládania**.

## Aktualizácia softvéru

Aktualizácia softvéru zariadenia prostredníctvom služby FOTA (firmware over-the-air). Tiež môžete naplánovať aktualizácie softvéru.

Na obrazovke nastavení ťuknite na položku **Aktualizácia softvéru**.

- **Stiahnuť a nainštalovať:** Manuálne vyhľadávanie a inštalácia aktualizácií.
- **Automatické sťahovanie:** Nastavenie zariadenia na automatické sťahovanie aktualizácií.
- **Posledná aktualizácia:** Kontrola informácií o poslednej aktualizácii softvéru.



Ak sa vydajú núdzové aktualizácie softvéru na zabezpečenie vášho zariadenia a na blokovanie nových typov bezpečnostných hrozieb, nainštalujú sa automaticky bez vášho súhlasu.

## Informácie o aktualizáciách zabezpečenia

Aktualizácie zabezpečenia sa poskytujú s cieľom posilniť zabezpečenie vášho zariadenia a chrániť vaše osobné informácie. Informácie o aktualizáciách zabezpečenia pre váš model nájdete na adrese [security.samsungmobile.com](https://security.samsungmobile.com).



Webová lokalita podporuje len niektoré jazyky.

## Informácie o telefóne

Prístup k informáciám o vašom zariadení.

Na obrazovke nastavení ťuknite na položku **Informácie o telefóne**.

Ak chcete zmeniť názov svojho zariadenia, ťuknite na položku **Premenovať**.

- **Informácie o stave:** Kontrola rôznych informácií o zariadení, napríklad stavu karty SIM, adresy MAC v sieti Wi-Fi a sériového čísla.
- **Právne informácie:** Prístup k právnym informáciám súvisiacim so zariadením, napríklad bezpečnostným informáciám a licencií open source.
- **Informácie o softvéri:** Prístup k informáciám o softvéri v zariadení, napríklad o verzii jeho operačného systému a verzii firmvéru.
- **Informácie o batérii:** Kontrola informácií o batérii.



Tu si môžete skontrolovať nasledujúce informácie o batérii. Dostupné informácie sa môžu líšiť v závislosti od oblasti alebo poskytovateľa služieb.

- Dátum výroby batérie
- Dátum prvého použitia
- Počet cyklov úplného nabitia/vybitia (na základe menovitej kapacity)
- Nameraný stav zdravia

# Informácie o používaní

## Opatrenia pri používaní zariadenia

Pred použitím zariadenia si prečítajte túto príručku, aby ste zaistili jeho bezpečné a správne používanie.

- Popisy vychádzajú z predvolených nastavení zariadenia.
- Časť obsahu vášho zariadenia sa môže líšiť v závislosti od oblasti, poskytovateľa služieb, technických parametrov modelu alebo softvéru v zariadení.
- Pri používaní niektorých aplikácií alebo funkcií môže byť potrebné pripojenie zariadenia k sieti Wi-Fi alebo mobilnej sieti.
- Obsah (obsah vysokej kvality), ktorý vyžaduje vysoký výkon procesora a pamäte, ovplyvní celkový výkon zariadenia. Aplikácie súvisiace s obsahom nemusia v závislosti od parametrov zariadenia a prostredia, v ktorom sa používa, fungovať správne.
- Spoločnosť Samsung nezodpovedá za problémy s výkonom spôsobené aplikáciami od akýchkoľvek iných poskytovateľov ako od spoločnosti Samsung.
- Spoločnosť Samsung nie je zodpovedná za problémy s výkonom, ani nekompatibilitu v dôsledku úpravy nastavení registra alebo softvéru operačného systému. Pokus o prispôbenie operačného systému môže spôsobiť nesprávnu funkčnosť zariadenia alebo aplikácií.
- Softvér, zvukové zdroje, tapety, obrázky a ostatné médiá, ktoré sú súčasťou tohto zariadenia, sú licencované na obmedzené používanie. Extrahovanie a používanie týchto materiálov na komerčné či iné účely predstavuje porušenie zákonov o autorských právach. Používatelia sú v plnom rozsahu zodpovední za zákonné používanie médií.
- Za služby prenosu dát, ako je napríklad odosielanie správ, nahrávanie a preberanie dát, automatická synchronizácia alebo používanie lokalizačných služieb, sa môžu v závislosti od vášho dátového plánu účtovať dodatočné poplatky. Na prenos veľkého objemu údajov sa odporúča používať funkciu Wi-Fi.
- Predvolené aplikácie nainštalované v zariadení sú predmetom aktualizácií a bez predchádzajúceho upozornenia nemusia byť podporované.
- Úprava operačného systému zariadenia alebo inštalácia softvéru z neoficiálnych zdrojov môže mať za následok poruchu zariadenia a poškodenie alebo stratu údajov. Tieto činnosti predstavujú porušenie licenčnej zmluvy so spoločnosťou Samsung a sú dôvodom na zrušenie záruky.

- Na obrazovku vidíte jasne aj pri silnom slnečnom svetle vonku vďaka automatickému upraveniu rozsahu kontrastu na základe okolitého prostredia. Kvôli charakteru produktu môže viesť dlhotrvajúce zobrazenie rovnakého grafického prvku k vypáleniu obrazu alebo jeho zdvojeniu (tzv. pamäťový efekt).
  - Odporúča sa nepoužívať dlhšiu dobu rovnaký grafický prvok na časti alebo na celej obrazovke a vypínať obrazovku, keď zariadenie nepoužívate.
  - Môžete nastaviť, aby sa obrazovka vypla automaticky, keď ju nepoužívate. Otvorte položku **Nastavenia**, postupne ťuknite na položky **Displej** → **Časový limit obrazovky** a potom vyberte dĺžku času, ako dlho má zariadenie počkať pred vypnutím obrazovky.
  - Ak chcete nastaviť obrazovku na automatické upravenie jej jasnosti na základe okolitého prostredia, otvorte položku **Nastavenia**, ťuknite na položku **Displej** a potom zapnite prepínač **Adaptívny jas**.
- V závislosti od oblasti alebo modelu vyžadujú niektoré zariadenia schválenie zo strany organizácie Federal Communications Commission (FCC).

Ak je zariadenie schválené organizáciou FCC, môžete skontrolovať identifikátor FCC zariadenia. Ak chcete získať prístup k FCC ID, otvorte položku **Nastavenia** a ťuknite na položku **Informácie o telefóne** → **Informácie o stave**. Ak vaše zariadenie nemá FCC ID, znamená to, že zariadenie nemá oprávnenie na predaj v USA či na jeho územiach a na územie USA sa môže doviesť výlučne na osobné použitie používateľa.
- Používanie ultra-širokopásmových (UWB) vysielateľov je zakázané na palube lietadla alebo lode. Keď zapnete Letový režim, funkcia UWB sa vypne.
- Šírky pásma podporované zariadením sa môžu líšiť v závislosti od oblasti alebo operátora.
- Dostupnosť siete 5G sa môže líšiť v závislosti od modelu, krajiny, poskytovateľa siete a používateľského prostredia.

- Vaše zariadenie obsahuje magnety. Udržiavajte ho v bezpečnej vzdialenosti od kreditných kariet, implantovaných zdravotníckych pomôcok a iných zariadení, ktoré môžu byť ovplyvnené magnetmi. V prípade zdravotníckych pomôcok udržiavajte vaše zariadenie vo vzdialenosti viac ako 15 cm. Ak máte podozrenie, že dochádza k rušeniu medzi vašim zariadením a zdravotníckou pomôckou, prestaňte svoje zariadenie používať a poraďte sa s lekárom alebo výrobcom vašej zdravotníckej pomôcky. Umiestnenie magnetov je na obrázku zariadenia označené sivou.

## Ikony s pokynmi



**Varovanie:** situácie, v ktorých môže dôjsť k poraneniu používateľa alebo iných osôb



**Upozornenie:** situácie, v ktorých môže dôjsť k poškodeniu zariadenia alebo iného vybavenia



**Informácia:** poznámky, tipy týkajúce sa používania alebo ďalšie informácie

## Poznámky o obsahu balenia a príslušenstve

Informácie o obsahu balenia nájdete v stručnej príručke.

- Položky dodávané so zariadením a dostupné príslušenstvo sa môžu líšiť v závislosti od oblasti alebo operátora.
- Dodávané príslušenstvo je navrhnuté len pre toto zariadenie a nemusí byť kompatibilné s inými zariadeniami.
- Vzhľad a technické parametre sa môžu zmeniť bez predchádzajúceho upozornenia.
- Ďalšie príslušenstvo si môžete kúpiť u miestneho predajcu produktov spoločnosti Samsung. Pred nákupom sa uistite, že príslušenstvo je kompatibilné s vaším zariadením.
- Odporúčame používať príslušenstvo schválené spoločnosťou Samsung. Pri použití neschváleného príslušenstva môže dôjsť k problémom s výkonom alebo k poruchám, na ktoré sa nemusí vzťahovať záruka.
- Dostupnosť všetkého príslušenstva sa môže zmeniť, čo závisí výlučne od výrobcov. Ďalšie informácie o dostupnom príslušenstve nájdete na webovej lokalite spoločnosti Samsung.
- So zariadením môžete používať slúchadlá (USB typu C), ktoré podporujú digitálny výstup. Zariadenie však nemusí byť kompatibilné so slúchadlami, ktoré využívajú iný spôsob výstupu zvuku, prípadne ich vyrobil iný výrobca.
- Priložený USB kábel podporuje až 3A nabíjanie. Nabíjačka nie je súčasťou balenia.
- Z dôvodu ochrany životného prostredia toto balenie neobsahuje nabíjačku. Na napájanie tohto zariadenia možno použiť väčšinu napájacích adaptérov USB a kábel s konektorom USB typu C.

## Zachovanie odolnosti voči vode

Vaše zariadenie je odolné voči vode a spĺňa nasledujúce medzinárodné normy.

- Certifikácia odolnosti voči vode IP48, norma IEC 60529: Testovanie prebehlo pri 15 – 35 °C, 86 – 106 kPa, 1,5 m, čistá voda po dobu 30 minút bez pohybu.

Aby sa zachovala odolnosť zariadenia voči vode, je potrebné dodržiavať pokyny.

- Zariadenie nevystavujte vode v bazéne alebo morskej vode.
- Ak je zariadenie vystavené vode, ktorá nie je čistá, alebo iným tekutinám, napríklad mydlovej vode, oleju, parfumu, opaľovaciemu krému, čistiacemu prostriedku na ruky, chemickým výrobkom, napríklad kozmetike, alebo tekutinám, ktoré obsahujú alkohol, zariadenie vyčistite čistou vodou, ktorá netečie, utrite ho mäkkou a čistou handričkou a potom ho pred použitím dôkladne osušte, aby sa zachovala odolnosť voči vode.
- Nevystavujte zariadenie silnému vodnému tlaku. Náhlým zvýšením tlaku vody sa môže prekročiť zaručená úroveň odolnosti voči vode.
- Na miestach ako je sauna alebo parná miestnosť môže dôjsť kvôli náhlým zmenám teploty k poškodeniu odolnosti voči vode.
- Ak je zariadenie vystavené vonkajšiemu nárazu alebo sa poškodí, jeho odolnosť voči vode sa môže znížiť.

Ak je zariadenie vystavené vode, dodržiavajte pokyny:

- Zariadenie utrite mäkkou a čistou handričkou, potom ho dôkladne vysušte.
- Ak mikrofón alebo reproduktor nie je úplne suchý, počas hovoru nemusí byť jasne počuť zvuk.
- Ak sa zariadenie používa vo vode, obrazovka a ďalšie funkcie nemusia fungovať správne.
- Nabíjačku ani žiadne príslušenstvo nepripájajte, kým nie je zariadenie úplne suché. Ak príslušenstvo alebo nabíjačku pripojíte, keď multifunkčný konektor ešte nie je suchý, môže dôjsť k poškodeniu zariadenia.

Odolnosť vášho zariadenia Samsung Galaxy voči vode nie je trvalá a môže sa postupne znížiť v dôsledku bežného opotrebovania.

## Situácie, pri ktorých sa zariadenie prehrieva, a ich riešenia

### Keď sa zariadenie prehrieva počas nabíjania batérie

Počas nabíjania sa zariadenie a nabíjačka môžu zahrievať. Počas bezdrôtového nabíjania alebo rýchleho nabíjania môže byť zariadenie na dotyk teplejšie. Neovplyvňuje to životnosť ani výkon zariadenia a je to normálny prevádzkový stav zariadenia. Ak sa batéria príliš zahreje, rýchlosť nabíjania sa môže znížiť alebo nabíjačka môže prestať nabíjať.

#### Ak sa zariadenie zahreje, vykonajte nasledovné:

- Odpojte nabíjačku od zariadenia a zatvorte všetky spustené aplikácie. Počkajte, kým zariadenie vychladne, a potom znova začnite nabíjať zariadenie.
- Ak sa prehrieva spodná časť zariadenia, dôvodom môže byť poškodený USB kábel. Vymeňte USB kábel za nový. Odporúčame USB kábel schválený spoločnosťou Samsung.
- Pri používaní bezdrôtovej nabíjačky nekladajte medzi zariadenie a nabíjačku cudzie materiály, napríklad kovové predmety, magnety a karty s magnetickým prúžkom.



Funkcia bezdrôtového nabíjania alebo rýchleho nabíjania je k dispozícii len na podporovaných modeloch.

### Keď sa zariadenie zahrieva počas používania

Ak používate funkcie alebo aplikácie vyžadujúce viac energie, alebo ich používate dlho, zariadenie sa môže dočasne zahriať kvôli zvýšenej spotrebe energie batérie. Zatvorte všetky spustené aplikácie a zariadenie chvíľu nepoužívajte.

Pozrite si nasledujúce príklady situácií, v ktorých sa môže zariadenie prehrievať.

- Pri úvodnom nastavení po zakúpení alebo počas obnovovania údajov
- Pri preberaní veľkých súborov

- Pri používaní aplikácií vyžadujúcich viac energie alebo pri dlhodobom používaní aplikácií
  - Pri dlhodobom hraní hier vysokej kvality
  - Pri dlhodobom nahrávaní videí
  - Pri streamovaní videí s maximálnym nastavením jasu
  - Pri pripojení k televízoru
- Pri vykonávaní viacerých úloh súčasne (alebo keď je spustených veľa aplikácií na pozadí)
  - Pri používaní funkcie Viac okien
  - Pri aktualizovaní alebo inštalovaní aplikácií počas nahrávania videí
  - Pri preberaní veľkých súborov počas videohovoru
  - Pri nahrávaní videí počas používania aplikácie navigácie
- Pri používaní veľkého množstva údajov na synchronizáciu s cloudom, e-mailom alebo inými kontami
- Pri používaní aplikácie navigácie vo vozidle, keď je zariadenie umiestnené na priamom slnečnom svetle
- Pri používaní funkcie Mobilný prístupový bod a zdieľanie pripojenia
- Pri používaní zariadenia na miestach so slabým signálom alebo bez príjmu
- Pri nabíjaní batérie pomocou poškodeného kábla USB
- Keď je multifunkčný konektor zariadenia poškodený alebo vystavený cudzím materiálom, napríklad kvapaline, prachu, kovovému prášku a olovu ceruzy
- Pri používaní roamingu

### **Ak sa zariadenie zahreje, vykonajte nasledovné:**

- V zariadení vždy používajte najnovší softvér.
- Konflikty medzi spustenými aplikáciami môžu spôsobiť zahrievanie zariadenia. Reštartujte zariadenie.
- Ak nepoužívate funkcie Wi-Fi, GPS a Bluetooth, vypnite ich.
- Zatvorte aplikácie, ktoré zvyšujú spotrebu energie batérie alebo aplikácie spustené na pozadí, ak ich nepoužívate.
- Odstráňte nepotrebné súbory alebo nepoužívané aplikácie.
- Znížte jas displeja.
- Ak sa zariadenie prehrieva alebo dlhšiu dobu cítite teplo zo zariadenia, chvíľu zariadenie nepoužívajte. Ak sa zariadenie aj naďalej prehrieva, obráťte sa na servisné stredisko spoločnosti Samsung alebo autorizované servisné stredisko.

## Bezpečnostné opatrenia pri prehriatí zariadenia

Ak kvôli prehriatiu zariadenia začnete pociťovať nepohodlie, prestaňte zariadenie používať.

Keď sa zvýši teplota zariadenia, môžu sa obmedziť jeho funkcie resp. výkon alebo sa zariadenie môže vypnúť, aby vychladlo. Táto funkcia je k dispozícii len na podporovaných modeloch.

- Ak sa zariadenie prehrieva, jas obrazovky, frekvencia obnovovania obrazovky a rýchlosť výkonu budú limitované znížením teploty zariadenia. Aj keď sa objaví ikona indikátora nabíjania batérie, nabíjanie môže byť pomalé. Keď sa nabíjanie zastaví kvôli zvýšeniu teploty zariadenia, ikona indikátora batérie bude blikať.
- Ak zariadenie dosiahne určitú teplotu, objaví sa varovné hlásenie s cieľom zabrániť poruche zariadenia, podráždeniu a poškodeniu pokožky a vytečeniu batérie. Spustené aplikácie sa zatvoria a obmedzia sa všetky hovory a iné funkcie s výnimkou tiesňových hovorov. Tento stav bude platiť až do vychladnutia zariadenia.
- Ak sa kvôli ďalšiemu zvyšovaniu teploty zariadenia objaví druhé hlásenie, zariadenie sa vypne. Zariadenie nepoužívajte, kým jeho teplota nebude v odporúčanom rozsahu prevádzkovej teploty. Ak sa druhé varovné hlásenie objaví počas tiesňového hovoru, hovor sa nepreruší núteným ukončením.



### **Odporúčaný rozsah prevádzkovej teploty**

Odporúčaná prevádzková teplota zariadenia je od 0 °C do 35 °C. Pri používaní zariadenia mimo odporúčaného rozsahu teploty sa môže poškodiť zariadenie alebo skrátiť životnosť batérie.

## Opatrenia týkajúce sa prevádzkového prostredia

Vaše zariadenie sa môže v nasledujúcich podmienkach zahrievať kvôli prostrediu. Postupujte opatrne, aby nedošlo ku skráteniu životnosti batérie, poškodeniu zariadenia alebo vzniku požiaru.

- Zariadenie neuchovávajte pri veľmi nízkych a vysokých teplotách.
- Zariadenie nevystavujte dlhodobo priamemu slnečnému svetlu.
- Zariadenie nepoužívajte a neskladujte dlhodobo na veľmi horúcich miestach, napríklad v lete v automobile.
- Zariadenie neumiestňujte na miesta, kde sa môže prehrievať, napríklad na elektrickú vyhrievaciu podložku.
- Zariadenie neuchovávajte v blízkosti varičov, mikrovlnných rúr, horúcich kuchynských spotrebičov ani vysokotlakových nádob.
- Nepoužívajte poškodené káble, ani káble s odlepujúcim sa obalom. Nepoužívajte žiadne poškodené alebo nefunkčné nabíjačky či batérie.

## Ako nájsť informácie o spotrebe energie v pohotovostnom režime pre tento výrobok

- Prístup [www.samsung.com/global/ecodesign\\_energy](http://www.samsung.com/global/ecodesign_energy).
- Vyhľadajte pomocou čísla modelu výrobku.



Táto funkcia nemusí byť v závislosti od oblasti, operátora alebo modelu k dispozícii.

# Príloha

## Zjednodušenie ovládania

### Informácie o zjednodušení ovládania

Zlepšenie zjednodušenia ovládania pomocou funkcií, ktoré používateľom so zhoršeným zrakom, sluchom alebo zníženou zručnosťou uľahčujú používanie zariadenia.

Otvorte **Nastavenia** a ťuknite na položku **Zjednodušenie ovládania**. Ak chcete skontrolovať odporúčané funkcie a funkcie zjednodušenia ovládania ktoré používate, ťuknite na položku **Odporúčané pre vás**. Ak chcete vypnúť funkcie, ktoré používate, ťuknite na položku **Vypnúť**.

### Vylepšenia zraku

#### Režim zobrazenia

Zmena režimu zobrazenia.

Otvorte položku **Nastavenia**, postupne ťuknite na položky **Zjednodušenie ovládania** → **Vylepšenia zraku** a v časti **Režim zobrazenia** si vyberte požadovaný režim.

#### Použitie témy s vysokým kontrastom

Použite jasnú tému, ktorá zobrazuje obsah v svetlej farbe na tmavom pozadí.

Otvorte položku **Nastavenia**, postupne ťuknite na položky **Zjednodušenie ovládania** → **Vylepšenia zraku** → **Téma s vysokým kontrastom** a potom vyberte požadovanú tému.

#### Použitie písma s vysokým kontrastom

Upravte farbu a obrys písmen, aby ste zvýšili kontrast medzi písmom a pozadím.

Otvorte položku **Nastavenia**, postupne ťuknite na položky **Zjednodušenie ovládania** → **Vylepšenia zraku** a ťuknutím na prepínač **Vysokokontrastné písmo** túto funkciu zapnite.

## Použitie klávesnice s vysokým kontrastom

Zmeňte farby klávesnice Samsung, aby ste zvýšili kontrast medzi textom a pozadím.

Otvorte položku **Nastavenia**, postupne ťuknite na položky **Zjednodušenie ovládania** → **Vylepšenia zraku** a ťuknutím na prepínač **Klávesnica s vys. kontr.** túto funkciu zapnite.

## Zobrazenie tvarov tlačidiel

Zobrazte tvary tlačidiel s orámovaním, aby vynikli.

Otvorte položku **Nastavenia**, postupne ťuknite na položky **Zjednodušenie ovládania** → **Vylepšenia zraku** a potom ťuknutím na prepínač **Zvýrazniť tlačidlá** túto funkciu zapnite.

## Vytváranie jasnejších obrysov

Jasnejšie zobrazenie objektov na obrázkoch a videách s výraznými obrysmi.

Otvorte položku **Nastavenia**, postupne ťuknite na položky **Zjednodušenie ovládania** → **Vylepšenia zraku** → **Relumino obrys** a potom túto funkciu zapnite ťuknutím na prepínač.

Ak chcete upraviť hrúbku obrysu, potiahnite nastavovací panel pod položkou **Hrúbka obrysu**.

## Obrátenie farieb displeja

Túto funkciu použite na zlepšenie viditeľnosti obrazovky, aby mohli používatelia lepšie rozpoznať text na obrazovke.

Otvorte položku **Nastavenia**, postupne ťuknite na položky **Zjednodušenie ovládania** → **Vylepšenia zraku** a potom ťuknutím na prepínač **Inverzia farieb** túto funkciu zapnite.

## Korekcia farieb

Táto funkcia umožňuje nastaviť zobrazenie farieb na obrazovke, ak máte problémy s rozlišovaním farieb. Zariadenie zmení farby na viac rozoznateľné.

Otvorte položku **Nastavenia**, postupne ťuknite na položky **Zjednodušenie ovládania** → **Vylepšenia zraku** → **Korekcia farieb** a potom túto funkciu zapnite ťuknutím na prepínač. Vyberte možnosť.

## Farebný filter

Ak sa vám ťažko číta text, nastavte farby obrazovky.

Otvorte položku **Nastavenia**, postupne ťuknite na položky **Zjednodušenie ovládania** → **Vylepšenia zraku** → **Farebný filter** a potom túto funkciu zapnite ťuknutím na prepínač. Vyberte požadovanú farbu.

Ak chcete upraviť úroveň priehľadnosti, potiahnite nastavovací panel pod položkou **Nepriehľadnosť**.

## Zredukovanie pohybových efektov na obrazovke

Ak ste citlivý/-á na animácie alebo pohyb na obrazovke, môžete zredukovať efekty animácie.

Otvorte položku **Nastavenia**, postupne ťuknite na položky **Zjednodušenie ovládania** → **Vylepšenia zraku** a potom ťuknutím na prepínač **Redukovať animácie** túto funkciu zapnite.

## Zredukovanie efektov priehľadnosti a rozostrenia

Zredukujte efekty priehľadnosti a rozostrenia, aby bol obsah na obrazovke viditeľnejší.

Otvorte položku **Nastavenia**, postupne ťuknite na položky **Zjednodušenie ovládania** → **Vylepšenia zraku** a ťuknutím na prepínač **Znížiť priehľadnosť a rozostř.** túto funkciu zapnite.

## Stmavenie obrazovky

Pre príjemnejší zážitok zo sledovania môžete displej stlmiť pod nastavenie minimálneho jasu.

Otvorte položku **Nastavenia**, postupne ťuknite na položky **Zjednodušenie ovládania** → **Vylepšenia zraku** a potom ťuknutím na prepínač **Extra stmavené** túto funkciu zapnite.

## Zväčšovanie obrazovky

Zväčšiť obrazovku a priblížiť konkrétnu oblasť.

Otvorte položku **Nastavenia**, postupne ťuknite na položky **Zjednodušenie ovládania** → **Vylepšenia zraku** → **Zväčšenie** → **Odkaz na Zväčšenie** a potom túto funkciu zapnite ťuknutím na prepínač. Potom začiarňte akcie, ktoré chcete používať, aby ste mohli priamo začať používať túto funkciu.

- **Ťuknutie na tlačidlo zjednodušenia ovládania:** Priblížte ťuknutím na ikonu Zjednodušenie ovládania (🗨️) na navigačnom paneli.
- **Stlačenie bočného tlačidla a tlačidla zvýšenia hlasitosti:** Priblíženie súčasným stlačením bočného tlačidla a tlačidla zvýšenia hlasitosti.
- **Stlačenie a podržanie tlačidiel zvýšenia a zníženia hlasitosti na 3 sekundy:** Približujte súčasným stlačením a podržaním tlačidla zvýšenia hlasitosti a tlačidla zníženia hlasitosti na 3 sekundy.
- **Trojité ťuknutie na obrazovku:** Priblíženie trojnásobným ťuknutím na obrazovku.

Pomocou okna lupy môžete zväčšiť čokoľvek na obrazovke. Ak chcete lupu presunúť, potiahnite okraj rámu lupy.

Ak chcete preskúmať obrazovku, potiahnite dva prsty cez zväčšenú obrazovku.

Ak chcete nastaviť pomer zväčšenia, spojte dva prsty na zväčšenej obrazovke alebo ich rozťahnite.



- Keď zväčšíte celú obrazovku, klávesnice a navigačný panel na obrazovke sa nedajú zväčšiť.
- Keď je táto funkcia zapnutá, činnosť niektorých aplikácií môže byť ovplyvnená.

## Používanie lupy

Používanie fotoaparátu ako lupy na zväčšenie objektov.

Otvorte položku **Nastavenia**, postupne ťuknite na položky **Zjednodušenie ovládania** → **Vylepšenia zraku** → **Lupa** → **Odkaz na Lupa** a potom túto funkciu zapnite ťuknutím na prepínač. Potom začiarknite akcie, ktoré chcete používať, aby ste mohli priamo začať používať túto funkciu. Po vykonaní tejto akcie bude fotoaparát fungovať ako lupa.

## Zmena hrúbky kurzora

Otvorte položku **Nastavenia** a postupne ťuknite na položky **Zjednodušenie ovládania** → **Vylepšenia zraku** → **Hrúbka kurzora**.

## Zmena veľkosti a farby kurzora

Pri používaní externej myši alebo dotykového ovládača môžete zväčšiť kurzor. Okrem toho môžete meniť farbu kurzora.

Otvorte položku **Nastavenia** a postupne ťuknite na položky **Zjednodušenie ovládania** → **Vylepšenia zraku** → **Veľkosť a farba ukazovateľa**.

## Zmena písma

Zmena veľkosti a štýlu písma.

Otvorte položku **Nastavenia** a postupne ťuknite na položky **Zjednodušenie ovládania** → **Vylepšenia zraku** → **Veľkosť a štýl písma**.

## Zmena rozloženia obrazovky a priblíženia

Zmena nastavení rozloženia obrazovky a priblíženia. Ak vyberiete **Režim viacerých okien**, po otvorení aplikácií, ktoré podporujú túto funkciu, sa použije rozloženie optimalizované pre príslušné aplikácie.

Otvorte položku **Nastavenia** a postupne ťuknite na položky **Zjednodušenie ovládania** → **Vylepšenia zraku** → **Lupa a rozloženie obrazovky**.

## Hovoríť nahlas vstup z kláves.

Nastavenie zariadenia, aby nahlas čítalo to, čo zadávate na klávesnici.

Otvorte položku **Nastavenia**, postupne ťuknite na položky **Zjednodušenie ovládania** → **Vylepšenia zraku** → **Hovoríť nahlas vstup z kláves.**, funkciu zapnite ťuknutím na prepínač a potom vyberte možnosť.

## Použitie zvukového opisu

Nastavenie zariadenia na prehrávanie zvukového opisu pri prehrávaní videa, ktoré poskytuje zvukové opisy.

Otvorte položku **Nastavenia**, postupne ťuknite na položky **Zjednodušenie ovládania** → **Vylepšenia zraku** a potom ťuknutím na prepínač **Zvukový opis** túto funkciu zapnite.

## Bixby Vision na zjednodušenie ovládania

Bixby Vision predstavuje službu, ktorá poskytuje rôzne funkcie na základe rozpoznávania obrázkov. Viac informácií nájdete v časti [Bixby Vision](#).

## Pridávanie hlasových nahrávok k hlasovým značkám

Hlasové značky môžete použiť na rozlíšenie objektov s rovnakým tvarom tak, že k nim pripojíte štítky. Hlasovú nahrávku môžete nahráť a priradiť k hlasovej značke podporujúcej funkciu NFC. Hlasová nahrávka sa prehrá, keď zariadenie umiestnite do blízkosti takéhoto štítku.



Pred používaním tejto funkcie zapnite funkciu NFC.

- 1 Otvorte položku **Nastavenia** a postupne ťuknite na položky **Zjednodušenie ovládania** → **Vylepšenia zraku** → **Hlasový štítok**.  
Otvorí sa hlasový záznamník.
- 2 Ťuknutím na ikonu **Nahráť** () spustíte nahrávanie. Hovorte do mikrofónu.
- 3 Po skončení nahrávania ťuknutím na tlačidlo **Hotovo** zastavíte nahrávanie.
- 4 Zariadenie držte za jeho zadnú časť nad hlasovou značkou.  
Informácie sa z hlasového záznamu zapíšu do hlasovej značky.

## TalkBack (Hlasová odozva)

### Zapnutie alebo vypnutie aplikácie TalkBack

Keď zapnete funkciu TalkBack, zariadenie spustí hlasovú odozvu. Keď raz ťuknete na vybranú funkciu, zariadenie nahlas prečíta text na obrazovke. Dvojitým ťuknutím na funkciu sa funkcia zapne.

Otvorte položku **Nastavenia**, postupne ťuknite na položky **Zjednodušenie ovládania** → **TalkBack** a potom túto funkciu zapnite ťuknutím na prepínač.

Ak chcete funkciu TalkBack vypnúť, ťuknite na prepínač a potom dvakrát ťuknite na ľubovoľné miesto na obrazovke.

Ak chcete skontrolovať, ako sa používa TalkBack, postupne ťuknite na položky **Nastavenia** → **Návod k aplikácii TalkBack**.



Niektoré funkcie nie sú počas používania aplikácie TalkBack dostupné.

### Ovládanie obrazovky pohybmi prstov

Obrazovku môžete ovládať pomocou rôznych gest prstov pri používaní aplikácie TalkBack.

Ak chcete skontrolovať a prispôbiť dostupné gestá prstov, otvorte položku **Nastavenia** a postupne ťuknite na položky **Zjednodušenie ovládania** → **TalkBack** → **Nastavenia** → **Prispôbiť gestá**.

### Používanie ponuky čítania

Počas používania TalkBack tromi prstami potiahnite doľava alebo doprava. Zobrazí sa ponuka čítania a zariadenie nahlas prečíta možnosti. Potiahnutím tromi prstami doľava alebo doprava môžete listovať v ponukách. Keď budete počuť možnosť, ktorú požadujete, potiahnutím prsta nahor alebo nadol môžete túto možnosť použiť alebo upraviť jej nastavenia. Ak napríklad zaznie **Rýchlosť reči**, môžete upraviť rýchlosť reči potiahnutím prsta nahor alebo nadol.

### Pridávanie a spravovanie menoviek snímok

K obrázkom na displeji môžete priradiť štítky. Zariadenie číta nahlas štítky, keď sú obrázky vybrané. Pridajte štítky k neoznačeným snímkam potiahnutím prsta nahor alebo nadol a následne doprava. Potom, keď sa zobrazia ponuky TalkBack, ťuknite na položku **Pridať štítok**.

Ak chcete spravovať štítky, otvorte položku **Nastavenia** a postupne ťuknite na položky **Zjednodušenie ovládania** → **TalkBack** → **Nastavenia** → **Rozšírené nastavenia** → **Vlastné štítky**.

## Konfigurácia nastavení aplikácie TalkBack

Nakonfigurujte si nastavenia aplikácie TalkBack pre Vaše pohodlie.

Otvorte položku **Nastavenia** a postupne ťuknite na položky **Zjednodušenie ovládania** → **TalkBack** → **Nastavenia**.

- **Nové funkcie v aplikácii TalkBack:** Vyhľadanie kľúčových aktualizácií a zmien aplikácie TalkBack.
- **Prevod textu na reč:** Zmena nastavení funkcií prevodu textu na reč používaných pri zapnutej aplikácii TalkBack, ako napr. jazyky, rýchlosť a iné.
- **Podrobnosť:** Prispôsobenie podrobných nastavení pre hlasovú odozvu.
- **Zvuk a vibrácie:** Zmena nastavení zvuku a vibrovania pre TalkBack.
- **Prispôbiť označovanie:** Nastavenie zariadenia tak, aby bol hrubší okraj indikátora zamerania, ktorý sa zobrazí, keď ťuknete na položky. Okrem toho môžete meniť farbu indikátora.
- **Prispôbiť gestá:** Kontrola rôznych gest prstov na ovládanie obrazovky počas používania aplikácie TalkBack a prispôsobenie nastavení pre gestá.
- **Prispôbiť ponuky:** Výber, ktoré ponuky a ponuky čítania TalkBack sa majú používať.
- **Opisy obrázkov a ikon:** Konfigurácia nastavení automatického opisu. Keď sa zameriate na obrázok alebo ikonu, alebo obrázok, ktorý obsahuje text, počujete opisy.
- **Braillovská klávesnica:** Zadávanie písmen na obrazovke pomocou 6-bodovej Braillovej klávesnice.
- **Braillovský displej:** Pripojte Braillov displej a zmeňte nastavenia.
- **Rozšírené nastavenia:** Konfigurácia rozšírených nastavení pre TalkBack.
- **Otvoriť TalkBack v Galaxy Store:** Otvorenie aplikácie TalkBack z **Galaxy Store** a vyhľadanie aktualizácií.
- **Návod k aplikácii TalkBack:** Zistíte, ako sa používa TalkBack.
- **Pomocník:** Návšteva webovej stránky Pomocníka aplikácie TalkBack.
- **Kontaktovať podporu Google pre ľudí s postihnutím:** Návšteva webovej stránky Pomocníka zjednodušenia ovládania Google.

## Zadávanie textu pomocou klávesnice

Ak chcete zobrazíť klávesnicu, ťuknite na textové vstupné pole a dvakrát ťuknite na ľubovoľné miesto na obrazovke.

Keď sa prstom dotknete klávesnice, zariadenie nahlas prečíta znaky na tlačidlách pod Vaším prstom. Keď začujete hľadaný znak, uvoľnením prsta ho zvolíte. Znak je potvrdený a zariadenie prečíta text nahlas.

## Zadávanie ďalších znakov

Ak chcete získať prístup k ďalším dostupným znakom klávesu, stlačte a podržte príslušný kláves na klávesnici. Nad klávesom sa zobrazí kontextové okno s dostupnými znakmi. Ak chcete vybrať znak, prstom ťahajte po displeji, kým nebudete počuť znak, ktorý požadujete, a potom prst odtiahnite.

## Vylepšenia pre sluchovo postihnutých

### Okamžitý prepis

Nastavenie zariadenia na zachytenie reči pomocou mikrofónu zariadenia a jeho konvertovanie na text na obrazovke.

Otvorte položku **Nastavenia**, postupne ťuknite na položky **Zjednodušenie ovládania** → **Vylepšenia pre sluchovo postih.** → **Okamžitý prepis** → **Odkaz na Okamžitý prepis** a potom túto funkciu zapnite ťuknutím na prepínač. Začiarknite akcie, ktoré chcete používať, aby ste mohli priamo začať používať túto funkciu. Potom vykonajte akciu na prepis reči.

### Okamžité titulky

Nastavte zariadenie na rozpoznávanie reči a automatické vytváranie titulkov počas prehrávania mediálneho obsahu, akým sú videá či podcasty.

Otvorte položku **Nastavenia**, postupne ťuknite na položky **Zjednodušenie ovládania** → **Vylepšenia pre sluchovo postih.** → **Okamžité titulky** a potom túto funkciu zapnite ťuknutím na prepínač **Používať živý prepis.**

### Nastavenia titulkov

Otvorte položku **Nastavenia**, postupne ťuknite na položky **Zjednodušenie ovládania** → **Vylepšenia pre sluchovo postih.** → **Predvoľba titulkov** a potom túto funkciu zapnite ťuknutím na prepínač **Zobraziť titulky.**

Vyberte možnosť konfigurácie nastavení titulkov.

### Podpora načúvacích pomôcok

Nastavte zariadenie tak, aby zlepšovalo kvalitu zvuku a lepšie tak fungovalo s naslúchadlami.

Otvorte položku **Nastavenia**, postupne ťuknite na položky **Zjednodušenie ovládania** → **Vylepšenia pre sluchovo postih.** → **Podpora načúvacích pomôcok** a ťuknutím na prepínač **Kompatib. s načúvacími pomôckami** túto funkciu zapnite.

## Upozornenia na zvuky

Nastavenie zariadenia tak, aby rozpoznávalo zvuky, napríklad pípanie detektorov dymu alebo plačúce bábätká. Zariadenie bude vibrovať, keď zistí zvuk, a do denníka sa uloží záznam upozornenia.



Keď je táto funkcia zapnutá, rozpoznávanie hlasu nebude fungovať.

Otvorte položku **Nastavenia** a postupne ťuknite na položky **Zjednodušenie ovládania** → **Vylepšenia pre sluchovo postih.** → **Upozornenia na zvuky** → **Otvoriť Upozornenia na zvuky**. Podľa pokynov na obrazovke zapnite funkciu oznámení o zvukoch. Keď sa rozpozná zvuk, zobrazí sa denník.

## Zosilniť okolitý zvuk

Nastavenie zariadenia tak, aby zosilnilo zvuky okolo vás, aby ste lepšie počuli, keď používate slúchadlá.

- 1 Otvorte položku **Nastavenia**, postupne ťuknite na položky **Zjednodušenie ovládania** → **Vylepšenia pre sluchovo postih.** → **Zosilniť okolitý zvuk** → **Odkaz na Zosilniť okolitý zvuk** a potom túto funkciu zapnite ťuknutím na prepínač.
- 2 Začiarknite akcie, ktoré chcete používať, aby ste mohli priamo začať používať túto funkciu.
- 3 K zariadeniu pripojte slúchadlá a nasadte si ich.
- 4 Vykonaťte akciu.

## Adapt sound

Optimalizujte nastavenie zvuku, aby ste dosiahli najlepšiu kvalitu zvuku, a použite ho na hovory alebo prehrávanie médií.

Otvorte položku **Nastavenia**, postupne ťuknite na položky **Zjednodušenie ovládania** → **Vylepšenia pre sluchovo postih.** → **Adapt sound**, funkciu zapnite ťuknutím na prepínač a potom optimalizujte nastavenie zvuku.

## Vypnutie všetkých zvukov

Nastavenie zariadenia na stlmenie všetkých zvukov zariadenia, ako napr. zvuky médií vrátane hlas volajúceho počas hovoru.

Otvorte položku **Nastavenia**, postupne ťuknite na položky **Zjednodušenie ovládania** → **Vylepšenia pre sluchovo postih.** a ťuknutím na prepínač **Stíšiť všetky zvuky** túto funkciu zapnite.

## Mono zvuk

Monofónny výstup spája stereofónny zvuk do jedného signálu, ktorý sa prehráva vo všetkých reproduktoroch slúchadiel. Túto funkciu používajte, ak máte zhoršený sluch alebo ak je pohodlnejšie používať jedno slúchadlo.

Otvorte položku **Nastavenia**, postupne ťuknite na položky **Zjednodušenie ovládania** → **Vylepšenia pre sluchovo postih.** a ťuknutím na prepínač **Mono zvuk** túto funkciu zapnite.

## Nastavenie vyváženia zvuku

Nastavenie zariadenia tak, aby upravilo vyváženie zvuku.

- 1 Otvorte položku **Nastavenia** a postupne ťuknite na položky **Zjednodušenie ovládania** → **Vylepšenia pre sluchovo postih.**
- 2 Potiahnutím panelov nastavenia pod položkou **Vyváž. ľavého/prav. zvuku** doľava alebo doprava upravíte vyváženie zvuku.

## Interakcia a zručnosť

### Univerzálny prepínač

Obrazovku môžete ovládať pripojením externého prepínača alebo pohybmi hlavy a gestami tváre.

- 1 Otvorte položku **Nastavenia** a postupne ťuknite na položky **Zjednodušenie ovládania** → **Interakcia a zručnosť** → **Univerzálny prepínač.**
- 2 Prečítajte si pokyny na obrazovke a ťuknite na položku **Hotovo.**
- 3 Ťuknutím na prepínač zapnite túto funkciu.
- 4 Ak zariadenie nerozpozná univerzálne prepínače, ťuknite na položku **Pridať prepínač** a prepínače nastavte na ovládanie zariadenia.



Ak chcete zapnúť funkciu univerzálneho prepínača, v zariadení musí byť zaregistrovaný aspoň jeden prepínač.

Ak chcete prepínače nastaviť na ovládanie zariadenia, ťuknite na prepínač pod položkou **Prepínače.**

Ak chcete túto funkciu vypnúť, súčasne stlačte bočné tlačidlo a tlačidlo zvýšenia hlasitosti.

## Asistenčné menu

### Zobrazenie ikony pomocného odkazu

Nastavenie zariadenia tak, aby sa pre prístup k aplikáciám, funkciám alebo nastaveniam zobrazila ikona pomocnej klávesovej skratky. Zariadenie môžete ovládať ťuknutím na asistenčné ponuky v rámci príslušnej ikony.

- 1 Otvorte položku **Nastavenia** a postupne ťuknite na položky **Zjednodušenie ovládania** → **Interakcia a zručnosť** → **Asistenčné menu**.
- 2 Ťuknutím na prepínač zapnite túto funkciu.  
Ikona pomocného odkazu sa na obrazovke zobrazí vpravo dole.  
Ak chcete upraviť úroveň priehľadnosti ikony odkazu na asistenta, potiahnite nastavovaciu lištu pod položkou **Priehľadnosť**.

### Prístup k pomocným ponukám

Ikona pomocného odkazu sa zobrazuje ako pohyblivá ikona, čím umožňuje prístup k asistenčným ponukám z ľubovoľnej obrazovky.

Keď na ikonu pomocnej klávesovej skratky ťuknete, ikona sa mierne zväčší a zobrazia sa na nej pomocné ponuky. Ťuknite na šípku doľava alebo doprava, alebo prstom potiahnite po displeji doľava alebo doprava a vyberte ďalšie ponuky.

### Používanie rozšírených pomocných možností

Nastavenie zariadenia tak, aby sa pri vybraných aplikáciách zobrazili rozšírené pomocné ponuky.

Otvorte položku **Nastavenia**, postupne ťuknite na položky **Zjednodušenie ovládania** → **Interakcia a zručnosť** → **Asistenčné menu** → **Vybrať aplikácie, pre ktoré sa zobr. kontext. menu** a potom ťuknite na prepínače vedľa aplikácií, ktoré chcete zapnúť.

## Voice Access

Táto funkcia umožňuje ovládať zariadenie pomocou hlasu.

Otvorte položku **Nastavenia**, postupne ťuknite na položky **Zjednodušenie ovládania** → **Interakcia a zručnosť** → **Voice Access** a potom túto funkciu zapnite ťuknutím na prepínač.

## Prijímanie alebo ukončenie hovorov

Zmena spôsobu prijímania alebo ukončovania hovorov.

Otvorte položku **Nastavenia**, ťuknite na možnosť **Zjednodušenie ovládania** → **Interakcia a zručnosť** → **Prijímanie a ukončovanie hovorov** a potom ťuknite na prepínač požadovaného spôsobu.

## Ovládanie interakcií

Zapnutím režimu ovládania interakcií sa počas používania aplikácií obmedzia reakcie zariadenia na vstupy.

- 1 Otvorte položku **Nastavenia** a postupne ťuknite na položky **Zjednodušenie ovládania** → **Interakcia a zručnosť** → **Ovládanie interakcií**.
- 2 Ťuknutím na prepínač **Odkaz na Ovládanie interakcií** zapnete túto funkciu.
- 3 Počas používania aplikácie naraz stlačte bočné tlačidlo a tlačidlo zvýšenia hlasitosti.
- 4 Upravte veľkosť rámečka alebo nakreslite čiaru okolo oblasti, ktorú chcete obmedziť.
- 5 Ťuknite na položku **Hotovo**.  
Zariadenie zobrazí obmedzenú oblasť. Obmedzená oblasť nebude reagovať na dotyk a tlačidlá zariadenia budú zablokované. V režime ovládania interakcií však môžete odblokovať funkcie bočného tlačidla, tlačidla hlasitosti a klávesnice.

Ak chcete režim ovládania interakcií vypnúť, naraz stlačte bočné tlačidlo a tlačidlo zvýšenia hlasitosti.

Ak chcete zariadenie nastaviť tak, aby sa po vypnutí režimu ovládania interakcií uzamkla obrazovka, otvorte položku **Nastavenia**, ťuknite na položky **Zjednodušenie ovládania** → **Interakcia a zručnosť** → **Ovládanie interakcií** a ťuknutím na prepínač **Zamknúť obraz. pri deaktivácii** túto funkciu zapnite.

## Oneskorenie dotyku a podržania

Nastavenie doby rozpoznania stlačením a podržaním obrazovky.

Otvorte **Nastavenia**, ťuknite na **Zjednodušenie ovládania** → **Interakcia a zručnosť** → **Oneskorenie dotyku a podržania** → **Nastaviť oneskor. dotyku a podrž.** a potom vyberte možnosť.

## Trvanie ťuknutia

Nastavenie, ako dlho sa musíte dotýkať obrazovky, aby to zariadenie rozpoznalo ako ťuknutie.

Otvorte **Nastavenia**, ťuknite na **Zjednodušenie ovládania** → **Interakcia a zručnosť** → **Trvanie ťuknutia** → **Nastaviť trvanie ťuknutia** a potom nastavte čas.

## Ignorovanie opakovaných dotykov

Nastavenie zariadenia na rozpoznanie len prvého ťuknutia v rámci nastaveného času, keď opakovane ťuknete na obrazovku.

Otvorte **Nastavenia**, ťuknite na **Zjednodušenie ovládania** → **Interakcia a zručnosť** → **Ignorovanie opakovaných dotykov** → **Nastaviť dobu ignorovania opakovaných dotykov** a potom nastavte čas.

## Jedným prstom

Nastavenie modifikačného klávesu externej klávesnice, napríklad klávesov Shift, Ctrl alebo Alt, aby zostali stlačené. Môžete tak používať klávesnicové skratky bez toho, aby ste museli naraz stláčať dva klávesy.

Otvorte položku **Nastavenia**, postupne ťuknite na položky **Zjednodušenie ovládania** → **Interakcia a zručnosť** a ťuknutím na prepínač **Jedným prstom** túto funkciu zapnite.

## Pomalé klávesy

Nastavenie času rozpoznania stlačenia klávesu na externej klávesnici.

Otvorte položku **Nastavenia**, postupne ťuknite na položky **Zjednodušenie ovládania** → **Interakcia a zručnosť** → **Pomalé klávesy**, ťuknutím na prepínač zapnite túto funkciu a potom nastavte čas.

## Odskok klávesov

Nastavenie zariadenia na rozpoznanie len prvého stlačenia klávesu v rámci nastaveného času, keď opakovane stlačíte ten istý kláves.

Otvorte položku **Nastavenia**, postupne ťuknite na položky **Zjednodušenie ovládania** → **Interakcia a zručnosť** → **Odskok klávesov**, ťuknutím na prepínač zapnite túto funkciu a potom nastavte čas.

## Klávesy myši

Použite pripojenú klávesnicu, ktorá bude fungovať ako myš.

Otvorte položku **Nastavenia**, postupne ťuknite na položky **Zjednodušenie ovládania** → **Interakcia a zručnosť** a ťuknutím na prepínač **Klávesy myši** túto funkciu zapnite.

## Automatická akcia po zastavení ukazovateľa

Nastavenie zariadenia tak, aby automaticky vybralo položku, keď na ňu umiestnite kurzor myši. Podniknuté kroky môžete tiež priradiť keď pohnete kurzorom do rohu obrazovky.

Otvorte položku **Nastavenia**, postupne ťuknite na položky **Zjednodušenie ovládania** → **Interakcia a zručnosť** → **Automatická akcia po zastavení ukazovateľa** a potom ťuknutím na prepínač **Automatické kliknutie** túto funkciu zapnite. Ak chcete priradiť akcie z rohu, vyberte možnosť v časti **Akcie v rohu** a vyberte akciu.

## Rozšírené nastavenia

### Priame spustenie funkcií zjednodušenia ovládania

Zariadenie môžete nastaviť tak, aby priamo otváralo funkcie zjednodušenia ovládania.

Otvorte položku **Nastavenia** a postupne ťuknite na položky **Zjednodušenie ovládania** → **Rozšírené nastavenia**. Ťuknite na **Tlačidlo zjednodušenia ovládania** → **Vybrať akcie**, alebo vyberte **Tlačidlá rýchleho panela**, **Bočné tlač.** a **tlač. zvýšenia hlasit.** alebo **Tlačidlá zvýšenia a zníženia hlasit.** a potom začiarknite funkcie zjednodušenia ovládania, ktoré chcete použiť.

### Nastavenie oznámenia pomocou svetla

Nastavenie zariadenia tak, aby počas zvonenia budíka alebo pri výskyte oznámenia, napríklad pri prichádzajúcich hovoroch alebo nových správach, blikal blesk alebo displej.

Otvorte položku **Nastavenia**, postupne ťuknite na položky **Zjednodušenie ovládania** → **Rozšírené nastavenia** → **Oznamovanie bleskom** a potom ťuknite na prepínače vedľa možností, ktoré chcete zapnúť.

### Čas na vykonanie akcie

Nastavenie dĺžky času na zobrazenie vyskakovacích okien, ktoré vás žiadajú o vykonanie akcie, napríklad oznámenia alebo regulátor hlasitosti.

Otvorte položku **Nastavenia**, postupne ťuknite na položky **Zjednodušenie ovládania** → **Rozšírené nastavenia** → **Čas na vykonanie akcie** a potom vyberte možnosť.

### Zálohovanie nastavení zjednodušenia ovládania

Môžete si zálohovať nastavenia zjednodušenia ovládania zariadenia do Samsung Cloud.

Otvorte **Nastavenia**, ťuknite na **Zjednodušenie ovládania** → **Rozšírené nastavenia** → **Zálohovať nastavenia na použitie s TV a spotrebičmi Samsung**, ťuknutím na prepínač funkciu zapnete a potom ťuknite na **Zálohovať teraz**.

## Nainštalované aplikácie

Kontrola služieb zjednodušeného ovládania nainštalovaných na zariadení.

Otvorte položku **Nastavenia** a postupne ťuknite na položky **Zjednodušenie ovládania** → **Nainštalované aplikácie**.

## Riešenie problémov

Pred kontaktovaním servisného strediska spoločnosti Samsung alebo autorizovaného servisného strediska skúste vyskúšať tieto riešenia. Niektoré situácie nemusia platiť pre vaše zariadenie.

Na vyriešenie problémov, ktoré sa môžu vyskytnúť pri používaní vášho zariadenia, môžete použiť aj aplikáciu Samsung Members.

### Pri zapnutí alebo používaní zariadenia sa zobrazí výzva na zadanie jedného z nasledujúcich kódov:

- Heslo: Keď je zapnutá funkcia uzamknutia zariadenia, musíte zadať heslo, ktoré ste nastavili pre zariadenie.
- PIN: Pri prvom použití zariadenia alebo keď je zapnuté vyžadovanie kódu PIN, musíte zadať kód PIN dodaný s kartou SIM. Túto funkciu možno vypnúť pomocou ponuky Uzamknúť kartu SIM.
- PUK: Karta SIM je zablokovaná, zvyčajne v dôsledku viacnásobného zadania nesprávneho kódu PIN. Musíte zadať kód PUK, ktorý ste dostali od svojho operátora.
- PIN2: Keď prejdete do ponuky, ktorá vyžaduje zadanie kódu PIN2, musíte zadať kód PIN2 dodaný s kartou SIM. Pre viac informácií sa obráťte na svojho operátora.

### Zariadenie zobrazuje chybové správy týkajúce sa siete alebo služieb

- Ak sa nachádzate v oblastiach so slabým signálom alebo zlým príjmom, môžete stratiť signál. Prejdite na iné miesto a skúste to znova. Počas prechádzania na iné miesto sa môžu opakovane zobrazovať chybové hlásenia.
- Bez predplatných služieb nie je možné používať niektoré možnosti. Pre viac informácií sa obráťte na svojho operátora.

### Zariadenie sa nezapne

Keď je batéria úplne vybitá, zariadenie sa nezapne. Pred prvým zapnutím zariadenia batériu úplne nabite.

## Rozpoznávanie dotyku funguje pomaly alebo nesprávne

- Rozpoznávanie dotyku nemusí fungovať správne v nasledujúcich situáciách:
  - Ak na obrazovku nasadíte ochranný kryt displeja alebo voliteľné príslušenstvo
  - Ak máte nasadené rukavice, obrazovky sa dotýkate špinavými rukami alebo na obrazovku ťukáte ostrým predmetom alebo končekmi prstov
  - Vo vlhkých podmienkach alebo pri vystavení vode
- Reštartujte zariadenie, aby sa odstránili dočasné softvérové problémy.
- Uistite sa, že softvér zariadenia je aktualizovaný na najnovšiu verziu.
- Ak je obrazovka poškriabaná alebo poškodená, navštívte servisné stredisko spoločnosti Samsung alebo autorizované servisné stredisko.

## Zariadenie nereaguje alebo sa v ňom vyskytol závažný problém

Vyskúšajte nasledujúce riešenia. Ak problém pretrváva, obráťte sa na servisné stredisko spoločnosti Samsung alebo autorizované servisné stredisko.

### Reštartovanie zariadenia

Ak zariadenie prestane reagovať, pravdepodobne bude potrebné ukončiť aplikácie a zariadenie vypnúť a znova zapnúť.

### Vynútené reštartovanie

Ak zariadenie zamrzlo a nereaguje, podržte naraz stlačené bočné tlačidlo a tlačidlo zníženia hlasitosti dlhšie ako 7 sekúnd, čím sa zariadenie reštartuje.

### Resetovanie zariadenia

Ak sa vám problém nepodarí vyriešiť týmito spôsobmi, vykonajte obnovenie výrobných nastavení.

Otvorte položku **Nastavenia** a postupne ťuknite na položky **Všeobecné spravovanie** → **Resetovanie** → **Reset s obnov. údajov od výrobcu** → **Resetovať** → **Vymazať všetko**. Pred obnovením údajov od výrobcu si nezabudnite vytvoriť záložné kópie všetkých dôležitých údajov uložených v zariadení.

## Hovory sa neprepájajú

- Uistite sa, že ste pripojení k správnej mobilnej sieti.
- Uistite sa, že ste pre volané telefónne číslo nenastavili blokovanie hovorov.
- Uistite sa, že ste pre telefónne číslo, z ktorého prichádza hovor, nenastavili blokovanie hovorov.

## Druhá strana vás počas hovoru nepočuje

- Uistite sa, že nezakrývate zabudovaný mikrofón.
- Uistite sa, že je mikrofón blízko vašich úst.
- Ak používate slúchadlá, uistite sa, že sú správne pripojené.

## Počas hovoru počuť ozvenu

Hlasitosť nastavte stlačením tlačidla hlasitosti alebo prejdite na iné miesto.

## Mobilná sieť alebo internet sa často odpája alebo je slabá kvalita zvuku

- Uistite sa, že nezakrývate vnútornú anténu zariadenia.
- Ak sa nachádzate v oblastiach so slabým signálom alebo zlým príjmom, môžete stratiť signál. Môžete mať problémy s pripojením kvôli problémom so základnou stanicou operátora. Prejdite na iné miesto a skúste to znova.
- Keď používate zariadenie počas pohybu, služby bezdrôtovej siete môžu byť deaktivované kvôli problémom so sieťou operátora.

## Batéria sa nenabíja správne (platí pre nabíjačky schválené spoločnosťou Samsung)

- Uistite sa, že je nabíjačka správne pripojená.
- Navštívte servisné stredisko spoločnosti Samsung alebo autorizované servisné stredisko a dajte si vymeniť batériu. Aby ste získali lepšiu servisnú podporu, prineste nabíjačku a USB kábel, ktorý používate. Ak bezdrôtové nabíjanie nefunguje, prineste aj bezdrôtovú nabíjačku.

## Batéria sa vybíja rýchlejšie ako po zakúpení

- Ak zariadenie alebo batériu vystavíte veľmi nízkym alebo vysokým teplotám, využiteľná kapacita nabitia sa môže znížiť.
- Spotreba energie batérie sa zvýši pri používaní určitých funkcií alebo aplikácií, ako sú napríklad GPS, hry alebo internet.
- Batéria je spotrebný materiál a jej využiteľná kapacita sa bude časom znižovať.

## Pri otváraní fotoaparátu sa zobrazujú chybové správy

Vaše zariadenie musí mať na prevádzku aplikácie fotoaparátu/kamery dostatok dostupného úložiska a dostatočne nabitú batériu. Ak sa pri otváraní fotoaparátu zobrazujú chybové správy, vyskúšajte nasledujúce kroky:

- Nabite batériu.
- Uvoľnite úložisko presunutím súborov do počítača alebo odstránením súborov zo zariadenia.
- Reštartujte zariadenie.

Ak máte s aplikáciou fotoaparátu problémy aj po vykonaní týchto krokov, obráťte sa na servisné stredisko spoločnosti Samsung alebo autorizované servisné stredisko.

## Kvalita fotografií je nižšia ako v náhľade

- Kvalita fotografií sa môže líšiť v závislosti od prostredia a použitej techniky fotografovania.
- Ak fotografie snímate v tmavých podmienkach, v noci alebo v interiéri, môže sa na snímke vyskytnúť šum alebo snímka môže byť rozostrená.

## Pri otváraní multimediálnych súborov sa zobrazujú chybové hlásenia

Ak sa pri otváraní multimediálnych súborov v zariadení zobrazujú chybové hlásenia alebo sa súbory neprehrávajú, vyskúšajte nasledujúce kroky:

- Uvoľnite úložisko presunutím súborov do počítača alebo odstránením súborov zo zariadenia.
- Skontrolujte, či nie je hudobný súbor chránený systémom DRM (Digital Rights Management). Ak je súbor chránený systémom DRM, uistite sa, že máte príslušnú licenciu alebo kľúč na prehranie súboru.

- Uistite sa, že toto zariadenie podporuje príslušné formáty súborov. Ak formát súboru nie je podporovaný, ako napríklad DivX alebo AC3, nainštalujte aplikáciu, ktorá tieto formáty podporuje. Ak chcete skontrolovať, aké formáty súborov vaše zariadenie podporuje, navštívte webovú lokalitu spoločnosti Samsung.
- Zariadenie podporuje fotografie a videá zaznamenané týmto zariadením. Fotografie a videá zaznamenané inými zariadeniami nemusia fungovať správne.
- Zariadenie podporuje multimediálne súbory autorizované vaším operátorom alebo poskytovateľmi dodatočných služieb. Určitý obsah z internetu, napríklad zvonenia, videá alebo tapety, nemusí fungovať správne.

## Bluetooth nefunguje správne

Ak sa nenašlo iné zariadenie Bluetooth alebo nastali problémy s pripojením alebo nesprávnou činnosťou, vyskúšajte nasledovné:

- Uistite sa, že zariadenie, ku ktorému sa chcete pripojiť, je pripravené na oskenovanie alebo pripojenie.
- Uistite sa, že sa váš telefón a druhé zariadenie Bluetooth nachádzajú v maximálnom dosahu funkcie Bluetooth (10 m).
- Vo vašom telefóne otvorte položku **Nastavenia**, ťuknite na položku **Pripojenia** a potom ťuknutím na prepínač **Bluetooth** túto funkciu znova zapnite.
- Vo vašom telefóne otvorte položku **Nastavenia**, postupne ťuknite na položky **Všeobecné spravovanie** → **Resetovanie** → **Resetovať nastavenia pripojení Wi-Fi a Bluetooth** → **Resetovať nastavenia**, aby sa obnovili pôvodné nastavenia siete. Pri vykonaní obnovenia pôvodných nastavení môžete stratiť zaregistrované informácie.

Ak pomocou týchto pokynov problém nevyriešite, obráťte sa na servisné stredisko spoločnosti Samsung alebo autorizované servisné stredisko.

## Po prepojení zariadenia s počítačom sa pripojenie nevytvorí

- Uistite sa, že USB kábel, ktorý používate, je kompatibilný s vaším zariadením.
- Skontrolujte, či je v počítači nainštalovaný správny ovládač a či je aktuálny.

## Zariadenie nemôže nájsť vašu aktuálnu polohu

Signál GPS môže byť na niektorých miestach, napríklad v interiéri, prerušovaný. Nastavte zariadenie tak, aby na vyhľadanie vašej aktuálnej polohy za týchto podmienok využívalo pripojenie Wi-Fi alebo mobilnú sieť.

## Údaje uložené v zariadení sa stratili

Vždy si vytvárajte záložné kópie všetkých dôležitých údajov uložených v zariadení. V opačnom prípade nemusí byť možné poškodené alebo stratené údaje obnoviť. Spoločnosť Samsung nezodpovedá za stratu akýchkoľvek údajov uložených v zariadení.

## Okolo vonkajšej časti zariadenia je viditeľná malá medzera

- Táto medzera vyplýva z použitého výrobného procesu a môžu sa vyskytnúť menšie pohyby a chvenia jednotlivých častí.
- Vzájomným pôsobením jednotlivých častí sa táto medzera môže časom mierne zväčšiť.

## V úložisku zariadenia nie je dostatok miesta

Uvoľnite miesto v úložisku odstránením nepotrebných údajov, napríklad z vyrovnávacej pamäte, pomocou funkcie starostlivosti o zariadenie alebo manuálne odstráňte nepoužívané aplikácie alebo súbory.

## Nezobrazuje sa tlačidlo Domov

Pri používaní určitých aplikácií alebo funkcií môže navigačný panel obsahovať tlačidlo Domov. Ak chcete získať prístup k navigačnému panelu, potiahnite nahor od spodného okraja obrazovky.

## Pri trasení zariadenia môžete počuť hrkotavý zvuk

V prípade zariadení s funkciou optickej stabilizácie obrazu (OIS) alebo funkciou automatického zaostrovania (AF) vo fotoaparátoch sa tento zvuk môže objaviť pri kontakte súvisiacich vnútorných komponentov. Ide o normálny jav spôsobený charakteristikami zariadenia.

## Vyberanie batérie

- Ak chcete vybrať batériu, obráťte sa na autorizované servisné stredisko. Pokyny na vybratie batérie nájdete na adrese [www.samsung.com/global/ecodesign\\_energy](http://www.samsung.com/global/ecodesign_energy).
- Z dôvodu vlastnej bezpečnosti **sa nesmiete pokúšať vyberať** batériu sami. Ak batéria nebude vybratá správne, môže to mať za následok poškodenie batérie a zariadenia, spôsobiť zranenie a narušiť bezpečnosť zariadenia.
- Spoločnosť Samsung odmieta zodpovednosť za akékoľvek poškodenie alebo stratu (či už na základe zmluvy alebo spôsobené úmyselne vrátane nedbanlivosti), ktoré mohli byť spôsobené nedodržaním týchto upozornení a pokynov, s výnimkou smrti alebo zranenia zapríčineného nedbanlivosťou zo strany spoločnosti Samsung.

## Autorské práva

Copyright © 2025 Samsung Electronics Co., Ltd.

Na túto príručku sa vzťahujú medzinárodné zákony o ochrane autorských práv.

Žiadnu časť tejto príručky nemožno reprodukovať, distribuovať, prekladať ani prenášať v žiadnej forme ani žiadnymi spôsobmi, či už elektronickými alebo mechanickými, vrátane fotokopírovania, nahrávania a ukladania v ľubovoľnom systéme úložiska a získavania informácií.

## Ochranné známky

- Samsung a logo Samsung sú registrované ochranné známky spoločnosti Samsung Electronics Co., Ltd.
- Bluetooth® je ochranná známka spoločnosti Bluetooth SIG, Inc. registrovaná na celom svete.
- Wi-Fi®, Wi-Fi Direct™, Wi-Fi CERTIFIED™ a logo Wi-Fi sú registrované ochranné známky združenia Wi-Fi Alliance.
- Vyrobené na základe licencie od spoločnosti Dolby Laboratories. Dolby, Dolby Atmos a dvojitý symbol D sú obchodné značky spoločnosti Dolby Laboratories.
- Všetky ostatné ochranné známky a autorské práva sú vlastníctvom príslušných vlastníkov.