



**POUŽÍVATEĽSKÝ MANUÁL – SK**  
**IN 13150 Bežecký pás inSPORTline Lavister**



# OBSAH

DÔLEŽITÉ BEZPEČNOSTNÉ POKYNY .....	3
DÔLEŽITÉ INFORMÁCIE – ELEKTRINA.....	4
ĎALŠIE INFORMÁCIE.....	4
MONTÁŽNE POKYNY .....	6
MONTÁŽNE KROKY .....	7
NÁVOD NA SKLADANIE PRÍSTROJA .....	11
UZEMNENIE PRÍSTROJA .....	11
OVLÁDACÍ PANEL.....	12
FUNKCIE TLAČIDIEL.....	13
POKYNY K CVIČENIU .....	16
ZAHRIEVACIA FÁZA.....	16
AERÓBNE CVIČENIE .....	16
SKLUDNENIE PO CVIČENÍ .....	17
TVAROVANIE SVALSTVA .....	17
REDUKCIA HMOTNOSTI.....	17
ÚDRŽBA.....	17
CENTROVANIE BEŽECKÉHO PÁSU.....	18
ČISTENIE.....	18
APLIKÁCIA MAZIVA NA BEŽECKÚ DOSKU .....	18
NÁKRES ROZLOŽENÉHO PRÍSTROJA .....	20
ZOZNAM DIELOV .....	21
RIEŠENIE PROBLÉMOV .....	24
SKLADOVANIE .....	25
DÔLEŽITÉ UPOZORNENIA.....	25
OCHRANA ŽIVOTNÉHO PROSTREDIA .....	25
ZÁRUČNÉ PODMIENKY, REKLAMÁCIE .....	26

### Bezpečnostné odporúčania:

1. Pred začatím montáže a prvým použitím si pozorne prečítajte celý manuál.
2. Uschovajte manuál pre prípad ďalšej potreby.
3. Uvedené obrázky sú len ilustračné. Novšie modely sa od nich môžu mierne líšiť.

## DÔLEŽITÉ BEZPEČNOSTNÉ POKYNY

**Varovanie - Pred prvým použitím bežeckého pásu si prečítajte celý manuál. Nezanedbávajte pravidelnú údržbu, predĺžite tým životnosť prístroja. Na poškodenia vzniknuté v dôsledku nedostatočnej starostlivosti o prístroj sa nevzťahuje záruka.**

**Nebezpečenstvo:** Z bezpečnostných dôvodov odpojte bežecký pás z elektrickej siete skôr, než ho začnete čistiť alebo vykonávať údržbu.

**NEPOUŽÍVAJTE PREDLŽOVACÍ KÁBEL A NEPOKÚŠAJTE SA AKOKOL'VEK UPRAVOVAŤ DODANÝ NAPÁJACÍ KÁBEL – PRÍSTROJ MUSÍ BYŤ RIADNE UZEMNENÝ.**

- 1) Prístroj umiestnite na rovný a stabilný povrch v blízkosti uzemnenej elektrickej zásuvky s odpovedajúcim napätím a frekvenciou prúdu.
- 2) Pred uvedením pásu do pohybu najskôr nastúpte na bočné lišty, po tom uveďte pás do pohybu a nastúpte na neho až keď sa rozbehne (pri minimálnej rýchlosti). Predídete tak poškodeniu motora!!
- 3) Neumiestňujte bežecký pás na hrubý koberec, mohlo by dôjsť k poškodeniu pásu alebo koberca.
- 4) Zaisťte voľný priestor v okolí zadnej časti bežeckého pásu (aspoň 0,6 m).
- 5) Bežecký pás možno používať iba v prípade, že je umiestnený na pevnom a rovnom povrchu.
- 6) Nedovoľte deťom, aby sa pohybovali na páse alebo v jeho blízkosti.
- 7) Z bezpečnostných dôvodov si pred každým cvičením pripnite k oblečeniu plastový klip bezpečnostného kľúča. V prípade spadnutia sa pás automaticky vypne.
- 8) Nedotýkajte sa pohyblivých častí prístroja.
- 9) Bežecký pás nepoužívajte, ak je poškodený napájací kábel alebo zástrčka.
- 10) Napájací kábel nesmie byť vystavený vysokým teplotám.
- 11) V blízkosti prístroja nepoužívajte horľavé spreje. Iskry v oblasti motora môžu zapríčiniť v horľavom prostredí vznik požiaru.
- 12) Nevhadzujte do otvorov v prístroji žiadne predmety.
- 13) Bežecký pás je určený iba pre domáce použitie a nie je navrhnutý na dlhodobú prevádzku.
- 14) Ak chcete bežecký pás odpojiť z elektrickej siete, vyberte najskôr bezpečnostný kľúč, vypnite sieťový vypínač a až potom vytiahnite napájací kábel zo zásuvky.
- 15) Snímače tepovej frekvencie neslúžia na vyhodnocovanie zdravotného stavu. Snímanie tepovej frekvencie môžu ovplyvniť rôzne faktory vrátane pohybu používateľa. Snímače slúžia len ako orientačná cvičebná pomôcka.
- 16) Žiadny z nastavovacích prostriedkov by nemal vyčnievať, mohlo by prekážať pohybu používateľa.
- 17) Z bezpečnostných dôvodov sa pridržujte držiadiel.
- 18) Používajte vhodnú obuv. Obuv s vysokými podpätkami, spoločenská alebo otvorená obuv nie je vhodná k behu na páse. Na páse by sa tiež nemalo cvičiť naboso. Odporúčame používať kvalitnú športovú obuv, aby nedochádzalo k nadmernému zaťažovaniu nôh.
- 19) Prípustná teplota: 5 °C – 40 °C
- 20) **Kategória: HC** (podľa normy EN 957) vhodné pre domáce použitie.

21) **Nosnosť:** 120 kg

22) **VAROVANIE!** Systém pre monitorovanie tepovej frekvencie nemusí byť presný. Preťažovanie pri tréningu môže zaviniť vážne zranenie alebo smrť. Ak pociťujete nevoľnosť, okamžite ukončíte cvičenie!

Po každom cvičení odstráňte bezpečnostný kľúč pre zamedzenie nechceného spustenia prístroja a pre zamedzenie spustenia prístroja cudzou osobou.

## DÔLEŽITÉ INFORMÁCIE – ELEKTRINA

### VAROVANIE!

- 1) Nezapájajte tento prístroj do elektrickej zásuvky s prúdovým chráničom. Napájací kábel nesmie byť v blízkosti pohyblivých častí bežeckého pásu, zdvihového mechanizmu a transportných koliesok.
- 2) Ako zdroj elektrickej energie nepoužívajte generátor ani UPS.
- 3) Pred odstránením akejkoľvek krytky vždy najskôr odpojte napájací kábel.
- 4) Nikdy nevystavujte bežecký pás vlhkosti alebo dažďu. Pás nie je určený na vonkajšie použitie. Nesmie byť používaný v blízkosti bazéna či v inom prostredí s vysokou vlhkosťou vzduchu.

### ĎALŠIE INFORMÁCIE

- 1) Napájací kábel zastrčte priamo do elektrickej zásuvky (nepoužívajte adaptéry, predlžovacie káble atď.).
- 2) Sklon bežeckej plochy je možné nastaviť manuálne – sklopením žltých nožičiek na zadnej časti stroja.
- 3) Maximálna doba prevádzky bez prerušenia je 2 hodiny. Pred prvým spustením bežeckého pásu si prečítajte celý manuál.
- 4) Zmeny v rýchlosti pásu sa neprejavia ihneď. Pomocou tlačidiel nastavte na displeji požadovanú rýchlosť. Prístroj sa prispôbi postupne.
- 5) Buďte opatrný, ak počas chôdze na páse vykonávate aj iné aktivity ako napr. sledovanie televízie alebo čítanie. Tieto aktivity môžu zapríčiniť pád a zranenie, pretože Vás môžu rozptýliť natolko, že stratíte rovnováhu alebo prestanete chodiť v strede pásu.
- 6) Nikdy neskladajte ani nerozkladajte pás, ak je zapnutý. Mohlo by dôjsť k strate rovnováhy a zraneniam. Tento prístroj začína cvičenie veľmi pomalým tempom. Keď nadobudnete dostatok skúseností, je v poriadku sa na pás postaviť od samého začiatku
- 7) Pri zmene rýchlosti sa vždy pridržiavajte držadiel.
- 8) Bežecký pás je vybavený bezpečnostným kľúčom. Po vybratí bezpečnostného kľúča sa pás okamžite zastaví a ovládací panel sa vypne (zastaví sa prísun elektrickej energie). Pre opätovné zapnutie displeja je potreba znovu vložiť bezpečnostný kľúč.
- 9) Na tlačidlá príliš netlačte. K ich stlačeniu nie je treba vyvíjať príliš veľký tlak.
- 10) Tento prístroj nie je určený pre osoby (vrátane detí) so zníženou fyzickou odolnosťou, so zdravotným či mentálnym postihnutím alebo pre osoby, ktoré nemajú s cvičením na podobnom prístroji žiadne skúsenosti a dostatok informácií. Tieto osoby môžu na prístroji cvičiť len pod pozorným dohľadom poverenej osoby, ktorá je priamo zodpovedná za ich bezpečie. Deťom by v žiadnom prípade nemalo byť dovolené sa na prístroji/s prístrojom hrať.
- 11) Najskôr sa poraďte s lekárom, ak:
  - a. ste fajčiar alebo trpíte ochorením srdca či dýchacieho ústrojenstva, cukrovkou alebo iným chronickým/závažným ochorením,
  - b. ste starší ako 35 rokov, alebo trpíte nadváhou,
  - c. ste tehotná/dojčiaca žena.

- 12) Prestaňte okamžite cvičiť, ak začnete pociťovať závraty, žalúdočné ťažkosti, bolesť v oblasti hrudníka alebo iné ťažkosti.
- 13) Nezabudnite dodržiavať správny pitný režim a dopĺňať po každom cvičení tekutiny, najmä ak tréning trval viac ako 20 minút.

**Varovanie:** Odporúčame, aby ste sa o vhodnosti cvičenia na bežeckom páse poradili s lekárom alebo iným špecialistom. Obzvlášť v prípade, že ste starší ako 35 rokov alebo trpíte zdravotnými problémami. Pri nedodržaní odporúčaní uvedených v tomto manuáli nenesieme za prípadné problémy či zranenia žiadnu zodpovednosť. Napájací kábel môžete pripojiť k elektrickej sieti až po úspešnom dokončení montáže a nasadení krytu na motor.

## MONTÁŽNE POKYNY

V balení výrobku nájdete nasledujúce diely:

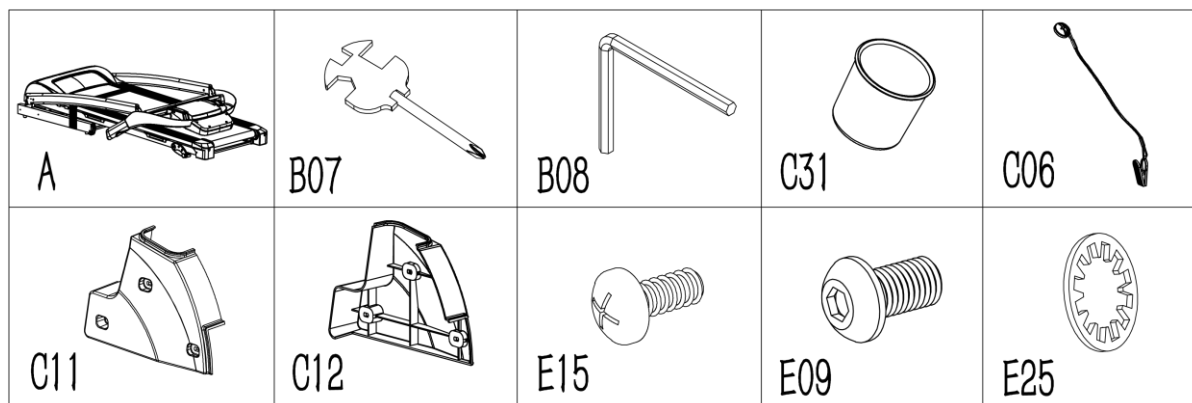

Zoznam dielov:

Čís.	Názov	Špecifikácia	Množstvo
A	Základňa		1
A07	Bezpečnostný blok		1
B07	Maticový kľúč so skrutkovačom	S=13,14,15	1
B08	Imbusový kľúč	5 mm	1
C31	Držiak na fľašu		2
C06	Bezpečnostný kľúč		1
C11	Krytka ľavého stĺpika		1
C12	Krytka pravého stĺpika		1
E15	Skrutka	M5x12	6
E09	Skrutka	M8x15	10
E25	Poistná podložka	8	10

**Náradie:**

Imbusový kľúč veľ. 5 – 1 ks

Maticový kľúč so skrutkovačom veľ. 13 mm, 14, mm, 15 mm – 1 ks

Poznámka: Nezapájajte stroj do napájania, pokiaľ nebude montáž hotová.

## MONTÁŽNE KROKY

### Krok 1:

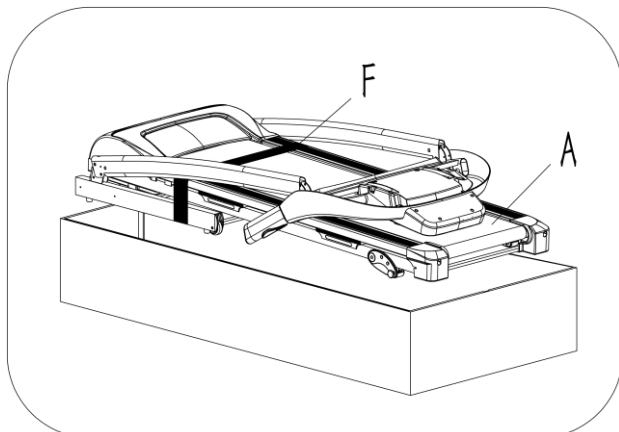

Otvorte škatuľu a vybaľte všetky diely. Položte základňu (A) na rovnú plochu na čistom a priestrannom mieste. Kým nebudete s montážou hotový, baliacu pásku (F) neodstraňujte.

### Krok 2:

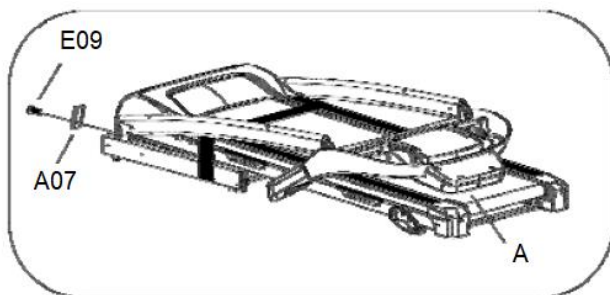

Odstráňte skrutku M8x15 (E09) a bezpečnostný blok (A07) pomocou imbusového kľúča (B07).

### Krok 3:

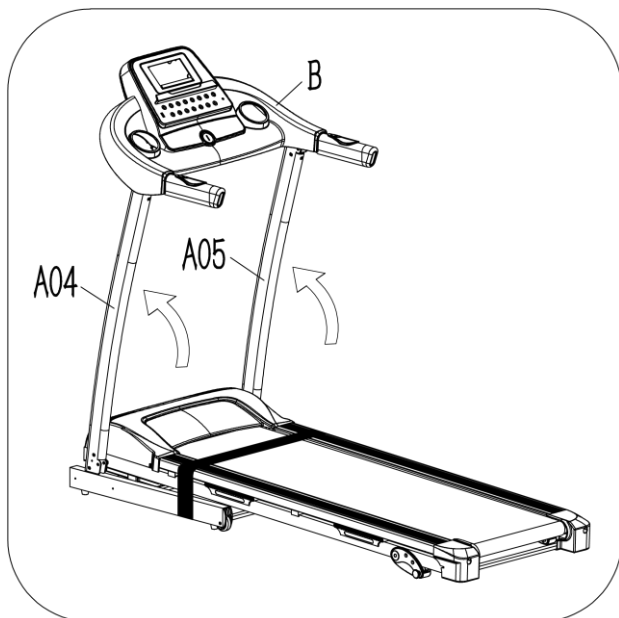

Ovládací panel (B) a oba stĺpiky (A04, A05) zdvihnite v smere šípky.

Poznámka: Až budete dvíhať stĺpiky, dajte si pozor, aby ste nestlačili kabeláž vo vnútri. Stĺpiky aj ovládací panel si pri montáži pridržavajte rukou, aby Vám nespadli.

#### Krok 4:

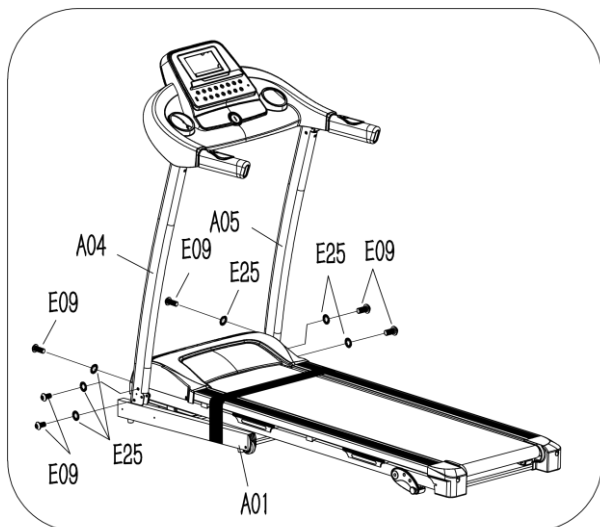

Pomocou imbusového kľúča (B08) a skrutiek M8x15 (E09) s poistnými podložkami (E25) upevnite stĺpiky (A04, A05) k základni (A01).

#### Krok 5:

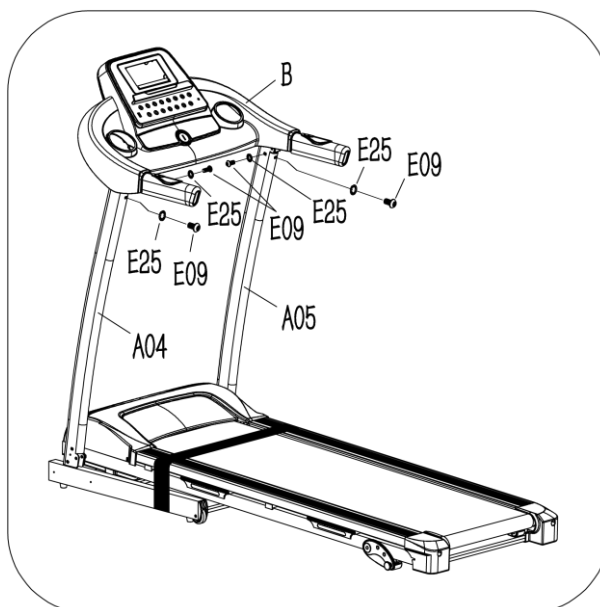

Pomocou imbusového kľúča (B08) a skrutiek M8x15 (E09) s poistnými podložkami (E25) pripevnite ovládací panel (B) k stĺpikom (A04, A05).



**Krok 6:**

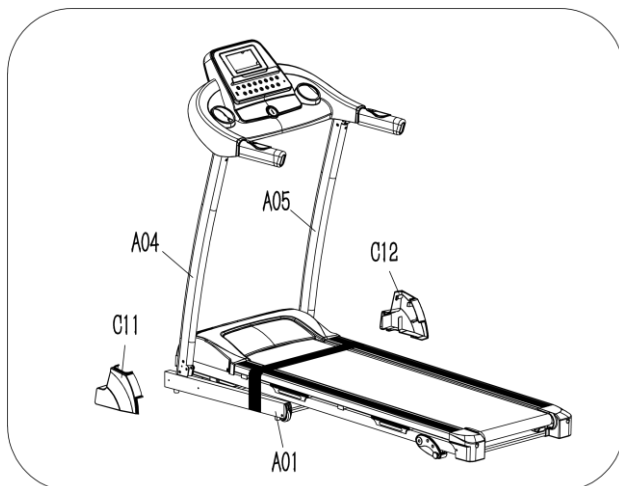

Nasadte ľavú a pravú krytku stípiakov (C11, C12) na základňu (A01) a zodpovedajúce stípiaky (A04, A05).

**Krok 7:**

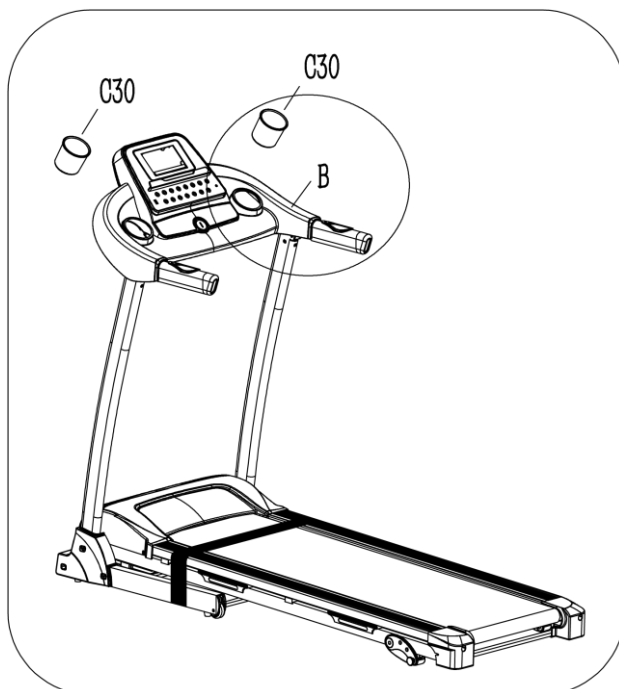

Vložte držiaky na fľašu (C30) do príslušných otvorov na ovládacom paneli (B).

**Poznámka:** Vložte držiaky do otvorov na boku ovládacieho panela.

**Krok 8:**

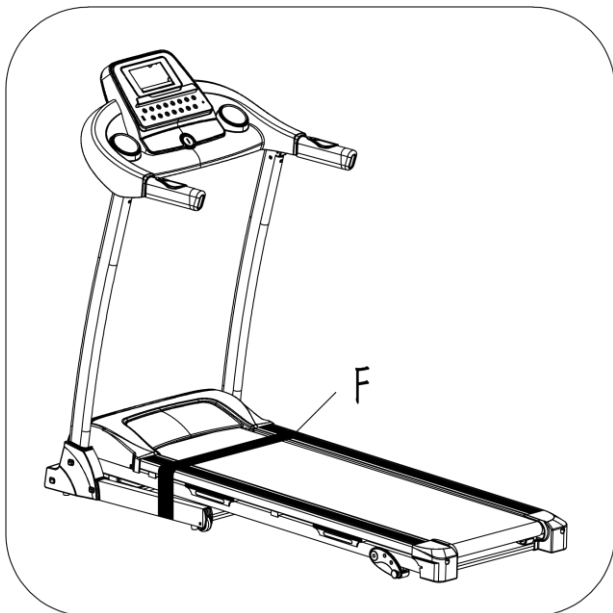

Akonáhle budete s montážou hotový, prestrihnite baliacu pásku (F).

**Krok 9:**

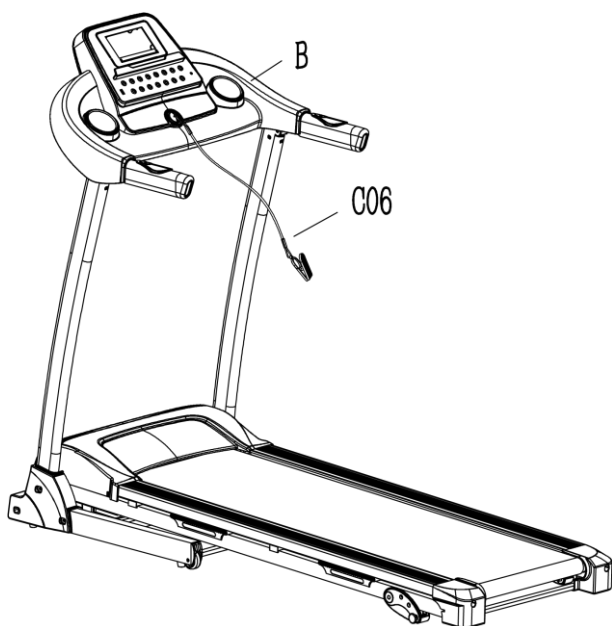

Pred začatím cvičenia vložte bezpečnostný kľúč (C06) do magnetickej časti ovládacieho panela (B) a pripnite si plastový klip (C06) kľúča k oblečeniu.

V prípade potreby kľúč vytiahnite a stroj sa zastaví.

## NÁVOD NA SKLADANIE PRÍSTROJA

### Skladanie:

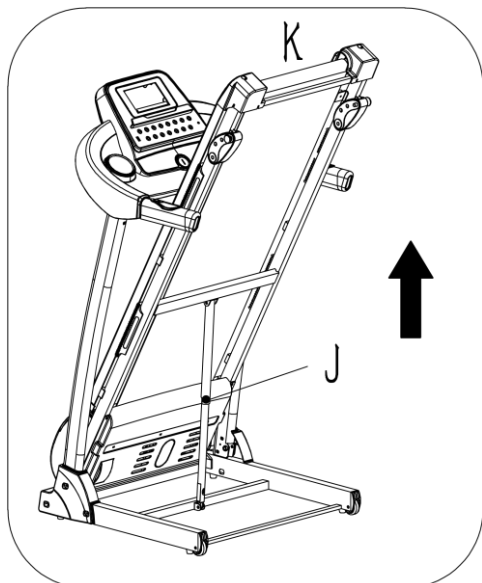

Stroj uchopte v oblasti K a ťahajte podľa smeru šípky, kým nebudete počuť, ako sa valec (J) uzamkne.

### Rozkladanie:

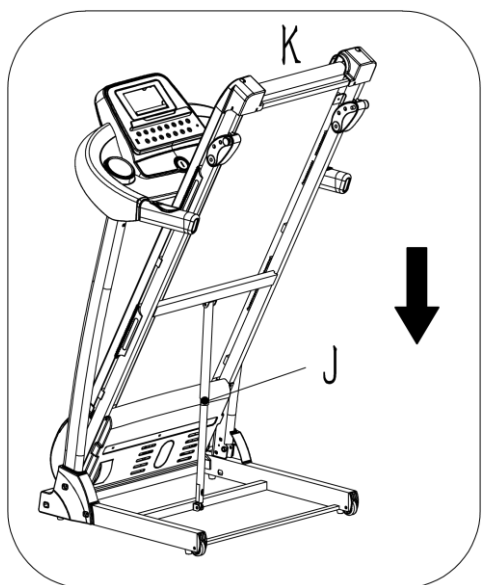

Uchopte stroj v oblasti K, ľahko zatlačte na rám a kopnite do miesta J. Základňa sa automaticky zvezie dole.

## UZEMNENIE PRÍSTROJA

Z bezpečnostných dôvodov musí byť bežecký pás uzemnený. Pri prípadnej poruche trenažéra sa tým zníži riziko zasiahnutia elektrickým prúdom. Prístroj je vybavený uzemňovacím káblom s uzemňovacím vodičom a uzemňovacím kolíkom. Napájací kábel je nutné zapojiť do zásuvky, ktorá je riadne uzemnená v súlade s miestnou príslušnou vyhláškou.

**Nebezpečenstvo** - Nesprávne zapojenie uzemňovacieho kolíka môže spôsobiť zasiahnutie elektrickým prúdom. Poradte sa s kvalifikovaným elektrikárom, ak si nie ste istý, či je prístroj správne uzemnený. Nepokúšajte sa akokoľvek upravovať dodanú zástrčku. Ak zástrčka nepasuje do elektrickej zásuvky, nechajte elektrickú zásuvku vymeniť kvalifikovaným elektrikárom.

Prístroj je nutné pripojiť k elektrickej sieti s napätím 220 V, uzemňovacia zástrčka je znázornená na obrázku (A) a musí byť zapojená do zodpovedajúcej elektrickej zásuvky. Nepoužívajte žiadne redukcie zástrčky.

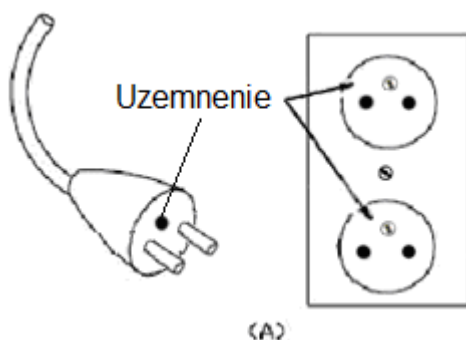

## OVLÁDACÍ PANEL



### ZOBRAZOVANÉ INFORMÁCIE

**SPEED/PULSE:** Zobrazuje rýchlosť v rozmedzí 1,0 – 14,0 km/h.

Zobrazuje tepovú frekvenciu bežca. Ak má bežec obe ruky položené na tepových snímačoch vnútri držadiel, systém vypočíta tep bežca a zobrazí ho v tomto okienku. Rozmedzie zobrazovanej hodnoty ukazuje 50 – 200 tepov za minútu (tieto dáta sú len orientačné a nemožno ich použiť na lekárske účely).

**DISTANCE:** V nastavení programov sa v tomto okienku zobrazí voľba programov P1 – P2 – P11 – P12 – FAT. Ak je prístroj aktívny, zobrazuje ubehnutú vzdialenosť v rozmedzí 0,0 – 99,9 km. Ak je táto hranica prekročená, odpočítavanie začne znova od 0,0 km. V režime odpočítavania bude prístroj odpočítavať od nastavenej vzdialenosti k nule. Akonáhle bežec vzdialenosť dobehne, stroj sa plynule zastaví a na displeji sa objaví „End“. Po piatich sekundách sa nastavenie vráti na predvolené.

**TIME:** Zobrazuje čas behu v rozmedzí 0:00 – 18 hod. Ak je táto hranica prekročená, odpočítavanie začne znova od 0:00. V režime odpočítavania bude zobrazovaný čas ubiehať od nastaveného cieľa k

nule. Akonáhle čas ubehne, stroj sa plynule zastaví a na displeji sa objaví „End“. Po piatich sekundách sa nastavenie vráti na predvolené.

**CALORIES:** Zobrazuje, koľko kalórií bežec spálil v rozmedzí 0 – 999 cal. Ak je táto hranica prekročená, začne stroj odpočítavať znova od nuly. V režime odpočítavania sa budú kalórie odpočítavať od nastaveného množstva k nule. Akonáhle sú všetky kalórie spálené, stroj sa plynule zastaví a na displeji sa objaví „End“. Po piatich sekundách sa nastavenie vráti na predvolené.

**STEPS:** Zobrazuje počet krokov, ktoré bežec urobil. Na displeji sa kroky počítajú v rozmedzí 0 – 99999 krokov, po prekročení tejto hranice, začne prístroj odpočítavať znova od 0.

**Okienko MATRIX:** Zobrazuje 400 metrovú dráhu. Akonáhle dokončíte kolo, prístroj Vás upozorní zvukom a zobrazí počet ubehnutých kôl.

## FUNKCIE TLAČIDIEL

**PROGRAM:** Pomocou tohto tlačidla si vyberáte programy. Na výber máte z programov P1 – P12 – FAT. P1 – P12 sú prednastavené programy. Východisková rýchlosť behu je 1,0 km/h.

**MODE:** Týmto tlačidlom si môžete vybrať režim. Pri výbere režimu musí byť stroj zastavený. Môžete si vybrať z týchto režimov: 0:00 - manuálny režim, 15:00 - režim odpočítavania času (TIME), 1,0 - režim odpočítavania vzdialenosti (DISTANCE) a 50 - režim odpočítavania kalórií (CALORIES). V každom režime môžete nastaviť parametre pomocou + a - pri tlačidle SPEED. Stroj zapnete pomocou tlačidla START. (Východiskové nastavenie rýchlosti behu je 1,0 km/h).

**START:** Ak chcete stroj zapnúť, vložte magnetickú časť bezpečnostného kľúča do ovládacieho panela a stlačte tlačidlo START. (Bez bezpečnostného kľúča stroj nebude fungovať).





**STOP:** Toto tlačidlo má dve funkcie - môže stroj pozastaviť (PAUSE) alebo ho zastaviť úplne (STOP). Ak je stroj aktívny, stlačením tlačidla ho pozastavíte a všetky dáta sa uchovávajú. Okienko SPEED zobrazí „PAU“. Keď stlačíte tlačidlo START, stroj bude pokračovať v predošlej činnosti. Ak ale ešte raz stlačíte STOP, stroj sa zastaví a všetky dáta sa vynulujú.

**TLAČIDLÁ +/- SPEED:** Pomocou tlačidiel +/- môžete upravovať rýchlosť priamo za behu. Jedným stlačením rýchlosť upravíte o 0,1 km/h. Ak podržíte jedno z tlačidiel dlhšie ako 0,5 sekundy, rýchlosť sa bude znižovať/navyšovať plynule.

**TLAČIDLÁ QUICK SPEED 2, 4, 6, 8, 10, 12:** Tieto tlačidlá slúžia k rýchlej voľbe automatickej rýchlosti 2, 4, 6, 8, 10 a 12 km/h.

**FUNKCIA MP3:** Pomocou MP3 konektora môžete pripojiť svoj telefón a prehrávať z neho hudbu. Hlasitosť ovládate tlačidlami na telefóne.

**FUNKCIA USB:** (len, ak je ňou zariadenie vybavené)

- **USB port** : Do tohto portu môžete pripojiť USB a prehrávať hudbu. Môžete tiež nabíjať mobilný telefón alebo tablet skrz USB kábel.
- **Tlačidlá VOLUME +, VOLUME -, PREVIOUS SONG, NEXT SONG**  : Pomocou týchto tlačidiel ovládate hlasitosť prehrávania a pohybujete sa medzi skladbami.
- : Dlhým stlačením znížite hlasitosť. Krátkym stlačením sa vrátite k predchádzajúcej skladbe.
- : Dlhým stlačením zvýšite hlasitosť. Krátkym stlačením prejdete k nasledujúcej skladbe.
- Poznámka: MP3 a USB nemôžu prehrávať hudbu naraz. Kým bude USB v porte, MP3 nebude na prístroji dostupné.

### RÝCHLY ŠTART (RUČNÝ)

1. Zapojte stroj do napájania a vložte magnetickú časť bezpečnostného kľúča do ovládacieho panela.

2. Stlačte tlačidlo START/STOP. Systém za sprievodného zvuku začne odpočítavať 3 sekundy. Odpočet sa zobrazí v okienku SPEED. Po odpočítaní sa bežecký pás začne pohybovať rýchlosťou 1,0 km/h.
3. Pomocou tlačidiel +/- si môžete nastaviť rýchlosť.

### **OPERÁCIE POČAS CVIČENIA**

1. Stlačením SPEED- znížite rýchlosť pásu.
2. Stlačením SPEED+ zvýšite rýchlosť pásu.
3. Zatláčením tlačidla STOP stroj zastavíte.
4. Ak podržíte držadlá v oblasti snímačov na 5 sekúnd, zobrazí sa Vaša tepová frekvencia.

### **MANUÁLNY REŽIM**

1. V pohotovostnom režime stlačte START. Stroj sa začne pohybovať rýchlosťou 1,0 km/h. Ďalšie okienka začnú odpočítavať od východiskového nastavenia. Rýchlosť zmeníte stlačením SPEED +/-.
2. Ak v pohotovostnom režime stlačíte MODE, vstúpite do nastavenia času. Okienko TIME zobrazí 15:00 a začne blikať. Pomocou SPEED +/- nastavíte ľubovoľný čas cvičenia v rozmedzí 5:00 – 99:00 min.
3. V režime nastavenia času stlačte ešte raz MODE a prejdete na nastavenie vzdialenosti. Okienko DISTANCE zobrazí 1,0 a začne blikať. Pomocou SPEED +/- nastavíte ľubovoľnú vzdialenosť v rozmedzí 0,5 – 99,9 km.
4. Ak stlačíte MODE tretíkrát, dostanete sa do nastavenia odpočítavania kalórií. Okienko CAL zobrazí 50 a začne blikať. Pomocou SPEED +/- nastavte, koľko kalórií chcete spáliť v rozmedzí 10 – 999.
5. Stlačte MODE ešte raz a vstúpite do nastavenia krokov (STEPS). Okienko SPEED zobrazí 3,0 km/h, okienko TIME zobrazí 15:00 a začne blikať. Pomocou tlačidiel SPEED +/- upravte čas behu v rozmedzí 5:00 – 99:00 (rýchlosť v tomto režime nie je možné upraviť).
6. Ak ste s nastavením hotový, stlačte START a pás sa po 3 sekundách rozbehne. Pomocou tlačidiel SPEED +/- nastavte rýchlosť. Zastavíte stlačením tlačidla STOP.

### **PREDNASTAVENÉ PROGRAMY**

Tento stroj má 12 prednastavených programov.

Ak stlačíte tlačidlo PROGRAM, okienko DISTANCE zobrazí P1 – P12.

Zvoľte si vyhovujúci program. Okienko TIME začne blikať na hodnote 10:00. Pomocou SPEED +/- si nastavte ľubovoľný čas. Pomocou tlačidla START spustíte nastavený program. Každý prednastavený program má 10 fáz. Každá fáza trvá jednu desatinu nastaveného času. Počas každej fázy môžete meniť rýchlosť pomocou SPEED +/-, ale vstupom do novej fázy stroj vždy upraví rýchlosť podľa nastavených parametrov.

Akonáhle program dobehne, stroj trikrát zapípa a plynule zastaví.

## TABUĽKA PROGRAMOV

		Časový interval = nastavený čas/10									
		1	2	3	4	5	6	7	8	9	10
P1	SPEED/RÝCHLOSŤ	2	4	3	4	3	5	4	2	5	3
P2	SPEED/RÝCHLOSŤ	2	5	4	6	4	6	4	2	4	2
P3	SPEED/RÝCHLOSŤ	2	5	4	5	4	5	4	2	3	2
P4	SPEED/RÝCHLOSŤ	3	6	7	5	8	5	9	6	4	3
P5	SPEED/RÝCHLOSŤ	3	6	7	5	8	6	7	6	4	3
P6	SPEED/RÝCHLOSŤ	2	8	6	4	5	9	7	5	4	3
P7	SPEED/RÝCHLOSŤ	2	6	7	4	4	7	4	2	4	2
P8	SPEED/RÝCHLOSŤ	2	4	6	8	7	8	6	2	3	2
P9	SPEED/RÝCHLOSŤ	2	4	5	5	6	5	6	3	3	2
P10	SPEED/RÝCHLOSŤ	2	3	5	3	3	5	3	6	3	3
P11	SPEED/RÝCHLOSŤ	2	5	8	10	6	9	5	3	2	2
P12	SPEED/RÝCHLOSŤ	2	5	5	4	4	6	4	2	3	4

## ROZMEDZIE PROGRAMU

	PROGRAM	VÝCHODISKOVÉ NASTAVENIE	NASTAVITELNÉ ROZMEDZIE	ROZSAH DISPLEJA
TIME/ČAS (MIN:SEKUNDA)	0:00	10:00	5:00 – 99:00	0:00 – 99:59
SPEED/RÝCHLOSŤ (KM/H)	1.0	1.0	1.0 – 14.0	0 – 14.0
DISTANCE/VZDIALENOSŤ (KM)	0	1.00	0.5 – 99.9	0.00 – 99.9
PULSE/TEP (TEP/MIN)	P	N/A	N/A	50 – 200
CALORIE/KALÓRIE (THERM)	0	50	10 – 999	0 – 999

## MERANIE TELESNÉHO TUKU

Po zapnutí prístroja stlačte PROGRAM a vstúpte do režimu merania telesného tuku (FAT). Stlačte MODE a zadajte hodnoty k F-1 (SEX - pohlavie), F-2 (AGE - vek) F-3 (HEIGHT - výška), F-4 (WEIGHT - hmotnosť) a F-5 (BODY FAT - telesný tuk).

Pomocou tlačidiel SPEED +/- nastavte hodnoty F-1 – F-4 (podľa nasledujúcej tabuľky). Potom stlačte MODE, stlačte snímač tepovej frekvencie na držadle a prístroj po 3 sekundách zobrazí Váš index telesného tuku ako hodnotu F-5. Index telesného tuku vypovedá o vzťahu medzi Vašou výškou a hmotnosťou. Program FAT je vhodný pre mužov aj ženy. Index telesného tuku by sa mal ideálne pohybovať v rozmedzí 20 - 25; ak je index pod 19, ste príliš chudý. Ak sa index pohybuje niekde medzi 25 - 29, znamená to, že máte nadváhu. Ak index prekročí 30, značí to obezitu. (Tieto hodnoty sú len orientačné, nemožno sa na ne odvolávať na lekárske účely).

F-1	Sex/pohlavie	01 male/muž	02 female/žena
F-2	Age/vek	10 – 99	
F-3	Height/výška	100 – 200	
F-4	Weight/hmotnosť	20 - 150	
F-5	FAT	≤19	Podpriemerná váha
	FAT	= (20 – 25)	Normálna váha
	FAT	= (26 – 29)	Nadváha
	FAT	≥30	Obezita

## FUNKCIA BEZPEČNOSTNÉHO KLÚČA

Ak vytiahnete bezpečnostný kľúč, stroj sa okamžite zastaví. Všetky okienka zobrazia „---“ a trikrát sa ozve zapípanie. Keď do ovládacieho panela opäť vložíte bezpečnostný kľúč, bežecký pás sa rozbehne od začiatku programu.

## ÚSPORNÝ REŽIM

Systém je vybavený režimom pre úsporu energie, v ktorom sa po 10 minútach nečinnosti displej automaticky vypne. Pre opätovné zapnutie displeja stlačte ľubovoľné tlačidlo.

## ODPOJENIE ZO SIETE

Počas prevádzky možno bežecký pás kedykoľvek vypojiť zo siete, bez toho aby došlo k jeho poškodeniu.

## UPOZORNENIE

- Odporúčame, aby ste vždy nastavili nízku počiatočnú rýchlosť a pridržovali sa držiadiel. Rýchlosť pásu začnite zvyšovať až po tom, čo získate pri chôdzi/behú dostatočný pocit istoty.
- Vsuňte magnetickú časť bezpečnostného kľúča do ovládacieho panela a plastový klip si pripnite na oblečenie.
- Pre bezpečné zastavenie pásu stlačte tlačidlo STOP alebo zatiahnite za lanko bezpečnostného kľúča.

## POKYNY K CVIČENIU

### ZAHRIEVACIA FÁZA

Táto fáza slúži na prekrvenie celého tela, k zahriatiu svalstva, znižujete riziko kŕčov a svalového poranenia. Odporúčame vykonávať nižšie uvedené naťahovacie cviky. Pri preťahovaní zotrvať v krajnej polohe približne 30 sekúnd, nerobte trhavé pohyby a nekmítajte. Ak pocítite bolesť, okamžite prestaňte.

### AERÓBNE CVIČENIE

Táto fáza je fyzicky namáhavejšia. Pravidelným cvičením sa posilňuje svalstvo dolných končatín. Tempo si môžete určiť sami, ale je veľmi dôležité, aby bolo rovnaké po celú dobu cvičenia. Tepová frekvencia by sa mala pohybovať v cieľovej zóne (pozrite obrázok nižšie).



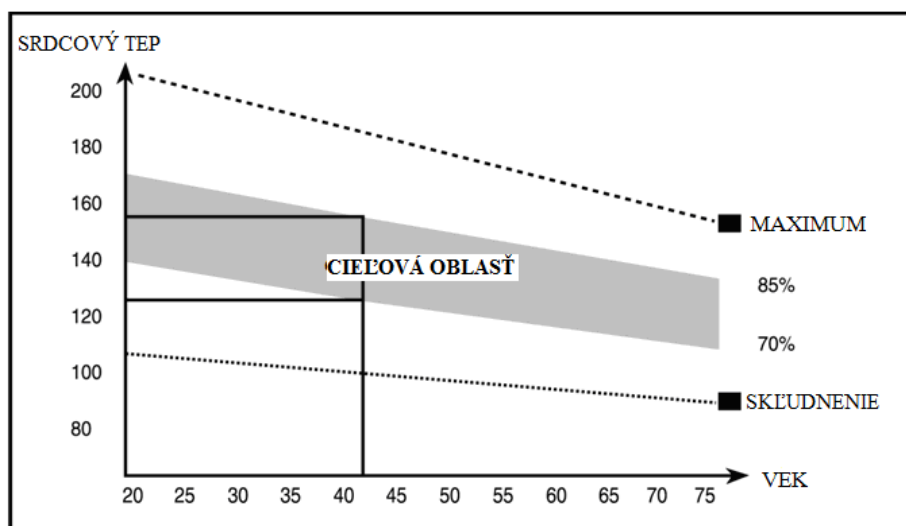

Tato fáza by mala trvať minimálne 12 minút. Priemerne trvá táto fáza 15 – 20 minút.

## SKLUDNENIE PO CVIČENÍ

Táto fáza slúži k upokojeniu činnosti kardiovaskulárnej sústavy a uvoľneniu svalstva. Mala by trvať približne 5 minút. Môžete opakovať zahrievacie cviky alebo pokračovať v cvičení zvolneným tempom. Pretiahnutie svalov po cvičení je nesmierne dôležité - opäť je potrebné sa vyvarovať trhavých pohybov a kmitaniu.

So zlepšujúcou sa kondíciou môžete predlžovať dĺžku a zvyšovať intenzitu cvičenia. Trénujte pravidelne, najmenej trikrát do týždňa. Cvičenie si v rámci týždňa rovnomerne rozvrhňte.

## TVAROVANIE SVALSTVA

Pre tvarovanie svalstva je dôležité nastaviť vysoký stupeň záťaže. Svaly dolných končatín tak budú viac namáhané, čo môže spôsobiť, že nebudete schopný cvičiť tak dlho, ako by ste si priali. Ak sa súčasne snažíte tiež o zlepšenie kondície, treba tomu tréning prispôsobiť. Počas zahrievacej a záverečnej fázy tréningu cvičte obvyklým spôsobom, ale ku koncu aeróbnej fázy zvýšte cvičebnú záťaž. Pravdepodobne budete musieť spomaliť rýchlosť, aby ste udržali tepovú frekvenciu v cieľovej oblasti.

## REDUKCIA HMOTNOSTI

Množstvo spálených kalórií závisí len na dĺžke a intenzite cvičenia. Podstata je rovnaká ako u kondičného cvičenia, avšak je potrebné sa zamerať na iný cieľ.

## ÚDRŽBA

Pravidelné čistenie Vám pomôže predĺžiť životnosť prístroja. Pravidelne ho tiež očisťujte od prachu. Utierajte obe strany bežeckého pásu, aby sa pod ním nehromadil prach. Nebežte na pás so špinavými podrážkami, mohli by ste poškodiť bežeckú dosku a bežecký pás. Povrch pásu umývajte čistou a vlhkou handrou. Akákoľvek ďalšia údržba by mala byť vykonaná len povolanou osobou.

- V záujme predĺženia životnosti prístroja ho odporúčame po každých 2 hodinách chodu aspoň na 10 minút vypnúť. Ak stroj nepoužívate, odpojte ho od napájania úplne.
- Dávajte si pozor na riadne natiiahnutie bežeckého pásu. Ak je pás príliš voľný, bežec pri behu spadne. Ak je naopak príliš utiahnutý, zvýši sa tým trenie medzi valcom a bežeckým pásom a zníži sa výkonnosť motora. Správne utiahnutie otestujete tak, že sa budete snažiť pás odtiahnuť od bežeckej dosky smerom nahor. Ideálna vzdialenosť medzi natiiahnutým pásom a bežeckou doskou je 50 – 75 mm.

## CENTROVANIE BEŽECKÉHO PÁSU

Položte bežecý pás na rovnú plochu a nastavte rýchlosť na 3 - 5 km/h, aby ste zistili, či sa vychýľuje.

Ak sa pás vychýľuje doprava, pootočte pravou nastavovacou skrutkou o  $\frac{1}{4}$  otáčky v smere hodinových ručičiek a ľavú nastavovaciu skrutku pootočte o  $\frac{1}{4}$  otáčky proti smeru hodinových ručičiek. Ak sa pás nepohne, opakujte postup, kým ho nevycentrujete. Riadte sa podľa obrázka A.

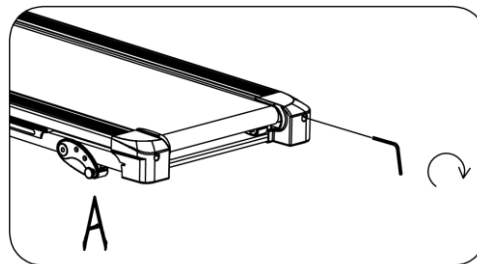

Ak sa pás vychýľuje doľava, pootočte ľavou nastavovacou skrutkou o  $\frac{1}{4}$  otáčky v smere hodinových ručičiek a pravú nastavovaciu skrutku pootočte o  $\frac{1}{4}$  otáčky proti smeru hodinových ručičiek. Ak sa pás nepohne, opakujte postup, kým ho nevycentrujete. Riadte sa podľa obrázka B.

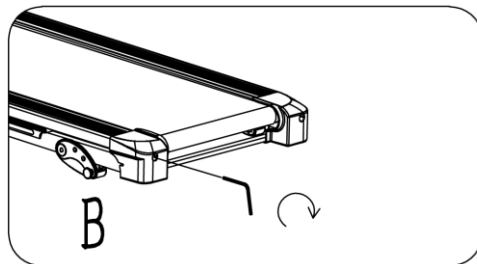

Bežecý pás sa priebehom času uvoľní. Aby ste ho znova utiahli, pootočte oboma nastavovacími skrutkami o celú otáčku v smere hodinových ručičiek. Skontrolujte napnutie pásu. Tento postup opakujte, kým nebude pás riadne napnutý. Dávajte si pozor, aby ste obe skrutky utiahli rovnakou mierou. Riadte sa podľa obrázka C.

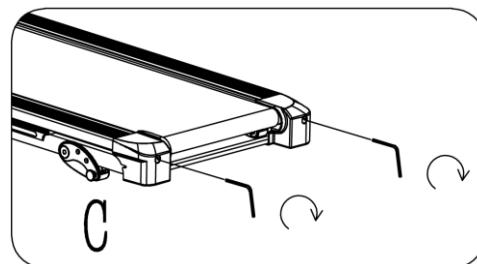

## ČISTENIE

Pravidelným čistením značne predĺžite životnosť stroja. Pravidelne tiež pás zbavujte prachu. Čistite obe strany bežeckej dosky a nášľapné plochy, zabránite tak nánosom prachu a nečistôt pod pásom.

Povrch pásu umývajte handričkou namočenou v roztoku vody a jemného mydla. Dávajte si pozor, aby sa tekutina nedostala dovnútra rámu s motorom.

**Varovanie:** Pred odstránením krytu motora vždy odpojte bežecý pás z napájania. Aspoň raz ročne pod krytom motora povysávajte.

## APLIKÁCIA MAZIVA NA BEŽECKÚ DOSKU

Bežecý pás je vybavený mazacou doskou, ktorá vyžaduje nepretržitú údržbu. Trenie medzi bežecou doskou a pásom má značný vplyv na celkovú životnosť prístroja, preto aplikujte mazivo v pravidelných intervaloch. Odporúčame dosku pravidelne kontrolovať.

- Lubrikácia je nutná každých 300 km. Zariadenie používateľa upozorní zvukovým signálom a zobrazením OIL. Olej aplikujte na stred pásu.
- Po nanosení oleja podržte tlačidlo STOP po dobu dlhšiu ako 3 sekundy. Alarm sa zruší a zobrazenie zmizne.
- Vždy používajte iba silikónový oleja z našej ponuky.

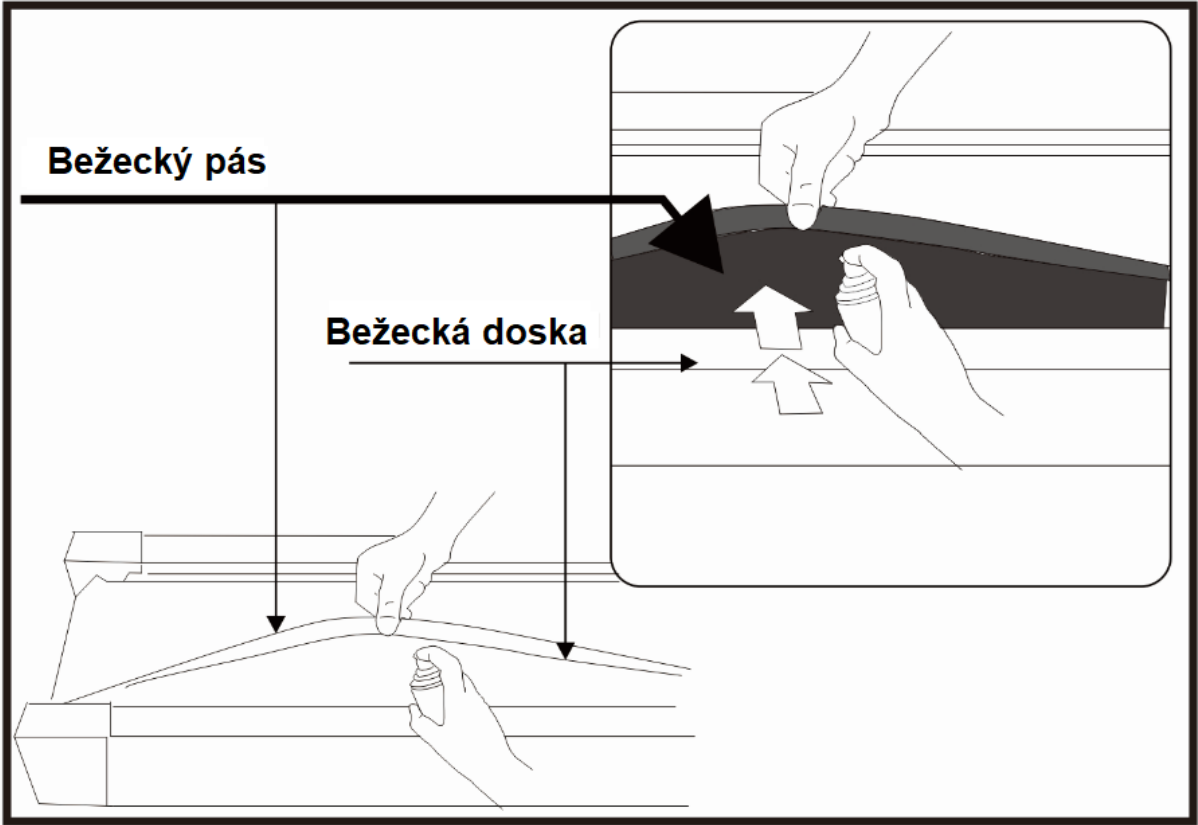

# NÁKRES ROZLOŽENÉHO PRÍSTROJA

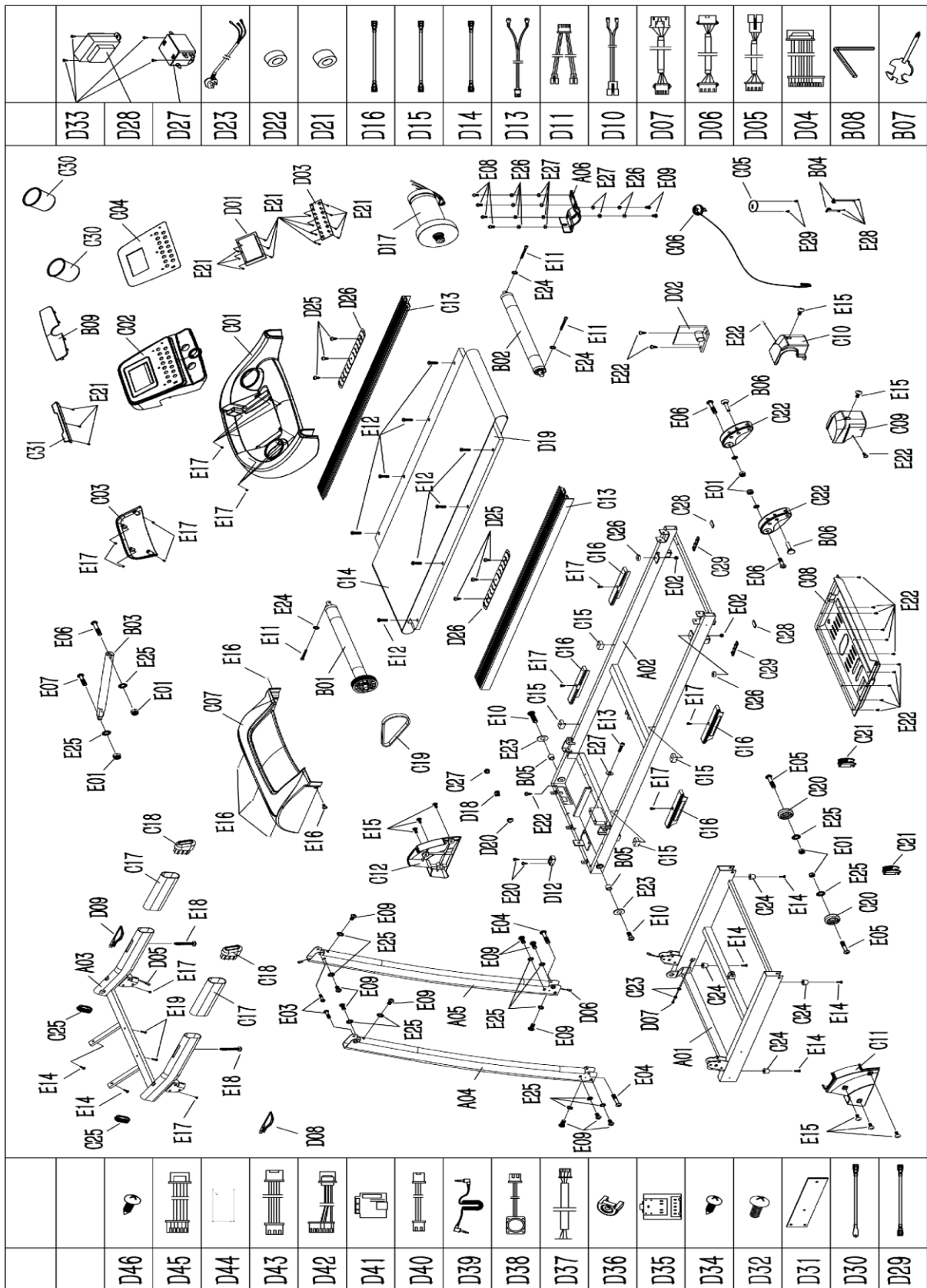

## ZOZNAM DIELOV

Čís.	Názov	Špecifikácia	Množstvo
A01	ZÁKLADŇA		1
A02	HLAVNÝ RÁM		1
A03	RÁM OVLÁDACIEHO PANELA		1
A04	ĽAVÝ STĹPIK		1
A05	PRAVÝ STĹPIK		1
A06	KONZOLA MOTORA		1
B01	PREDNÝ VALEC		1
B02	ZADNÝ VALEC		1
B03	VALEC		1
B04	KOVOVÝ PLÁT		2
B05	SVORKA		2
B06	POISTNÝ KOLÍK		2
B07	MATICOVÝ KLÚČ SO SKRUTKOVAČOM	S=13,14,15	1
B08	IMBUSOVÝ KLÚČ VEL. 5	5 mm	1
B09	KRYTKA REPRODUKTORA		1
C01	HORNÁ KRYTKA OVLÁDACIEHO PANELA		1
C02	OVĽADACÍ PANEL		1
C03	SPODNÁ KRYTKA OVLÁDACIEHO PANELA		1
C04	NÁLEPKA OVLÁDACIEHO PANELA		1
C05	MAGNETICKÝ SNÍMAČ BEZPEČNOSTNÉHO KLÚČA		1
C06	BEZPEČNOSTNÝ KLÚČ		1
C07	HORNÁ KRYTKA MOTORA		1
C08	SPODNÁ KRYTKA MOTORA		1
C09	ĽAVÁ ZADNÁ KRYTKA		1
C10	PRAVÁ ZADNÁ KRYTKA		1
C11	KRYTKA ĽAVÉHO STĹPIKA		1
C12	KRYTKA PRAVÉHO STĹPIKA		1
C13	NÁŠĽAPNÁ PLOCHA		2
C14	BEŽECKÝ PÁS		1
C15	SILENTBLOK		4
C16	SILENTBLOK		4
C17	PENOVÁ RUKOVÄŤ		2
C18	ZADNÁ KRYTKA RÁMU OVLÁDACIEHO PANELA		2
C19	REMEŇ MOTORA		1
C20	TRANSPORTNÉ KOLIESKO		2

C21	KRYTKA KOLIESKA		2
C22	NASTAVITELNÁ STAVACIA NOŽIČKA		2
C23	OCHRANNÝ KRÚŽOK KÁBLA		2
C24	STAVACIA NOŽIČKA		4
C25	PREDNÁ KRYTKA RÁMU OVLÁDACIEHO PANELA		2
C26	SILENTBLOK		2
C27	PRÍCHYTKA KÁBLA		1
C28	GUMOVÁ PODLOŽKA		2
C29	NASTAVITELNÁ GUMOVÁ PODLOŽKA		2
C30	DRŽIAK NA FLAŠU		2
C31	DRŽIAK NA IPAD		1
D01	DISPLEJ		1
D02	RIADIACA JEDNOTKA		1
D03	TLAČIDLÁ		1
D04	SPOJOVACÍ KÁBEL TLAČIDIEL		1
D05	HORNÝ SIGNÁLNY KÁBEL		1
D06	STREDNÝ SIGNÁLNY KÁBEL		1
D07	SPODNÝ SIGNÁLNY KÁBEL		1
D08	SNÍMAČ TEPU S TLAČIDLOM START/STOP		1
D09	SNÍMAČ TEPU S TLAČIDLOM SPEED		1
D10	SPODNÝ KÁBEL SNÍMAČA TEPU		2
D11	HORNÝ KÁBEL SNÍMAČA TEPU		1
D12	SNÍMAČ RÝCHLOSTI		1
D13	KÁBEL BEZPEČNOSTNÉHO KLÚČA		1
D14	KÁBEL AC		1
D15	KÁBEL AC		1
D16	KÁBEL AC		1
D17	JEDNOSMERNÝ MOTOR		1
D18	SIEŤOVÝ VYPÍNAČ		1
D19	BEŽECKÁ DOSKA		1
D20	PREPÄŤOVÁ OCHRANA		1
D21	MAGNETICKÝ PRSTENEC		1
D22	MAGNETICKÉ JADRO		1
D23	SIEŤOVÝ KÁBEL		1
D25	SAMOREZNÁ SKRUTKA	ST4.2x15	6
D26	PROSTIŠMYKOVÁ PODLOŽKA		2
D27	INDUKČNÁ CIEVKA	PODĽA MODELU	1
D28	FILTER	PODĽA MODELU	1

D29	SIGNÁLNY KÁBEL		1
D30	UZEMŇOVACÍ KÁBEL		1
D31	SPOJOVACIA DOSKA INDUKČNEJ CIEVKY		1
D32	SKRUTKA	M5x8	2
D33	SAMOREZNÁ SKRUTKA	ST4.2x12	4
D34	SAMOREZNÁ SKRUTKA	ST2.9x6.0	16
D35	VSTUPNÝ A VÝSTUPNÝ ZVUKOVÝ KÁBEL		1
D36	KRYTKA ZVUKOVÉHO MODULU		4
D37	ZVUKOVÝ KONEKTOR		1
D38	REPRODUKTOR		2
D39	MP3 KONEKTOR		1
D40	USB NAPÁJACÍ KÁBEL	pokiaľ je k dispozícii	1
D41	USB MODUL	pokiaľ je k dispozícii	1
D42	ZVUKOVÝ KÁBEL		1
D43	KÁBLE VÝSTUPU USB	pokiaľ je k dispozícii	1
D44	BLUETOOTH MODUL		1
D45	BLUETOOTH KONEKTOR		1
D46	SAMOREZNÁ SKRUTKA	ST2.9x6.0	4
E01	MATICA	M8	6
E02	MATICA	M6	2
E03	SKRUTKA	M8x38	2
E04	SKRUTKA	M8x35	2
E05	SKRUTKA	M8x40	2
E06	SKRUTKA	M8x45	3
E07	SKRUTKA	M8x30	1
E08	SKRUTKA	M8x20	4
E09	SKRUTKA	M8x15	12
E10	SKRUTKA	M10x30	2
E11	SKRUTKA	M6x55	3
E12	SKRUTKA	M6x35	8
E13	SKRUTKA	M8x35	1
E14	SAMOREZNÁ SKRUTKA	ST4.2x20	6
E15	SKRUTKA	M5x12	8
E16	SKRUTKA	M5x8	5
E17	SAMOREZNÁ SKRUTKA	ST4.2x12	12
E18	SAMOREZNÁ SKRUTKA	ST4.2x55	2
E19	SAMOREZNÁ SKRUTKA	ST4.2x25	2
E20	SAMOREZNÁ SKRUTKA	ST2.9x8	2

E21	SAMOREZNÁ SKRUTKA	ST2.9x6	17
E22	SAMOREZNÁ SKRUTKA	ST4.2x12	16
E23	PODLOŽKA	∅26x∅10x2.0	2
E24	PODLOŽKA	6	3
E25	PODLOŽKA	8	14
E26	PODLOŽKA	8	6
E27	PODLOŽKA	8	7
E28	SAMOREZNÁ SKRUTKA	ST2.9x4	4
E29	SAMOREZNÁ SKRUTKA	ST3.5x10	2

## RIEŠENIE PROBLÉMOV

### 1. Po pripojení prístroja do elektrickej siete sa na displeji nič nezobrazí:

- Skontrolujte prepäťovú ochranu - ak prepäťové tlačidlo vyskočilo, znova ho zatlačte.
- Skontrolujte správne zapojenie zdroja, prepäťového chrániča, riadiacej jednotky a transformátora.
- Skontrolujte správne zapojenie kabeláže medzi riadiacou jednotkou a počítačovou doskou.
- Skontrolujte transformátor. Ak nie je funkčný, vymeňte ho.

### 2. Hláška E01: Zlý prenos signálu medzi počítačovou doskou a riadiacou jednotkou

- Skontrolujte stav kábla spájajúceho riadiacu jednotku s počítačovou doskou - v prípade poškodenia kábel vymeňte.
- Skontrolujte elektroniku počítačovej dosky - chybnú elektroniku vymeňte.
- Vymeňte transformátor.

### 3. Hláška E02: Antiexplózna ochrana alebo porucha motora

- Skontrolujte zapojenie kabeláže od motora. Ak nie je problém v zapojení káblov, vymeňte motor.
- Skontrolujte, či sa nešíri zápach z riadiacej dosky. Pokiaľ dôjde k zlyhaniu tranzistora (IGBT), vymeňte riadiacu dosku.
- Skontrolujte, či sa elektrické napätie pohybuje v prevádzkových medziach.

### 4. Hláška E03: Nie je signál

- Ak sa na displeji počas 5 - 8 sekúnd od spustenia prístroja zobrazí chyba E03, jedná sa o poruchu signálu a je potrebné skontrolovať zapojenie senzora rýchlosti. Pokiaľ nie je senzor riadne zapojený, napravte to. Pokiaľ nie je senzor plne funkčný, vymeňte ho.
- Signál ovládacej dosky je chybný - vymeňte riadiacu jednotku.

### 5. Hláška E04 alebo E06: Porucha zdvíhacieho mechanizmu

- Skontrolujte, či je signálny kábel motora zdvíhacieho mechanizmu dobre zapojený.
- Skontrolujte, či je kábel AC zapojený do správneho konektora.
- Skontrolujte kábel motora zdvíhacieho mechanizmu; nahradte kábel alebo motor, ak sú nefunkčné.
- Vymeňte riadiacu jednotku.
- Keď budú káble dobre pripojené, reštartujte tlačidlo na riadiacej jednotke a znova stroj zapnite.



## 6. Hláška E05: Prúdová ochrana

- a. Ak je prúd príliš silný, systém sa automaticky vypne, aby sa prístroj nepoškodil - skúste prístroj reštartovať.
- b. Možnou príčinou môže byť zablokovanie niektorého z dielov, ktorý spôsobí problémy s motorom - v tomto prípade aplikujte mazivo a prístroj reštartujte.
- c. Skontrolujte, či sa nešíri zápach z motora - ak áno, urobte výmenu motora.
- d. Skontrolujte, či sa nešíri zápach z riadiacej jednotky - ak áno, vymeňte riadiacu jednotku.

## 7. Hláška E08: Zlyhanie riadiacej jednotky

Vymeňte riadiacu jednotku.

## 8. Stroj sa nedá zapnúť: Po stlačení tlačidla START sa začne odpočítavať čas, ale motor nepracuje a na displeji sa neobjavujú žiadne varovania

- a. Skontrolujte, či je kabeláž motora dobre pripojená.
- b. Skontrolujte bezpečnostnú trubicu na riadiacej jednotke; ak je rozbitá, vymeňte ju.
- c. Skontrolujte tranzistor na riadiacej jednotke (IGBT); ak je nefunkčný, vymeňte ho, alebo vymeňte riadiacu jednotku.

## SKLADOVANIE

Uchovávajte bežecký pás v čistom a suchom prostredí. Uistite sa, že hlavný vypínač je vypnutý a že stroj nie je zapojený do elektriny.

## DÔLEŽITÉ UPOZORNENIA

- Tento prístroj zodpovedá štandardným bezpečnostným predpisom a je vhodný len pre domáce využitie. Akékoľvek iné používanie je zakázané a môže byť pre používateľa nebezpečné. Za akúkoľvek ujmu spôsobenú nesprávnym a zakázaným zaobchádzaním so strojom nie sme zodpovední.
- Predtým, než začnete s tréningom na bežeckom páse, poraďte sa so svojím lekárom. Váš lekár by mal posúdiť, či ste fyzicky spôsobilí stroj používať a akú námahu ste schopný podstúpiť. Nesprávne cvičenie alebo prepínanie organizmu môže uškodiť Vášmu zdraviu.
- Starostlivo si prečítajte nasledujúce rady a pokyny k cvičeniu. Ak pocítite počas cvičenia bolesť, nevoľnosť, zle sa Vám dýcha alebo máte nejaké iné zdravotné ťažkosti, ihneď cvičenie ukončíte. Ak bolesť pretrvá, okamžite navštívte lekára.
- Tento bežecký pás nie je vhodný ako profesionálna alebo lekárska pomôcka. Taktiež ho nemožno využívať na terapeutické účely.
- Snímač tepovej frekvencie nie je lekárske prístrojom. Podáva iba orientačné informácie o Vašej priemernej tepovej frekvencii a akákoľvek navrhovaná tepová frekvencia nie je medicínsky závažná. Snímané dáta nemusia byť s ohľadom na nekontrolovateľné ľudské a okolité faktory vždy presné.

## OCHRANA ŽIVOTNÉHO PROSTREDIA

Po uplynutí životnosti prístroja alebo v prípade, že by ďalšia oprava už bola ekonomicky nevýhodná, sa výrobku zbavte v súlade s miestnymi predpismi a šetrne k životnému prostrediu. Výrobok odneste na najbližšie zberné miesto k tomu určené.

Predpisovou likvidáciou pomôžete zachovať cenné prírodné zdroje a napomôžete prevencii negatívnych dopadov na životné prostredie, prípadne na ľudské zdravie. Ak si nie ste istí, konzultujte vec s miestnymi príslušnými zodpovednými orgánmi, aby nedošlo k porušeniu predpisov a následnej sankcii.

# ZÁRUČNÉ PODMIENKY, REKLAMÁCIE

## Všeobecné ustanovenia a vymedzenie pojmov

Tieto záručné podmienky a reklamačný poriadok upravujú podmienky a rozsah záruky poskytované predávajúcim na tovar dodávaný kupujúcemu, takisto aj postup pri vybavovaní reklamačných nárokov uplatnených kupujúcim na dodaný tovar. Záručné podmienky a reklamačný poriadok sa riadia príslušnými ustanoveniami zákona č. 250/2007 Z.z., Občiansky zákonník č. 40/1964 Zb. v znení neskorších predpisov, podľa § 422 až § 442 zákona č. 513/1991 Zb. Obchodný zákonník v platnom znení, a Zákona o ochrane spotrebiteľa č. 250/2007 Z.z. v znení neskorších predpisov, a to aj vo veciach týmito záručnými podmienkami a reklamačným poriadkom nespomenutých.

Predávajúcim je spoločnosť inSPORTline s.r.o. so sídlom Električná 6471, 911 01 Trenčín, IČO 36311723, zapísaná v obchodnom registri Okresného súdu Trenčín v odd Sro, vložka č. 11888/R.

## Adresa predajní:

1. inSPORTline s.r.o., Električná 6471, 911 01 Trenčín, +421 917 864 593, [predajnatn@insportline.sk](mailto:predajnatn@insportline.sk)
2. Stores inSPORTline SK s.r.o., Račianska 184/B, 831 54 Bratislava (Rača), +421 917 866 623, [predajnaba@insportline.sk](mailto:predajnaba@insportline.sk)
3. Stores inSPORTline SK s.r.o., Trieda generála Ludvíka Svobodu 6/A, 040 22 Košice (Furča), +421 917 866 622, [predajnake@insportline.sk](mailto:predajnake@insportline.sk)

Vzhľadom k platnej právnej úprave sa rozlišuje kupujúci, ktorý je spotrebiteľom a kupujúci, ktorý spotrebiteľom nie je.

„Kupujúci spotrebiteľ“ alebo len „spotrebiteľ“ je osoba, ktorá pri uzatváraní a plnení zmluvy nejedná v rámci svojej obchodnej alebo inej podnikateľskej činnosti.

„Kupujúci, ktorý nie je „spotrebiteľ“, je podnikateľ, ktorý nakupuje výrobky alebo užíva služby za účelom svojho podnikania s týmito výrobkami alebo službami. Tento kupujúci sa riadi rámcovou kúpnu zmluvou a obchodnými podmienkami v rozsahu, ktoré sa ho týkajú a obchodným zákonníkom.

Tieto záručné podmienky a reklamačný poriadok sú nevyhnutnou súčasťou každej kúpnej zmluvy uzatvorenej medzi predávajúcim a kupujúcim. Záručné podmienky a reklamačný poriadok sú platné a záväzné, pokiaľ v kúpnej zmluve alebo v dodatku v tejto zmluvy alebo inej písomnej dohode nebude stranami dohodnuté inak.

## Záručné podmienky a záručná doba

Predávajúci poskytuje kupujúcemu záruku na tovar v dĺžke 24 mesiacov, u označených fitness modelov s kúpnu hodnotou vyššou ako 159,60 EUR bude poskytovaná záručná lehota 60 mesiacov na rám a na ostatné komponenty 24 mesiacov. Zákonná dĺžka záruky poskytovaná spotrebiteľovi nie je týmto dotknutá.

Zárukou za akosť preberá predávajúci záväzok, že dodaný tovar bude po určitú dobu spôsobilý pre použitie k obvyklému, príp. zmluvnému účelu a že si zachová obvyklé, príp. zmluvné vlastnosti.

## Záručné podmienky sa nevzťahujú na poruchy vzniknuté (ak je možné aplikovať na zakúpený produkt):

- zavinením užívateľa tj. poškodenie výrobku neodborným repasom, nesprávnou montážou, nedostatočným zasunutím sedlovej tyče do rámu, nedostatočným utiahnutím pedálov v kľukách a kľúk k stredovej osi
- neodbornou repasiou
- nesprávnou údržbou
- mechanickým poškodením
- opotrebením dielov pri bežnom používaní (napr. gumové a plastové časti, pohyblivé mechanizmy, atď.)
- neodvratnou udalosťou, živelnou pohromou
- neodbornými zásahmi

- nesprávnym zaobchádzaním alebo nevhodným umiestnením, vplyvom nízkej alebo vysokej teploty, pôsobením vody, neúmerným tlakom a nárazmi, úmyselne pozmeneným designom, tvarom alebo rozmermi.
- nesprávnym použitím tovaru, ktorý je v rozpore s kategorizáciou produktu (HC, HA – na domáce použitie: SC, S – na komerčné použitie)

Upozornenie:

- 1) v dobe záruky budú odstránené všetky poruchy výrobku spôsobené výrobnou poruchou alebo chybným materiálom výrobku tak, aby vec mohla byť riadne používaná.
- 2) reklamácia sa uplatňuje zásadne písomne s presným popisom o chybe a potvrdeným dokladom o zakúpení.
- 3) záruka sa uplatňuje u výrobcu: inSPORTline s.r.o., Električná 6471, 911 01 Trenčín, v predajni v ktorej ste tovar zakúpili alebo u organizácie, v ktorej bol výrobok zakúpený.

### **Reklamačný poriadok – reklamácia tovaru**

Kupujúci je povinný tovar, dodaný predávajúcim skontrolovať čo najskôr po prechode nebezpečia škody na tovar, resp. po jeho dodaní. Prehliadku musí kupujúci vykonať tak, aby zistil všetky poruchy, ktoré je možné pri primeranej odbornej prehliadke zistiť.

Pri reklamacii tovaru je kupujúci povinný na žiadosť predávajúceho preukázať nákup a oprávnenosť reklamácie faktúrou alebo dodacím listom s uvedeným výrobným (sériovým) číslom, prípadne tými istými dokladmi bez sériového čísla. Ak nepreukáže kupujúci oprávnenosť reklamácie týmito dokladmi, má predávajúci právo reklamáciu odmietnuť.

Pokiaľ kupujúci oznámi poruchu, na ktorú sa nevzťahuje záruka (napr. neboli splnené podmienky záruky, porucha bola nahlásená omylom apod.), je predávajúci oprávnený požadovať plnú úhradu nákladov, ktoré vznikli v súvislosti s odstraňovaním poruchy takto oznámenej kupujúci. Kalkulácia servisného zásahu bude v tomto prípade vychádzať z platného cenníku pracovných výkonov a nákladov na dopravu.

Pokiaľ predávajúci zistí (testovaním), že reklamovaný výrobok nie je chybný, považuje sa reklamácia za neoprávnenú. Predávajúci si vyhradzuje právo požadovať úhradu nákladov, ktoré vznikli v súvislosti s neoprávnenou reklamáciou.

V prípade, že kupujúci reklamuje poruchy tovaru, na ktoré sa vzťahuje záruka podľa platných záručných podmienok predávajúceho, vykoná predávajúci odstránenie poruchy formou opravy, prípadne výmeny chybného dielu alebo zariadenia za bezporuchové. Predávajúci je so súhlasom kupujúceho oprávnený dodať výmenou za chybný tovar iný tovar plne funkčne kompatibilný, ale minimálne rovnakých alebo lepších technických parametrov. Voľba ohľadne spôsobu vybavenia reklamácie podľa tohto odstavca náleží predávajúcemu.

Predávajúci vybaví reklamáciu najneskôr do 30 kalendárnych dní od doručenia chybného tovaru, pokiaľ nebude dohodnutá dlhšia lehota. Za deň vybavenia sa považuje deň, kedy bol opravený alebo vymenený tovar prebraný kupujúcim. Ak nie je predávajúci s ohľadom na charakter vady schopný vybaviť reklamáciu v uvedenej lehote, dohodne s kupujúcim náhradné riešenie. Pokiaľ k takej dohode nedôjde, je predávajúci povinný poskytnúť kupujúcemu finančnú náhradu formou dobropisu.

**SEVEN SPORT s.r.o.**

Sídlo: Bořivojova 35/878, 130 00, Praha 3, ČR  
Centrála: Dělnická 957, 749 01 Vítkov  
Reklamace a servis: Čermenská 486, 749 01 Vítkov

IČO: 26847264  
DIČ: CZ26847264  
Telefon: +420 556 300 970  
Mail: eshop@insportline.cz  
reklamace@insportline.cz  
servis@insportline.cz  
Web: www.insportline.cz

---

**SK  
inSPORTline s.r.o.**

Centrála, reklamácie, servis: Električná 6471, 911 01 Trenčín, SK

IČO: 36311723  
DIČ: SK2020177082  
Telefón: +421(0)326 526 701  
Mail: objednavky@insportline.sk  
reklamacie@insportline.sk  
servis@insportline.sk  
Web: www.insportline.sk

Dátum predaja:

Pečiatka a podpis predajcu: