

# LAMAX

## Eclipse1

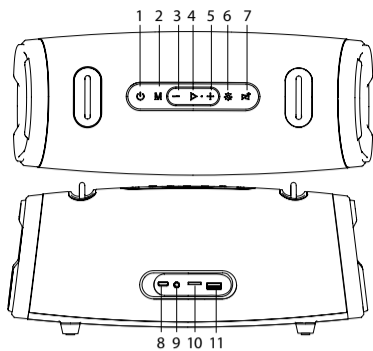

### PACKAGING CONTENT

1x LAMAX Eclipse1	1x 3.5mm AUX cable
1x Shoulder strap	1x User manual
1x USB-C power cable	1x Safety instructions

### DESCRIPTION AND CONTROLS

<b>1</b> Power on/off (hold for 2 seconds)
Switch equalizer normal/BeatBass (press)
Reset (hold for 8 seconds when turned on)
<b>2</b> Switch FM mode (press)
Switch music sources – Bluetooth, USB flash drive, microSD card and 3.5mm AUX (press)
Volume down (press)
<b>3</b> Previous song (hold for 2 seconds)
Play/pause (press)
Answer/end call (press)
<b>4</b> Reject call (hold for 2 seconds)
Cancel Bluetooth pairing (hold for 8 seconds)
Volume up (press)
<b>5</b> Next song (hold for 2 seconds)
Switch RGB light modes (press)
<b>6</b> Turn on/off RGB light (hold for 2 seconds)
Turn on/off TWS mode (hold for 2 seconds)
<b>7</b> Disconnect from Bluetooth device (press)

### Other

- 8** USB-C charging port
- 9** 3.5mm AUX port
- 10** Micro SD card port
- 11** USB-A port

### SPEAKER CONTROL

#### Charging:

Fully charge the speaker battery before first use.

Charge the speaker with the original included power cable. While the speaker is charging, the **U** button lights red. When it lights white/off, the speaker is charged.

#### Power On / Off:

Press and hold the **U** button to turn the speaker on. Press and hold the same button to turn the speaker off.

*Note: The speaker will automatically turn off after 30 minutes of inactivity; when the battery is very low; when charging an external device takes 30 minutes.*

#### Pairing:

- Turn on the speaker by holding the **U** button. The speaker will automatically enter pairing mode.
- Activate the Bluetooth function on your phone or other device. Select "LAMAX Eclipse1" from the list of available devices.

*Note: Press the **D** button to disconnect the Bluetooth device to which the speaker is connected.*

*Note: The speaker will automatically pair with the device it was last paired with.*

#### TWS:

- To pair two speakers with each other, turn on both speakers and make sure they are not paired with a multimedia device.
- On one of the speakers you choose as the main speaker, press the **D** button for 2 seconds, a beep will sound twice. The speakers will then be linked. The **D** button on the main speaker will flash, while the **D** button on the secondary speaker will light up white.
- Then pair the main speaker with the multimedia device according to the **Pairing** chapter.
- The main speaker will function as the left channel. You can only control the call functions via this main speaker.
- Unpair the speakers by pressing the **D** button on the main speaker.

#### Switching music sources:

Press the **M** button to switch between sources:

- Bluetooth
- FM radio
- Micro SD card
- USB flash drive
- AUX

*Note: By connecting a microSD card, USB flash drive or the included 3.5mm AUX cable, the speaker will automatically switch to the appropriate mode.*

#### FM radio:

- Plug the USB-C power cable into the charging port. The USB-C power cable will serve as an external radio antenna.
- Hold down the **U** button to turn on the speaker and short press the **M** button to select FM radio mode.
- Hold down the **M** button to start the automatic search for available radio stations. Press the **D** button to confirm and save the selected station.
- Use the **+** / **-** buttons to switch between the individual saved stations.

### PARAMETERS

Maximum power	60W
Wireless technology	Bluetooth 5.3
Number of bands	1x ø 105mm 2x ø 57mm
Maximum pairing distance	15 m
Supported formats	MP3, WAV, FLAC
Supported codecs	SBC
Inputs	MicroSD, USB-A, 3.5mm AUX
Battery capacity	4500 mAh, 7.4 V
Playtime (50% volume)	Up to 9.5 h
Charging time	Up to 4 h
Sensitivity	85 dB
Frequency range	80 Hz – 20 kHz
Features	FM radio, TWS, Bluetooth, LED light, BeatBass
Water resistance	IPX6
Dimensions	320 x 132 x 130 mm
Weight	2.1 kg

Printing errors reserved.



# LAMAX

## Eclipse1

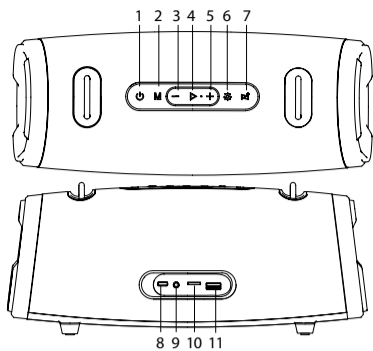

### VERPACKUNGSIHALT

1x LAMAX Eclipse1	1x 3,5 mm AUX-Kabel
1x Schultergurt	1x Bedienungsanleitung
1x USB-C-Stromkabel	1x Sicherheitshinweise

### BESCHREIBUNG UND KONTROLLE

<b>1</b> Ein-/Ausschalten (2 Sekunden lang gedrückt halten)
Normal/BeatBass EQ-Umschaltung (drücken)
Zurücksetzen (bei Einschalten 8 Sekunden lang gedrückt halten)
<b>2</b> Umschalten des UKW-Modus (drücken)
Musikquellen wechseln – Bluetooth, USB-Stick, Micro-SD-Karte und 3,5-mm-AUX (drücken)
Lautstärke verringern (drücken)
<b>3</b> Vorheriger Titel (2 Sekunden lang gedrückt halten)
Wiedergabe/Pause (drücken)
Anruf annehmen/beenden (drücken)
<b>4</b> Anruf ablehnen (2 Sekunden lang gedrückt halten)
Bluetooth-Kopplung abbrechen (8 Sekunden lang gedrückt halten)
Lautstärke erhöhen (drücken)
<b>5</b> Nächster Titel (2 Sekunden gedrückt halten)
RGB-Lichtmodi wechseln (drücken)
<b>6</b> RGB-Licht ein/aus (2 Sekunden lang gedrückt halten)
TWS-Modus ein-/ausschalten (2 Sekunden lang gedrückt halten)
<b>7</b> Verbindung zum Bluetooth-Gerät trennen (drücken)

### Andere

- 8** Laden des USB-C-Eingangs
- 9** 3,5 mm AUX-Eingang
- 10** Micro-SD-Kartensteckplatz
- 11** USB-A-Eingang

### LAUTSPRECHERSTEUERUNG

#### Aufladen:

Laden Sie den Akku des Lautsprechers vollständig auf, bevor Sie ihn zum ersten Mal verwenden.

Laden Sie den Lautsprecher mit dem original mitgelieferten Netzkabel auf. Während der Lautsprecher aufgeladen wird, leuchtet die **U**-Taste rot. Wenn es weiß/aus ist, ist der Lautsprecher aufgeladen.

#### Ein/Aus:

Schalten Sie den Lautsprecher ein, indem Sie die **U**-Taste gedrückt halten. Halten Sie dieselbe Taste gedrückt, um den Lautsprecher auszuschalten.

*Hinweis: Der Lautsprecher schaltet sich nach 30 Minuten Inaktivität automatisch aus; wenn der Batteriestand sehr niedrig ist; wenn das externe Gerät 30 Minuten zum Aufladen benötigt.*

#### Paarung:

- Schalten Sie den Lautsprecher ein, indem Sie die **U**-Taste gedrückt halten. Der Lautsprecher wechselt automatisch in den Pairing-Modus.
- Aktivieren Sie Bluetooth auf Ihrem Telefon oder einem anderen Gerät. Wählen Sie „LAMAX Eclipse1“ aus der Liste der verfügbaren Geräte aus.

*Hinweis: Drücken Sie die **D**-Taste, um die Verbindung zum Bluetooth-Gerät zu trennen, mit dem der Lautsprecher verbunden ist.*

*Hinweis: Der Lautsprecher wird automatisch mit dem Gerät gekoppelt, mit dem er zuletzt gekoppelt wurde.*

#### TWS:

- Um zwei Lautsprecher miteinander zu koppeln, schalten Sie beide Lautsprecher ein und stellen Sie sicher, dass sie nicht mit einem Multimedia-Gerät gekoppelt sind.
- Drücken Sie an einem der Lautsprecher, die Sie als Hauptlautsprecher ausgewählt haben, die **D**-Taste 2 Sekunden lang. Es ertönt zweimal ein Piepton. Anschließend werden die Lautsprecher angeschlossen. Die **D**-Taste am Hauptlautsprecher blinkt, während die **D**-Taste am Nebelautsprecher weiß leuchtet.
- Koppeln Sie anschließend den Hauptlautsprecher gemäß dem Kapitel „**Pairing**“ mit dem Multimediaegerät.
- Der Hauptlautsprecher fungiert als linker Kanal. Sie können Anruf-funktionen nur über diesen Hauptlautsprecher steuern.
- Entkoppeln Sie die Lautsprecher, indem Sie die **D**-Taste am Hauptlautsprecher drücken.

#### Musikquellen wechseln:

Drücken Sie die **M**-Taste, um zwischen den Quellen zu wechseln:

- Bluetooth
- FM-Radio
- Micro-SD-Karte
- USB-Stick
- AUX

*Hinweis: Durch den Anschluss einer Micro-SD-Karte, eines USB-Sticks oder des mitgelieferten 3,5-mm-AUX-Kabels wechselt der Lautsprecher automatisch in den entsprechenden Modus.*

#### FM-Radio:

- Stecken Sie das USB-C-Stromkabel in den Ladeanschluss. Das USB-C-Stromkabel dient als externe Funkantenne.
- Halten Sie die **U**-Taste gedrückt, um den Lautsprecher einzuschalten, und drücken Sie kurz die **M**-Taste, um den FM-Radiomodus auszuwählen.
- Halten Sie die **M**-Taste gedrückt, um eine automatische Suche nach verfügbaren Radiosendern zu starten. Drücken Sie die **D**-Taste, um den ausgewählten Sender zu bestätigen und zu speichern.
- Mit den Tasten **+** / **-** können Sie zwischen den einzelnen gespeicherten Sendern wechseln.

### PARAMETER

Maximale Leistung	60 W
Drahtlose Technologie	Bluetooth 5.3
Anzahl der Bänder	1x ø 105mm 2x ø 57mm
Maximale Kopplungsentfernung	15 m
Unterstützte Formate	MP3, WAV, FLAC
Unterstützte Codecs	SBC
Eingaben	Micro SD, USB-A, 3,5mm AUX
Batteriekapazität	4500 mAh, 7,4 V
Spielzeit (50 % Lautstärke)	bis 9,5 h
Ladezeit	bis 4h
Empfindlichkeit	85 dB
Frequenzbereich	80 Hz – 20 kHz
Funktion	FM-radio, TWS, Bluetooth, LED-Hintergrundbeleuchtung, BeatBass
Wasserbeständigkeit	IPX6
Abmessungen	320 x 132 x 130 mm
Gewicht	2.1 kg

Druckfehler vorbehalten.



# LAMAX

## Eclipse1

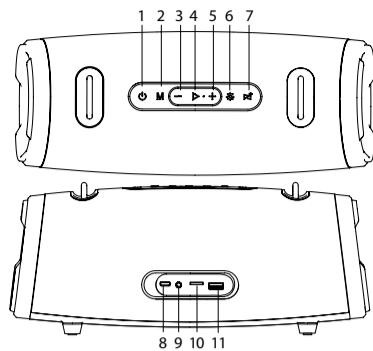

### OBSAH BALENÍ

1x LAMAX Eclipse1	1x 3,5 mm AUX kabel
1x Ramenní popruh	1x Uživatelský manuál
1x Napájecí USB-C kabel	1x Bezpečnostní instrukce

### POPIS A OVLÁDÁNÍ

<b>1</b> Zapnutí/vypnutí (podržení na 2 sekundy)
Přepnutí ekvalizéru normální/BeatBass (stisknutí)
Reset (při zapnutí podržení na 8 sekund)
<b>2</b> Přepnutí FM režimu (stisknutí)
Přepínání zdrojů hudby – Bluetooth, USB flash disk, micro SD karta a 3,5 mm AUX (stisknutí)
Snižování hlasitosti (stisknutí)
<b>3</b> Předchozí skladba (podržení na 2 sekundy)
Přehrávání/pozastavení (stisknutí)
Přijetí/ukončení hovoru (stisknutí)
<b>4</b> Odmítnutí hovoru (podržení na 2 sekundy)
Zrušení Bluetooth párování (podržení na 8 sekund)
Zvýšení hlasitosti (stisknutí)
<b>5</b> Následující skladba (podržení na 2 sekundy)
Přepnutí RGB režimů světla (stisknutí)
<b>6</b> Zapnutí/vypnutí RGB světla (podržení na 2 sekundy)
Zapnutí/vypnutí TWS módu (podržení na 2 sekundy)
<b>7</b> Odpojení od Bluetooth zařízení (stisknutí)

### Ostatní

- 8** Nabíjecí USB-C vstup
- 9** 3,5 mm AUX vstup
- 10** Vstup pro micro SD kartu
- 11** USB-A vstup

### OVLÁDÁNÍ REPRODUKTORU

#### Nabíjení:

Před prvním použitím baterii reproduktoru zcela nabijte.

Reproduktor nabijte originálním příloženým napájecím kabelem. Zatímco se reproduktor nabíjí, tlačítko **U** svítí červeně. Když svítí bíle/je vypnutý, je reproduktor nabíjen.

#### Zapnutí / Vypnutí:

Reproduktor zapnete podržením tlačítka **U**. Podržením stejného tlačítka reproduktor vypnete.

*Poznámka: Reproduktor se automaticky vypne po 30 minutách nečinnosti; když je stav baterie velmi nízký; pokud nabíjení externího zařízení trvá 30 minut.*

#### Párování:

- Zapněte reproduktor podržením tlačítka **U**. Reproduktor se automaticky uvede do režimu párování.
- V telefonu nebo na jiném zařízení aktivujte funkci Bluetooth. V seznamu dostupných zařízení vyberte „LAMAX Eclipse1“.

*Poznámka: Stiskněte tlačítko **D** pro odpojení od Bluetooth zařízení, ke kterému je reproduktor připojen.*

*Poznámka: Reproduktor se automaticky spáruje se zařízením, se kterým byl naposledy spárován.*

#### TWS:

- Pro spárování dvou reproduktorů mezi sebou, zapněte oba reproduktory a ujistěte se, že nejsou spárované s multimediálním zařízením.
- Na jednom z reproduktorů, který zvolíte jako hlavní, stiskněte tlačítko **D** na 2 sekundy, ozve se zvukový signál dvakrát. Poté budou reproduktory propojeny. Tlačítko **D** na hlavním reproduktoru bude blikat, zatímco tlačítko **D** na vedlejším reproduktoru bude svítit bíle.
- Hlavní reproduktor poté spáruje s multimediálním zařízením podle kapitoly **Párování**.
- Hlavní reproduktor bude fungovat jako levý kanál. Pouze přes tento hlavní reproduktor můžete ovládat funkce pro hovory.
- Reproduktory odparujete stisknutím tlačítka **D** na hlavním reproduktoru.

#### Přepínání hudebních zdrojů:

Stisknutím tlačítka **M** přepínáte mezi zdroji:

- Bluetooth
- FM rádio
- Micro SD karta
- USB flash disk
- AUX

*Poznámka: Připojením micro SD karty, USB flash disku nebo příloženého 3,5 mm AUX kabelu se reproduktor automaticky přepne do příslušného módu.*

#### FM rádio:

- Zapojte napájecí USB-C kabel do nabíjecího portu. Napájecí USB-C kabel bude sloužit jako externí rádiová anténa.
- Podržením tlačítka **U** zapnete reproduktoru a krátkým stisknutím tlačítka **M** zvolíte režim FM rádia.
- Podržením tlačítka **M** spustíte automatické vyhledávání dostupných radiostanic. Stisknutím tlačítka **D** potvrdíte a uložíte vybranou stanicu.
- Tlačítky **+** / **-** můžete přepínat mezi jednotlivými uloženými stanicemi.

### PARAMETRY

Maximální výkon	60 W
Bezdrátová technologie	Bluetooth 5.3
Počet pásem	1x ø 105mm 2x ø 57mm
Maximální vzdálenost párování	15 m
Podporované formáty	MP3, WAV, FLAC
Podporované kodeky	SBC
Vstupy	Micro SD, USB-A, 3,5mm AUX
Kapacita baterie	4500 mAh, 7,4 V
Doba přehrávání (50% hlasitost)	až 9,5 h
Doba nabíjení	až 4h
Citlivost	85 dB
Frekvenční rozsah	80 Hz – 20 kHz
Funkce	FM rádio, TWS, Bluetooth, LED podsvícení, BeatBass
Voděodolnost	IPX6
Rozměry	320 x 132 x 130 mm
Hmotnost	2.1 kg

Tiskové chyby vyhrazeny.



# LAMAX

## Eclipse1

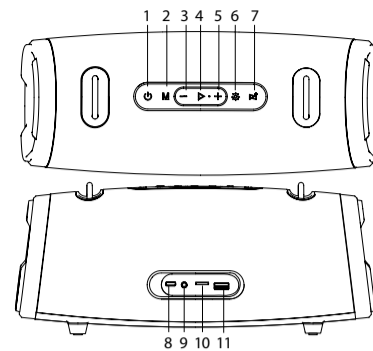

### OBSAH BALENIA

1x LAMAX Eclipse1	1x 3,5 mm AUX kábel
1x Ramenný popruh	1x Uživatelský manuál
1x Napájací USB-C kábel	1x Bezpečnostné inštrukcie

### POPIS A OVLÁDANIE

<b>1</b> Zapnutie/vypnutie (podržanie na 2 sekundy)
Přepnutí ekvalizéru normálne/BeatBass (stlačenie)
Reset (pri zapnutí podržania na 8 sekund)
<b>2</b> Přepnutie FM režimu (stlačenie)
Přepínanie zdrojov hudby – Bluetooth, USB flash disk, micro SD karta a 3,5 mm AUX (stlačenie)
Zníženie hlasitosti (stlačenie)
<b>3</b> Predchádzajúca skladba (podržanie na 2 sekundy)
Přehrávanie/pozastavenie (stlačenie)
Přijatie/ukončenie hovoru (stlačenie)
<b>4</b> Odmietnutie hovoru (podržanie na 2 sekundy)
Zrušenie Bluetooth párovania (podržanie na 8 sekund)
Zvýšenie hlasitosti (stlačenie)
<b>5</b> Nasledujúca skladba (podržanie na 2 sekundy)
Přepnutie RGB režimov svetla (stlačenie)
<b>6</b> Zapnutie/vypnutie RGB svetla (podržanie na 2 sekundy)
Zapnutie/vypnutie TWS módu (podržanie na 2 sekundy)
<b>7</b> Odpojenie od Bluetooth zariadenia (stlačenie)

### Ostatné

- 8** Nabíjací USB-C vstup
- 9** 3,5 mm AUX vstup
- 10** Vstup pre micro SD kartu
- 11** USB-A vstup

### OVLÁDANIE REPRODUKTORA

#### Nabíjanie:

Pred prvým použitím batérie reproduktora úplne nabite.

Reproduktor nabite originálnym príloženým napájacím káblom. Zatiaľ čo sa reproduktor nabíja, tlačidlo **U** svieti na červeno. Keď svieti bielo/je vypnutý, je reproduktor nabíjen.

#### Zapnutie / Vypnutie:

Reproduktor zapnete podržením tlačidla **U**. Podržením rovnakého tlačidla reproduktor vypnete.

*Poznámka: Reproduktor sa automaticky vypne po 30 minútach nečinnosti; keď je stav batérie veľmi nízký; ak nabíjanie externého zariadenia trvá 30 minút.*

#### Párovanie:

- Zapnite reproduktor podržením tlačidla **U**. Reproduktor sa automaticky uvedie do režimu párovania.
- V telefóne alebo na inom zariadení aktivujte funkciu Bluetooth. V zozname dostupných zariadení vyberte „LAMAX Eclipse1“.

*Poznámka: Stlačte tlačidlo **D** pre odpojenie od Bluetooth zariadenia, ku ktorému je reproduktor pripojený.*

*Poznámka: Reproduktor sa automaticky spáruje so zariadením, s ktorým bol naposledy spárovaný.*

#### TWS:

- Pre spárovanie dvoch reproduktorov medzi sebou, zapnite oba reproduktory a uistite sa, že nie sú spárované s multimediálnym zariadením.
- Na jednom z reproduktorov, ktorý zvolíte ako hlavný, stlačte tlačidlo **D** na 2 sekundy, ozve sa zvukový signál dvakrát. Potom budú reproduktory prepojené. Potom budú reproduktory prepojené. Tlačidlo **D** na hlavnom reproduktore bude blikat, zatiaľ čo tlačidlo **D** na vedľajšom reproduktore bude svietiť bielo.
- Hlavný reproduktor potom spáruje s multimediálnym zariadením podľa kapitoly **Párovanie**.
- Hlavný reproduktor bude fungovať ako ľavý kanál. Iba cez tento hlavný reproduktor môžete ovládať funkcie pre hovory.
- Reproduktory odparujete stlačením tlačidla **D** na hlavnom reproduktore.

#### Přepínanie hudebných zdrojov:

Stlačením tlačidla **M** prepínate medzi zdrojmi:

- Bluetooth
- FM rádio
- Micro SD karta
- USB flash disk
- AUX

*Poznámka: Připojením micro SD karty, USB flash disku alebo príloženého 3,5 mm AUX kábla sa reproduktor automaticky přepne do príslušného módu.*

#### FM rádio:

- Zapojte napájecí USB-C kábel do nabíjecieho portu. Napájecí USB-C kábel bude slúžiť ako externá rádiová anténa.
- Podržením tlačidla **U** zapnete reproduktora a krátkym stlačením tlačidla **M** zvolíte režim FM rádia.
- Podržením tlačidla **M** spustíte automatické vyhledávanie dostupných radiostanic. Stlačením tlačidla **D** potvrdíte a uložíte vybranú stanicu.</

# LAMAX

## Eclipse1

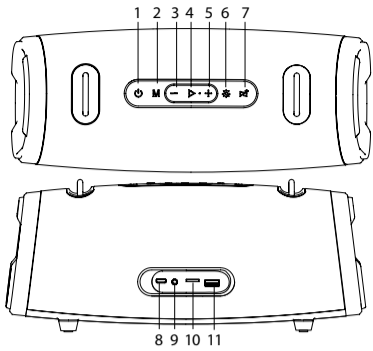

### ZAWARTOŚĆ PUDEŁKA

1× LAMAX Eclipse1	1× Kabel jack 3,5 mm (AUX)
1× Pasek na ramię	1× Instrukcja obsługi
1× Kabel zasilający USB-C	1× Instrukcja bezpieczeństwa

### OPIS I KONTROLA

- Włączanie/wyłączanie zasilania (przytrzymaj przez 2 sekundy)
- Przełączanie trybu Normal/BeatBass EQ (naciśnij)
  - Resetuj (po włączeniu przytrzymaj przez 8 sekund)
- Przełączanie trybu FM (naciśnij)
- Przełączanie źródła muzyki – Bluetooth, pamięć USB, karta micro SD i AUX 3,5 mm (wciśnij)
  - Zmniejsz głośność (naciśnij)
- Poprzedni utwór (przytrzymaj przez 2 sekundy)
  - Odtwórz/Pauza (naciśnij)
- Odbierz/zakończ połączenie (naciśnij)
- Odrzuć połączenie (przytrzymaj przez 2 sekundy)
  - Anuluj parowanie Bluetooth (przytrzymaj przez 8 sekund)
  - Zwiększ głośność (naciśnij)
- Następny utwór (przytrzymaj przez 2 sekundy)
- Przełącz tryby światła RGB (naciśnij)
- Włączanie/wyłączanie światła RGB (przytrzymaj przez 2 sekundy)
- Włączanie/wyłączanie trybu TWS (przytrzymaj przez 2 sekundy)
- Odcłóż od urządzenia Bluetooth (naciśnij)

### Inny

- Ladowanie wejścia USB-C
- Wejście AUX 3,5 mm
- Gniazdo karty micro SD
- Wejście USB-A

### STEROWANIE GŁOŚNIKAMI

#### Ladowanie:

Przed pierwszym użyciem należy całkowicie naładować akumulator głośnika.

Naładuj głośnik za pomocą oryginalnego dostarczonego kabla zasilającego. Podczas ładowania głośnika przycisk świeci się na czerwono. Gdy jest biały/wyłączony, głośnik jest naładowany.

#### Wi./wyl.:

Włącz głośnik, przytrzymując przycisk . Naciśnij i przytrzymaj ten sam przycisk, aby wyłączyć głośnik.

Uwaga: Głośnik wyłącza się automatycznie po 30 minutach bezczynności; gdy poziom naładowania baterii jest bardzo niski; jeśli ładowanie urządzenia zewnętrznego zajmuje 30 minut.

#### Parowanie:

- Włącz głośnik przytrzymując przycisk . Głośnik automatycznie przejdzie w tryb parowania.
- Aktywny Bluetooth w swoim telefonie lub innym urządzeniu. Z listy dostępnych urządzeń wybierz „LAMAX Eclipse1”.

Uwaga: Naciśnij przycisk , aby rozłączyć się z urządzeniem Bluetooth, do którego podłączony jest głośnik.

Uwaga: głośnik zostanie automatycznie sparowany z urządzeniem, z którym był ostatnio sparowany.

#### TWS:

- Abi sparować ze sobą dwa głośniki, włącz oba głośniki i upewnij się, że nie są sparowane z urządzeniem multimedialnym.
- Na jednym z głośników, który wybrałeś jako główny, naciśnij przycisk na 2 sekundy, usłyszysz podwójny sygnał dźwiękowy. Następnie zostaną podłączone głośniki. Przycisk na głównym głośniku będzie migać, a przycisk na głośniku pomocniczym będzie świecił na biało.
- Następnie sparuj głośnik główny z urządzeniem multimedialnym zgodnie z rozdziałem **Parowanie**.
- Główny głośnik będzie pełnił rolę lewego kanału. Funkcje połączeń można kontrolować wyłącznie za pośrednictwem tego głównego głośnika.
- Rozłącz głośniki naciskając przycisk na głośniku głównym.

#### Przełączanie źródeł muzyki:

Naciśnij przycisk **M**, aby przełączać pomiędzy źródłami:

- Bluetooth
- Radio FM
- Karta Micro SD
- Pamięć flash USB
- AUX

Uwaga: Po podłączeniu karty micro SD, pendrive'a USB lub dołączonego kabla AUX 3,5 mm, głośnik automatycznie przełączy się w odpowiedni tryb.

#### Radio FM:

- Podłącz kabel zasilający USB-C do portu ładowania. Kabel zasilający USB-C posługuje jako zewnętrzna antena radiowa.
- Przytrzymaj przycisk , aby włączyć głośnik i naciśnij krótko przycisk **M**, aby wybrać tryb radia FM.
- Przytrzymaj przycisk **M**, aby rozpocząć automatyczne wyszukiwanie dostępnych stacji radiowych. Naciśnij przycisk , aby zatwierdzić i zapisać wybraną stację.
- Za pomocą przycisków / – przełączaj się pomiędzy poszczególnymi zapisanymi stacjami.

### PARAMETRY

Maksymalna wydajność	60 W
Technologia bezprzewodowa	Bluetooth 5.3
Liczba pasm	1× ø 105mm 2× ø 57mm
Maksymalna odległość parowania	15 m
Obsługiwane formaty	MP3, WAV, FLAC
Obsługiwane kodeki	SBC
Wejścia	Micro SD, USB-A, 3,5mm AUX
Pojemność baterii	4500 mAh, 7,4 V
Czas odtwarzania (50% głośności)	do 9,5 h
Czas ładowania	do 4h
Wrażliwość	85 dB
Zakres częstotliwości	80 Hz – 20 kHz
Funkcjonować	Radio FM, TWS, Bluetooth, LED podświetlenie, BeatBass
Wodoodporność	IPX6
Wymiary	320 × 132 × 130 mm
Waga	2,1 kg

Błędy w druku zastrzeżone.



# LAMAX

## Eclipse1

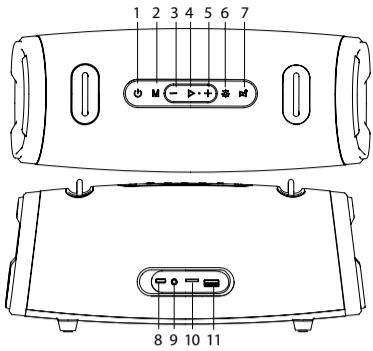

### DOBOZ TARTALMA

1× LAMAX Eclipse1	1× 3,5 mm-es AUX kábel
1× Vállpánt	1× Felhasználói kézikönyv
1× Tapéllátású USB-C kábel	1× Biztonsági utasítások

### LEÍRÁS ÉS ELLENŐRZÉS

- Be-/kikapcsolás (tartsa lenyomva 2 másodpercig)
  - Normál/BeatBass EQ kapsoló (nyomja meg)
  - Visszaállítás (bekapcsoláskor tartsa 8 másodpercig)
- FM mód váltás (nyomja meg)
- Zeneforrás váltása – Bluetooth, USB flash meghajtó, micro SD kártya és 3,5 mm-es AUX (nyomja meg)
  - Hangerő csökkentése (nyomja meg)
- Előző szám (tartsa lenyomva 2 másodpercig)
  - Lejátszás/szünet (nyomja meg)
- Hívás fogadása/befejezése (nyomja meg)
  - Hívás elutasítása (tartsa 2 másodpercig)
  - Bluetooth-párosítás megszakítása (8 másodpercig tartva)
- Hangerő növelése (nyomja meg)
  - Következő szám (tartsa lenyomva 2 másodpercig)
- RGB fénymódok váltása (nyomja meg)
- RGB világítás be/ki (tartsa lenyomva 2 másodpercig)
- A TWS mód be- és kikapcsolása (tartsa lenyomva 2 másodpercig)
- Bontsa le a kapszolatot a Bluetooth-eszközzel (nyomja meg)

### Egyéb

- Töltő USB-C bemenet
- 3,5 mm-es AUX bemenet
- Micro SD kártya nyílás
- USB-A bemenet

### HANGSZÓRÓ VEZÉRLÉS

#### Töltés:

Az első használat előtt tölts fel teljesen a hangszóró akkumulátorát. Tölts fel a hangszórót az eredeti tápkábelrel. Amíg a hangszóró töltődik, a gomb pirosan világít. Ha fehér/ki van kapcsolva, a hangszóró fel van töltve.

#### Be / Ki:

Kapszolja be a hangszórót a gomb lenyomva tartásával. Nyomja meg és tartsa lenyomva ugyanazt a gombot a hangszóró kikapcsolásához.

Megjegyzés: A hangszóró 30 perc inaktivitás után automatikusan kikapcsol; ha az akkumulátor töltöttségi szintje nagyon alacsony; ha a külső eszköz feltöltése 30 percig tart.

#### Párosítás:

- Kapszolja be a hangszórót a gomb nyomva tartásával. A hangszóró automatikusan párosítási módba lép.
- Aktíválja a Bluetooth funkciót a telefonon vagy más eszközön. Válassza ki a „LAMAX Eclipse1” elemet az elérhető eszközök listájából.

Megjegyzés: Nyomja meg a gombot annak a Bluetooth-eszköznek a megszakításához, amelyhez a hangszóró csatlakozik.

Megjegyzés: A hangszóró automatikusan párosodik azzal az eszközzel, amellyel utoljára volt párosítva.

#### TWS:

- Két hangszóró egymással való párosításához kapcsolja be mindkét hangszórót, és győződjön meg arról, hogy nincsenek párosítva multimédiás eszközzel.
- Az egyik fő hangszórón nyomja meg a gombot 2 másodpercig, és kétszer szipol. Ezután a hangszórók csatlakoztatva lesznek. A fő hangszóró gombja villog, míg a mellékhangszóró gombja fehéren világít.
- Ezután párosítsa a fő hangszórót a multimédiás eszközzel a Párosítás fejezet szerint.
- A fő hangszóró bal csatornáként fog működni. Csak ezen a fő hangszórón keresztül vezérelheti a hívási funkciókat.
- Szüntesse meg a hangszóró párosítását a fő hangszóró gombjainak megnyomásával.

#### Zeneforrás váltása:

Nyomja meg a gombot **M** a források közötti váltáshoz:

- Bluetooth
- FM rádió
- Micro SD kártya
- USB flash meghajtó
- AUX

Megjegyzés: Micro SD kártya, USB flash meghajtó vagy a mellékelt 3,5 mm-es AUX kábel csatlakoztatásával a hangszóró automatikusan a megfelelő üzemmódba kapcsol.

#### FM rádió:

- Csatlakoztassa az USB-C tápkábel a töltőporthoz. Az USB-C tápkábel külső rádióantennaként fog szolgálni.
- Tartsa lenyomva a gombot a hangszóró bekapcsolásához, majd röviden nyomja meg a gombot **M** az FM rádió üzemmódba kiválasztásához.
- Tartsa lenyomva a gombot **M** az elérhető rádióállomások automatikus keresésének elindításához. Nyomja meg a gombot a kiválasztott állomás megerősítéséhez és mentéséhez.
- A / gombokkal válthat az egyes mentett állomások között.

### PARAMÉTEREK

Maximális teljesítmény	60 W
Vezeték nélküli technológia	Bluetooth 5.3
A sávok száma	1× ø 105mm 2× ø 57mm
Maximális párosítási távolság	15 m
Támogatott formátumok	MP3, WAV, FLAC
Támogatott kodekek	SBC
Bemenetek	Micro SD, USB-A, 3,5mm AUX
Az akkumulátor kapacitása	4500 mAh, 7,4 V
Lejátszási idő (50%-os hangerő)	Akár 9,5 óra
Töltési idő	akár 4 óra
Érzékenység	85 dB
Frekvencia tartomány	80 Hz – 20 kHz
Funkció	FM rádió, TWS, Bluetooth, LED háttérvilágítás, BeatBass
Vízállóság	IPX6
Méretek	320 × 132 × 130 mm
Súly	2,1 kg

Nyomtatási hibák fenntartva.



# LAMAX

## Eclipse1

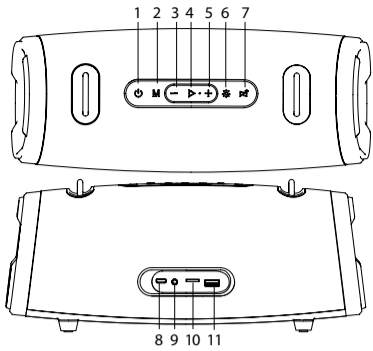

### VESEBINA ŠKATLE

1× LAMAX Eclipse1	1× 3,5 mm AUX kábel
1× Naramenica	1× Uporabniški priročnik
1× Napajalni kábel USB-C	1× Varnostna navodila

### OPIS I NADZOR

- Vklop/izklop (držite 2 sekundi)
  - Preklop Normal/BeatBass EQ (pritisnite)
  - Ponastavi (pri vklopu zadrži 8 sekund)
- Preklop načina FM (pritisnite) P
  - Preklop glasbenih virov – Bluetooth, USB ključek, kartica micro SD in 3,5 mm AUX (pritisnite)
  - Zmanjšanje glasnosti (pritisnite)
- Prejšnja skladba (pridržite 2 sekundi)
  - Prevdajaj/pavza (pritisnite)
  - Sprejni/končaj klik (pritisni)
  - Zavrnj klik (drž 2 sekundi)
  - Prekljči seznanjanje Bluetooth (drž 8 sekund)
  - Povečaj glasnost (pritisnite)
- Naslednja skladba (pridržite 2 sekundi)
  - Preklopite med načini svetlobe RGB (pritisnite)
  - RGB lučka vklop/izklop (držite 2 sekundi)
- A TWS mód be- és kikapcsolása (tartsa lenyomva 2 másodpercig)
- Prekini povezavo z napravo Bluetooth (pritisni)

### Druo

- Polnilni port USB-C
- 3,5 mm AUX port
- Reža za kartico Micro SD
- USB-A port

### NADZOR ZVOČNIKA

**Polnjenje:** Prije prvo uporabo popolnoma napolnite bateriju zvočnika.

Zvočnik napolnite z originalno priloženim napajalnim kablom. Med polnjenjem zvočnika gumb sveti rdeće. Ko je bel/ugasnjen, je zvočnik napolnjen.

#### Vklop/izklop:

Kapcote zvočnik tako, da držite gumb . Pritisnite in držite isti gumb, da izklopite zvočnik.

Opomba: zvočnik se samodejno izklopi po 30 minutah nedejavnosti; ko je nivo baterije zelo nizek; če se zunanja naprava polni 30 minut.

#### Seznanjanje:

- Vklopite zvočnik tako, da držite gumb . Zvočnik bo samodejno vstopil v način seznanjanja.
- V telefonu ali drugi napravi aktivirajte Bluetooth. Na seznamu razpoložljivih naprav izberite „LAMAX Eclipse1”.

Opomba: pritisnite gumb za prekinitev povezave z napravo bluetooth, s katero je povezan zvočnik.

Opomba: zvočnik se bo samodejno seznanil z napravo, s katero je bil nazadnje seznanjen.

#### TWS:

- Če želite združiti dva zvočnika med seboj, vklopite oba zvočnika in se prepričajte, da nista seznanjena z multimedijko napravo.
- Na enem od zvočnikov, ki ga izberete za glavnega, pritisnite gumb za 2 sekundi, dvakrat bo zapiskal. Nato bodo zvočniki povezani. Gumb na glavnem zvočniku bo utripal, medtem ko bo gumb na podzvočniku svetil belo.
- Nato seznanite glavni zvočnik z multimedijko napravo v skladu s poglavjem Seznanjanje.
- Glavni zvočnik bo deloval kot levi kanal. Preko tega glavnega zvočnika lahko upravljate samo ključne funkcije.
- Razdržite zvočnike tako, da pritisnete gumb na glavnem zvočniku.

#### Preklop glasbenih virov:

Pritisnite gumb **M** za preklop med viri:

- Bluetooth
- FM radio
- Micro SD kartica
- USB ključek
- AUX

Opomba: S priklopom mikro SD kartice, USB ključka ali priloženega 3,5 mm AUX kabla bo zvočnik samodejno preklopil v ustrezen način.

#### FM radio:

- Priključite napajalni kábel USB-C v vrata za polnjenje. Napajalni kábel USB-C bo služil kot zunanja radijska antena.
- Držite gumb , da vklopite zvočnik, in na kratko pritisnite gumb **M**, da izberete način radia FM.
- Držite gumb **M**, da začnete samodejno iskanje razpoložljivih radijskih postaj. Pritisnite gumb za potrditev in shranjevanje izbrane postaje.
- Z gumboma / – preklaplajte med posameznimi shranjenimi postajami.

### PARAMETRI

Največja zmogljivost	60 W
Brezžična tehnologija	Bluetooth 5.3
Število pasov	1× ø 105mm 2× ø 57mm
Največja razdalja za seznanjanje	15 m
Podprti formati	MP3, WAV, FLAC
Podprti kodeki	SBC
Vložki	Micro SD, USB-A, 3,5mm AUX
Kapaciteta baterije	4500 mAh, 7,4 V
Čas predvajanja (50% glasnosti)	do 9,5 ure
Čas polnjenja	do 4 ur
Občutljivost	85 dB
Frekvenčno območje	80 Hz – 20 kHz
Funkcija	FM radio, TWS, Bluetooth, LED osvetlitev ozadja, BeatBass
Vodoodpornost	IPX6
Dimenzije	320 × 132 × 130 mm
Teža	2,1 kg

Pridrujemo si pravico do tiskarskih napak.



# LAMAX

## Eclipse1

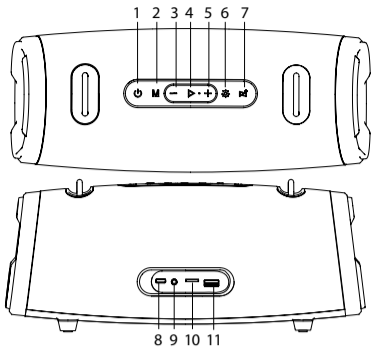

### SADRŽAJ KUTIJE

1× LAMAX Eclipse1	1× 3,5 mm AUX kábel
1× Naramenica	1× Upute za upotrebu
1× USB-C kábel za napajanje	1× Sigurnosne upute

### OPIS I KONTROLA

- Uključivanje/isključivanje (držati 2 sekunde)
  - Prebac ekvilizator normal/BeatBass (pritisnite)
  - Reset (držati 8 sekundi kada je uključen)
- Promjena FM načina (pritisnite) P
  - Promjena glazbenih izvora – Bluetooth, USB flash pogon, microSD kartica i 3,5 mm AUX (pritisnite)
  - Stišaj (pritisni)
- Prethodna pjesma (držite 2 sekunde)
  - Reproduciraj/pauziraj (pritisni)
  - Odgovori/prekini poziv (pritisni)
  - Odbijte poziv (držite 2 sekunde)
  - Otkaj Bluetooth uparivanje (držati 8 sekundi)
  - Povečaj glasnoću (pritisni)
- Slijedeća pjesma (držite 2 sekunde)
  - Promjena načina RGB svjetla (pritisnite)
- Uključivanje/isključivanje RGB svjetla (držati 2 sekunde)
- Uključivanje/isključivanje TWS načina (držati 2 sekunde)
- Prekini vezu s Bluetooth uređajem (pritisni)

### Ostalo

- USB-C priključak za punjenje
- 3,5 mm AUX priključak
- Priključak za mikro SD karticu
- USB-A priključak

### UPRAVLJANJE ZVUČNICIMA

**Punjenje:** Prije prve uporabe potpuno napunite bateriju zvočnika.

Napunite zvočnik originalnim priloženim kablom za napajanje. Dok se zvočnik puni, gumb svijetli crveno. Kada svijetli bijelo/isključeno, zvočnik je napunjen.

#### Uključivanje/isključivanje:

Pritisnite i držite gumb za uključivanje zvočnika. Pritisnite i držite isti gumb za isključivanje zvočnika.

Napomena: Zvočnik će se automatski isključiti nakon 30 minuta neaktivnosti; kada je baterija vrlo niska; kada punjenje vanjskog uređaja traje 30 minuta.

#### Uparivanje:

- Uključite zvočnik držeći tipku . Zvočnik će automatski ući u način rada za uparivanje.
- Aktivirajte Bluetooth funkciju na svom telefonu ili drugom uređaju. Odaberite „LAMAX Eclipse1” s popisa dostupnih uređaja.

Napomena: Pritisnite gumb za odspajanje Bluetooth uređaja na koji je spojen zvočnik.

Napomena: Zvočnik će se automatski upariti s uređajem s kojim je zadnji put uparen.

#### TWS:

- Za međusobno uparivanje dva zvočnika, uključite oba zvočnika i provjerite da nisu upareni s multimedijским uređajem.
- Na jednom od zvočnika koje ste odabrali kao glavni zvočnik, pritisnite tipku 2 sekunde, oglasit će se dvaput zvučni signal. Zvučnici će tada biti povezani. Tipka na glavnom zvočniku će treperiti, dok će tipka na sekundarnom zvočniku svijetliti bijelo.
- Zatim uparite glavni zvočnik s multimedijским uređajem prema poglavlju o uparivanju.
- Glavni zvočnik će funkcionirati kao lijevi kanal. Funkcijama poziva možete upravljati samo putem ovog glavnog zvočnika.
- Raspasite zvučnike pritiskom na gumb na glavnom zvočniku.

#### Promjena glazbenih izvora:

Pritisnite gumb **M** za prebacivanje između izvora:

- Bluetooth
- FM radio
- Micro SD kartica
- USB flash pogon
- AUX

Napomena: Spajanjem microSD kartice, USB flash pogona ili priloženog 3,5 mm AUX kabla, zvočnik će se automatski prebaciti u odgovarajući način rada.

#### FM radio:

- Priključite USB-C kábel za napajanje u priključak za punjenje. USB-C