

DOMO



DO1059CG

Handleiding	Combi microgolfoven
Mode d'emploi	Four à micro-ondes combiné
Gebrauchsanleitung	Kombi Mikrowelle
Instruction booklet	Combi microwave oven
Manual de instrucciones	Microondas combi
Istruzioni per l'uso	Forno a microonde combinato
Návod k použití	Kombinovaná mikrovlnná trouba s horkovzduchem a grilem
Návod na použitie	Kombinovaná mikrovlnná rúra s teplovzduchem a grilom



Lees aandachtig alle instructies - bewaar deze handleiding voor latere raadpleging.
Lisez attentivement les instructions - gardez le mode d'emploi pour utilisation ultérieur.
Lesen Sie genau die Anweisungen - bewahren Sie die Gebrauchsanleitung für spätere
heranziehung.

Read all instructions carefully - save this instruction manual for future reference.
Lea detenidamente todas las instrucciones - Conserve este manual para futura referencia.

Leggere con attenzione le istruzioni - conservarle per future consultazioni.

Před použitím si důkladně přečtěte tento manuál - manuál si uschovejte i pro případ
budoucího nahlédnutí.

Pred použitím si dôkladne prečítajte tento manuál - manuál si uschovajte aj pre prípad
budúceho nahlľadnutie.

NL	Nederlands	3
FR	Français	14
DE	Deutsch	25
EN	English	36
ES	Español	47
IT	Italiano	57
CZ	Čeština	68
SK	Slovenčina	79

GARANTIE

Geachte klant,

Al onze producten ondergaan steeds een strenge kwaliteitscontrole, alvorens ze aan je worden aangeboden. Mocht je desondanks toch nog problemen hebben met jouw toestel, dan betreuren wij dit ten zeerste. In dat geval verzoeken wij je contact op te nemen met onze klantendienst.

Onze medewerkers zullen je met plezier verder helpen.



+32 14 21 71 91



info@linea2000.be

Maandag – Donderdag : 8.30u – 12.00u en van 13.00u – 17.00u

Vrijdag : 8.30u – 12.00u en van 13.00u – 16.30u

Dit apparaat heeft een garantietermijn van 2 jaar vanaf de datum van aankoop. Gedurende de garantieperiode zal de distributeur volledige verantwoording op zich nemen voor gebreken die aanwijsbaar berusten op materiaal- of constructiefouten. Wanneer dergelijke gebreken voorkomen, zal het apparaat, indien nodig, vervangen of gerepareerd worden. De garantieperiode van 2 jaar zal op dit moment niet terug beginnen, maar loopt verder tot 2 jaar na de aankoop van het toestel. De garantie wordt verleend op basis van het kassaticket. Indien je apparaat defect is binnen de garantietermijn van 2 jaar, dan mag je het toestel samen met het originele kassaticket binnenbrengen in de winkel waar je het toestel hebt aangekocht.

De garantie op accessoires en onderdelen die onderhevig zijn aan slijtage, bedraagt 6 maanden. De garantie en verantwoordelijkheid/aansprakelijkheid van de leverancier en fabrikant vervallen automatisch in de volgende gevallen:

- Bij het niet naleven van de instructies in deze handleiding.
- Bij verkeerde aansluiting, vb. te hoge elektrische spanning.
- Bij verkeerd, hardhandig of abnormaal gebruik.
- Bij onvoldoende of verkeerd onderhoud.
- Bij herstelling of wijziging van het toestel door de consument of niet gemachtigde derden.
- Bij gebruik van onderdelen of accessoires welke niet worden aanbevolen of geleverd door de leverancier / fabrikant.

VEILIGHEIDSVOORSCHRIFTEN

Wanneer je elektrische toestellen gebruikt, moeten volgende veiligheidsinstructies in acht genomen worden:

- Lees deze instructies zorgvuldig door. Bewaar deze handleiding om later te raadplegen.
- Verwijder voor het eerste gebruik alle verpakkingsmaterialen en eventuele promotionele stickers. Zorg ervoor dat kinderen niet met de verpakkingsmaterialen spelen.
- Dit toestel is geschikt om te gebruiken in de huishoudelijke omgeving en in gelijkaardige omgevingen zoals:
 - Keukenhoek voor personeel van winkels, kantoren en andere gelijkaardige professionele omgevingen
 - Boerderijen
 - Hotel- en motelkamers en andere omgevingen met een residentieel karakter
 - Gastenkamers, of gelijkaardige

- Dit toestel mag gebruikt worden door kinderen vanaf 16 jaar en personen met een fysieke of sensorische beperking of mensen met een beperkte mentale capaciteit of gebrek aan ervaring of kennis, op voorwaarde dat deze personen toezicht krijgen of instructies hebben gekregen over het gebruik van het toestel op een veilige manier en dat ze ook de gevaren kennen bij het gebruik van het toestel. Kinderen mogen niet met het toestel spelen. Het onderhoud en de reiniging van het toestel mogen niet door kinderen gebeuren tenzij ze ouder zijn dan 16 jaar en onder toezicht staan.
- Houd het toestel en de voedingskabel buiten het bereik van kinderen jonger dan 16 jaar.
- Opgelet: het toestel mag niet gebruikt worden met een externe timer of een aparte afstandsbediening.
- Kijk voor gebruik na of het voltage vermeld op het toestel overeenkomt met het voltage van het elektriciteitsnet bij je thuis.
- Gebruik het toestel nooit wanneer het snoer of de stekker beschadigd is, na een slechte werking van het toestel of wanneer het toestel beschadigd is. Breng het toestel dan naar het dichtstbijzijnde gekwalificeerde service center voor nazicht en reparatie.
- Streng toezicht is noodzakelijk wanneer het toestel door of in de buurt van kinderen gebruikt wordt.
- Het gebruik van accessoires die niet aanbevolen of verkocht worden door de fabrikant, kan brand, elektrische schokken of verwondingen veroorzaken.
- Trek de stekker uit het stopcontact wanneer het toestel niet in gebruik is, vooraleer onderdelen te monteren of demonteren en vooraleer het toestel te reinigen. Zet eerst alle knoppen in de 'uit'-stand en trek de stekker bij de stekker zelf uit het stopcontact. Trek nooit aan het snoer om de stekker uit het stopcontact te trekken.
- Laat een werkend toestel niet zonder toezicht achter.
- Zet dit toestel nooit op of in de buurt van een gasvuur of elektrisch vuur of op een plaats waar het in contact zou kunnen komen met een warm toestel.
- Gebruik het toestel niet buiten.
- Gebruik het toestel enkel voor het doel waarvoor het bestemd is.
- Gebruik het toestel altijd op een stevig, droog, effen oppervlak.
- Gebruik het toestel alleen voor huishoudelijk gebruik. De fabrikant is niet verantwoordelijk voor ongelukken die een gevolg zijn van verkeerd gebruik van het toestel, of het niet naleven van de regels zoals ze vermeld zijn in deze handleiding.
- Dompel het toestel, het elektrisch snoer of de stekker nooit onder in water of een andere vloeistof.
- Hou het snoer uit de buurt van scherpe randen en hete onderdelen of andere warmtebronnen.
- Waarschuwing: vloeistoffen en andere voedingsmiddelen mogen niet opgewarmd worden in gesloten containers, er bestaat een risico op explosie.
- Waarschuwing: het is gevaarlijk voor een niet-gekwalificeerd persoon om onderdelen weg te halen die beschermen tegen microgolven.
- Gebruik alleen keukenmateriaal geschikt voor gebruik in de microgolfoven.
- Maak de oven regelmatig schoon, alle voedselresten moeten verwijderd worden.
- Wanneer je voedsel opwarmt in een plastic of papieren container, moet je de oven in het oog houden. De container zou kunnen ontbranden.
- Wanneer er rook ontstaat in de microgolfoven, verwijder dan onmiddellijk de stekker uit het stopcontact en houd de deur gesloten, om eventuele vlammen te doven.
- Laat voedsel niet overgaan worden.
- Gebruik de oven niet om dingen in te bewaren. Bewaar geen brood, koekjes, etc. in de oven.
- Verwijder draadsluiting en metalen handvatten van verpakkingen vooraleer iets in de oven te plaatsen.
- Installeer de oven alleen volgens de installatie-instructies.
- Eieren in de schaal of hele hardgekookte eieren mogen niet opgewarmd worden in de microgolfoven.

- Deze zouden kunnen exploderen, zelfs nadat de oven is uitgeschakeld.
- Gebruik het toestel alleen zoals beschreven in de handleiding. Gebruik geen schadelijke chemicaliën of dampen in dit toestel. Deze oven is enkel bedoeld om te verwarmen. Het toestel is niet geschikt voor industrieel gebruik of laboratoriumgebruik.
 - De oven kan warm worden tijdens het gebruik. Hou het elektrisch snoer weg van hete onderdelen en dek de oven niet af.
 - Laat het snoer niet over de rand van een tafel of toog hangen.
 - Wanneer de microgolfoven niet goed proper gehouden wordt, kan dit leiden tot beschadiging en slijtage die de levensduur van het apparaat kunnen aantasten en mogelijk tot een gevaarlijke situatie kunnen leiden.
 - De inhoud van babyflessen en babyvoeding moet altijd geschud of geroerd worden voor consumptie. Ook de temperatuur moet gecontroleerd worden alvorens het voedsel te gebruiken, om brandwonden te voorkomen.
 - Het opwarmen van vloeistoffen in de oven kan resulteren in een verlate kookreactie van de vloeistof. Wees daarom altijd voorzichtig wanneer je de container uit de oven haalt.
 - Dit toestel mag niet in een kast geplaatst worden.
 - Gebruik geen stoomreiniger om het toestel te reinigen.
 - Gebruik geen agressieve schoonmaakmiddelen of scherpe voorwerpen om het glas van de deur schoon te maken, dit kan het glas beschadigen en leiden tot het barsten van het glas.
 - De deur van het toestel kan warm worden tijdens het gebruik.
 - **BEWAAR DEZE WAARSCHUWINGEN**

VOORZORGSMAATREGELEN OM BLOOTSTELLING AAN MICROGOLFOVEN TE VOORKOMEN

- Gebruik de oven nooit met de deur open, dit kan schadelijke blootstelling aan microgolven tot gevolg hebben. Het is belangrijk om de veiligheidssluiting niet stuk te maken en er niet mee te knoeien.
- Plaats geen voorwerpen tussen de deur en de oven. Voorkom ook dat vuil of schoonmaakmiddel zich ophoopt tussen de deur en de oven.
- **WAARSCHUWING:** wanneer de deur of de sluiting beschadigd is, mag je de oven niet gebruiken tot dit hersteld is door een gekwalificeerd persoon.

OM HET RISICO OP VERWONDINGEN TE VERMIJDEN

- **Opgelet:** raak geen onderdelen binnen in de oven aan. Dit kan ernstige verwondingen of de dood tot gevolg hebben.
- Demonteer het toestel niet.
- Onjuist gebruik van het toestel en de geaarde stekker kan leiden tot elektrocutie. Schakel het toestel niet in alvorens het juist geïnstalleerd is en aangesloten op een geaard stopcontact.
- Dit toestel is voorzien van een geaarde stekker, deze moet aangesloten worden op een geaard stopcontact. Wanneer er kortsluiting zou ontstaan, zorgt de aarding ervoor dat de elektrische stroom wordt afgeleid. Contacteer een gekwalificeerd elektricien indien je niet zeker bent van je elektrische installatie.
- Het toestel is voorzien van een kort elektrisch snoer, ter voorkoming van struikelen of verstrikt raken in het snoer.
- Wanneer je gebruik maakt van een verlengsnoer moet het vermogen van het snoer minstens even zwaar zijn als het vermogen van de oven. Indien je moet gebruik maken van een verlengsnoer, gebruik dan steeds een snoer met 3 draden.
- Het verlengsnoer moet zo worden neergelegd, dat niemand erover kan struikelen of in verstrikt kan raken.

MATERIALEN DIE KUNNEN GEBRUIKT WORDEN IN DE MICROGOLFOVEN

Hieronder vind je een lijst van voorwerpen die al dan niet in het toestel kunnen gebruikt worden. Indien je het voorwerp dat je wilt gebruiken niet terugvindt in deze lijst, kan je via volgende handeling nagaan of het voorwerp geschikt is voor de microgolf:

Vul een microgolfveilige container met 250 ml koud water en plaats dit samen met het te testen voorwerp in de microgolfoven. Schakel de microgolf in op het maximum vermogen, gedurende 1 minuten.

Voel voorzichtig aan het voorwerp. Wanneer het lege voorwerp warm is, is het niet geschikt voor gebruik in de microgolfoven.

OPGELET: het voorwerp nooit langer dan 1 minuut in de microgolf koken.

Materialen die kunnen gebruikt worden:

- Servies: alleen microgolfveilig servies. Gebruik geen servies waar barstjes in zijn of schilfertjes af zijn.
- Glazen kan: gebruik de kan altijd zonder deksel. Mag alleen gebruikt worden voor het lichtjes opwarmen. De meeste glazen kannen zijn niet hittebestendig en kunnen dus barsten.
- Glaswerk: hittebestendig ovensglaswerk mag gebruikt worden. Let erop dat het glas geen metalen versiering of metalen onderdelen heeft. Gebruik geen gebarsten of beschadigd glas.
- Ovenkookzakjes: volgens de instructies van de fabrikant. Sluit het zakje niet met een metalen sluiting. Maak gaatjes in het zakje, zodat de stoom kan ontsnappen.
- Plastiek: alleen plastic geschikt voor de microgolf. Volg de instructies van de fabrikant. Op het plastic moet steeds vermeld staan "microwave safe". Sommige plastic containers worden zacht, als het voedsel binnenin warm wordt. Kookzakjes en dichte zakjes moeten doorprikt worden om de stoom te kunnen laten ontsnappen.
- Plastic verpakking: alleen plastic die mag gebruikt worden in de microgolf. Kan gebruikt worden voor het afdekken van voedsel, om het voedsel niet te laten uitdrogen. Zorg er steeds voor dat het plastic niet in contact komt met het voedsel.
- Thermometer: alleen microgolfveilige thermometers.

Materialen die niet mogen gebruikt worden in de microgolf:

- Aluminium schotel: dit kan vonken veroorzaken. Leg het voedsel op een microgolfveilige schaal.
- Voedselhouder met metalen handvat: kan vonken veroorzaken. Leg het voedsel op een microgolfveilige schaal.
- Keukenmateriaal uit metaal of met metalen afwerking: metaal schermt het voedsel af van microgolfenergie. Metalen afwerking kan leiden tot vonken.
- Metalen sluitingen: kan leiden tot vonken en kan vuur doen ontstaan in de oven.
- Papieren zakken: kunnen brand doen ontstaan in de oven.
- Schuimplastic: dit kan smelten of het voedsel in het schuimplastic besmetten wanneer het blootgesteld wordt aan hoge temperaturen.
- Hout: hout droogt uit in de microgolf en kan daardoor barsten of splitsen.

ONDERDELEN

- A. Controlepaneel
- B. Draaiplateau-aandrijving
- C. Draaiplateuring
- D. Glazen draaiplateau
- E. Kijkvenster
- F. Deur
- G. Veiligheidsslot
- H. Grillrooster (enkel voor grill en convectie, te plaatsen op het glazen draaiplateau)

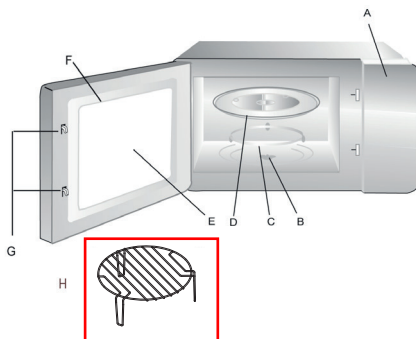

VOOR HET EERSTE GEBRUIK

INSTALLATIE VAN HET DRAAIPLATEAU

1. Het draaiplateau en de draairing moeten altijd gebruikt worden tijdens het koken. Plaats eerst de draaiplateuring in het midden van de microgolfoven.
2. Plaats het draaiplateau op de ring, zorg ervoor dat het midden van het draaiplateau past in de draaiplateau-aandrijving.
3. Plaats het draaiplateau nooit ondersteboven. Zorg ervoor dat het draaiplateau steeds vrij kan draaien.
4. Alle voedsel en containers moeten steeds op het glazen plateau geplaatst worden tijdens het koken.
5. Wanneer het glazen draaiplateau of de ring gebarsten is, moet je contact opnemen met het service center.



INSTALLATIE VAN DE OVEN

Verwijder al het verpakkingsmateriaal en de accessoires. Controleer de oven op eventuele schade, zoals deuken of een beschadigde deur. Gebruik de oven niet wanneer hij beschadigd is. Verwijder de film rond het toestel, deze werd aangebracht om krassen te voorkomen. Verwijder echter niet de lichtbruine mica-bescherming aan de binnkant van de oven.

1. Kies een plaats om de microgolf te installeren, waar voldoende open ruimte is om luchttoevoer en -afvoer mogelijk te maken. De minimumhoogte voor de installatie van de microgolfoven is 85cm. Plaats de achterkant van het toestel tegen de muur. Laat boven de microgolfoven minimum 30cm ruimte open, en tussen de oven en andere muren minimum 20cm.
2. Verwijder nooit de pootjes aan de onderkant van de oven.
3. Het blokkeren van de luchtinlaat en -uitlaat kan leiden tot schade aan het toestel.
4. Plaats de oven zo ver mogelijk uit de buurt van radio en tv om storing te vermijden.
5. Steek de stekker van de oven in het stopcontact, controleer steeds of het voltage bij jouw thuis overeenkomt met het voltage aangegeven op het toestel.

Waarschuwing: Plaats de oven niet boven een kookfornuis of ander warmteproducerend toestel.

6. Het toegankelijke gedeelte van het toestel kan warm worden tijdens gebruik.

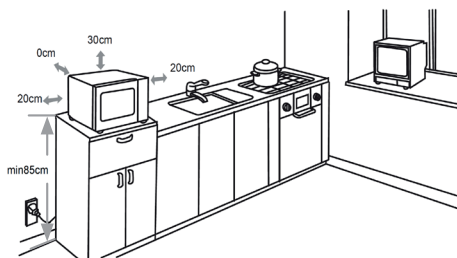

GEBRUIK

INSTELLEN VAN DE KLOK

Wanneer je de stekker in het stopcontact steekt, zal de display "0:00" aangeven en hoor je eenmaal een signaal.

- Druk op CLOCK/KITCHEN TIMER en 00:00 verschijnt op het display en de urenindicatie knippert.
- Door middel van de draaiknop pas je de uren aan.
- Druk vervolgens nogmaals op CLOCK/KITCHEN TIMER en de minutenindicatie knippert.
- Door middel van de draaiknop pas je de minuten aan.
- Bevestig door nogmaals op CLOCK/KITCHEN TIMER te drukken.

Door op STOP/CLEAR te drukken kan je te allen tijde het instellen van de klok onderbreken. Wil je achteraf het uur aanpassen, druk dan één keer op CLOCK/KITCHEN TIMER en gebruik de draaiknop om het uur en de minuten in te stellen. Druk telkens op CLOCK/KITCHEN TIMER om te bevestigen.



MICROWOLF

- Druk éénmaal op MICROWAVE en op het display verschijnt: P100.
- Je kan nu het vermogen stapsgewijs aanpassen door of op MICROWAVE te drukken of aan de draaiknop te draaien. Je kan kiezen uit P100, P80, P50, P30 of P10. De getallen zijn de percentages van het totale vermogen.
- Druk vervolgens op START/+30SEC./CONFIRM om te bevestigen.
- Draai aan de draaiknop om de kooktijd aan te passen binnen een bereik van 5 sec. tot 95 min.
- Druk op START/+30SEC./CONFIRM om het koken te beginnen.

Overzicht vermogen

Druk/draai	Eenmaal	Tweemaal	Driemaal	Viermaal	Vijfmaal
Display	P100	P80	P50	P30	P10
Vermogen	100%	80%	50%	30%	10%

De intervallen voor het instellen van de kooktijd zijn als volgt:

Tussen:	Interval:
0-1 min.	5 sec.
1-5 min.	10 sec.
5-10 min.	30 sec.
10-30 min.	1 min.
30-95 min.	5 min.



GRILL

- Druk eenmaal op GRILL/COMBI en G-1 verschijnt op het display.
- Druk op START/+30SEC./CONFIRM om te bevestigen.
- Draai aan de draaiknop om de kooktijd aan te passen binnen een bereik van 5 sec. tot 95 min.
- Druk op START/+30SEC./CONFIRM om met grillen te beginnen.

Als de helft van de grilltijd verstreken is, laat de oven tweemaal een signaal horen om aan te geven het voedsel om te draaien. Je kan dit negeren en het grillen gaat dan gewoon door. Beter is om het voedsel om te draaien, de deur weer te sluiten en op START/+30SEC./CONFIRM te drukken om door te gaan.

COMBINATIE

- Druk eenmaal op GRILL/COMBI en G-1 verschijnt op het display.
- Druk op GRILL/COMBI of draai aan de draaiknop om te kiezen. Voor combinatiekoken kan je kiezen uit: C-1, C-2, C-3 of C-4.

GEWENSTE COMBINATIEFUNCTIE KIEZEN:

Display	Microgolf	Grill	Convectie
C-1	•		•
C-2	•	•	
C-3		•	•
C-4	•	•	•

- Druk op START/+30SEC./CONFIRM om te bevestigen.
- Draai aan de draaiknop om de kooktijd aan te passen binnen een bereik van 5 sec. tot 95 min.
- Druk op START/+30SEC./CONFIRM om met koken te beginnen.



CONVECTIE/WARME LUCHT MET VOORVERWARMING

Convectiekoken maakt het mogelijk het toestel te gebruiken zoals een traditionele oven, zonder microgolven. Het is aanbevolen de oven voor te verwarmen tot de gewenste temperatuur is bereikt voordat je het voedsel in de oven plaatst.

1. Druk eenmaal op CONVECTION en 140°C zal knipperen op het display.
2. Door op "Convection" te drukken of aan de draaiknop te draaien kan je de gewenste temperatuur instellen. Je kan met een interval van 10°C kiezen tussen 140°C en 230°C.
3. Druk op START/+30SEC./CONFIRM om de temperatuur te bevestigen.
4. Druk op START/+30SEC./CONFIRM om het voorverwarmen te starten. Als de gewenste temperatuur is bereikt hoor je tweemaal een signaal om je eraan te herinneren het voedsel in de oven te plaatsen. De temperatuur van het voorverwarmen zal knipperen op het display.
5. Zet het voedsel in de oven en sluit de deur. Draai aan de draaiknop om de kooktijd aan te passen binnen een bereik van 5 sec. tot 95 min.
6. Druk op START/+30SEC./CONFIRM om het koken te beginnen. Je kan de kooktijd niet aanpassen voordat de gewenste voorverwarmtemperatuur is bereikt. Als de gewenste voorverwarmtemperatuur is bereikt, moet de deur geopend worden om de kooktijd te kunnen ingeven. Doe je dit niet binnen de 5 minuten, dan hoor je vijfmaal een signaal en de oven stopt met voorverwarmen en gaat in wachtfunctie.



CONVECTIE/WARME LUCHT ZONDER VOORVERWARMING

1. Druk eenmaal op CONVECTION en 140°C zal knipperen op het display.
2. Door op CONVECTION te drukken of aan de draaiknop te draaien kan je de gewenste temperatuur instellen. Je kan met een interval van 10°C kiezen tussen 140°C en 230°C.
3. Druk op START/+30SEC./CONFIRM om de temperatuur te bevestigen.
4. Draai aan de draaiknop om de kooktijd aan te passen binnen een bereik van 5 sec. tot 95 min.
5. Druk op START/+30SEC./CONFIRM om met convectiekoken te beginnen.

KEUKENWEKKER

- Druk tweemaal op CLOCK/KITCHEN TIME en op het display verschijnt: 00:00.
- Draai aan de draaiknop om de gewenste keukenwekkertijd in te stellen met een maximum van 95 minuten.
- Druk op START/+30SEC./CONFIRM om de instelling te bevestigen.
- Als de tijd is verlopen zal de klokindicator uitgaan en hoor je vijfmaal een signaal. Het display geeft vervolgens de huidige tijd aan.

De keukenwekker zal ook door blijven lopen als je de deur opent.

Je kan geen enkel ander programma instellen zolang de keukenwekker loopt.



ONTDOOIEN PER GEWICHT

- Druk eenmaal op W.T./TIME DEFROST en "d-1" zal op het display worden aangegeven.
- Draai aan de draaiknop om het gewenste gewicht van het te ontdooien voedsel in te stellen. Je kan kiezen van 100 g tot 2000 g.
- Druk op START/+30SEC./CONFIRM om het ontdooien te starten. Je kan te allen tijde het ontdooien pauzeren door op STOP/CLEAR te drukken. Om door te gaan met ontdooien volstaat het weer op START/+30SEC./CONFIRM te drukken. Druk je echter tweemaal achtereenvolgens op STOP/CLEAR, dan gaat de oven terug in wachtstand.
- Wanneer de helft van de ontdooitijd verstreken is, geeft de oven tweemaal een signaal om je er aan te herinneren het voedsel om te draaien. Doe je dit, dan volstaat het na het sluiten van de deur weer op START/+30SEC./CONFIRM te drukken om het ontdooien voort te zetten. Negeer je het signaal, dan zal de oven het ontdooien automatisch voortzetten, maar riskeer je een onvolledige ontdooiing van het voedsel.



ONTDOOIEN PER TIJDSEENHEID

- Druk tweemaal op W.T./TIME DEFROST en "d-2" zal op het display worden aangegeven.
- Draai aan de draaiknop om de gewenste ontdooitijd in te stellen.
- Druk op START/+30SEC./CONFIRM om te beginnen met ontdooien. Je kan te allen tijde het ontdooien pauzeren door op STOP/CLEAR te drukken. Om door te gaan met ontdooien volstaat het weer op START/+30SEC./CONFIRM te drukken. Druk je echter tweemaal achtereenvolgens op STOP/CLEAR, dan gaat de oven terug in wachtstand.



AUTOMATISCH MENU

- Draai, voordat je een andere menu-toets indrukt, de draaiknop naar rechts. Hiermee kies je een automatische menu. Je hebt de keuze uit 10 vooraf ingestelde functies (A1-A10). Het display geeft aan voor welk soort voedsel elke functie dient (zie foto).
- Druk op START/+30SEC./CONFIRM om je keuze te bevestigen.
- Draai aan de draaiknop om het gewicht (g) in te stellen.
- Druk op START/+30SEC./CONFIRM om te beginnen.

vb. Cake (A9). Voor Cake in het automatisch menu zal de oven eerst opwarmen tot 180°C. Wanneer de oven de juiste temperatuur bereikt heeft zal je tweemaal een akoestisch signaal horen om je er aan te herinneren de cake in de oven te plaatsen. Druk vervolgens op START/+30SEC./CONFIRM om het bakken te beginnen.

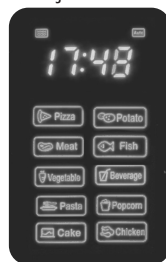

TABEL

Menu	Gewicht (g)	Display	Vermogen
Pizza (A1)	200	200	C-4
	300	300	
	400	400	
Aardappelen (A2)	1 (+/- 230g)	1	100% Microgolf
	2 (+/- 460g)	2	
	3 (+/- 690g)	3	
Vlees (A3)	150	150	100% Microgolf
	300	300	
	450	450	
	600	600	
Vis (A4)	150	150	80% Microgolf
	250	250	
	350	350	
	450	450	
	600	600	
Groenten (A5)	150	150	100% Microgolf
	350	350	
	500	500	
Drank (A6)	1 (240 ml)	1	100% Microgolf
	2 (480 ml)	2	
	3 (720 ml)	3	
Pasta (A7)	50 (met 450ml water)	50	80% Microgolf
	100 (met 800 ml water)	100	
	150 (met 1200 ml water)	150	
Popcorn (A8)	50	50	100% Microgolf
	100	100	
Cake (A9)	475	457	Verwarm voor op 180°C
Kip (A10)	750	750	100% Microgolf/ Convectie op 200°C
	1000	1000	
	1200	1200	

SNEL KOKEN

Druk, voordat je een andere menu-toets indrukt, op **START/+30SEC./CONFIRM** om gedurende 30 seconden op 100% vermogen de microgolfoven te gebruiken. Elke keer je dit herhaalt zullen er 30 seconden bij de kooktijd worden gevoegd met een maximum van 95 minuten.

Ook voor de instellingen van grill, convectie en combinaties zal het drukken op de **START/+30SEC./CONFIRM**-toets 30 seconden op vol vermogen bijvoegen. Enkel tijdens ontdooien en het automatische menu zal het drukken op deze toets geen invloed hebben.

Snel koken met microgolf

Draai de draaiknop naar links om meteen de kooktijd in te stellen en druk op **START/+30SEC./CONFIRM** om op 100% microgolff vermogen te koken.

KOKEN IN FASES

Je kan de oven zo instellen, dat er in 2 fases gekookt wordt. Als je wilt ontdooien en daarna koken, moet het ontdooien uiteraard eerst ingesteld worden. Er zal een signaal klinken als de eerste fase is afgelopen en de tweede fase begint. Enkel een automatisch programma en voorverwarmen kunnen niet als een fase worden ingesteld.

Bijvoorbeeld: Als je voedsel wilt ontdooien gedurende 5 minuten, en dan aan 80% 7 minuten met de microgolf wilt koken, volg je volgende stappen:

1. Druk twee keer op **W.T./TIME DEFROST**. Er komt d-2 op het scherm.
2. Draai aan de knop om de tijd op 5 minuten in te stellen.
3. Druk één keer op **MICROWAVE**. Draai aan de knop om het vermogen in te stellen en draai tot er **P80** (80%) op de display komt.
4. Druk op **START/+30SEC./CONFIRM** om te bevestigen.
5. Draai aan de knop om 7 minuten in te stellen.
6. Druk op **START/+30SEC./CONFIRM** om het proces te beginnen.



VERGRENDELING/KINDERSLOT

Druk gedurende 3 seconden op **STOP/CLEAR**. Je hoort een signaal en de display geeft een sleuteltje aan. Om te ontgrendelen druk je weer gedurende 3 seconden op **STOP/CLEAR**. Je hoort weer een langer signaal en het sleuteltje verdwijnt van de display.

TIPS

- Druk tijdens het koken op **CLOCK/KITCHEN TIMER** om het uur weer te geven gedurende 2-3 seconden.
- Druk tijdens het koken op **MICROWAVE**, **GRILL/COMBI** of **CONVECTION** om het huidige vermogen weer te geven gedurende 2-3 seconden.
- Druk op **START/+30SEC./CONFIRM** om verder te gaan met koken nadat de deur van de oven is open geweest.
- Druk na het instellen van een kookprogramma binnen de 5 minuten op **START/+30SEC./CONFIRM**. Anders zal de tijd weer worden weergegeven en wordt de instelling geannuleerd.
- Als de oven op laag vermogen werkt, zal ook het ovenlichtje minder helder branden.
- Het is normaal dat er condens op de ovendeur kan neerslaan.

REINIGING EN ONDERHOUD

- Zorg er steeds voor dat je de stekker uit het stopcontact verwijdert, voor je het toestel schoonmaakt.
- Maak de binnenkant van het toestel na elk gebruik schoon met een licht vochtige doek.
- Maak de onderdelen, zoals grill, glazen draaiplateau, ... schoon in warm water met een mild detergent.
- De deur, de sluiting en het controlepaneel kan je schoonmaken met een licht vochtige doek, als ze vuil zijn.
- Gebruik geen stoomreiniger om het toestel te reinigen.
- Gebruik geen agressieve schoonmaakmiddelen of scherpe voorwerpen om het glas van de deur schoon te maken, dit kan het glas beschadigen en leiden tot het barsten van het glas.

Schoonmaaktip: vul een microgolfovenbestendige container met 300 ml water en het sap van een halve citroen. Plaats deze op het midden van de draaiplateau en zet de microgolfoven in werking gedurende 10 minuten op 100% vermogen. Veeg nadien de binnenkant schoon met een zachte, droge doek.

MILIEURICHTLIJNEN

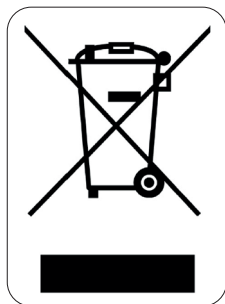

Dit symbool op het product of op de verpakking wijst erop dat dit product niet als huishoudafval mag worden behandeld. Het moet naar een plaats worden gebracht waar elektrische en elektronische apparatuur wordt gerecycleerd. Als je ervoor zorgt dat dit product op de correcte manier wordt verwijderd, voorkom je mogelijk voor mens en milieu negatieve gevolgen die zich zouden kunnen voordoen in geval van verkeerde afvalbehandeling. Voor meer details in verband met het recycleren van dit product, neem je best contact op met de gemeentelijke instanties, het bedrijf of de dienst belast met de verwijdering van huishoudafval of de winkel waar je het product hebt gekocht.



Het verpakkingsmateriaal is recycleerbaar. Behandel de verpakking milieubewust.

GARANTIE

FR

Cher client,
Tous nos produits sont soumis à des contrôles qualité stricts avant d'être proposés à la vente. Si vous deviez toutefois rencontrer un problème avec votre appareil, nous le déplorons vivement. Dans ce cas, nous vous invitons à prendre contact avec notre service clientèle. Nos collaboratrices se feront un plaisir de vous aider !



+32 14 21 71 91



info@linea2000.be

Du lundi au jeudi : 8 h 30 – 12 h et 13 h – 17 h

Vendredi : 8 h 30 – 12 h et 13 h – 16 h 30

Cet appareil est garanti 2 ans à compter de la date d'achat. Durant la période de garantie, le distributeur assumera l'entière responsabilité en cas de défauts de fonctionnement (matériel) ou de fabrication. Si un tel problème survient, l'appareil sera remplacé ou réparé. La période de garantie de 2 ans ne reprend pas à zéro, mais se poursuit (jusqu'à 2 ans à compter de la date d'achat de l'appareil). La garantie est accordée sur la base du ticket de caisse.

Pour les accessoires et les éléments d'usure, une garantie de 6 mois s'applique.

La garantie et la responsabilité du fournisseur et du fabricant n'ont plus effet dans les cas suivants :

- Les instructions du manuel n'ont pas été suivies.
- Mauvais raccordement, par ex. tension électrique trop forte.
- Utilisation contraire, brutale ou anormale.
- Entretien insuffisant ou non conforme.
- Réparation ou modification de l'appareil par le consommateur ou un tiers non autorisé.
- Utilisation d'éléments ou d'accessoires qui ne sont pas recommandés ou fournis par le fournisseur/fabricant.

CONSIGNES DE SÉCURITÉ

Les consignes de sécurité suivantes doivent être respectées lors de l'utilisation de tout appareil électrique:

- Lisez ces consignes très attentivement. Conservez ce mode d'emploi afin de pouvoir le consulter ultérieurement.
- Avant la première utilisation, enlevez tous les éléments d'emballage et les éventuels autocollants promotionnels. Veillez à ce que les enfants ne jouent pas avec les matériaux d'emballage.
- Cet appareil est conçu pour être utilisé dans un environnement domestique ou dans des environnements comparables, tels que :
 - Coin-cuisine du personnel dans les commerces, les bureaux et autres environnements professionnels comparables
 - Fermes
 - Chambres d'hôtel ou de motel et autres environnements à caractère résidentiel
 - Chambres d'hôtes ou comparables
- Cet appareil peut être utilisé par des enfants âgés de 16 ans ou plus et par des personnes présentant un handicap physique ou sensoriel, une capacité mentale limitée ou un manque d'expérience ou de connaissances, à condition que ces personnes soient sous surveillance ou qu'elles aient reçu des instructions sur la manière d'utiliser l'appareil en toute sécurité et qu'elles connaissent les dangers liés

à son utilisation. Les enfants ne peuvent pas jouer avec cet appareil. L'entretien et le nettoyage de l'appareil ne peuvent pas être effectués par des enfants, sauf s'ils sont âgés de plus de 16 ans et sous la surveillance d'un adulte.

- Gardez l'appareil et le cordon électrique hors de portée des enfants.
- Attention: l'appareil ne peut pas être utilisé avec une minuterie externe ou une commande à distance séparée.
- Vérifiez avant usage si la tension indiquée sur l'appareil correspond à la tension du réseau électrique de votre domicile.
- N'utilisez jamais l'appareil lorsque le cordon ou la fiche sont endommagés, après un mauvais fonctionnement de l'appareil ou lorsque l'appareil est endommagé. Amenez alors l'appareil au centre de services le plus proche pour contrôle et réparation.
- Soyez très attentif lorsque l'appareil est utilisé par des enfants ou à proximité d'enfants.
- L'utilisation d'accessoires non préconisés par le fabricant peut provoquer un incendie, une électrocution ou des blessures.
- Retirez la fiche de la prise lorsque l'appareil n'est pas utilisé, avant d'installer ou d'enlever des pièces et avant de nettoyer l'appareil. Mettez tous les boutons en position « arrêt » et retirez la fiche de la prise. Ne tirez jamais sur le câble pour retirer la fiche de la prise.
- Ne laissez jamais un appareil en service sans surveillance.
- Ne placez jamais cet appareil sur ou à proximité d'un feu au gaz ou d'un feu électrique où il pourrait entrer en contact avec un appareil chaud.
- N'utilisez pas l'appareil à l'extérieur.
- Utilisez l'appareil uniquement dans le but auquel il est destiné.
- Utilisez toujours l'appareil sur une surface solide, sèche et plane.
- Cet appareil ne convient qu'à un usage domestique. Le fabricant décline toute responsabilité pour des accidents qui découleraient d'un mauvais usage de l'appareil ou du non-respect des instructions fournies dans ce manuel.
- N'immergez jamais le cordon électrique, la fiche ou l'appareil lui-même dans l'eau ou tout autre milieu liquide.
- Tenez le cordon éloigné de rebords tranchants et de pièces brûlantes ou d'autres sources de chaleur.
- Mise en garde: les liquides et les autres aliments ne peuvent pas être réchauffés dans des récipients fermés, car un risque d'explosion existe.
- Mise en garde: il est dangereux pour une personne non-compétente d'enlever des parties qui protègent contre les micro-ondes.
- Mise en garde: un enfant ne peut utiliser le four sans surveillance uniquement s'il a reçu assez d'instructions concernant le fonctionnement du four.
- N'utilisez que des ustensiles de cuisines adaptés à l'utilisation au four à micro-ondes.
- Nettoyez le four régulièrement, tous les restes d'alimentation doivent être enlevés.
- Quand vous réchauffez des aliments dans un récipient plastique ou papier, vous devez rester près du four, car il est possible que le récipient s'enflamme.
- Quand de la fumée se forme dans le four à micro-ondes, retirez immédiatement la fiche de la prise et gardez la porte fermée, pour éteindre des flammes éventuelles.
- Ne laissez pas trop cuire les aliments.
- N'utilisez pas le four pour stocker des objets. Ne gardez pas de pain, de gateaux, etc. dans le four.
- Enlevez l'attache et les poignées en métal de l'emballage avant de le placer dans le four.
- N'installez le four que selon les instructions d'installation.
- Les œufs dans leur coquilles ou les œufs durs entiers ne peuvent pas être chauffés dans le four à micro-ondes. Ils pourraient exploser, même une fois que le four est éteint.
- N'utilisez cet appareil que conformément à la description de ce mode d'emploi. N'utilisez pas de

produits chimiques ou des vapeurs dans cet appareil. Ce four est uniquement destiné à réchauffer. L'appareil n'est pas adapté à un usage industriel ou en laboratoire.

- Le four peut chauffer pendant l'utilisation. Tenez le cordon électrique à distance de parties chaudes et ne couvrez pas le four.
- Ne laissez jamais le cordon pendre au bord d'une table ou d'un comptoir.
- Si vous ne nettoyez pas bien le four, cela peut entraîner des dégâts pour l'appareil et éventuellement des situations dangereuses.
- Le contenu de biberons et d'alimentation pour bébés doit toujours être secoué ou remué. La température doit être contrôlée avant d'utiliser les aliments, afin d'éviter les brûlures.
- Le chauffage de liquides dans le four peut causer une réaction d'ébullition retardée du liquide. Soyez donc toujours prudent en enlevant le récipient du four.
- Cet appareil ne peut pas être placé dans un placard.
- MISE EN GARDE: Veillez à ce que l'appareil soit éteint avant de changer la lampe de votre appareil.
- N'utilisez pas de nettoyeur vapeur pour nettoyer votre appareil.
- N'utilisez pas des produits de nettoyage corrosifs ou des objets pointus pour nettoyer la vitre de la porte. Ceci pourrait endommager la vitre et pourrait amener à ce que la vitre se fende.
- La porte de l'appareil peut devenir chaude pendant l'utilisation.
- CONSERVEZ CES MISES EN GARDE

MESURES DE PRECAUTION AFIN D'EVITER L'EXPOSITION AUX MICRO-ONDES

- N'utilisez pas le four quand la porte est ouverte; ceci pourrait mener à une exposition dangereuse aux micro-ondes. Il est important de ne pas casser la fermeture de sécurité et de ne pas la bricoler.
- Ne placez pas d'objet entre la porte et le four. Evitez que des saletés ou du produit de nettoyage ne s'accumulent entre la porte et le four.
- MISE EN GARDE: quand la porte ou la fermeture est endommagée, vous ne pouvez pas utiliser le four jusqu'à sa réparation par une personne compétente.
- Quand cet appareil n'est pas suffisamment et correctement entretenu, cela peut endommager l'appareil et provoquer un mauvais fonctionnement ou une situation dangereuse.

AFIN D'EVITER LE RISQUE DE LESIONS

- Attention: Ne touchez pas des pièces à l'intérieur du four. Ceci peut provoquer des lésions graves ou la mort. Ne démontez pas l'appareil.
- Un usage incorrect de l'appareil et de la fiche mise à la terre peut provoquer l'électrocution. N'allumez pas l'appareil avant qu'il ne soit installé correctement et qu'il soit raccordé à une prise mise à la terre.
- Cet appareil est équipé d'une fiche mise à la terre. Elle doit être raccordée à une prise mise à la terre. Si un court-circuit se présente, la mise à la terre fait en sorte que le courant électrique soit détourné. Contactez un électricien qualifié si vous n'êtes pas sûr de votre installation électrique.
- Votre appareil est équipé d'un cordon électrique court, pour éviter que quelqu'un ne trébuche sur ou ne se prenne dans le cordon.
- Si vous utilisez une rallonge, la puissance de la rallonge doit être au moins équivalente à la puissance du four. Si vous devez utiliser une rallonge, utilisez toujours une rallonge à 3 fils.
- La rallonge doit être placée de telle manière que personne ne puisse trébucher ou se prendre dedans.

MATERIAUX ADAPTE A L'UTILISATION DANS LE FOUR A MICRO-ONDES

Ci-dessous, vous trouverez une liste d'objets qui peuvent être ou non utilisés dans l'appareil. Si vous ne trouvez pas l'objet que vous voudriez utiliser dans la liste, vous pouvez vérifier si l'objet est adapté à l'utilisation dans le micro-ondes avec l'action suivante:

Remplissez un récipient adapté au micro-ondes avec 250 ml d'eau froide. Placez le récipient avec l'objet à tester dans le four à micro-ondes. Allumez le micro-ondes à la puissance maximale, pendant 1 min.

Touchez prudemment l'objet. Quand l'objet vide est chaud, il n'est pas adapté à l'utilisation dans le four à micro-ondes.

ATTENTION: Ne placez jamais l'objet pendant plus d'1 minute dans le four à micro-ondes.

Matériaux pouvant être utilisés:

- Service: Uniquement un service adapté à l'utilisation dans le micro-ondes. N'utilisez pas de service avec des fêlures ou écaillé.
- Pot en verre: utilisez toujours le pot sans couvercle. Ne peut être utilisé que pour chauffer légèrement. La plupart des pots en verre ne sont pas résistants à la chaleur et peuvent se fendre.
- Verrerie: la verrerie pour four résistante à la chaleur peut être utilisée. Faites attention que le verre ne contienne pas de décoration ou de pièce en métal. N'utilisez pas de verre fendu ou endommagé.
- Sachets de cuisson pour le four: selon les instructions du fabricant. Ne fermez pas le sachet avec une fermeture en métal. Faites des trous dans le sachet, pour que la vapeur puisse s'échapper.
- Plastique: Uniquement le plastique approprié pour le micro-ondes. Suivez les instructions du fabricant. Le plastique doit toujours indiquer "microwave safe". Certains récipients en plastique deviennent mous quand les aliments placés à l'intérieur chauffent. Les sachets de cuisson et les sachets fermés doivent être troués pour laisser échapper la vapeur.
- Emballage en plastique: Uniquement le plastique approprié à l'usage au micro-ondes. Peut être utilisé pour couvrir les aliments, pour ne pas dessécher les aliments. Faites en sorte que le plastique ne rentre pas en contact avec les aliments.
- Thermomètre: uniquement les thermomètres résistants au micro-ondes.

Matériaux ne pouvant pas être utilisés au micro-ondes:

- Plat en aluminium: il pourrait provoquer des étincelles. Mettez les aliments sur un plat résistant au micro-ondes.
- Récipient avec une poignée en métal: pourrait provoquer des étincelles. Mettez les aliments sur un plat résistant au micro-ondes.
- Matériel de cuisine en métal ou avec une finition en métal: Le métal fait écran entre les aliments et l'énergie du micro-ondes. Une finition en métal pourrait provoquer des étincelles.
- Fermetures en métal: pourrait provoquer des étincelles et pourrait causer un feu dans le four.
- Sacs en papier: pourraient causer un feu dans le four
- Mousse plastique: pourrait fondre ou contaminer les aliments dans la mousse plastique quand elle est exposée à des températures élevées.
- Bois: le bois dessèche dans le micro-ondes et peut alors se fendre ou se décomposer.

PARTIES

- A. Panneau de commandes
- B. Mécanisme de commande du plateau tournant
- C. Support de plateau tournant
- D. Plateau tournant en verre
- E. Vitre transparente
- F. Porte
- G. Verrou de sécurité
- H. Grill (uniquement pour le mode grill et convection, à placer sur le plateau tournant en verre)

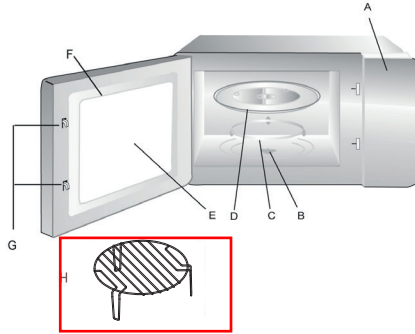

AVANT LA PREMIÈRE UTILISATION

MISE EN PLACE DU PLATEAU Tournant

1. Toujours utiliser le plateau tournant et le support de plateau pendant la cuisson. Placer d'abord le support de plateau tournant au milieu du micro-ondes.
2. Placer le plateau tournant sur le support, en s'assurant que le milieu du plateau tournant s'insère dans le mécanisme de commande du plateau tournant.
3. Ne jamais placer le plateau tournant à l'envers. S'assurer que le plateau tournant peut tourner librement en permanence.
4. Toujours placer la nourriture et les récipients sur le plateau en verre pendant la cuisson.
5. Si le plateau tournant en verre ou son support est cassé, contacter votre centre de réparation.



INSTALLATION DU FOUR

1. Retirer la totalité de l'emballage et les accessoires. S'assurer que le four n'est pas endommagé, par exemple qu'il ne présente pas de bosses et que la porte n'est pas endommagée. Ne pas utiliser le four s'il est endommagé. Retirer le film entourant l'appareil, celui-ci sert à éviter que l'appareil ne se salisse. Cependant, ne retirez pas la protection en mica brun clair se trouvant à l'intérieur du four.
2. Installer le micro-ondes dans un endroit suffisamment ouvert pour permettre à l'air de circuler. Pour l'installation du four à micro-ondes, prévoyez une hauteur de 85 cm minimum. Placez la face arrière de l'appareil contre le mur. Laissez un espace de 30 cm minimum au-dessus du four à micro-ondes et de 20 cm minimum entre le four et les autres murs.
3. Ne jamais retirer les pieds du four.
4. Bloquer les orifices de ventilation peut endommager l'appareil.
5. Placez le four aussi loin que possible d'un poste de radio ou de télévision pour éviter les interférences.

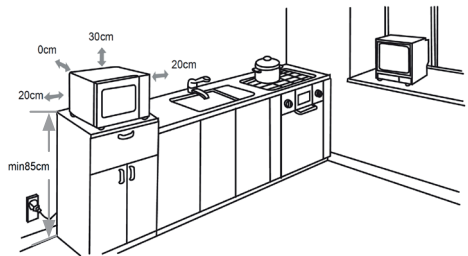

6. Brancher la fiche du four dans la prise, toujours s'assurer que la tension dans votre habitation correspond à la tension indiquée sur votre appareil.
- Avertissement : Ne pas placer le four au-dessus d'un fourneau ou d'un autre appareil émettant de la chaleur.
7. La partie accessible de l'appareil peut devenir chaude pendant son fonctionnement.

UTILISATION

RÉGLAGE DE L'HORLOGE

Lorsque vous branchez le micro-ondes, 0:00 s'affiche et un bip sonore se fait entendre.

- Appuyez sur CLOCK/KITCHEN TIMER; 00:00 s'affiche et l'indication des heures clignote.
- À l'aide du bouton tournant vous pouvez régler les heures.
- Appuyez ensuite une nouvelle fois sur CLOCK/KITCHEN TIMER et l'indication des minutes se met à clignoter.
- À l'aide du bouton tournant vous pouvez régler les minutes.
- Confirmez en appuyant une nouvelle fois sur CLOCK/KITCHEN TIMER.

Appuyez sur STOP/CLEAR pour interrompre à tout moment le réglage de l'horloge. Si vous voulez régler l'heure par la suite, appuyez une fois sur CLOCK/KITCHEN TIMER et utilisez le bouton rotatif pour programmer l'heure et les minutes. Appuyez chaque fois sur CLOCK/KITCHEN TIMER pour confirmer.



MICRO-ONDES

- Appuyez une fois sur MICROWAVE; l'indication suivante s'affiche: P100.
- Vous pouvez alors régler par incréments la puissance en appuyant sur MICROWAVE ou en tournant le bouton. Vous pouvez choisir parmi P100, P80, P50, P30 ou P10. Les chiffres indiqués correspondent à des pourcentages de la puissance maximale.
- Appuyez ensuite sur START/+30SEC./CONFIRM pour confirmer.
- Tournez le bouton pour régler le temps de cuisson, entre 5 sec. et 95 min.
- Appuyez sur START/+30SEC./CONFIRM pour lancer la cuisson.

Aperçu de la puissance

Appuyez/tournez	Une fois	Deux fois	Trois fois	Quatre fois	Cinq fois
Display	P100	P80	P50	P30	P10
Puissance	100%	80%	50%	30%	10%

Les intervalles pour le réglage du temps de cuisson sont les suivants:

Entre:	Intervalle:
0 à 1 min.	5 sec.
1 à 5 min.	10 sec.
5 à 10 min.	30 sec.
10 à 30 min.	1 min.
30 à 95 min.	5 min.



GRIL

- Appuyez une fois sur GRILL/COMBI; l'indication G-1 s'affiche.
- Appuyez sur START/+30SEC./CONFIRM pour confirmer.
- Tournez le bouton pour régler le temps de cuisson, entre 5 sec. et 95 min.
- Appuyez sur START/+30SEC./CONFIRM pour commencer à griller.

Une fois que la moitié du temps du grill est passé, un double bip sonore se fait entendre pour indiquer qu'il est temps de tourner la nourriture. Vous pouvez ignorer cette indication et laisser la nourriture continuer à griller. Il vaut cependant mieux tourner la nourriture, refermer la porte et appuyer sur START/+30SEC./CONFIRM pour continuer.

COMBINAISON

- Appuyez une fois sur GRILL/COMBI; l'indication G-1 s'affiche.
- Appuyez sur GRILL/COMBI ou tournez le bouton pour choisir. Pour une combinaison, vous pouvez choisir parmi: C-1, C-2, C-3 ou C-4.

CHOISIR LA FONCTION DE COMBINAISON SOUHAITÉE :

Affichage	Micro-ondes	Grill	Convection
C-1	•		•
C-2	•	•	
C-3		•	•
C-4	•	•	•

- Appuyez sur START/+30SEC./CONFIRM pour confirmer.
- Tournez le bouton pour régler le temps de cuisson/grill, entre 5 sec. et 95 min.
- Appuyez sur START/+30SEC./CONFIRM pour commencer à cuire/griller.



CONVECTION/AIR CHAUD AVEC PRÉ-CHAUFFAGE

La cuisson par convection vous permet d'utiliser votre four comme un four traditionnel, sans les micro-ondes. Il est recommandé de préchauffer le four jusqu'à la température souhaitée avant de placer la nourriture dans le four.

1. Appuyez une fois sur CONVECTION; l'indication 140°C clignote.
2. Appuyez sur CONVECTION ou tournez le bouton pour régler la température souhaitée. Par incréments de 10 °C, vous pouvez choisir une température entre 140 °C et 230 °C.
3. Appuyez sur START/+30SEC./CONFIRM pour confirmer.
4. Appuyez sur START/+30SEC./CONFIRM pour lancer le préchauffage. Une fois que la température souhaitée est atteinte, un double bip sonore se fait entendre pour vous rappeler de placer la nourriture dans le four. La température de préchauffage clignote.
5. Placez la nourriture dans le four et refermez la porte. Tournez le bouton pour régler le temps de cuisson, entre 5 sec. et 95 min.
6. Appuyez sur START/+30SEC./CONFIRM pour lancer la cuisson. Il n'est pas possible de régler le temps de cuisson avant que la température de préchauffage souhaitée ait été atteinte. Une fois que la température de préchauffage a été atteinte, vous devez ouvrir la porte pour pouvoir saisir la durée de cuisson. Si vous ne le faites pas dans les 5 minutes, un quintuple bip sonore se fait entendre et le four arrête de préchauffer et passe en mode de veille.

CONVECTION/AIR CHAUD SANS PRÉ-CHAUFFAGE

1. Appuyez une fois sur CONVECTION; l'indication 140 °C clignote.
2. Appuyez sur CONVECTION ou tournez le bouton pour régler la température souhaitée. Par incréments de 10 °C, vous pouvez choisir une température entre 140 °C et 230 °C.
3. Appuyez sur START/+30SEC./CONFIRM pour confirmer la température
4. Tournez le bouton pour régler le temps de cuisson, entre 5 sec. et 95 min.
5. Appuyez sur START/+30SEC./CONFIRM pour lancer la cuisson par convection.

MINUTERIE DE CUISINE

- Appuyez deux fois sur CLOCK/KITCHEN TIMER; l'indication suivante s'affiche: 00:00.
- Tournez le bouton tournant pour indiquer la durée de cuisson souhaitée, au maximum 95 minutes.
- Appuyez sur START/+30SEC./CONFIRM pour confirmer le réglage.
- Une fois que le temps s'est écoulé, l'indicateur d'horloge s'éteint et un quintuple bip sonore se fait entendre. L'heure actuelle s'affiche ensuite.

La minuterie de cuisine continue de décompter si vous ouvrez la porte.

Il n'est pas possible de régler un autre programme tant que la minuterie de cuisine fonctionne.

DÉCONGELER EN FONCTION DU POIDS

- Appuyez une fois sur W.T./TIME DEFROST; l'indication **d-1** s'affiche.
- Tournez le bouton pour saisir le poids souhaité de la nourriture à décongeler. Vous pouvez choisir de 100 jusqu'à 2000 grammes.
- Appuyez sur START/+30SEC./CONFIRM pour lancer la décongélation. Vous pouvez interrompre la décongélation à tout moment en appuyant sur STOP/CLEAR. Appuyez sur START/+30SEC./CONFIRM pour relancer la décongélation. Si vous appuyez deux fois sur STOP/CLEAR, le four revient en mode de veille.
- Une fois que la moitié du temps de décongélation est passé, un double bip sonore se fait entendre pour vous rappeler de tourner la nourriture. Si vous tournez la nourriture, il suffit alors de refermer la porte et d'appuyer sur START/+30SEC./CONFIRM pour continuer la décongélation. Si vous ignorez le signal sonore, la décongélation continue automatiquement, mais la nourriture risque de ne pas se décongeler totalement.

DÉCONGELER EN FONCTION DE LA DURÉE

- Appuyez deux fois sur W.T./TIME DEFROST; l'indication **d-2** s'affiche.
- Tournez le bouton pour saisir la durée de décongélation souhaitée.
- Appuyez sur START/+30SEC./CONFIRM pour lancer la décongélation. Vous pouvez interrompre la décongélation à tout moment en appuyant sur STOP/CLEAR. Appuyez sur START/+30SEC./CONFIRM pour relancer la décongélation. Si vous appuyez deux fois sur STOP/CLEAR, le four revient en mode de veille.

MENU AUTOMATIQUE

- Avant d'appuyer sur une autre touche de menu, tournez le bouton vers le droit. Cela vous permet de choisir un menu automatique. Vous pouvez choisir entre 10 fonctions pré-configurées (A1 à A10). L'affichage indique le type de nourriture pouvant être cuit avec chaque fonction (voir illustration).
- Appuyez sur START/+30SEC./CONFIRM pour confirmer votre choix.
- Tournez le bouton pour saisir le poids en grammes.
- Appuyez sur START/+30SEC./CONFIRM pour lancer la cuisson.



p. ex. Gâteau (A9). Pour un gâteau en mode de menu automatique, le four se préchauffe d'abord à 180 °C. Une fois que la température souhaitée est atteinte, un double bip sonore se fait entendre pour vous rappeler de placer le gâteau dans le four. Appuyez ensuite sur START/+30SEC./CONFIRM pour lancer la cuisson.

TABLEAU

Menu	Poids (g)	Écran	Puissance
Pizza (A1)	200	200	C-4
	300	300	
	400	400	
Pommes de terre (A2)	1 (+/- 230g)	1	100% micro-ondes
	2 (+/- 460g)	2	
	3 (+/- 690g)	3	
Viande (A3)	150	150	100% micro-ondes
	300	300	
	450	450	
	600	600	
Poisson (A4)	150	150	80% micro-ondes
	250	250	
	350	350	
	450	450	
	600	600	
Légumes (A5)	150	150	100% micro-ondes
	350	350	
	500	500	
Boisson (A6)	1 (240 ml)	1	100% micro-ondes
	2 (480 ml)	2	
	3 (720 ml)	3	
Pâtes (A7)	50 (avec 450 ml de l'eau)	50	80% micro-ondes
	100 (avec 800 ml de l'eau)	100	
	150 (avec 1200 ml de l'eau)	150	
Popcorn (A8)	50	50	100% micro-ondes
	100	100	
Cake (A9)	475	457	Préchauffez à 180°C
Kip (A10)	750	750	100% micro-ondes/ convection à 200°C
	1000	1000	
	1200	1200	

CUISSON RAPIDE

Avant d'appuyer sur une autre touche de menu, appuyez sur START/+30SEC./CONFIRM pour utiliser le four à pleine puissance pendant 30 secondes. À chaque fois que vous répétez cette opération, 30 secondes sont ajoutées à la durée de cuisson, jusqu'à un maximum de 95 minutes.

L'activation de START/+30SEC./CONFIRM permet également d'ajouter 30 secondes de cuisson à pleine puissance pour la cuisson au grill, à convection et en combiné. L'activation de cette touche n'a pas d'effet pendant la décongélation et la cuisson avec menu automatique.

Cuisson rapide aux micro-ondes

Tournez le bouton rotatif vers la gauche pour régler d'emblée le temps de cuisson, puis appuyez sur START/+30SEC./CONFIRM pour cuire à 100% de puissance.

CUISSON PAR ÉTAPES

Vous pouvez régler le four de manière à cuire un plat en 2 étapes. Si vous voulez décongeler avant de cuire, il convient naturellement de régler l'appareil d'abord sur le mode de décongélation. L'appareil fera retentir un signal entre la fin de la première étape et le début de la seconde étape. Seuls les modes de programme automatique et de préchauffage ne peuvent pas être sélectionnés dans le cadre de la cuisson par étapes.

Exemple: Si vous voulez décongeler un aliment pendant 5 minutes, puis le cuire aux micro-ondes à 80% de puissance pendant 7 minutes, procédez comme suit :

1. Appuyez deux fois sur W.T./TIME DEFROST. L'écran affiche alors d-2.
2. Tournez le bouton pour régler la minuterie sur 5 minutes.
3. Appuyez une fois sur MICROWAVE. Tournez le bouton pour régler la puissance jusqu'à ce que l'écran affiche P80 (80%).
4. Appuyez sur START/+30SEC./CONFIRM pour valider.
5. Tournez le bouton pour régler la minuterie sur 7 minutes.
6. Appuyez sur START/+30SEC./CONFIRM pour lancer le processus.



VERROUILLAGE/VERROU ENFANT

Appuyez sur STOP/CLEAR pendant 3 secondes. Un bip sonore se fait entendre, et une clé s'affiche.

Appuyez de nouveau sur STOP/CLEAR pendant 3 secondes pour déverrouiller.

Un long bip sonore se fait de nouveau entendre, et la clé disparaît.

TUYAUX

- En cours de cuisson, vous pouvez appuyer sur CLOCK/KITCHEN TIMER pour afficher l'heure pendant 2-3 secondes.
- En cours de cuisson, vous pouvez appuyer sur MICROWAVE, GRILL/COMBI ou CONVECTION pour afficher la puissance actuelle pendant 2-3 secondes.
- Si vous avez ouvert la porte du four quelques instants, appuyez sur START/+30SEC./CONFIRM pour continuer la cuisson.
- Après avoir réglé un programme de cuisson, vous devez appuyer sur START/+30SEC./CONFIRM dans un délai de 5 minutes. Autrement, l'écran affichera à nouveau l'heure et votre réglage sera annulé.
- Lorsque le four fonctionne à basse puissance, la lumière du four brille également moins fort.
- Il est normal que de la condensation se forme sur la porte du four.

NETTOYAGE ET ENTRETIEN

- Vérifiez toujours que vous avez enlevé la fiche de la prise avant de nettoyer l'appareil.
- Nettoyez l'intérieur de l'appareil après chaque utilisation avec un chiffon légèrement humide.
- Nettoyez les pièces, comme le grill, le plateau tournant en verre, ... dans de l'eau chaude avec un détergent doux.
- La porte, la fermeture et le panneau de commande peuvent être nettoyés avec un chiffon légèrement humide, s'ils sont sales.
- N'utilisez pas de nettoyeur à vapeur pour nettoyer l'appareil.
- N'utilisez pas de détergents agressifs ou d'objets acérés pour nettoyer la vitre de la porte, car cela risque d'endommager le verre et finalement le briser.

Conseil de nettoyage : remplissez un récipient qui peut aller au micro-ondes avec 300 ml d'eau et le jus d'un demi-citron. Placez-le au milieu du plateau tournant et faites fonctionner le micro-ondes pendant 10 minutes à 100 % de puissance. Essayez ensuite l'intérieur avec un chiffon doux et sec.

MISE AU REBUT

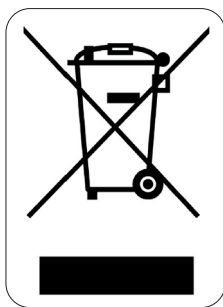

Ce symbole sur le produit ou son emballage indique que ce produit ne peut être traité comme déchet ménager. Il doit plutôt être remis au point de ramassage concerné, se chargeant du recyclage du matériel électrique et électronique. En vous assurant que ce produit est éliminé correctement, vous favorisez la prévention des conséquences négatives pour l'environnement et la santé humaine qui, sinon, seraient le résultat d'un traitement inapproprié des déchets de ce produit. Pour obtenir plus de détails sur le recyclage de ce produit, veuillez prendre contact avec le bureau municipal de votre région, votre service d'élimination des déchets ménagers ou le magasin où vous avez acheté le produit.



L'emballage est recyclable. Traitez l'emballage écologiquement.

GARANTIE

Sehr geehrter Kunde,
Sämtliche unserer Produkte unterliegen einer strengen Qualitätskontrolle,
bevor Sie Ihnen angeboten werden. Sollten dennoch
Probleme mit Ihrem Gerät auftreten, bedauern wir dies zutiefst.
Wir möchten Sie in diesem Fall bitten, unseren Kundenservice zu kontaktieren.
Unsere Mitarbeiter helfen Ihnen gern weiter!



+32 14 21 71 91



info@linea2000.be

Montag – Donnerstag: 8:30 Uhr – 12:00 Uhr und von 13:00 Uhr – 17:00 Uhr
Freitag: 8:30 Uhr – 12:00 Uhr und von 13:00 Uhr – 16:30 Uhr

DE

Dieses Gerät hat eine Garantiefrist von 2 Jahren ab dem Kaufdatum. Während der Garantiezeit übernimmt der Hersteller die vollständige Verantwortung für Mängel, die nachweislich auf Material- oder Konstruktionsfehler zurückzuführen sind. Wenn derartige Mängel auftreten, wird das Gerät wenn nötig ausgetauscht oder repariert. Die Garantiezeit von 2 Jahren beginnt in diesem Moment nicht erneut, sondern sie läuft bis 2 Jahre nach dem Kaufdatum weiter. Die Garantie wird auf der Grundlage des Kassenbons gewährt.

Die Garantie auf Accessoires und Verschleißteile beträgt 6 Monate.

Die Garantie und die Verantwortung/Haftung des Lieferanten und Herstellers entfallen automatisch in den folgenden Fällen:

- Bei Nichtbeachtung der Anweisungen in dieser Bedienungsanleitung.
- Bei falschem Anschluss, z.B. bei einer zu hohen Stromspannung.
- Bei falscher, grober oder abnormaler Verwendung.
- Bei unzureichender oder falscher Wartung.
- Bei vom Verbraucher oder von nicht ermächtigten Dritten vorgenommenen Reparaturen oder Änderungen am Gerät.
- Bei der Verwendung von Ersatzteilen oder Accessoires, die nicht vom Lieferanten / Hersteller empfohlen oder geliefert werden.

SICHERHEITSVORKEHRUNGEN

Wenn Sie elektrische Geräte verwenden, müssen folgende Sicherheitshinweise beachtet werden:

- Lesen Sie diese Hinweise sorgfältig durch. Bewahren Sie diese Bedienungsanleitung zum späteren Nachschlagen auf.
- Entfernen Sie vor dem ersten Gebrauch alle Verpackungsmaterialien und möglichen Werbeaufkleber. Sorgen Sie dafür, dass Kinder nicht mit den Verpackungsmaterialien spielen.
- Dieses Gerät eignet sich für den Einsatz im Haushalt und in ähnlichen Umfeldern, zum Beispiel in folgenden Bereichen:
 - Küchenbereich für Mitarbeiter von Geschäften, Büros und anderen ähnlichen beruflichen Umfeldern.
 - Bauernhöfe
 - Hotel- und Motelzimmer und andere Bereiche mit wohnungsähnlichem Charakter
 - Gästezimmer oder Ähnliches

- Diese Gerät darf von Kindern ab 16 Jahren und Menschen mit körperlichen oder sensorischen Behinderungen oder Menschen mit eingeschränkten geistigen Fähigkeiten oder mangelnder Erfahrung bzw. Sachkenntnis unter der Bedingung verwendet werden, dass diese Personen beaufsichtigt werden oder sie eine Anleitung zur sicheren Verwendung des Geräts erhalten haben und sich der Gefahren bei der Verwendung des Geräts bewusst sind. Kinder dürfen nicht mit dem Gerät spielen. Die Wartung und Reinigung des Geräts darf nicht durch Kinder ausgeführt werden, außer diese sind älter als 16 Jahre und werden von einem Erwachsenen beaufsichtigt.
- Achtung: das Gerät darf nicht mit einer externen Zeitschaltuhr oder Fernbedienung gebraucht werden.
- Vor der Benutzung prüfen, ob die Spannung, die auf dem Gerät angegeben ist, mit der Spannung Ihres Stromnetzes übereinstimmt.
- Benutzen Sie das Gerät niemals, wenn die Kabelschnur oder der Stecker beschädigt ist, nach beeinträchtigtem Funktionieren des Gerätes, oder wenn das Gerät beschädigt ist. Bringen Sie in solchen Fällen das Gerät zur nächsten qualifizierten Servicestelle zur Überprüfung und/oder Reparatur.
- Beim Einsatz des Gerätes in Anwesenheit von Kindern ist strenge Aufsicht geboten.
- Die Verwendung von Zubehör, das nicht vom Hersteller empfohlen oder verkauft wird, besteht die Gefahr von Brand, elektrischen Schläges oder von Verletzungen.
- Ziehen Sie den Stecker aus der Steckdose, wenn das Gerät nicht im Einsatz ist, Einzelteile montiert oder demontiert werden, oder das Gerät gereinigt wird. Ziehen Sie den Stecker direkt am Stecker selber und nicht an der Kabelschnur aus der Steckdose.
- Lassen Sie das im Betrieb befindliche Gerät nicht unbeaufsichtigt.
- Stellen Sie das Gerät nicht in der Nähe oder auf einer Gasflamme, einer elektrischen Platte oder an einer Stelle ab, auf der es in Kontakt mit einem Elektroofen oder einem anderen heißen Geräten kommen kann.
- Benutzen Sie das Gerät nicht im Freien.
- Benutzen Sie das Gerät ausschließlich für den Zweck, für den es gedacht ist.
- Stellen Sie das Gerät immer auf eine stabile, flache und trockene Oberfläche.
- Das Gerät ist nur auf den privaten Gebrauch ausgelegt. Der Hersteller ist nicht verantwortlich für Unfälle, die als Folge von unsachgemäßem Gebrauch des Geräts oder Nichtbefolgen der in dieser Anleitung aufgeführten Regeln entstehen.
- Das Gerät, das Kabel oder den Stecker niemals in Wasser oder in andere Flüssigkeiten tauchen.
- Netzkabel vor scharfen Kanten, heißen Gegenständen oder anderen Wärmequellen schützen.
- Warnung: Flüssigkeiten und andere Lebensmittel dürfen nicht in geschlossenen Behältern aufgewärmt werden. Es besteht Explosionsgefahr.
- Warnung: Es ist für eine unqualifizierte Person gefährlich, um Teile, die gegen Mikrowellen schützen, zu entfernen.
- Warnung: Ein Kind darf den Ofen nur dann alleine und ohne Aufsicht bedienen, wenn es genügend Anweisungen erhalten hat, wie es den Ofen bedienen muss.
- Nur Küchenzubehör verwenden, das für den Mikrowellenofen geeignet ist.
- Den Ofen regelmäßig reinigen, alle Essensreste müssen entfernt werden.
- Beim Aufwärmen von Lebensmitteln in einem Plastik- oder Papierbehälter ist der Ofen zu beaufsichtigen, da die Möglichkeit besteht, dass der Behälter in Brand gerät.
- Sobald Rauch im Mikrowellenofen entsteht, sofort den Stecker aus der Steckdose entfernen und die Türe geschlossen halten, um eventuelle Flammen zu löschen.
- Die Lebensmittel nicht zu lange garen.
- Den Ofen nicht verwenden, um Dinge darin aufzubewahren. Kein Brot, Kekse usw. im Ofen aufbewahren.
- Drahtverschlüsse und Metallhandgriffe von der Verpackung entfernen, bevor diese in den Ofen zu stellen.

- Den Ofen nur gemäß Installationsanweisungen installieren.
- Eier mit Schale oder ganze hart gekochte Eier dürfen nicht im Mikrowellenofen aufgewärmt werden. Diese könnten explodieren, selbst nachdem der Ofen ausgeschaltet ist.
- Das Gerät nur, wie in der Betriebsanleitung beschrieben steht, verwenden. Keine schädlichen Chemikalien oder Dämpfe in diesem Gerät verwenden. Dieser Ofen ist nur zum Erhitzen gedacht. Das Gerät ist nicht für industrielle oder Laborzwecke geeignet.
- Der Ofen kann während des Gebrauchs warm werden. Das elektrische Kabel von heißen Teilen entfernt halten und den Ofen nicht abdecken.
- Das Kabel nicht über den Tisch- oder Büfftrand hängen lassen.
- Wird der Ofen nicht gut gepflegt, kann dies Schäden am Gerät oder eventuell gefährliche Situationen verursachen.
- Der Inhalt von Babyfläschchen und Babynahrung muss immer geschüttelt oder gerührt werden. Die Temperatur muss kontrolliert werden, bevor die Nahrungsmittel konsumiert werden, um Brandwunden zu verhindern.
- Das Aufwärmen von Flüssigkeiten im Ofen kann zu einer nachträglichen Kochreaktion der Flüssigkeit führen. Es ist deshalb immer Vorsicht geboten, wenn der Behälter aus dem Ofen genommen wird.
- Das Gerät darf nicht in einen Schrank gestellt werden.
- **WARNUNG:** Vor dem Austausch der Lampe des Geräts, dafür sorgen, dass das Gerät ausgeschaltet ist.
- Keinen Dampfreiniger zum Reinigen des Geräts verwenden.
- Keine aggressiven Reinigungsmittel oder scharfe Gegenstände verwenden, um das Glas der Türe zu reinigen, dies könnte das Glas beschädigen und Sprünge im Glas verursachen.
- Die Türe des Geräts kann während des Gebrauchs warm werden.
- **DIESE WARNUNGEN AUFBEWAHREN**

VORKEHRUNGEN, UM BESTRAHLUNG DURCH MIKROWELLEN ZU VERHINDERN

- Den Ofen nicht mit offener Türe benutzen. Dies kann schädliche Bestrahlung mit Mikrowellen zur Folge haben. Es ist wichtig, das Sicherheitsschloss nicht zu beschädigen oder zu manipulieren.
- Keine Gegenstände zwischen die Türe und den Ofen stellen. Verhindern Sie auch, dass sich Schmutz oder Reinigungsmittel zwischen der Türe und dem Ofen ansammeln.
- **WARNUNG:** Ist die Türe oder das Schloss beschädigt, darf der Ofen nicht benutzt werden, bis dieser von einem Fachmann repariert wurde.
- Wird das Gerät nicht ausreichend und gut gepflegt, kann dies zu Schäden am Gerät führen, die schlechtes Funktionieren oder gefährliche Situationen zur Folge haben.

UM VERLETZUNGSGEFAHR ZU VERMEIDEN

- **Achtung :** Keine Teile im Ofen berühren. Dies kann ernste Verletzungen oder den Tod zur Folge haben. Das Gerät nicht demontieren.
- Nicht bestimmungsgemäßer Einsatz des Geräts und des geerdeten Steckers kann zu Stromschlag führen. Das Gerät nicht einschalten, bevor es richtig installiert und an eine geerdete Steckdose angeschlossen ist.
- Das Gerät muss an eine geerdete Steckdose angeschlossen werden. Sobald ein Kurzschluss entsteht, sorgt die Erdung für die Ableitung des elektrischen Stroms. Das Gerät ist mit einem geerdeten Stecker ausgestattet. Dieser muss an eine geerdete Steckdose angeschlossen werden. Einen qualifizierten Elektriker einschalten, falls Sie bezüglich Ihrer elektrischen Installation nicht sicher sind. Falls Sie eine Verlängerungsschnur verwenden müssen, immer eine 3-drähtige Verlängerungsschnur verwenden.
- Das Gerät ist mit einem kurzen elektrischen Kabel ausgestattet, um Stolpern oder Verheddern im Kabel zu verhindern.

- Wird eine Verlängerungsschnur verwendet, muss die Leistung des Kabels mindestens gleich stark sein wie die Leistung des Ofens.
- Die Verlängerungsschnur sollte so verlegt werden, dass niemand darüber stolpern oder sich darin verheddern kann.

TEILE

- A. Bedienfeld
- B. Antrieb vom Drehteller
- C. Drehtellerring
- D. Drehteller aus Glas
- E. Türglas
- F. Gerätertür
- G. Sicherheitschloss
- H. Grillrost (nur für Grillen und Erwärmen/ Erhitzen, auf Glas-Drehteller)

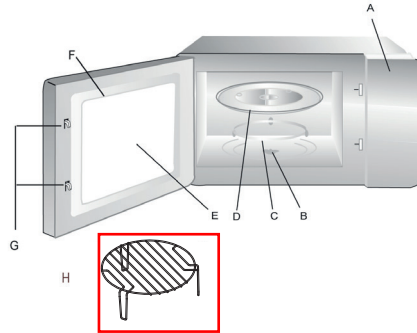

VOR DER ERSTEN INBETRIEBNAHME

DREHTELLER EINBAUEN

1. Zum Garen in der Mikrowelle müssen Sie stets den Drehteller mitsamt Drehtellerring verwenden.
2. Setzen Sie in den Garraummitte Ihrer Mikrowelle zuerst den Drehtellerring ein.
3. Platzieren Sie den Drehteller auf den Drehtellerring und achten Sie darauf, dass die Drehtellermitte in den Drehtellerantrieb passt. Bauen Sie niemals den Drehteller mit der Unterseite nach oben ein! Achten Sie darauf, dass sich der Drehteller stets frei drehen kann.
4. Zum Garen müssen alle Speisen und Behälter immer auf den gläsernen Drehteller gestellt werden.
5. Wenden Sie sich bei gesprungenem Glasdrehteller oder beschädigtem Drehtellerring an Ihr Kundendienstzentrum.



MIKROWELLE INSTALLIEREN

Entfernen Sie von der Mikrowelle alles Verpackungsmaterial und entnehmen Sie das Zubehör. Überprüfen Sie die Mikrowelle auf eventuell vorhandene Schäden, z. B. auf Dellen oder eine beschädigte Gerätertür. Sie dürfen eine beschädigte Mikrowelle nicht in Betrieb nehmen! Entfernen Sie die rund um Ihr Gerät aufgetragene Kratzschutzfolie. Die hellbraune MICA-Schutzschicht im Inneren des Geräts darf nicht entfernt werden.

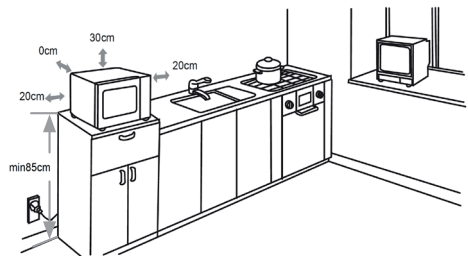

1. Stellen Sie Ihre Mikrowelle an eine Stelle mit genügend Platz für ausreichende Be- und Entlüftung auf. Die minimale Höhe für die Aufstellung der Mikrowelle beträgt 85 cm. Stellen Sie die Rückseite des Geräts gegen die Wand. Lassen mindestens 30 cm Raum oberhalb der Mikrowelle, zwischen dem Gerät und anderen Wänden mindestens 20 cm.

2. Entfernen Sie nicht die Aufstellfüße von der Unterseite Ihrer Mikrowelle!
3. Sie dürfen nicht die Lufteinlass- und Auslassöffnungen blockieren, da sonst Ihr Gerät beschädigt werden kann.
4. Stellen Sie Ihren Mikrowellenherd so weit wie möglich von Radios oder TV-Geräten entfernt auf, um Störungen zu vermeiden.
5. Stecken Sie den Netzstecker Ihrer Mikrowelle in die Steckdose. Überprüfen Sie vorher jedoch, ob Ihre Netzspannung mit der Geräte-Nennspannung übereinstimmt!

Warnhinweis: Stellen Sie die Mikrowelle nicht auf einem Küchenherd oder einem anderen wärmeerzeugenden Gerät ab.

6. Während des Gerätebetriebs kann der Zugangsbereich Ihres Geräts heiß werden.

GEBRAUCH

Uhr einstellen

Nach Einstecken des Netzsteckers in die Steckdose zeigt das Gerätedisplay 0:00 an und es ertönt ein akustisches Signal.

- Betätigen Sie CLOCK/KITCHEN TIMER (Uhr/Zeitschaltuhr).
- Das Gerätedisplay zeigt 0:00 an und die Stundenanzeige blinkt.
- Mit dem Drehknopf können Sie die Stunden einstellen.
- Betätigen Sie anschließend erneut CLOCK/KITCHEN TIMER (Uhr/Zeitschaltuhr). Nun blinkt die Minutenanzeige.
- Nun können sie mit dem Drehknopf die Minuten einstellen.
- Bestätigen Sie Ihre Angaben mit Taste CLOCK/KITCHEN TIMER (Uhr/Zeitschaltuhr).

Mit Betätigen von STOP/CLEAR (Stopp/Löschen) können Sie jederzeit die Uhreinstellung abbrechen.

Wenn Sie nachträglich die Uhrzeit einstellen möchten, drücken Sie einmal auf CLOCK/KITCHEN TIMER und stellen Sie mit dem Drehknopf die Stunden und Minuten ein. Drücken Sie zur Bestätigung jeweils auf CLOCK/KITCHEN TIMER.



MIKROWELLE

- Betätigen Sie ein Mal die Schaltfläche MICROWAVE. Das Gerätedisplay zeigt Folgendes an: P100.
- Sie können jetzt schrittweise die Leistung einstellen, indem Sie entweder MICROWAVE oder den Drehknopf betätigen. Sie haben die Wahl zwischen den Leistungsstufen P100, P80, P50, P30 und P10. Die Ziffern zeigen Prozent-Anteile der Gesamtleistung an.
- Drücken Sie anschließend zum Bestätigen auf der Schaltfläche START/+30SEC./CONFIRM.
- Drehen Sie zum Einstellen der Garzeit den Drehknopf, um zwischen 5 s und 95 min zu wählen.
- Drücken Sie zum Start des Garvorgangs auf der Schaltfläche START/+30SEC./CONFIRM.

Leistung einstellen

Anzahl der Betätigungsvorgänge	1x	2x	3x	4x	5x
Display	P100	P80	P50	P30	P10
Leistung	100%	80%	50%	30%	10%

Die Einstellungen für die Garzeit sind wie folgt gestaffelt:

Garzeitbereich:	Garzeitintervall:
0-1min	5 s
1-5 min	10 s
5-10 min	30 s
10-30 min	1 min
30-95 min	5 min



GRILL

- Drücken Sie ein Mal auf der Schaltfläche GRILL/COMBI. Das Gerätedisplay zeigt G-1 an.
- Drücken Sie anschließend zum Bestätigen auf der Schaltfläche START/+30SEC./CONFIRM.
- Betätigen Sie zum Einstellen der Garzeit den Drehknopf, um einen Bereich zwischen 5 s und 95 min einzustellen.
- Drücken Sie zum Start des Garvorgangs auf der Schaltfläche START/+30SEC./CONFIRM.

Nach der Hälfte von der Grillzeit ertönt zwei Mal ein akustisches Signal. Sie werden somit aufgefordert, das Grillgut umzudrehen. Sie können das Signal auch ignorieren. Der Grillvorgang wird dann fortgesetzt. Wir empfehlen Ihnen jedoch, das Grillgut umzudrehen, die Gerätetür wieder zu schließen und zur Fortsetzung auf der Schaltfläche START/+30SEC./CONFIRM zu drücken.

KOMBINATION VON GARMETHODEN

Drücken Sie ein Mal auf der Schaltfläche GRILL/COMBI. Das Gerätedisplay zeigt G-1 an. Drücken Sie auf der Schaltfläche GRILL/COMBI oder drehen Sie den Drehknopf für das wählen einer Kombination. Sie haben die Wahl zwischen den Kombinationsmöglichkeiten C-1, C-2, C-3 oder C-4.

GEWÜNSCHTE GARMETHODENKOMBINATION AUSWÄHLEN

Anzeige	Mikrowellenbetrieb	Grillbetrieb	Konvektomat(Heißluft)
C-1	•		•
C-2	•	•	
C-3		•	•
C-4	•	•	•

- Drücken Sie anschließend zum Bestätigen auf der Schaltfläche START/+30SEC./CONFIRM.
- Drehen Sie den Drehknopf, um die Gar- bzw. Grillzeit innerhalb eines Bereichs von 5 s und 95 min einzustellen.
- Drücken Sie zum Start des Gar- bzw. Grillvorgangs auf der Schaltfläche START/+30SEC./CONFIRM.



GAREN MIT HEISSLUFT UND VORWÄRMEN

Beim Garen mit Heißluft können Sie Ihre Mikrowelle ohne den Einsatz von Mikrowellenstrahlung als herkömmlichen Garofen/Konvektomat gebrauchen. Wir empfehlen Ihnen die Mikrowelle vor dem Einlegen des Garguts auf die gewünschte Temperatur vorzuwärmen.

1. Drücken Sie ein Mal auf der Schaltfläche CONVECTION. Auf dem Gerätedisplay blinkt die Zahl 140°C.
2. Indem Sie auf der Schaltfläche CONVECTION drücken oder den Drehknopf drehen können Sie die gewünschte Temperatur einstellen. Sie können in Intervallen von 10 °C eine Temperatur zwischen 140°C und 230°C auswählen.
3. Drücken Sie anschließend zum Bestätigen der Temperatur auf der Schaltfläche START/+30SEC./CONFIRM.
4. Starten Sie das Vorwärmen auf der Schaltfläche mit drücken auf START/+30SEC./CONFIRM. Nach Erreichen der gewünschten Temperatur ertönt ein akustisches Signal. Sie können jetzt das Gargut in das Gerät legen. Das Gerätedisplay zeigt die erreichte Vorwärmtemperatur blinkend an.
5. Legen Sie das Gargut in die Mikrowelle hinein und schließen Sie die Gerätetür. Drehen Sie den Drehknopf um einen Bereich zwischen 5 s und 95 min einzustellen.

6. Drücken Sie zum Starten des Garvorgangs auf der Schaltfläche START/+30SEC./CONFIRM. Bis die gewünschte Vorwärmtemperatur erreicht ist, können Sie die Garzeit nun nicht mehr ändern. Ist die gewünschte Vorwärmtemperatur erreicht, müssen Sie zur Eingabe der Garzeit die Gerätetür öffnen. Geschieht dies nicht innerhalb von 5 Minuten, ertönt fünf Mal ein akustisches Signal. Die Mikrowelle unterbricht dann den Vorwärmvorgang und schaltet in den Standby-Betrieb.



GAREN MIT HEISSLUFT OHNE VORWÄRMEN

1. Drücken Sie ein Mal auf der Schaltfläche CONVECTION. Auf dem Gerätedisplay blinkt die Zahl 140°C.
2. Indem Sie auf der Schaltfläche CONVECTION drücken oder den Drehknopf drehen können Sie die gewünschte Temperatur einstellen. Sie können in Intervallen von 10 °C eine Temperatur zwischen 140°C und 230°C auswählen.
3. Drücken Sie anschließend zum Bestätigen der Temperatur auf der Schaltfläche START/+30SEC./CONFIRM.
4. Drehen Sie den Drehknopf, um die Garzeit zwischen 5 s und 95 min einzustellen.
5. Drücken Sie zum Start des Garvorgangs auf der Schaltfläche START/+30SEC./CONFIRM.

KÜCHENWECKER

- Drücken Sie zwei Mal auf der Schaltfläche CLOCK/KITCHEN TIMER. Auf dem Gerätedisplay erscheint 00:00.
- Drehen Sie den Drehknopf um eine gewünschte Ablaufzeit des Küchenweckers von bis zu max. 95 Minuten einzustellen.
- Drücken Sie anschließend zum Bestätigen der Ablaufzeit auf der Schaltfläche START/+30SEC./CONFIRM.
- Nach Ablauf der Zeit erlischt die Zeitanzeige und es ertönt fünf Mal ein akustisches Signal. Das Gerätedisplay zeigt anschließend die aktuelle Uhrzeit an.

Der Ablauf der eingestellten Zeit des Küchenweckers wird auch bei Öffnen der Gerätetür weiter fortgesetzt. Solange der Küchenwecker läuft, können Sie keine anderen Programme einstellen.



AUFTAUFUNKTION NACH GEWICHT

- Drücken Sie ein Mal auf der Schaltfläche W.T./TIME DEFROST. Das Gerätedisplay zeigt **d-1** an.
- Drehen Sie den Drehknopf um das Gewicht des aufzutauenden Garguts einzustellen. Sie haben die Wahl von 100 g bis 2000 g.
- Starten Sie das Auftauen indem Sie auf der Schaltfläche START/+30SEC./CONFIRM drücken. Mit der Funktion STOP/CLEAR können Sie jederzeit den Auftauvorgang unterbrechen. Um den Auftauvorgang fortzusetzen, müssen Sie erneut die Schaltfläche START/+30SEC./CONFIRM betätigen. Wenn Sie zwei Mal hintereinander Schaltfläche STOP/CLEAR betätigen, schaltet die Mikrowelle in den Standby-Betrieb um.
- Nach der Hälfte der Auftauzeit ertönt zwei Mal ein akustisches Signal. Sie werden somit aufgefordert, das Auftaugut umzudrehen. Sie müssen nach dem Umdrehen des Auftauguts und Schließen der Gerätür erneut auf der Schaltfläche START/+30SEC./CONFIRM betätigen, um den Auftauvorgang fortzusetzen. Wenn Sie das akustische Signal ignorieren, setzt Ihr Mikrowelle den Auftauvorgang fort. Sie riskieren hierbei allerdings ein nur unvollständiges Auftauen Ihres Auftauguts.



AUFTAUEN NACH ZEITVORGABE

- Drücken Sie zwei Mal auf der Schaltfläche W.T./TIME DEFROST. Das Gerätedisplay zeigt d-2 an.
- Drehen Sie den Drehknopf, um die gewünschte Auftauzeit einzustellen.
- Drücken Sie zum Start des Auftauvorgangs auf der Schaltfläche START/+30SEC./CONFIRM. Mit STOP/CLEAR können Sie jederzeit den Auftauvorgang unterbrechen. Um den Auftauvorgang fortzusetzen, müssen Sie erneut die Schaltfläche START/+30SEC./CONFIRM betätigen. Wenn Sie zwei Mal hintereinander auf der Schaltfläche STOP/CLEAR betätigen, schaltet die Mikrowelle in den Standby-Betrieb um.



AUTOMATISCHES MENÜ

- Drehen Sie vor Betätigen einer anderen Menüaste kurz vorher den Drehknopf nach rechts. Sie wählen hierdurch ein automatisches Menü vor. Sie haben die Wahl zwischen 10 voreingestellten Menüfunktionen (A1-A10). Das Gerätedisplay zeigt an, für welche Gargutsorte sich die jeweilige Menüfunktion eignet (siehe Abbildung).
- Drücken Sie zum Bestätigen Ihrer Wahl auf der Schaltfläche START/+30SEC./CONFIRM.
- Drehen Sie den Drehknopf um das Gewicht (in Gramm) einzustellen.
- Drücken Sie zum Starten auf der Schaltfläche START/+30SEC./CONFIRM.



Beispiel: Cake (Kuchen, A9). Für das automatische Menü CAKE (Kuchen) wärmt die Mikrowelle erst auf 180°C vor. Ist die erforderliche Vorwärmtemperatur erreicht, ertönt zwei Mal ein akustisches Signal um Sie daran zu erinnern, den Kuchen in die Mikrowelle zu setzen. Drücken Sie zum Starten des Backvorgangs auf der Schaltfläche START/+30SEC./CONFIRM.

TABELLE

Menü	Gewicht (g)	Display	Leistung
Pizza (A1)	200	200	C-4
	300	300	
	400	400	
Kartoffeln (A2)	1 (+/- 230g)	1	100% Mikrowelle
	2 (+/- 460g)	2	
	3 (+/- 690g)	3	
Fleisch (A3)	150	150	100% Mikrowelle
	300	300	
	450	450	
	600	600	
Fisch (A4)	150	150	80% Mikrowelle
	250	250	
	350	350	
	450	450	
	600	600	

Gemüse (A5)	150	150	100% Mikrowelle
	350	350	
	500	500	
Getränke (A6)	1 (240 ml)	1	100% Mikrowelle
	2 (480 ml)	2	
	3 (720 ml)	3	
Nudeln/pasta (A7)	50 (mit 450 ml Wasser)	50	80% Mikrowelle
	100 (mit 800 ml Wasser)	100	
	150 (mit 1200 ml Wasser)	150	
Popcorn (A8)	50	50	100% Mikrowelle
	100	100	
Kuchen (A9)	475	457	Vorwärmen auf 180°C
Hänchen (A10)	750	750	100% Mikrowelle/ Konvektomat auf 200°C
	1000	1000	
	1200	1200	

SCHNELLGAREN

Um Ihre Mikrowelle 30 Sekunden lang bei 100% Leistung zu betreiben, müssen Sie noch vor Auswahl einer anderen Menütaste auf der Schaltfläche START/+30SEC./CONFIRM betätigen. Bei jedem weiteren Drücken auf die Schaltfläche erhöhen Sie die Garzeit um weitere 30 Sekunden. Diese Funktion trifft auch auf die Grill- und Heißluftfunktion bzw. kombinierte Funktionen zu, d. h. ein Betätigen der Schaltfläche auf START/+30SEC./CONFIRM fügt der jeweiligen Garfunktion weitere 30 Sekunden bei voller Leistung hinzu. Die Schnellgarfunktion dieser Schaltfläche gilt allerdings nicht bei der Auftaufunktion und in den Automatikmenüs.

Schnelles Garen in der Mikrowelle

Drehen Sie den Schalter nach links, um sofort die Garzeit einzustellen, und drücken Sie START/+30SEC./CONFIRM, für ein Garen bei 100 % Mikrowellenleistung.

KOCHEN IN PHASEN

Sie können das Gerät so einstellen, dass in zwei Phasen gegart wird. Wenn Sie zunächst auftauen und dann kochen möchten, muss das Auftauen natürlich zuerst eingestellt werden. Wenn die erste Phase beendet ist und die zweite Phase beginnt, erklingt ein Signalton. Nur automatische Programme und Vorwärmen kann nicht als Phase eingestellt werden.

Ein Beispiel: Wenn Sie Nahrungsmittel 5 Minuten auftauen möchten und dann auf 80% 7 Minuten lang in der Mikrowelle garen wollen, gehen Sie folgendermaßen vor:

1. Drücken Sie zweimal auf W.T./TIME DEFROST. Auf dem Display sehen Sie jetzt d-2.
2. Drehen Sie den Schalter und stellen Sie die Zeit auf 5 Minuten.
3. Drücken Sie einmal auf die Taste MICROWAVE. Drehen Sie den Schalter zur Einstellung der Leistung, bis auf dem Display P80 (80 %) angezeigt wird.

4. Drücken Sie zur Bestätigung die Taste START/+30SEC./CONFIRM.
5. Drehen Sie den Schalter erneut und stellen Sie die Zeit auf 7 Minuten.
6. Drücken Sie START/+30SEC./CONFIRM, um den Prozess zu starten.



TÜRVERRIEGELUNG / KINDERSICHERUNG

Drücken Sie 3 Sekunden lang auf der Schaltfläche STOP/CLEAR. Sie hören ein Signal und das Gerätedisplay zeigt ein Schlüsselsymbol an. Drücken Sie zum Entriegeln der Gerätetür erneut auf der Schaltfläche STOP/CLEAR. Sie hören erneut ein längeres Signal und das im Gerätedisplay angezeigte Schlüsselsymbol erlischt.

ANMERKUNGEN

- Zur Anzeige der Uhrzeit während des Garens drücken Sie die Taste CLOCK/KITCHEN TIMER für 2-3 Sekunden.
- Zur Anzeige der aktuellen Leistung während des Garens drücken Sie die Taste MICROWAVE, GRILL/COMBI oder CONVECTION für 2-3 Sekunden.
- Zur Fortsetzung des Garvorgangs nach einem Öffnen der Tür drücken Sie START/+30SEC./CONFIRM.
- Vergessen Sie nicht, nach dem Einstellen eines Garprogramms innerhalb von 5 Minuten START/+30SEC./CONFIRM zu drücken. Andernfalls wird wieder die Zeit angezeigt und die Programmeinstellung wird automatisch gelöscht.
- Bei Betrieb der Mikrowelle bei nur geringer Leistung wird auch die Ofenbeleuchtung dunkler leuchten.
- Die Bildung von Kondenswasser an der Gerätetür ist normal.

REINIGUNG UND WARTUNG

- Vor der Reinigung des Geräts, immer dafür sorgen, dass der Stecker aus der Steckdose entfernt wurde.
- Die Innenseite des Geräts nach jedem Gebrauch mit einem leicht feuchten Tuch reinigen.
- Teile wie Grill, Glasdrehsteller, ... in warmem Wasser mit einem milden Spülmittel abwaschen.
- Türe, Schloss und Bedienfeld mit einem leicht feuchten Tuch reinigen, wenn diese schmutzig sind.
- Verwenden Sie zur Reinigung des Geräts keinen Dampfreiniger.
- Verwenden Sie keine aggressiven Reinigungsmittel oder scharfen Gegenstände, um das Glas der Tür zu reinigen. Dies kann das Glas beschädigen und zu Rissen führen.

Reinigungstipp: Füllen Sie einen mikrowellenfesten Behälter mit 300 ml Wasser und dem Saft einer halben Zitrone. Stellen Sie ihn in die Mitte des Drehstellers und lassen Sie die Mikrowelle 10 Minuten lang bei 100 % Leistung laufen. Wischen Sie anschließend die Innenseite mit einem weichen, trockenen Tuch sauber.

ENTSORGEN

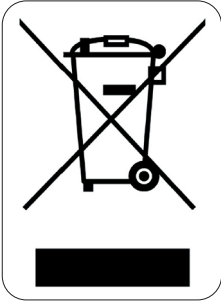

Dieses Symbol auf dem Produkt oder seiner Verpackung weist darauf hin, dass dieses Produkt nicht als normaler Haushaltsabfall zu behandeln ist, sondern an einem Sammelpunkt für das Recycling von elektrischen und elektronischen Geräten abgegeben werden muss. Durch Ihren Beitrag zum korrekten Entsorgen dieses Produkts schützen Sie die Umwelt und die Gesundheit Ihrer Mitmenschen. Umwelt und Gesundheit werden durch falsches Entsorgen gefährdet. Weitere Informationen über das Recycling dieses Produkts erhalten Sie von Ihrem Rathaus, Ihrer Müllabfuhr oder dem Geschäft, in dem Sie das Produkt gekauft haben.



Das Verpackungsmaterial ist wiederverwertbar. Entsorgen Sie die Verpackung umweltgerecht und führen Sie sie der Wertstoffsammlung zu.

WARRANTY

Dear client ,

All of our products are always submitted to a strict quality control before they are sold to you.

Should you nevertheless experience problems with your device, we sincerely regret this.

In that case, we kindly request you to contact our customer service.

Our staff will gladly assist you.



+32 14 21 71 91



info@linea2000.be

Monday – Thursday: 8.30 – 12.00 and 13.00 – 17.00

Friday: 8.30 – 12.00 and 13.00 – 16.30

This appliance has a two year warranty period. During this period the manufacturer is responsible for any failures that are the direct result of construction failure. When these failures occur the appliance will be repaired or replaced if necessary. The warranty will not be valid when the damage to the appliance is caused by wrong use, not following the instructions or repairs executed by a third party. The guarantee is issued with the original till receipt. All parts, which are subject to wear, are excluded from the warranty. If your device breaks down within the 2-year warranty period, you can return the device together with your receipt to the shop where you purchased it.

The guarantee on accessories and components that are liable to wear-and-tear is only 6 months.

The guarantee and responsibility of the supplier and manufacturer lapse automatically in the following cases:

- If the instructions in this manual have not been followed.
- In case of incorrect connection, e.g., electrical voltage that is too high.
- In case of incorrect, rough or abnormal use.
- In case of insufficient or incorrect maintenance.
- In case of repairs or alterations to the device by the consumer or non-authorized third parties.
- If the customer used parts or accessories that are not recommended or provided by the supplier / manufacturer.

SAFETY INSTRUCTIONS

When using electrical appliances, basic safety precautions should always be taken, including the following:

- Read all instructions carefully. Keep this manual for future reference.
- Make sure all packaging materials and promotional stickers have been removed before using the appliance for the first time. Make sure children cannot play with the packaging materials.
- This appliance is intended to be used in household and similar applications such as:
 - staff kitchen areas in shops, offices and other working environments;
 - farm houses;
 - by clients in hotels, motels and other residential type environments;
 - bed and breakfast type environments.
- Children should be supervised to ensure that they do not play with the appliance.
- This appliance can be used by children aged from 16 years and above and persons with reduced physical, sensory or mental capabilities or lack of experience and knowledge if they have been given

supervision or instruction concerning use of the appliance in a safe way and understand the hazards involved. Children shall not play with the appliance. Cleaning and user maintenance shall not be made by children unless they are older than 16 and supervised.

- Keep the appliance and its cord out of reach of children younger than 16 years.
- Attention: This appliance cannot be used with an external timer or a separate remote control.
- Before use, check if the voltage stated on the appliance corresponds with the voltage of the power net at your home.
- Never use the appliance when the cord or plug is damaged, after malfunction or when the appliance itself is damaged. In that case, take the appliance to the nearest qualified service center for check-up and repair.
- Close supervision is necessary when the appliance is used near or by children.
- The use of accessories that are not recommended or sold by the manufacturer can cause fire, electrical shock or injuries.
- Unplug the appliance when it is not in use, before assembling or disassembling any parts and before cleaning the appliance. Put all buttons and knobs into the 'off' position and unplug the appliance by grasping the plug. Never unplug by pulling the cord.
- Do not leave a working appliance unattended.
- Never place this appliance near a gas stove or electrical stove or in a place where it may come into contact with a warm appliance.
- Do not use the appliance outdoors.
- Only use the appliance for its intended use.
- Always use the appliance on a steady, dry and level surface.
- Only use the appliance for domestic use. The manufacturer can not be held responsible for accidents that result from improper use of the appliance or not following the instructions described in this manual.
- Never immerse the appliance, the cord or the plug in water or any other liquid.
- Keep the cord away from sharp edges and hot parts or other heat sources.
- Warning: Liquids and other foods must not be heated in sealed containers since they can explode.
- Warning: It is hazardous for anyone other than a competent person to remove a cover which gives protection against exposure to microwave energy.
- Warning: Only allow children to use the oven without supervision when adequate instructions have been given so that the child is able to use the oven in a safe way and understands the hazards of improper use.
- Only use utensils suitable for use in microwave ovens.
- The oven should be cleaned regularly and any food remainders should be removed.
- When heating food in plastic or paper containers, keep an eye on the oven due to the possibility of ignition.
- If smoke is observed, switch off or unplug the appliance and keep the door closed in order to stifle any flames.
- Do not overcook food.
- Do not use the oven cavity for storage purposes. Do not store items, such as bread, cookies, etc. inside the oven.
- Remove wire twist-ties and metal handles from paper or plastic containers/bags before placing them in the oven.
- Install or locate this oven only in accordance with the installation instructions provided.
- Eggs in the shell and whole hard-boiled eggs should not be heated in microwave ovens since they may explode, even after microwave heating has ended.
- Use this appliance only for its intended uses as described in this manual. Do not use corrosive

chemicals or vapors in this appliance. This oven is especially designed to heat. It is not designed for industrial or laboratory use.

- The oven can become hot during use. Keep the cord away from hot parts and surfaces and do not cover the oven.
- Do not let the cord hang over the edge of the table or counter.
- Failure to maintain the oven in a clean condition could lead to damaging of the appliance and could possibly result in a hazardous situation.
- The content of feeding bottles and baby food jars always needs to be stirred or shaken. The temperature needs to be checked before consumption, in order to avoid burns.
- Microwave heating of beverages can result in delayed eruptive boiling, therefore take care when handling the container.
- This appliance should not be placed into a cupboard.
- Do not use a steam cleaner to clean the appliance.
- Do not use abrasive cleaners or sharp metal scrapers to clean the oven door glass, since they can scratch the surface, which may result in shattering of the glass.
- During use the appliance becomes hot. Do not touch any heating elements inside the oven.
- The door or the outer surface of the appliance may get hot when the appliance is operating.
- Save these warnings

PRECAUTIONS TO AVOID POSSIBLE EXPOSURE TO EXCESSIVE MICROWAVE ENERGY

- Do not attempt to operate this oven with the door open since this can result in harmful exposure to microwave energy. It is important not to break or tamper with the safety interlocks.
- Do not place any object between the oven front face and the door or allow soil or cleaner residue to accumulate on sealing surfaces.
- **WARNING:** If the door or door seals are damaged, the oven must not be operated until it has been repaired by a competent person.
- If the appliance is not maintained properly, the appliance could be damaged, which may affect the lifespan of the apparatus and may lead to a dangerous situation.

TO REDUCE THE RISK OF INJURY

- Caution: touching some of the internal components may cause serious personal injury or death.
- Do not disassemble this appliance.
- Improper use of the appliance and the grounding can result in electric shock. Do not turn on the appliance until it is properly installed and grounded.
- This appliance must be grounded. In the event of an electrical short circuit, grounding reduces the risk of electric shock by providing an escape wire for the electric current. This appliance is equipped with a cord having a grounding wire with a grounding plug. The plug must be plugged into an outlet that is properly installed and grounded. Consult a qualified electrician or serviceman if the grounding instructions are not completely understood or if doubt exists as to whether the appliance is properly grounded.
- A short power-supply cord is provided to reduce the risk of becoming entangled in or tripping over a longer cord.
- If a long cord set or extension cord is used, the marked electrical rating of the cord set or extension cord should be at least as great as the electrical rating of the appliance. If it is necessary to use an extension cord, only use a 3-wire extension cord.
- The extension cord should be arranged so that it will not drape over the counter top or tabletop where it can be pulled by children or tripped over unintentionally.

WHAT MATERIALS CAN BE USED IN THE MICROWAVE OVEN?

In the list below you can find which materials can and can not be used in the microwave oven. If in doubt, or if you can not find the material in the list below, you can test the utensil in question, following the procedure below:

Fill a microwave-safe container with 1 cup of cold water (250 ml) along with the utensil. Cook on maximum power for 1 minute.

Carefully feel the utensil. If the empty utensil is warm, do not use it for microwave cooking.

CAUTION: Do not exceed the 1 minute cooking time.

Materials that can be used in the microwave oven

- Dinnerware: microwave-safe only. Do not use cracked or chipped dishes.
- Glass jars: always remove the lid. Use only to heat up food until it is just about warm. Most glass jars are not heat-resistant and may break.
- Glassware: heat-resistant oven glass ware only. Make sure there is no metallic elements or parts. Do not use cracked or chipped dishes.
- Oven cooking bags: follow manufacturer's instructions. Do not close with metal tie. Make slits to allow steam to escape.
- Plastic: microwave-safe only. Follow the manufacturer's instructions. Should be labeled „microwave safe“. Some plastic containers soften, as the food inside gets hot. „Boiling bags“ and tightly closed plastic bags should be slit, pierced or vented.
- Plastic wrap: microwave-safe only. Use to cover food during cooking to retain moisture. Do not allow plastic wrap to touch food.
- Thermometers: microwave-safe only.

Materials to be avoided in the microwave oven

- Aluminum tray: may cause arcing. Transfer food into a microwave-safe dish.
- Food carton with metal handle: may cause arcing. Transfer food into a microwave-safe dish.
- Metal or metal-trimmed utensils: metal shields the food from microwave energy. Metal trim may cause arcing.
- Metal twist ties: may cause arcing and could cause a fire in the oven.
- Paper bags: may cause a fire in the oven.
- Plastic foam: plastic foam may melt or contaminate the liquid inside when exposed to high temperature.
- Wood: wood will dry out when used in the microwave oven and may split or crack.

PARTS

- A. Control panel
- B. Turntable drive
- C. Turntable ring
- D. Glass turntable
- E. Viewing window
- F. Door
- G. Safety lock
- H. Grill rack (only for grill and convection, to be placed onto the glass turntable)

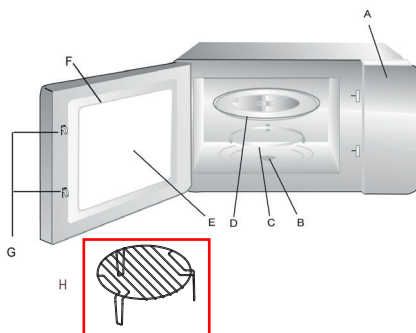

BEFORE THE FIRST USE

INSTALLING THE TURNTABLE

1. The turntable and ring should always be used during cooking. Place the turntable ring in the centre of the microwave oven.
2. Place the turntable on the ring ensuring that the centre of the turntable fits properly into the turntable drive.
3. Never install the turntable upside down. Always ensure the turntable can turn freely.
4. Food and containers should always be placed on the glass turntable for cooking.
5. If the glass turntable or the ring is cracked, contact your service centre.



INSTALLING THE OVEN

Remove all packaging materials and accessories. Check the oven for any damage such as dents and ensure the door closes properly. Do not use the oven if any damage is found. Remove the plastic film surrounding the appliance. This film prevents scratches during manufacture and transport. However, do not remove the light brown mica protection on the inside of your oven.

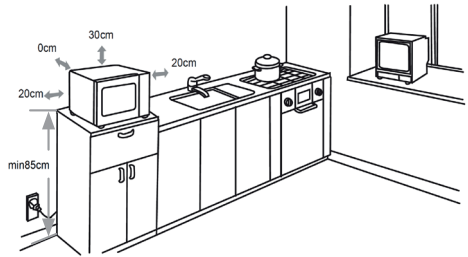

1. Choose a location to install your microwave oven where there is plenty of open space to allow air movement to and from the appliance. The minimum height for installing the oven is 85cm. Place the back of the oven against the wall. A minimum space of 30cm above the appliance should be left open. Between the oven and other walls, a minimum space of 20cm should be left open.
2. Never remove the feet on the bottom of the microwave oven.
3. A blocked air inlet or outlet may result in damage to the oven.
4. Place the oven as far away from radio and TV as possible, to avoid interference.
5. Insert the microwave oven plug into the socket. Ensure the voltage in your home corresponds to the voltage indicated on your oven.

Warning: Do not install the oven above a stove or other heat-producing device.

6. The accessible portion of the oven may become warm during use.

USE

SETTING THE CLOCK

When you plug the oven into the socket, the display shows 0:00 and one beep is heard.

- Press the CLOCK/KITCHEN TIMER button. The display shows 00:00 and the hour indicator flashes.
- Turn the knob to adjust the hour.
- Press the CLOCK/KITCHEN TIMER button again and the minute indicator flashes.
- Turn the knob to adjust the minutes.
- Confirm the set time by pressing the CLOCK/KITCHEN TIMER button again.

Pressing the STOP/CLEAR button will cancel the setting of the time. If you want to adjust the time later on, press CLOCK/KITCHEN TIMER once and use the rotary knob to set the hour and minutes. Press CLOCK/KITCHEN TIMER each time to confirm.



MICROWAVE

- Press the MICROWAVE button once and the display indicates: P100.
- You can adjust the power incrementally by pressing MICROWAVE or turning the knob. You can select between P100, P80, P50, P30 or P10. The numbers are the percentages of the total power.
- To confirm, press the START/+30SEC./CONFIRM button.
- Turn the knob to adjust the cooking time from between 5 sec. and 95 min.
- Press the START/+30SEC./CONFIRM button to start cooking.

Power summary

Press/turn	Once	Twice	Three times	Four times	Five times
Display	P100	P80	P50	P30	P10
Power	100%	80%	50%	30%	10%

The time intervals for setting the cooking time are as follows:

Between:	Interval:
0-1 min.	5 sec.
1-5 min.	10 sec.
5-10 min.	30 sec.
10-30 min.	1 min.
30-95 min.	5 min.



GRILL

- Press the GRILL/COMBI button once and G-1 appears on the display.
- To confirm, press the START/+30SEC./CONFIRM button.
- Turn the knob to adjust the cooking time from between 5 sec. and 95 min.
- Press the START/+30SEC./CONFIRM button to start grilling.

When half of the grilling time has expired, the oven will beep twice to indicate the food should be turned over. You can ignore this signal and continue grilling. It is better to turn the food over, close the door again and press the START/+30SEC./CONFIRM to continue.

COMBINATION

Press the GRILL/COMBI button once and G-1 appears on the display.

Press GRILL/COMBI or turn the knob to change the selection. For combination cooking you can choose between: C-1, C-2, C-3 or C-4.

Display	Microwave	Grill	Convection
C-1	•		•
C-2	•	•	
C-3		•	•
C-4	•	•	•

- To confirm, press the START/+30SEC./CONFIRM button.
- Turn the knob to adjust the cooking/grilling time from between 5 sec. and 95 min.
- Press the START/+30SEC./CONFIRM button to start cooking/grilling.



CONVECTION / WARM AIR WITH PRE-HEATING

Convection cooking allows you to use your oven as a traditional oven without microwave energy. It is recommended to pre-heat the oven to the desired temperature before placing the food in the oven.

1. Press the CONVECTION button once and the display will flash 140°C.
2. Press CONVECTION or turn the knob to set the desired temperature. The temperature can be adjusted from 140°C to 230°C in intervals of 10°C.
3. Press the START/+30SEC./CONFIRM button to confirm the temperature.
4. Press the START/+30SEC./CONFIRM button to start pre-heating. When the desired temperature has been reached, two beeps will sound to remind you to place the food in the oven. The pre-heated temperature will flash on the display.
5. Place the food in the oven and close the door. Turn the knob to adjust the cooking time from between 5 sec. and 95 min.
6. Press the START/+30SEC./CONFIRM button to start cooking. You can not adjust the cooking time until the specified pre-heating temperature has been reached. When the desired pre-heating temperature has been reached, the door must be opened to enter the cooking time. If this does not occur within 5 minutes, the oven will beep five times and stop pre-heating and go into stand-by mode.



CONVECTION / WARM AIR WITHOUT PRE-HEATING

1. Press the CONVECTION button once and the display will flash 140°C.
2. Press CONVECTION or turn the knob to set the desired temperature. The temperature can be adjusted from 140°C to 230°C in intervals of 10°C.
3. Press the START/+30SEC./CONFIRM button to confirm the temperature.
4. Turn the knob to adjust the cooking time from between 5 sec. and 95 min.
5. Press the START/+30SEC./CONFIRM button to start convection cooking.

KITCHEN TIMER

- Press the CLOCK/KITCHEN TIMER button twice and the display indicates: 00:00.
- Turn the knob to set the timer to a maximum of 95 minutes.
- Press the START/+30SEC./CONFIRM button to confirm the setting.
- When the time has expired, the clock display will switch off and the oven will beep five times. The display will then show the current time.

The kitchen timer will continue to count down even if you open the door.

You can not, however, enter any other program when the kitchen timer is operating.



DEFROST BY WEIGHT

- Press the W.T./TIME DEFROST button once and **d-1** will be shown on the display.
- Turn the knob to set the desired weight of the food to be defrosted. You can select from 100 till 2000 grams.
- Press the START/+30SEC./CONFIRM button to start defrosting. You can pause defrosting at any time by pressing the STOP/CLEAR button. To continue defrosting, simply press the START/+30SEC./CONFIRM button. If, however, you press the STOP/CLEAR button twice, the oven will go into stand-by mode.
- When half of the defrosting time has expired, the oven will beep twice to remind you to turn the food over. After turning the food over, close the door again and press the START/+30SEC./CONFIRM button to continue defrosting. If you ignore the beep, your oven will automatically continue to defrost, however the food may not be fully defrosted.



DEFROST BY TIME

- Pressing the W.T./TIME DEFROST button twice causes **d-2** to appear on the display.
- Turn the knob to adjust the desired defrosting time.
- Press the START/+30SEC./CONFIRM button to start defrosting. You can pause defrosting at any time by pressing the STOP/CLEAR button. To continue defrosting, simply press the START/+30SEC./CONFIRM button. If, however, you press the STOP/CLEAR button twice, the oven will go into stand-by mode.



AUTO MENU

- Before pressing any menu button, turn the knob to the right. This selects the auto menu options. You can select from 10 pre-set function (A1-A10). The display indicates the type of food corresponding to each function (see photo).
- Press the START/+30SEC./CONFIRM button to confirm your selection.
- Turn the knob to enter the weight (g).
- Press the START/+30SEC./CONFIRM button to start the oven.

e.g. Cake (A9). When Cake is selected from the automatic menu, the oven will first pre-heat to **180°C**. When the oven has reached the correct temperature, it will beep two times to remind you to place the cake in the oven. Press the START/+30SEC./CONFIRM button to start baking.



TABLE

Menu	Weight (g)	Display	Power
Pizza (A1)	200	200	C-4
	300	300	
	400	400	
Potatoes (A2)	1 (+/- 230g)	1	100% microwave
	2 (+/- 460g)	2	
	3 (+/- 690g)	3	
Meat (A3)	150	150	100% microwave
	300	300	
	450	450	
	600	600	
Fish (A4)	150	150	80% microwave
	250	250	
	350	350	
	450	450	
	600	600	
Vegetables (A5)	150	150	100% microwave
	350	350	
	500	500	

Beverages (A6)	1 (240 ml)	1	100% microwave
	2 (480 ml)	2	
	3 (720 ml)	3	
Pasta (A7)	50 (with 450 ml water)	50	80% microwave
	100 (with 800 ml water)	100	
	150 (with 1200 ml water)	150	
Popcorn (A8)	50	50	100% microwave
	100	100	
Cake (A9)	475	457	Preheat at 180°C
Chicken (A10)	750	750	100% microwave/ convection at 200°C
	1000	1000	
	1200	1200	

QUICK COOKING

Press the START/+30SEC./CONFIRM button before pressing any other button to use your microwave oven for 30 seconds at 100% power. Repeatedly pressing the button will increase cooking each time by 30 seconds, up to a maximum of 95 minutes.

Pressing the START/+30SEC./CONFIRM button when grill, convection or combination is selected will also increase the cooking time at full power by 30 seconds. This button has no effect only when defrosting or when the auto menu has been selected.

Quick microwave cooking

Turn the knob left to immediately set the cooking time and press the START/+30SEC./CONFIRM button to cook at 100% microwave power.

COOKING IN STAGES

You can set your oven so that it cooks in 2 stages. If you want to defrost and then cook, of course you have to set the defrost function first. You will hear a signal when the first stage has finished and the next stage begins. Only auto programs and preheating can not be set as a stage.

For example: If you want to defrost food for 5 minutes and then cook at 80% microwave power for 7 minutes, then follow these steps:

1. Press W.T./TIME DEFROST twice. The display will say **d-2**.
2. Turn the knob to set the time to 5 minutes.
3. Press MICROWAVE once. Turn the knob to set the power to 80% (P80).
4. Press START/+30SEC./CONFIRM to confirm.
5. Turn the knob to set 7 minutes.
6. Press START/+30SEC./CONFIRM to start the process.



LOCKING/CHILD LOCK

Press and hold the STOP/CLEAR button for 3 seconds. A long beep is heard and the display shows a key. To unlock the oven, press and hold the STOP/CLEAR button again for 3 seconds. You again hear a long beep and the key symbol disappears from the display.

NOTES

- When the oven operates at low power, the oven light will illuminate less brightly.
- It is normal that condensation can accumulate on the oven door.
- Press CLOCK/KITCHEN TIMER during cooking to display the time for 2-3 seconds.
- Press MICROWAVE, GRILL/COMBI or CONVECTION during cooking to display the set power for 2-3 seconds.
- Press START/+30SEC./CONFIRM to continue cooking after the door has been opened.
- After setting a program for cooking, press START/+30SEC./CONFIRM within 5 minutes. Otherwise the time will be displayed and the setting will be cancelled.

CLEANING AND MAINTENANCE

- Always make sure you remove the plug from the socket before cleaning the appliance.
- Clean the inside of the appliance after every use with a slightly damp cloth.
- Clean the parts like the grill, the glass turntable,... in warm water with a mild detergent.
- The door, the lock and the control panel can be cleaned with a slightly damp cloth when dirty.
- Do not use a steam cleaner to clean the appliance.
- Do not use aggressive cleaning agents or sharp objects to clean the glass of the door; this could damage the glass and cause it to crack.

Cleaning tip: fill a microwave-proof container with 300 ml water and the juice from half a lemon. Place it in the centre of the turntable and run the microwave at 100% power for 10 minutes. Then wipe the inside clean with a soft, dry cloth.

ENVIRONMENTAL GUIDELINES

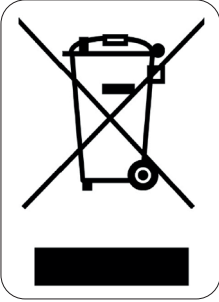

This symbol on the product or on its packaging indicates that this product may not be treated as household waste. Instead it must be brought to the applicable collection point for recycling of electrical and electronic equipment. By ensuring this product is disposed of correctly, you will help prevent potential negative consequences for the environment and human health, which could otherwise be caused by inappropriate waste handling of this product. For more detailed information about recycling of this product, please contact your local city office, your household waste disposal service or the shop where you purchased the product.



The packaging is recyclable. Please treat the packaging ecologically.

GARANTIA

Este aparato tiene un periodo de garantía de 2 años a partir de la fecha de compra. Durante el periodo de garantía, el distribuidor será completamente responsable de los defectos directamente asignables a errores del material y fabricación. Cuando se detecten este tipo de errores, y siempre que se estime necesario, el aparato se sustituirá o reparará. A partir de ese momento, el periodo de garantía de 2 años no volverá a iniciarse, sino que seguirá siendo de 2 años a partir del momento de compra. La garantía se concede sobre la base del recibo de caja.

La garantía de los accesorios y componentes sujetos a desgaste es de 6 meses.

La garantía y la responsabilidad/imputabilidad del proveedor y el fabricante expiran automáticamente en los siguientes casos:

- Cuando no se cumplan las instrucciones que aparecen en este manual.
- En el caso de una conexión inadecuada, por ejemplo, a una tensión eléctrica demasiado alta.
- En caso de uso incorrecto, brusco o anormal.
- En caso de insuficiente o incorrecto mantenimiento.
- Si el consumidor o un tercero no autorizado realizan reparaciones o modificaciones en el aparato.
- Si se usan componentes o accesorios que no están recomendados o que no son suministrados por el proveedor/fabricante.

INSTRUCCIONES DE SEGURIDAD

Cuando utilice aparatos eléctricos, se deben seguir las instrucciones de seguridad mencionadas a continuación:

- Lea detenidamente estas instrucciones. Conserve este manual para consultarlo posteriormente.
- Antes del primer uso retire todos los materiales de embalaje y etiquetas promocionales. Asegúrese de que los niños no puedan jugar con el material de embalaje.
- Este aparato es adecuado para su uso en el ámbito doméstico y entornos similares como:
 - Zona de cocina para el personal de tiendas, oficinas y otros entornos profesionales similares.
 - Granjas.
 - Habitaciones de hoteles y moteles, y otros entornos de carácter residencial.
 - Habitaciones de invitados o similares.
- Supervise en todo momento a los niños para que no jueguen con el aparato.
- Este aparato puede ser utilizado por niños de 16 años o más, personas con discapacidad física o sensorial, o personas con capacidad mental limitada o falta de experiencia o conocimiento, siempre, y en tanto en cuanto, dichas personas estén vigiladas o hayan recibido instrucciones sobre el uso del aparato de manera segura y conozcan los peligros del uso del mismo. Los niños no deben jugar con el ventilador. El mantenimiento y la limpieza del dispositivo no deben ser realizados por niños, a menos que tengan 16 años o más y estén supervisados por un adulto.
- Mantenga el aparato fuera del alcance de los niños.
- Atención: el aparato no puede ser utilizado con un temporizador externo o un mando a distancia separado.
- Antes de utilizarlo, compruebe si el voltaje indicado en el aparato corresponde al voltaje de la electricidad de su casa.
- No permita que el cable cuelgue sobre una superficie o el borde de una mesa o encimera.
- No utilice nunca el aparato si el cable o el enchufe están dañados, después de un mal funcionamiento de la unidad o si están dañados. Lleve el aparato al distribuidor autorizado más cercano para la inspección y reparación.
- Se requiere supervisión cuando el aparato es usado por o cerca de niños.

- El uso de accesorios no recomendados o vendidos por el fabricante puede causar incendios, descargas eléctricas o lesiones.
- Desenchufe la toma de corriente cuando no se usa, para montar o desmontar piezas y antes de limpiarlo. Ponga todos los botones en posición desconectado ("off") y desconecte el enchufe de la toma de corriente. Nunca tire del cable para desenchufarlo.
- No deje que el aparato funcione sin supervisión.
- No encienda nunca el aparato cerca de una estufa de gas o eléctrica, ni en un lugar donde pueda entrar en contacto con un horno eléctrico o con otro aparato caliente.
- No utilice el aparato en el exterior.
- Utilice el aparato sólo para el fin para el que se ha fabricado.
- Coloque siempre el aparato sobre una superficie firme, horizontal y seca.
- Utilice el aparato sólo para uso doméstico. El fabricante no es responsable de los accidentes que resulten del uso incorrecto del aparato, ni del incumplimiento de las normas establecidas en este manual.
- No sumerja nunca el aparato, el cable o el enchufe en agua o cualquier otro líquido.
- Mantenga el cable alejado de bordes afilados y piezas calientes u otras fuentes de calor.
- Advertencia: los líquidos u otros alimentos no deben calentarse en recipientes cerrados, pues hay riesgo de explosión.
- Advertencia: es peligroso que una persona no calificada, retire las piezas que protegen contra las microondas.
- Utilice solamente utensilios de cocina adecuados para microondas.
- Limpie el horno con regularidad y elimine todos los restos de comida.
- Cuando caliente alimentos en un recipiente de plástico o papel debe vigilar el horno. El recipiente puede incendiarse.
- Si se produce humo en el horno, retire inmediatamente el enchufe del horno y mantenga la puerta cerrada para extinguir posibles llamas.
- No deje que se cueма la comida.
- No use el horno para guardar cosas. No guarde pan, galletas, etc. en el horno.
- Retire las tapas roscadas y asas metálicas del embalaje antes de poner algo en el horno.
- Instale el horno sólo de acuerdo con las instrucciones de instalación.
- Los huevos con cáscara y huevos duros no se deben calentar en el microondas. Podría explotar, incluso después de apagado el horno.
- Use el horno sólo como se describe en el manual. No utilice productos químicos nocivos ni vapores en el horno. Este horno solo está diseñado para calentar. El horno no está diseñado para uso industrial o de laboratorio.
- El horno puede calentarse durante el uso. Mantenga el cable alejado de las superficies calientes y no cubra el horno.
- No permita que el cable cuelgue del borde de una mesa o mostrador.
- Si el horno no se mantiene limpio, esto puede dar lugar a daños, afectar a la vida útil del horno, y provocar una situación peligrosa.
- El contenido de los biberones y comida para bebés siempre debe agitarse o removerse para el consumo. La temperatura también se debe comprobar antes de utilizar los alimentos, para evitar quemaduras.
- El calentamiento de líquidos en el horno puede causar un retraso en la ebullición del líquido. Tenga mucho cuidado al sacar el recipiente del horno.
- Este horno no se debe colocar en un armario.
- No utilice un limpiador a vapor para limpiar el horno.

- No use limpiadores agresivos ni objetos cortantes para limpiar el vidrio de la puerta, pues esto puede dañar el vidrio y provocar su rotura.
- La puerta del horno puede calentarse durante el uso.
- **GUARDE ESTAS ADVERTENCIAS**

PRECAUCIONES PARA EVITAR LA EXPOSICIÓN A MICROONDAS

- No use nunca el horno con la puerta abierta, esto puede provocar una exposición dañina a las microondas. Es importante no romper el cierre de seguridad.
- No coloque ningún objeto entre la puerta y el horno. También debe evitar que se acumule suciedad o detergente entre la puerta y el horno.
- **ADVERTENCIA:** si la puerta o el cierre están dañados no se debe utilizar el horno hasta que haya sido reparado por una persona calificada.
- Si el horno no tiene mantenimiento suficiente y correcto se pueden causar daños al horno y provocar un funcionamiento incorrecto o peligroso.

PARA EVITAR RIESGO DE LESIONES

- **Precaución:** No toque ninguna pieza del interior del horno. Esto puede causar lesiones graves o la muerte.
- No desmonte la unidad.
- El uso inadecuado del horno y enchufe con conexión a tierra puede provocar electrocución. No encienda el horno antes de estar instalado correctamente y conectado a una toma de tierra.
- Esta unidad está equipada con un enchufe con conexión a tierra que debe estar conectado a una toma de tierra. Si hay un cortocircuito, la toma a tierra desvía la corriente eléctrica. Póngase en contacto con un electricista cualificado si no está seguro de su instalación eléctrica.
- Su horno está equipado un cordón eléctrico corto para evitar tropezarse o enredarse en el cable.
- Si utiliza un cable de extensión, el cable de alimentación debe soportar la potencia del horno. Si debe usar un cable de extensión, utilice siempre un cable de extensión de 3 hilos.
- El cable de extensión debe ser colocado de forma que nadie pueda tropezarse o enredarse

MATERIALES QUE PUEDEN UTILIZARSE EN EL MICROONDAS

A continuación se muestra una lista de objetos que pueden usarse o no en el horno. Si el objeto que desea usar no está en esta lista, puede hacer que la operación siguiente para comprobar si el objeto es adecuado para el microondas:-

Llene un recipiente apto para microondas con 250 ml de agua fría y colóquelo junto con el objeto de prueba en el microondas. Encienda el microondas a máxima potencia durante 1 min

Toque el objeto con cuidado. Si el objeto vacío está caliente, no es adecuado para su uso en un horno microondas.

ATENCIÓN: no deje calentar el objeto en el horno más de 1 minuto.

Materiales que puede utilizar:

- **Vajilla:** sólo vajilla de microondas segura. No use vajilla con grietas o que suelten escamas.
- **Jarras de vidrio:** use la jarra siempre sin tapa. Sólo se debe utilizar para calentar un poco. La mayoría de las jarras de vidrio no son resistentes al calor y pueden reventar.
- **Materiales de vidrio:** debe ser resistente al calor del horno. Procure que no tengan adornos de metal no piezas metálicas. No utilice vidrio agrietado o dañado.

- Bolsas para cocinar en horno: siga las instrucciones del fabricante. No cierre la bolsa con un cierre de metal. Haga agujeros en la bolsa para que el vapor pueda escapar.
- Plástico: use solo plástico apto para microondas. Siga las instrucciones del fabricante. El plástico debe estar siempre marcado "apto para microondas". Algunos recipientes de plástico se ablandan al calentarse la comida del interior. Las bolsas para cocinar y las bolsas selladas deben pincharse para dejar escapar el vapor.
- Envases de plástico: solo plástico que se pueda utilizar en microondas. Puede utilizarse para cubrir los alimentos, para que la comida no se seque. El plástico no debe estar en contacto con la comida.
- Termómetro: Sólo termómetros aptos para microondas.

Materiales que no se pueden utilizar en el microondas:

- Platos de aluminio: pueden causar chispas. Coloque los alimentos en un recipiente apto para microondas.
- Bandejas para comida con mango de metal: puede causar chispas. Coloque los alimentos en bandejas aptas para microondas.
- Utensilios de cocina de metal o con acabado de metal: el metal protege la comida de la energía de microondas. El acabado de metal puede causar chispas.
- Cierres de metal: puede causar chispas y llamas en el horno.
- Bolsas de papel: pueden crear fuego en el horno.
- Plástico de espuma: puede derretirse o contaminar los alimentos con la espuma cuando se expone a altas temperaturas.
- Madera: la madera se seca en el horno de microondas, por lo que se puede partir o rajar.

PIEZAS

- A. Panel de control
- B. Tracción del plato giratorio
- C. Anillo del plato giratorio
- D. Plato giratorio de vidrio
- E. Ventanilla de inspección
- F. Puerta
- G. Cierre de seguridad
- H. Rejilla de la parrilla (sólo para grill y convección; colocar sobre el plato giratorio de vidrio)

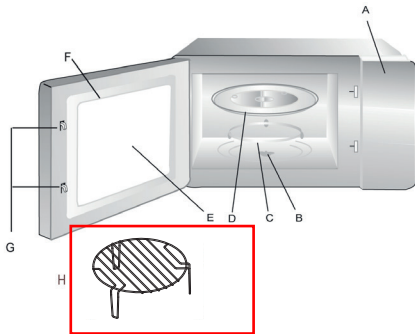

ANTES DEL PRIMER USO

INSTALACIÓN DEL PLATO GIRATORIO

1. El plato giratorio y el anillo siempre se deben usar durante la cocción. En primer lugar, coloque el anillo del plato giratorio en el centro del microondas.
2. Coloque la bandeja giratoria en el anillo, y asegúrese de que el centro del plato giratorio encaje en la tracción del plato giratorio.
3. No coloque nunca el plato giratorio al revés y asegúrese de que pueda girar siempre libremente.
4. Todos los alimentos y recipientes se deben colocar siempre en el plato de vidrio durante la cocción.
5. Si el plato de vidrio o el anillo han estallado, póngase en contacto con su centro de servicio.



INSTALACIÓN DEL HORNO

Quite todo el embalaje y los accesorios. Compruebe si el horno tiene daños, como abolladuras o la puerta dañada. No utilice el horno si está dañado. Retire el film alrededor del horno usado para evitar arañazos. Sin embargo, no elimine la protección de mica de color marrón claro del interior del horno.

1. Seleccione un lugar para instalar el microondas, con suficiente espacio abierto para ventilación de entrada y de salida. La altura mínima para instalar el microondas es 85 cm. Coloque la parte posterior del horno contra la pared. Deje sobre el microondas un espacio abierto de al menos 30 cm, y entre el horno y otras paredes de al menos 20 cm.
2. Nunca quite las patas de la parte inferior del horno.
3. La obstrucción de la entrada y salida de aire puede causar daños al horno.
4. Ponga el horno lo más lejos posible de la radio y la TV para evitar interferencias.
5. Inserte el enchufe del horno en la toma de corriente, y asegúrese siempre de que el voltaje de su instalación corresponda al voltaje indicado en el horno.

Advertencia: No coloque el horno sobre una estufa o cualquier otra fuente de calor.

6. La parte accesible de su horno puede calentarse durante el uso.

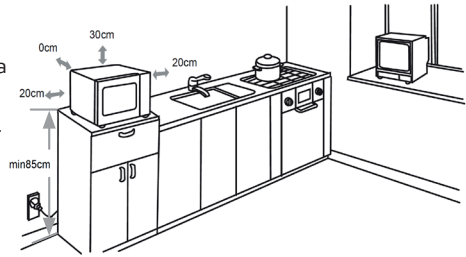

USO

AJUSTE DEL TEMPORIZADOR.

Al enchufar el cable de alimentación, la pantalla indican "0:00" y se escuchará una señal una vez.

- Pulse CLOCK/KITCHEN TIMER; en la pantalla aparece "0:00" y la indicación de la hora parpadea.
- Utilice el mando para ajustar las horas.
- A continuación, pulse CLOCK/KITCHEN TIMER y la indicación de los minutos parpadea.
- Utilice el mando para ajustar los minutos.
- Confirme pulsando el botón CLOCK/KITCHEN TIMER de nuevo.

Pulsando el botón STOP/CLEAR puede configurar la alarma del temporizador en cualquier momento. Si quiere ajustar la hora más tarde, presione una vez en CLOCK/KITCHEN TIMER y use el mando giratorio para ajustar la hora y los minutos. Para confirmar, presione cada vez en CLOCK/KITCHEN TIMER.

MICROONDAS

- Pulse una vez MICROWAVE y la pantalla indicará: P100.
- Ahora puede ajustar gradualmente la potencia pulsando MICROONDAS o girando el mando. Puede elegir entre P100, P80, P50, P30 ó P10. Los números son el porcentaje de la potencia total.
- Pulse entonces START/+30SEC./CONFIRM para confirmar.
- Gire el mando para ajustar el tiempo de cocción entre 5 segundos y 95 min.
- Pulse START/+30SEC./CONFIRM para empezar a cocinar.

Resumen de potencia

Pulsar/girar	1 vez	2 veces	3 veces	4 veces	5 veces
Pantalla	P100	P80	P50	P30	P10
Potencia	100%	80%	50%	30%	10%

Los intervalos para ajustar el tiempo de cocción son los siguientes sigue:

Entre:	Intervalo:
0-1 min	5 seg.
1-5 min	10 seg.
5-10 min	30 seg.
10-30 min	1 min
30-95 min	5 min



PARRILLA

- Pulse una vez GRILL/COMBI y en la pantalla aparecerá "G-1".
- Pulse START/+30SEC./CONFIRM para confirmar.
- Gire el mando para ajustar el tiempo de cocción dentro de un intervalo de 5 segundos a 95 min.
- Pulse START/+30SEC./CONFIRM para empezar a asar.

Si ha transcurrido la mitad del tiempo de cocción, espere hasta oír dos veces una señal para indicar que le dé la vuelta a la comida. Puede pasarlo por alto y continuar la cocción. Para dar la vuelta a la comida, cierre de nuevo la puerta y pulse el botón START/+30SEC./CONFIRM para continuar.

COMBINACIÓN

Pulse una vez GRILL/COMBI y en la pantalla aparecerá "G-1".

Pulse GRILL/COMBI o gire el mando para elegir. Para la cocción combinada se puede elegir entre: C-1, C-2, C-3 y C-4.

SELECCIÓN DE FUNCIÓN COMBINADA:

Pantalla	Microondas	Asar	Convección
C-1	•		•
C-2	•	•	
C-3		•	•
C-4	•	•	•

- Pulse START/+30SEC./CONFIRM para confirmar.
- Gire el mando para ajustar el tiempo de cocción entre 5 segundos y 95 min
- Pulse START/+30SEC./CONFIRM para empezar a cocinar.



CONVECCIÓN AIRE CALIENTE CON PRECALENTAMIENTO

La cocción por convección le permite la utilización como un horno tradicional sin microondas. Se recomienda precalentar el horno hasta que alcance la temperatura deseada antes de colocar los alimentos.

1. Pulse una vez en CONVECTION y en la pantalla parpadeará "140°C".
2. Puede ajustar la temperatura deseada pulsando el botón "CONVECTION" o girando el mando. Puede elegir a intervalos de 10°C entre 140°C y 230°C.

3. Pulse START/+30SEC./CONFIRM para confirmar la temperatura.
4. Presione START/+30SEC./CONFIRM para iniciar el tiempo de precalentamiento. Cuando se alcanza la temperatura deseada se escuchará dos veces una señal para recordarle que ponga la comida en el horno. La temperatura de precalentamiento parpadeará en la pantalla.
5. Coloque los alimentos en el horno y cierre la puerta. Gire el mando para ajustar el tiempo de cocción entre 5 segundos y 95 min.
6. Pulse START/+30SEC./CONFIRM para empezar a cocinar. No se puede ajustar el tiempo de cocción antes de alcanzar la temperatura de precalentamiento deseada. Al alcanzar la temperatura de precalentamiento deseada, debe abrir la puerta para ajustar el tiempo de cocción. Si no lo hace dentro de 5 minutos se escuchará cinco veces una señal, el precalentamiento del horno se detiene y entra en modo de espera.

CONVECCIÓN/AIRE CALIENTE SIN PRECALENTAMIENTO

1. Pulse una vez CONVECTION y en la pantalla parpadeará "140°C".
2. Girando el botón CONVECTION o gire el mando para ajustar la temperatura deseada. Puede elegir a intervalos de 10°C entre 140°C y 230°C.
3. Pulse START/+30SEC./CONFIRM para confirmar la temperatura.
4. Gire el mando para ajustar el tiempo de cocción hasta 95 minutos dentro de un margen de 5 segundos
5. Pulsar START/+30SEC./CONFIRM para iniciar el tiempo de cocción por convección

TEMPORIZADOR

- Presione dos veces CLOCK/KITCHEN TIME y la pantalla mostrará: "00:00".
- Gire el mando para ajustar el temporizador hasta un máximo de 95 minutos.
- Pulse START/+30SEC./CONFIRM para confirmar el ajuste.
- Una vez transcurrido el tiempo, el indicador del temporizador se apagará y se oye cinco veces la señal. La pantalla muestra la hora actual.

El temporizador también sigue funcionando cuando se abre la puerta.

No se puede fijar ningún otro programa mientras el temporizador está en marcha.

DESCONGELACIÓN POR PESO

- Pulse una vez W.T./TIME DEFROST y la pantalla indicará "d-1".
- Gire el mando para ajustar el peso deseado para la descongelación de la comida. Puede elegir entre 100 g y 2000 g.
- Pulse START/+30SEC./CONFIRM para iniciar la descongelación. Siempre se puede detener la descongelación pulsando STOP/CLEAR. Para continuar la descongelación basta pulsar de nuevo START/+30SEC./CONFIRM. Si pulsa dos veces STOP/CLEAR el horno cambia a modo de espera.
- Cuando ha transcurrido la mitad del tiempo de descongelación, el horno emite dos veces una señal para recordarle que debe darle la vuelta a la comida. Si lo hace, basta con que, después de cerrar la puerta, vuelva a pulsar START/+30SEC./CONFIRM para reiniciar la descongelación. Si ignora la señal, el horno continúa automáticamente la descongelación, pero se arriesga a una descongelación incompleta.

DESCONGELACIÓN POR UNIDAD DE TIEMPO

- Pulse dos veces W.T./TIME DEFROST y en la pantalla aparecerá "d-2".
- Gire el mando para ajustar el tiempo de descongelación deseado.

- Pulse START/+30SEC./CONFIRM para iniciar la descongelación. Siempre puede hacer una pausa en la descongelación pulsando STOP/CLEAR. Si pulsa dos veces STOP/CLEAR el horno vuelve a modo de espera.



MENÚ AUTOMÁTICO

- Antes de pulsar otro botón del menú pulse el mando a la derecha. Aquí se selecciona un menú automático. Puede optar entre 10 funciones preseleccionadas (A1-A10). La pantalla indica la función adecuada para cada tipo de comida (ver foto).
- Pulse START/+30SEC./CONFIRM para confirmar.
- Gire el mando para ajustar el peso (g).
- Pulse START/+30SEC./CONFIRM para comenzar

Por ejemplo, "Pastel" (A9). Con Pastel en el menú automático el horno se calentará primero hasta **180°C**. Cuando el horno ha alcanzado la temperatura correcta, se oirá una señal acústica dos veces para recordarle que ponga el pastel en el horno. Entonces pulse START/+30SEC./CONFIRM para empezar la cocción.



TABLA

Menú	Peso (g)	Indicación	Potencia
Pizza (A1)	200	200	C-4
	300	300	
	400	400	
Patatas (A2)	1 (+/- 230g)	1	100% Microondas
	2 (+/- 460g)	2	
	3 (+/- 690g)	3	
Carne (A3)	150	150	100% Microondas
	300	300	
	450	450	
	600	600	
Pescado (A4)	150	150	80% Microondas
	250	250	
	350	350	
	450	450	
	600	600	
Verduras (A5)	150	150	100% Microondas
	350	350	
	500	500	
Bebidas (A6)	1 (240 ml)	1	100% Microondas
	2 (480 ml)	2	
	3 (720 ml)	3	

Pasta (A7)	50 (con 450 ml de agua)	50	80% Microondas
	100 (con 800 ml agua)	100	
	150 (con 1200 ml agua)	150	
Palomitas de maíz (A8)	50	50	100% Microondas
	100	100	
Pastel (A8)	475	457	Precalentar a 180°C
Pollo (A10)	750	750	100% Microondas/ Convección a 200°C
	1000	1000	
	1200	1200	

COCINA RÁPIDA

Antes de pulsar otra tecla del menú, pulse la tecla START/+30SEC./CONFIRM para usar el microondas durante 30 segundos a 100% de potencia. Cada vez que repita esto, habrá 30 segundos más en el temporizador hasta un máximo de 95 minutos.

Para la configuración de la parrilla, convección y combinaciones, al pulsar la tecla START/+30SEC./CONFIRM se añaden 30 segundos a plena potencia. Sólo durante la descongelación y el menú automático, al pulsar esta tecla no afectará.

Cocina rápida con microondas

Gire el mando hacia la izquierda para ajustar el tiempo de cocción y pulse START/+30SEC./CONFIRM para cocinar con potencia al 100 %.

COCINAR EN FASES

Se puede ajustar el horno para cocinar en 2 etapas. Si desea descongelar y después cocinar lógicamente debe ajustar primero la descongelación. Habrá una señal sonora cuando termina la primera fase y comienza la segunda fase. Un programa automático y un precalentamiento no se pueden ajustar como una fase.

Por ejemplo: Si desea descongelar comida durante 5 minutos y luego cocinar 7 minutos a 80 % siga estos pasos:

1. Presione dos veces W.T./TIME DEFROST. En la pantalla aparecerá "d-2".
2. Gire el mando para ajustar el tiempo a 5 minutos.
3. Pulse una vez MICROWAVE. Gire el mando para ajustar la potencia y gire hasta que en la pantalla aparezca "P80" (80%).
4. Pulse START/+30SEC./CONFIRM para confirmar.
5. Gire el mando para ajustar 7 minutos
6. Presione en START/+30SEC./CONFIRM para iniciar el proceso.



LOCK / NIÑO

Pulse STOP/CLEAR durante 3 segundos. Se escuchará un pitido y la pantalla mostrará una llavecita. Para desbloquear, pulse de nuevo STOP/CLEAR durante 3 segundos. Escuchará una señal más larga y la llavecita desaparecerá de la pantalla.

CONSEJOS

- Durante la cocción pulse CLOCK/KITCHEN TIMER para mostrar la hora durante 2 a 3 segundos.
- Durante la cocción pulse MICROWAVE, GRILL/COMBI o CONVECTION para mostrar la potencia actual de nuevo durante 2 a 3 segundos.
- Pulse START/+30SEC./CONFIRM para continuar la cocción tras abrir la puerta del horno.
- Después de establecer un programa de cocina dentro de 5 minutos pulse START/+30SEC./CONFIRM. De lo contrario se mostrará de nuevo el tiempo y se cancelará el ajuste.
- Si el horno funciona a baja potencia, la luzcita del horno se brillará menos.
- Es normal que la puerta del horno suelte condensación

LIMPIEZA Y MANTENIMIENTO

- Desenchufe siempre el cable de alimentación de corriente alterna antes de limpiar el horno.
- Limpie el interior del horno después de usarlo con un paño húmedo.
- Limpie las piezas, como la bandeja giratoria de vidrio, con agua tibia y un detergente suave.
- La puerta, la cerradura y el panel de control se pueden limpiar con un paño suave y húmedo si están sucios.
- No utilice un limpiador de vapor para limpiar el aparato.
- No utilice productos de limpieza agresivos u objetos punzantes para limpiar el cristal de la puerta, ya que esto podría dañar el cristal y hacer que se agriete.

Consejo de limpieza: llene un recipiente adecuado para el microondas con 300 ml de agua y el jugo de medio limón. Colóquelo en el centro del plato giratorio y ponga el microondas en funcionamiento durante 10 minutos al 100% de potencia. A continuación, limpie el interior con un paño suave y seco.

DIRECTRICES MEDIOAMBIENTALES

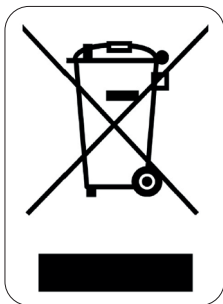

El símbolo en el producto o en el embalaje indica que este producto no puede ser tratado como residuo doméstico. Se debe llevar a un lugar en el que se reciclan equipos eléctricos y electrónicos. Si se asegura de que este producto se desecha correctamente, usted ayudará a evitar posibles consecuencias negativas para las personas y el medio ambiente que serían causados por un tratamiento de residuos inadecuado. Para obtener información más detallada sobre el reciclaje de este producto, póngase en contacto con su ayuntamiento, o con la empresa o departamento responsable del servicio de recogida de basura doméstica, o con la tienda donde adquirió el producto.



El material de embalaje es reciclable. Trate el embalaje de una manera medioambientalmente responsable.

GARANZIA

La garanzia dell'apparecchio è valida per 2 anni a partire dalla data di acquisto. Durante il periodo di validità della garanzia, il distributore si assume la piena responsabilità dei difetti dei materiali o di quelli di fabbricazione. In caso di presenza di tali difetti, se necessario, si procederà alla sostituzione o alla riparazione dell'apparecchio. Il periodo di garanzia di 2 anni non ricomincia in quel momento, ma continua per 2 anni dalla data di acquisto dell'apparecchio. Per la garanzia fa fede la data riportata sullo scontrino. Se l'apparecchio si rivela difettoso nel periodo di validità della garanzia, cioè 2 anni, potete portarlo, insieme allo scontrino, nel negozio dove l'avete acquistato.

La garanzia sugli accessori e sui componenti soggetti a usura è di 6 mesi.

La garanzia e la responsabilità del negoziante e del produttore decadono automaticamente nei seguenti casi:

- mancata osservanza delle istruzioni contenute nel presente manuale;
- errato collegamento, per esempio con tensione elettrica troppo alta;
- uso errato, anormale e manesco;
- manutenzione insufficiente o errata;
- riparazione o modifiche all'apparecchio eseguite dal cliente o da terzi non autorizzati;
- uso di accessori o componenti non raccomandati o forniti dal negoziante o dal produttore.

INDICAZIONI DI SICUREZZA

- Quando si utilizzano dispositivi elettrici, è necessario tenere presenti le seguenti istruzioni di sicurezza:
- Leggere con attenzione le presenti istruzioni. Conservare le istruzioni per possibili future consultazioni.
- Prima di utilizzare il prodotto, togliere tutti gli imballi e gli eventuali adesivi promozionali. Assicurarsi che i bambini non giochino con gli imballaggi.
- Questo apparecchio è destinato unicamente all'uso domestico e in ambienti analoghi, quali:
 - angoli cottura riservati al personale nei negozi, negli uffici e in altri ambienti professionali
 - Fattorie
 - Camere di alberghi, motel e altre strutture ricettive residenziali
 - Camere per vacanze o ambienti analoghi
- L'apparecchio può essere utilizzato da bambini di età superiore a 16 anni e da persone con ridotte capacità fisiche, sensoriali o mentali, o con mancanza di esperienza o conoscenza, solo se sorvegliati o se hanno ricevuto istruzioni sull'uso sicuro dell'apparecchio e ne comprendono i rischi. I bambini non possono giocare con l'apparecchio. Le operazioni di pulizia e di manutenzione non devono essere effettuate dai bambini di età inferiore a 16 anni e senza sorveglianza.
- Tenere l'apparecchio fuori dalla portata dei bambini di età inferiore a 16 anni.
- Attenzione: l'apparecchio non è stato progettato per essere utilizzato con un timer esterno o un sistema di telecomando separato.
- Prima dell'uso, controllare che il voltaggio riportato sull'apparecchio corrisponda a quello della rete elettrica domestica.
- Non utilizzare mai l'apparecchio se il cavo di alimentazione o la spina sono danneggiati, dopo un malfunzionamento o quando è danneggiato. In caso di guasto, portare l'apparecchio presso il centro di assistenza clienti più vicino, in modo che sia controllato e riparato.
- Prestare molta attenzione quando l'apparecchio viene utilizzato da bambini o in loro presenza.
- L'utilizzo di accessori non consigliati o non venduti dal produttore può causare incendi, scosse elettriche o lesioni.
- Togliere la spina dalla presa quando l'apparecchio non è in funzione, prima di montarne o smontarne i componenti e prima di pulirlo. Mettere tutti gli interruttori in posizione "off" ed estrarre la spina della presa afferrandola. Non tirare mai il cavo o l'apparecchio per estrarre la spina dalla presa di corrente.

- Non fare funzionare l'apparecchio senza sorveglianza.
- Non posizionare mai l'apparecchio sopra o vicino a un fornello a gas o un fornello elettrico o in luoghi in cui possa venire a contatto con apparecchiature calde.
- Non utilizzare l'apparecchio all'aperto.
- Utilizzare l'apparecchio solo per lo scopo previsto.
- Utilizzare sempre l'apparecchio su una superficie stabile, asciutta e in piano.
- L'apparecchio è inteso solo per uso domestico. Il produttore non è responsabile di incidenti causati da uso improprio dell'apparecchio o dalla mancata osservanza delle istruzioni riportate nel presente manuale.
- Non immergere mai l'apparecchio, il cavo elettrico o la spina in acqua o in altri liquidi.
- Tenere il cavo lontano da bordi taglienti, da oggetti caldi o da altre fonti di calore.
- Attenzione: liquidi o altri alimenti non devono essere riscaldati in contenitori sigillati in quanto suscettibili di esplosione.
- Avvertenza: l'esecuzione di operazioni che comportano la rimozione dei componenti che proteggono dall'esposizione a microonde può rivelarsi pericolosa per le persone non qualificate.
- Utilizzare solamente utensili da cucina adatti all'uso nel forno a microonde.
- Pulire regolarmente il forno e rimuovere eventuali depositi di alimenti.
- Controllare il forno durante il riscaldamento di cibi in contenitori di carta o plastica. Il contenitore potrebbe prendere fuoco.
- Se si rilevano fuoriuscite di fumo, disinserire subito la spina dalla presa di corrente e tenere lo sportello chiuso per estinguere eventuali fiamme.
- Non lasciare scuocere il cibo.
- Non utilizzare il forno per la conservazione di oggetti. Non conservare alimenti come pane, biscotti, ecc. all'interno del forno.
- Rimuovere i manici e le parti in metallo dei contenitori prima di metterli nel forno.
- Installare il forno seguendo attentamente le istruzioni.
- Le uova con il guscio e le uova sode non possono essere riscaldate nel forno a microonde. Potrebbero esplodere anche dopo che il forno è stato spento.
- L'apparecchio deve essere utilizzato solo come descritto nel presente manuale. Non utilizzare sostanze chimiche corrosive o nebulizzate in questo apparecchio. Questo tipo di forno è stato progettato solo per il riscaldamento. Non è indicato per uso industriale o di laboratorio.
- Il forno potrebbe surriscaldarsi durante il normale utilizzo. Tenere il cavo elettrico lontano da superfici calde e non coprire il forno.
- Non lasciare il cavo pendente dal bordo del tavolo o del bancone.
- La mancata corretta e periodica pulizia del forno a microonde può causare danni e usura, riducendo la durata di vita dell'apparecchio ed essere causa di situazioni pericolose.
- Il contenuto di bottigliette e biberon deve essere sempre agitato e mescolato prima di essere consumato. Controllarne la temperatura prima del consumo, per evitare ustioni.
- Il riscaldamento a microonde delle bevande può provocarne l'ebollizione ritardata. Prestare quindi sempre attenzione quando si toglie il contenitore dal forno.
- Non posizionare l'apparecchio all'interno di un armadietto.
- Non utilizzare un pulitore a vapore per pulire l'apparecchio.
- Non utilizzare detergenti abrasivi o strumenti appuntiti per la pulizia dei vetri dello sportello, in quanto potrebbero provocare il danneggiamento o la rottura del vetro.
- Lo sportello dell'apparecchio potrebbe surriscaldarsi durante il normale utilizzo.
- **CONSERVARE LE PRESENTI ISTRUZIONI**

PRECAUZIONI PER EVITARE LA POSSIBILE ESPOSIZIONE ALLE MICROONDE

- Non utilizzare mai il forno con lo sportello aperto poiché l'esposizione alle microonde potrebbe risultare dannosa. Non manomettere o danneggiare la chiusura di sicurezza.
- Non inserire nessun oggetto tra lo sportello e il forno. Evitare l'accumulo di sporcizia o residui di detersivi tra lo sportello e il forno.
- **AVVERTENZA:** se lo sportello o il dispositivo di chiusura sono danneggiati, non utilizzare il forno finché non è stato riparato da personale qualificato.

PER EVITARE IL RISCHIO DI LESIONI

- **Attenzione:** non toccare le parti interne del forno. Il contatto può causare ferite anche con conseguenze mortali.
- Non smontare l'apparecchio.
- L'uso improprio dell'apparecchio e della spina di messa a terra può causare scosse elettriche. Non inserire la spina nella presa fintanto che l'apparecchio non è stato correttamente installato e collegato a terra.
- Questo apparecchio è dotato di una spina di messa a terra che deve essere collegata a una presa con messa a terra. In caso di cortocircuito elettrico, la messa a terra consente alla corrente di essere deviata. Rivolgersi a un elettricista qualificato se si hanno dubbi sull'impianto elettrico.
- Il cavo di alimentazione in dotazione è corto, per evitare di inciampare o rimanere impigliati nello stesso.
- Se viene utilizzata una prolunga, assicurarsi che la potenza di tale prolunga sia almeno uguale alla potenza del forno. Se è necessario l'uso di una prolunga, usare solamente un cavo a 3 fili.
- La prolunga deve essere posizionata in modo da evitare il rischio di inciampare o di rimanere impigliati.

MATERIALI UTILIZZABILI NEL FORNO A MICROONDE

Di seguito è riportato un elenco di utensili che non possono essere utilizzati in microonde. Se l'utensile che si desidera utilizzare non è contenuto in questo elenco, è possibile verificarne l'idoneità all'uso nel microonde seguendo le istruzioni riportate di seguito:

Riempire con 250 ml di acqua fredda un contenitore adatto all'uso in microonde e inserirlo nel forno con l'oggetto da verificare. Accendere il forno a microonde per un minuto alla massima potenza.

Toccare leggermente l'utensile. Se è caldo, non è idoneo all'utilizzo nel forno a microonde.

ATTENZIONE: non lasciare mai l'utensile per più di 1 minuto all'interno del microonde in funzione.

Materiali utilizzabili nel forno a microonde:

- Piatti: solo se adatti al microonde. Non utilizzare piatti con crepe o scheggiati.
- Contenitori in vetro: utilizzarli sempre senza coperchio. Solo per riscaldare leggermente gli alimenti. La maggior parte dei barattoli di vetro non è resistente al calore e può quindi rompersi.
- Possono essere utilizzati utensili in vetro resistenti al calore. Controllare che il vetro non abbia finiture o parti in metallo. Non utilizzare vetri con crepe o scheggiati.
- Sacchetti per la cottura in forno: attenersi alle istruzioni del produttore. Non chiudere il sacchetto con fascette in metallo. Forarli per consentire la fuoriuscita del vapore.
- Plastica: solo quella adatta al microonde. Attenersi alle istruzioni del produttore. Sulla plastica deve essere presente l'indicazione "adatto all'uso in microonde". Alcuni contenitori in plastica si ammorbidiscono quando il cibo al loro interno si surriscalda. I sacchetti per la bollitura e i sacchetti sigillati devono essere forati per consentire la fuoriuscita del vapore.

- Pellicola in plastica: solo quella adatta al microonde. Può essere utilizzata per coprire il cibo e per mantenerne l'umidità. Evitare che la pellicola entri a contatto con il cibo.
- Termometro: solo se adatto al microonde.

Materiali non utilizzabili nel forno a microonde:

- Piatti in alluminio: possono provocare scintille. Posizionare il cibo su un piatto adatto alla cottura in microonde.
- Contenitori con manici in metallo: possono causare scintille. Posizionare il cibo su un piatto adatto alla cottura in microonde.
- Materiale di cottura in metallo o con lavorazioni metalliche: il metallo protegge gli alimenti dall'energia delle microonde. I profili in metallo possono causare scintille.
- Chiusure in metallo: possono causare scintille e fiamme all'interno del forno.
- Sacchetti di carta: possono causare incendi all'interno del forno.
- Materiale plastico espanso: può fondersi o contaminare il cibo se viene esposto ad alte temperature.
- Legno: si secca se utilizzato nel forno a microonde e può quindi creparsi o rompersi.

COMPONENTI

- A. Pannello di controllo
- B. Trazione del piatto rotante
- C. Anello del piatto rotante
- D. Piatto rotante in vetro
- E. Vetro dello sportello
- F. Sportello
- G. Blocco di sicurezza
- H. Griglia (solo per utilizzo a grill e convezione, da posizionare sul piatto rotante in vetro)

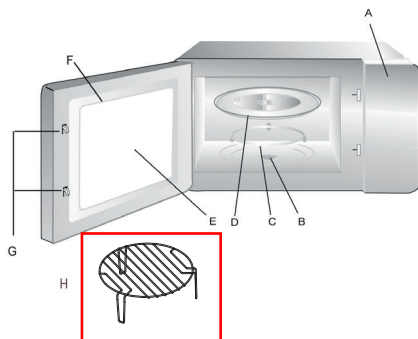

PRIMA DELL'USO

INSTALLAZIONE DEL PIATTO ROTANTE

1. Il piatto rotante e il relativo anello devono essere sempre utilizzati durante la cottura. Posizionare l'anello del piatto rotante al centro del forno a microonde.
2. Posizionare il piatto rotante sull'anello assicurandosi che il centro del piatto rotante combaci con la trazione del piatto rotante.
3. Non posizionare rovesciato il piatto rotante. Assicurarsi che il piatto rotante possa sempre girare liberamente.
4. Tutti gli alimenti e i contenitori devono essere poggiati sempre sul piatto in vetro durante la cottura.
5. Se il piatto rotante in vetro o l'anello sono danneggiati, contattare il centro di assistenza.



INSTALLAZIONE DEL FORNO

Rimuovere tutto il materiale di imballaggio e gli accessori. Controllare che il forno non presenti danni, quali ammaccature o uno sportello danneggiato. Non usare il forno se è danneggiato. Rimuovere la pellicola attorno all'apparecchio, che è stata applicata per evitare graffiature. Non rimuovere la protezione in mica marrone chiaro all'interno del forno.

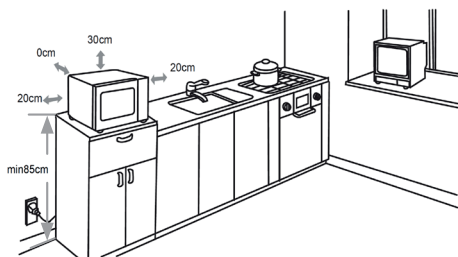

1. Per l'installazione del microonde scegliere un luogo in cui vi sia sufficiente spazio aperto per garantire l'afflusso e l'uscita dell'aria. L'altezza minima per l'installazione del microonde è 85 cm. Posizionare il retro dell'apparecchio rivolto verso il muro. Lasciare sopra il forno a microonde almeno 30 cm di spazio libero, e tra il forno e altri muri almeno 20 cm.
2. Non rimuovere mai i piedini dal lato inferiore del forno.
3. Il blocco dell'ingresso e dell'uscita dell'aria può causare danni all'apparecchio.
4. Posizionare il forno lontano da radio e TV per evitare malfunzionamenti.
5. Inserire la spina del forno nella presa elettrica, controllare sempre che la tensione elettrica del luogo di installazione corrisponda alla tensione elettrica riportata sull'apparecchio.

Attenzione: non posizionare il forno sopra dei fornelli o altri apparecchi che generano calore.

6. La parte accessibile dell'apparecchio può surriscaldarsi durante l'utilizzo.

UTILIZZO

IMPOSTAZIONE DELL'OROLOGIO

Quando si inserisce la spina nella presa elettrica, il display indicherà "0:00" e si udirà un singolo segnale acustico.

- Premere CLOCK/KITCHEN TIMER. Sul display compare 00:00 e l'indicazione dell'ora lampeggia.
- Girare la manopola per regolare l'ora.
- Quindi premere di nuovo CLOCK/KITCHEN TIMER. L'indicazione dei minuti lampeggerà.
- Girare la manopola per regolare i minuti.
- Confermare premendo nuovamente CLOCK/KITCHEN TIMER.

Premendo STOP/CLEAR è possibile interrompere la regolazione dell'orologio in qualsiasi momento. Se in seguito si desidera impostare l'ora, premere una volta CLOCK/KITCHEN TIMER e utilizzare la manopola per regolare l'ora e i minuti. Premere CLOCK/KITCHEN TIMER per confermare.



MICROONDE

- Premere una volta MICROWAVE. Sul display compare P100.
- A questo punto è possibile regolare gradualmente la potenza premendo MICROWAVE o girando la manopola. È possibile scegliere tra P100, P80, P50, P30 e P10. Le cifre indicano le percentuali della potenza totale.
- Quindi premere START/+30SEC./CONFIRM per confermare.
- Girare la manopola per regolare il tempo di cottura in un intervallo compreso tra 5 secondi e 95 minuti.
- Premere START/+30SEC./CONFIRM per avviare la cottura.

Panoramica potenza

Premere/girare	Una volta	Due volte	Tre volte	Quattro volte	Cinque volte
Display	P100	P80	P50	P30	P10
Potenza	100%	80%	50%	30%	10%

Gli intervalli per l'impostazione del tempo di cottura sono i seguenti:

Tra:	Intervallo:
0-1 min.	5 sec.
1-5 min.	10 sec.
5-10 min.	30 sec.
10-30 min.	1 min.
30-95 min.	5 min.



GRILL

- Premere una volta GRILL/COMBI. Sul display compare G-1.
- Premere START/+30SEC./CONFIRM per confermare.
- Girare la manopola per regolare il tempo di cottura in un intervallo compreso tra 5 secondi e 95 minuti.
- Premere START/+30SEC./CONFIRM per avviare la cottura a grill.

Una volta raggiunta la metà del tempo di cottura a grill, il forno emette due volte un segnale acustico per indicare che il cibo in preparazione va girato. È possibile ignorare l'indicazione e la cottura a grill proseguirà. Si consiglia di girare il cibo in preparazione, richiudere lo sportello e premere START/+30SEC./CONFIRM per proseguire.

COMBINAZIONE

Premere una volta GRILL/COMBI. Sul display compare G-1.

Premere GRILL/COMBI o girare la manopola per selezionare. Per la cottura combinata è possibile scegliere tra: C-1, C-2, C-3 e C-4.

Display	Microonde	Grill	Convezione
C-1	•		•
C-2	•	•	
C-3		•	•
C-4	•	•	•

- Premere START/+30SEC./CONFIRM per confermare.
- Girare la manopola per regolare il tempo di cottura in un intervallo compreso tra 5 secondi e 95 minuti.
- Premere START/+30SEC./CONFIRM per avviare la cottura.



CONVEZIONE/ARIA CALDA CON PRERISCALDAMENTO

La cottura a convezione consente di usare l'apparecchio come un forno tradizionale, senza microonde. Si consiglia di preriscaldare il forno fino al raggiungimento della temperatura desiderata prima di mettere il cibo nel forno.

1. Premere una volta CONVECTION. Sul display lampeggerà 140°C.
2. Premendo "Convection" o girando la manopola è possibile impostare la temperatura desiderata. È possibile scegliere a intervalli di 10°C tra 140°C e 230°C.

3. Premere START/+30SEC./CONFIRM per confermare la temperatura.
4. Premere START/+30SEC./CONFIRM per avviare il preriscaldamento. Una volta raggiunta la temperatura desiderata, si udirà due volte un segnale acustico che ricorda di inserire il cibo nel forno. La temperatura del preriscaldamento lampeggerà sul display.
5. Inserire il cibo nel forno e chiudere lo sportello. Girare la manopola per regolare il tempo di cottura in un intervallo compreso tra 5 secondi e 95 minuti.
6. Premere START/+30SEC./CONFIRM per avviare la cottura. Non è possibile modificare il tempo di cottura prima del raggiungimento della temperatura di preriscaldamento. Una volta raggiunta la temperatura di preriscaldamento, bisogna aprire lo sportello per immettere il tempo di cottura. Se non lo si fa entro 5 minuti, si udirà 5 volte un segnale acustico, il forno smetterà di preriscaldare e passerà alla funzione di attesa.



CONVEZIONE/ARIA CALDA SENZA PRERISCALDAMENTO

1. Premere una volta CONVECTION. Sul display lampeggerà 140°C.
2. Premendo "Convection" o girando la manopola è possibile impostare la temperatura desiderata. È possibile scegliere a intervalli di 10°C tra 140°C e 230°C.
3. Premere START/+30SEC./CONFIRM per confermare la temperatura.
4. Girare la manopola per regolare il tempo di cottura in un intervallo compreso tra 5 secondi e 95 minuti.
5. Premere START/+30SEC./CONFIRM per avviare la cottura a convezione.

TIMER

- Premere due volte MICROWAVECLOCK/KITCHEN TIME. Sul display compare 00:00.
- Girare la manopola per impostare il timer per un massimo di 95 minuti.
- Premere START/+30SEC./CONFIRM per confermare l'impostazione.
- Terminato il tempo, l'indicatore dell'ora si spegnerà e si udirà cinque volte un segnale acustico. Dopodiché il display indicherà l'ora attuale.

Il timer continua a scorrere anche se si apre lo sportello.

Non è possibile impostare altri programmi mentre è in funzione il timer.



SCONGELAMENTO BASATO SUL PESO

- Premere una volta W.T./TIME DEFROST. Sul display comparirà "d-1"
- Girare la manopola per immettere il peso del cibo da scongelare. È possibile scegliere tra 100 g e 2.000 g.
- Premere START/+30SEC./CONFIRM per avviare lo scongelamento. Lo scongelamento può essere messo in pausa in qualsiasi momento premendo STOP/CLEAR. Per proseguire con lo scongelamento, è sufficiente premere START/+30SEC./CONFIRM. Se si preme due volte STOP/CLEAR, il forno torna alla modalità di attesa.
- Una volta raggiunta la metà dello scongelamento, il forno emette due volte un segnale acustico per ricordare che il cibo va girato. Se lo si fa, una volta richiuso lo sportello è sufficiente premere START/+30SEC./CONFIRM per proseguire con lo scongelamento. Se si ignora il segnale, il forno proseguirà automaticamente con lo scongelamento, ma si rischia di non scongelare completamente il cibo.

SCONGELAMENTO BASATO SUL TEMPO



- Premere due volte W.T./TIME DEFROST. Sul display comparirà "d-2"
- Girare la manopola per impostare il tempo di scongelamento desiderato.
- Premere START/+30SEC./CONFIRM per avviare lo scongelamento. Lo scongelamento può essere messo in pausa in qualsiasi momento premendo STOP/CLEAR. Per proseguire con lo scongelamento, è sufficiente premere START/+30SEC./CONFIRM. Se si preme due volte STOP/CLEAR, il forno torna alla modalità di attesa.

MENÙ AUTOMATICO



- Prima di premere altri tasti menù, girare la manopola verso destra. In questo modo si seleziona un menù automatico. È possibile selezionare tra 10 funzionalità preimpostate (A1-A10). Il display indica il tipo di cibo a cui è adatta ogni funzionalità (vedere la foto).
- Premere START/+30SEC./CONFIRM per confermare la selezione.
- Girare la manopola per impostare il peso (g).
- Premere START/+30SEC./CONFIRM per cominciare.

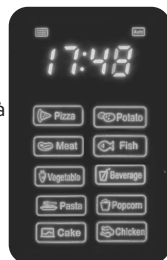

Es.: Cake (A9). Per Cake nel menù automatico, il forno comincia con un preriscaldamento fino a 180°. Quando il forno avrà raggiunto la giusta temperatura, si udirà due volte un segnale acustico che ricorrono di inserire l'impasto nel forno. Quindi premere START/+30SEC./CONFIRM per avviare la cottura.

Menù	Peso (g)	Display	Potenza
Pizza (A1)	200	200	C-4
	300	300	
	400	400	
Patate (A2)	1 (+/- 230g)	1	100% Microonde
	2 (+/- 460g)	2	
	3 (+/- 690g)	3	
Carne (A3)	150	150	100% Microonde
	300	300	
	450	450	
	600	600	
Pesce (A4)	150	150	80% Microonde
	250	250	
	350	350	
	450	450	
	600	600	
Verdure (A5)	150	150	100% Microonde
	350	350	
	500	500	

Bevande (A6)	1 (240 ml)	1	100% Microonde
	2 (480 ml)	2	
	3 (720 ml)	3	
Pasta (A7)	50 (50ml acqua)	50	80% Microonde
	100 (800 ml acqua)	100	
	150 (1200 ml acqua)	150	
Popcorn (A8)	50	50	100% Microonde
	100	100	
Ciambellone (A9)	475	457	Preriscaldare a 180°C
Pollo (A10)	750	750	100% Microonde/ Convezione 200°C
	1000	1000	
	1200	1200	

COTTURA RAPIDA

Prima di premere altri tasti menù, premere START/+30SEC./CONFIRM per utilizzare il forno a microonde per 30 secondi al 100% di potenza. Ogni volta che si ripete questa selezione, vengono aggiunti 30 secondi al tempo di cottura fino a un massimo di 95 minuti.

Anche per le impostazioni di grill, convezione e combinazione premendo START/+30SEC./CONFIRM si aggiungono 30 secondi a piena potenza. Solo durante lo scongelamento e in menù automatico premendo questo tasto non si modifica nulla.

Cottura rapida con microonde

Girare la manopola verso sinistra per impostare subito il tempo di cottura e premere START/+30SEC./CONFIRM per cuocere al 100% della potenza microonde.

COTTURA IN FASI

È possibile impostare il forno in modo che la cottura avvenga in due fasi. Se si desidera scongelare e poi cuocere, occorre prima impostare lo scongelamento. Quando termina la prima fase e inizia la seconda, si udirà un segnale acustico. Solo un programma automatico e il preriscaldamento non possono essere impostati in fasi.

Ad esempio: per scongelare del cibo per 5 minuti e poi cuocere per 7 minuti all'80% di potenza con il microonde, procedere come segue:

1. Premere due volte W.T./TIME DEFROST. Sullo schermo compare d-2.
2. Girare la manopola per impostare il tempo su 5 minuti.
3. Premere una volta MICROWAVE. Girare la manopola per impostare la potenza fino a far comparire sul display P80 (80%).
4. Premere START/+30SEC./CONFIRM per confermare.
5. Girare la manopola per impostare il tempo su 7 minuti.
6. Premere START/+30SEC./CONFIRM per avviare il processo.



BLOCCO/SICUREZZA BAMBINI

Premere per 3 secondi STOP/CLEAR. Si udirà un segnale acustico e sul display comparirà una chiave. Per sbloccare premere nuovamente per 3 secondi STOP/CLEAR.

Si udirà di nuovo un segnale acustico ma più lungo e la chiave scomparirà dal display.

SUGGERIMENTI

- Durante la cottura, premere CLOCK/KITCHENTIMER per visualizzare l'ora per 2-3 secondi.
- Durante la cottura, premere MICROWAVE, GRILL/COMBI o CONVECTION per visualizzare la potenza attuale per 2-3 secondi.
- Premere START/+30SEC./CONFIRM per proseguire con la cottura dopo che lo sportello del forno è stato aperto.
- Una volta impostato un programma di cottura, premere entro 5 minuti START/+30SEC./CONFIRM. Altrimenti verrà visualizzata di nuovo l'ora e l'impostazione sarà annullata.
- Se il forno funziona a bassa potenza, anche la luce interna sarà più fioca.
- È normale che si posi della condensa sullo sportello del forno.

PULIZIA E MANUTENZIONE

- Assicurarsi di rimuovere la spina dalla presa di corrente prima di effettuare le operazioni di pulizia dell'apparecchio.
- Dopo ogni utilizzo pulire la parte interna dell'apparecchio con un panno leggermente umido.
- Pulire gli accessori, come il grill e il piatto girevole in vetro, ecc. con acqua calda e un detergente delicato.
- Quando sono sporchi, lo sportello, la guarnizione e il pannello di controllo devono essere puliti utilizzando un panno leggermente umido.
- Non utilizzare un pulitore a vapore per pulire l'apparecchio.
- Non utilizzare detergenti abrasivi o oggetti affilati per pulire il vetro dello sportello. Ciò può danneggiare il vetro e causare la formazione di crepe.

Consiglio per la pulizia: versare in un contenitore resistente alle microonde 300 ml di acqua e il succo di mezzo limone. Posizionarlo la centro del piatto rotante e azionare il microonde per 10 minuti a una potenza del 100%. Dopodiché pulire l'interno con un panno morbido asciutto.

MISURE AMBIENTALI



Il simbolo sul prodotto o sulla confezione indica che esso non deve essere trattato come rifiuto domestico. Deve, al contrario, essere conferito al punto di raccolta predisposto per il riciclo delle apparecchiature elettriche ed elettroniche. Facendo in modo che questo prodotto venga smaltito correttamente aiuterete a prevenire potenziali conseguenze negative per l'ambiente e la salute dell'uomo, che potrebbero essere causate da uno smaltimento non corretto. Per maggiori informazioni sul riciclo di questo prodotto, consultare le autorità comunali, l'azienda o il servizio responsabili della raccolta dei rifiuti domestici o il negozio in cui il prodotto è stato acquistato.



Il materiale di imballaggio è riciclabile. Lo smaltimento dell'imballaggio deve avvenire al fine di tutelare l'ambiente.

ZÁRUKA

Práva a povinnosti prodávajícího a kupujícího ohledně práv z vadného plnění se řídí příslušnými obecně závaznými předpisy dle občanského zákoníku.

1. Trvání záruky: 2 roky
2. Záruka se nevztahuje
 - a) na mechanické poškození
 - b) nesprávné používání v rozporu s návodem k použití
3. Záruka zaniká:
 - při použití spotřebiče jinak než v je uvedeno v manuálu (nesprávným postupem)
 - při provádění opravy nebo změny na spotřebiči osobou jinou než pověřenou naším servisem

Prodávající odpovídá kupujícímu, že zboží při převzetí nemá vady. Zejména prodávající odpovídá kupujícímu, že v době, kdy kupující zboží převzal:

- má zboží takové vlastnosti, které výrobce v tomto návodu popisuje,
- se zboží hodí k účelu, ke kterému výrobce uvádí,
- zboží odpovídá jakostí nebo provedením smlouvenému vzorku nebo předloze, byla-li jakost nebo provedení určeno podle smlouveného vzorku nebo předlohy,
- zboží vyhovuje požadavkům právních předpisů.

Projeví-li se vada v průběhu šesti měsíců od převzetí, má se za to, že zboží bylo vadné již při převzetí.

Pokud není u výrobku uvedeno jinak, činí záruční doba 24 měsíců. Záruční doba počíná běžet od převzetí věci kupujícím.

Práva z vadného plnění uplatňuje kupující u prodávajícího na adrese jeho provozovny, v níž je přijetí reklamace možné s ohledem na sortiment prodávajícího zboží, případně i v sídle nebo místě podnikání. Za okamžik uplatnění reklamace se považuje okamžik, kdy prodávající obdržel od kupujícího reklamované zboží.

Reklamací lze také uplatnit v servisním středisku na adrese **DOMO-elektro s.r.o., Na Kobyle 783, 345 06 Kdyně, Česká republika, tel. (+420) 379 422 550, servis@domo-elektro.cz**

Pro rychlé a bezproblémové vyřízení reklamace doporučujeme přiložit k reklamaci doklad o koupi a průvodní dopis s popisem závady a zpáteční adresou s telefonickým kontaktem.

BEZPEČNOSTNÍ POKYNY

Při používání jakéhokoli el. spotřebiče dbejte zvýšené opatrnosti a dodržujte určitá bezpečnostní pravidla:

- Pečlivě si přečtěte tyto informace a manuál nechte i pro pozdější nahlédnutí.
- Ujistěte se, že před použitím odlepte a odstraníte veškeré reklamní a ochranné fólie.
- Děti si s ochrannými ani reklamními polepy nesmí hrát.
- Příklad je určen pro používání v domácnostech a podobných prostředích, tak jako je:
 - kuchyňky v obchodech, kancelářích atd.
 - chaty, chalupy
 - hotely, penziony a jiné dočasné ubytování
- Dohlédněte, aby si děti nehrály s přístrojem.

- Tento spotřebič mohou používat děti ve věku 16 let a starší a osoby se sníženými fyzickými, smyslovými nebo mentálními schopnostmi, nebo nedostatkem zkušeností a znalostí pokud jsou pod neustálým dozorem nebo byly poučeny o používání spotřebiče bezpečným způsobem a rozumí případným nebezpečím. Děti si s přístrojem nesmějí hrát. Čištění a údržbu prováděnou uživatelem nesmějí provádět děti bez dozoru.
- Čištění a běžnou údržbu smí provádět pouze osoby starší 16 let a při tom být pod dohledem.
- Přístroj a jeho el. kabel skladujte mimo dosah dětí.
- **UPOZORNĚNÍ:** Aby jste se vyhnuli nebezpečí, tento spotřebič nesmí být napájen z externího spínacího zařízení, jako je časovač.
- Před použitím důkladně zkontrolujte, zda se parametry vaší elektrické sítě shodují s požadavky na výrobním štítku.
- Nikdy nepoužívejte spotřebič s poškozeným přírodním kabelem. Pokud je jakkoli poškozen, tak ho nechte zkontrolovat nebo vyměnit v autorizovaném servise.
- Nikdy nenechávejte spotřebič bez dozoru, pokud jsou v jeho blízkosti děti.
- Používejte pouze příslušenství, které je dodávané originál se spotřebičem. Jiné příslušenství může přístroj poškodit nebo Vás zranit.
- Tento spotřebič musí být odpojen od zdroje napájení, pokud se nepoužívá, při servisu a při výměně součástí. Před vyjímáním musíte spotřebič nejdříve vypnout, poté vytáhnout zástrčku.
- Spuštěný spotřebič nenechávejte bez dozoru.
- Používejte pouze uvnitř, nikdy přístroj nepoužívejte venku.
- Nepoužívejte tento spotřebič k jinému, než určenému použití.
- Přístroj musí být postaven na pevném, suchém a stabilním podkladu.
- Přístroj je určen pouze pro domácí použití. Výrobce ani prodejce nenese žádnou odpovědnost za rizika vzniklá nedodržením bezpečnostních zásad a těchto pokynů.
- Přístroj ani přírodní kabel neponořujte pod vodu.
- Přírodní kabel nenechávejte ležet přes ostré hrany nábytku, na horkém povrchu ani přiskřípnutý jiným přístrojem.
- Ujistěte se, že před prvním použitím spotřebiče byly odstraněny všechny obalové materiály a propagační nálepky.
- Varování: Tekutiny a jiná jídla se nesmí ohřívat v uzavřených nádobách, protože by mohli explodovat.
- Varování: Krytí chránící před únikem mikrovlnného záření smí sundávat pouze kompetentní osoba v odborném servisu.
- Varování: Děti smí troubu používat pouze s Vaším dohledem. Naučte děti jak troubu správně a bezpečně používat a vysvětlete jim, jaká rizika jim hrozí při nesprávném používání.
- Používejte pouze takové nádoby, které je vhodné pro použití v mikrovlnných troubách.
- Trouba by se měla vždy řádně vyčistit od zbytků potravin.
- Pokud ohříváte jídlo v plastových, nebo papírových obalech, dávejte na troubu po celou dobu ohřívání pozor, aby nedošlo ke vznícení a požáru.
- Pokud se objeví z trouby kouř, vypněte ji a odpojte od elektrické sítě a nechte dveře zavřené, aby se případné plameny udusily.
- Neohřívejte jídlo více než je potřeba. Jídlo zbytečně nepřevažujte.
- Nepoužívejte vnitřek trouby pro uschování věcí. Nenechávejte v troubě uložené věci jako je například chléb, sušenky, atd.
- Než vložíte potraviny do trouby, odstraňte z obalů veškerá drátěná očka, úchyty a kovové rukojeti. Z jídla vyjměte všechny kovové části jako např. příbory.
- Troubu zprovozněte a umístěte na své místo přesně podle instrukcí v tomto návodu.
- Čerstvá vejce ve skořápce, či vejce natvrdo v mikrovlnné troubě neohřívejte. Vejce mohou explodovat a to i chvíli po dokončení ohřívání.

- Používejte tento přístroj pouze k účelům popsaným v tomto návodu. Nepoužívejte v přístroji chemikálie způsobující korozi, nebo nebezpečné výpary. Trouba je určena hlavně k ohřívání jídla a ne k průmyslovým, nebo laboratorním účelům.
- Pokud je poškozen přívodní kabel, musí být vyměněn odborným servisem, nebo jinou kvalifikovanou osobou.
- Nepoužívejte, ani neuschovávejte tento přístroj venku.
- Nepoužívejte tuto troubu blízko vody, na mokřém povrchu, nebo blízko bazénů.
- Trouba může být při používání horká. Dejte pozor, aby se přívodní kabel těchto horkých míst nedotýkal. Troubu nesmíte ničím zakrývat.
- Nedovolte, aby přívodní kabel visel přes ostré hrany stolu, či pracovní desky.
- V případě zanedbání údržby trouby a ponechání nečistot uvnitř, riskujete poškození trouby, nebo možnost vzniku jiné nebezpečné situace.
- Obsah kojeneckých lahví a dětské stravy musí být promíchán, nebo protřásán a jeho teplota kontrolována před konzumací, aby se zabránilo popálení. Jídlo zbytečně nepřevařujte.
- Mikrovlnný ohřev nápojů může způsobit opožděný var, s čímž je nutno počítat při držení nádoby.
- Dohlédněte na to, aby si s přístrojem nehrály děti.
- Tento přístroj by neměl být zabudován do skříně. Kolem přístroje musí být zajištěno dostatek prostoru pro cirkulaci vzduchu a odvod tepla.
- Nepoužívejte k čištění přístroje parní čističe.
- Nepoužívejte k čištění čelního skla hrubé čistící pomůcky, nebo ostré kovové předměty, mohli byste jej poškrábat a způsobit tak jeho prasknutí.
- Při ohřívání se přístroj zahřeje a některé jeho části jsou horké. Nedotýkejte se žádných horkých částí uvnitř trouby.
- Dveře trouby a vnější kryt přístroje mohou být při ohřívání horké.
- ULOŽTE SI TENTO NÁVOD K POZDĚJŠÍMU NAHLÉDNUTÍ

OPATŘENÍ, JAK SE VYHNOUT MOŽNÉMU VYSTAVENÍ SE NADMĚRNÉMU MIKROVLNNÉMU ZÁŘENÍ

- Ujistěte se, že dvířka mikrovlnné trouby jsou zavřená a jejich těsnění je v pořádku: použití mikrovlnné trouby bez zavřených dvířek nebo se špatným těsněním je velmi nebezpečné a může dojít k ozáření mikrovlnami. Je velmi důležité dbát na to, aby nijak nebyl poškozen či poničen bezpečnostní zámek dveří.
- Nevkládejte žádné předměty mezi dveře mikrovlnné trouby a její vnitřek. Přístroj udržujte v čistotě.
- VAROVÁNÍ: Pokud je poškozen bezpečnostní uzávěr, závěsy dveří, těsnění dvířek, či dvířka, nechte přístroj neprodleně opravit v autorizovaném servisu.
- V případě zanedbání údržby trouby a ponechání nečistot uvnitř, riskujete poškození trouby, snížení životnosti přístroje, nebo možnost vzniku jiné nebezpečné situace.

SNÍŽENÍ RIZIKA ÚRAZU PŘI POUŽÍVÁNÍ TROUBY

- Upozornění: nedotýkejte se žádných vnitřních součástek, mohli byste si způsobit vážné zranění, nebo smrt.
- Přístroj nerozebírejte!
- Nesprávné používání přístroje a uzemnění přístroje může způsobit úraz elektrickým proudem. Nezapínejte přístroj dokud není správně nainstalován a uzemněn.
- Tento přístroj musí být uzemněn. V případě elektrického zkratu uzemnění snižuje riziko úrazu elektrickým proudem tím, že napomůže úniku elektrického proudu. Přístroj je vybaven kabelem se zemním drátem a elektrickou zástrčkou s uzemněním. Zástrčka musí být správně zapojena

do zásuvky, která je správně nainstalována a také má uzemnění. Poradte se s kvalifikovaným elektrikářem, nebo údržbářem, pokud těmto pokynům příliš nerozumíte a pokud máte pochyby o tom, zda je přístroj správně uzemněn.

- Krátký kabel je s přístrojem dodáván, aby se zamezilo riziku zamotání se do něj, či zakopnutí o delší kabel.
- Pokud použijete delší kabel, nebo prodlužovací šňůru, musí mít minimálně stejné elektrické vlastnosti, jako má přístroj. Pokud je nutné použít prodlužovací šňůru, musí mít kabel se třemi dráty.
- Prodlužovací kabel byste měli dát tak, aby za něj nemohly tahat děti a aby o něj nikdo nemohl zakopnout.

JAKÉ NÁDOBÍ LZE POUŽÍVAT V MIKROVLNNÉ TROUBĚ?

V seznamu níže, můžete najít materiály, které mohou a které nemohou být použity uvnitř mikrovlnné trouby. Pokud jste na pochybách, nebo nemůžete najít materiál v seznamu, můžete udělat test popsany níže:

Nalijte do nádoby vhodné pro ohřev v mikrovlnné trouby asi 250 ml studené vody a dejte hřát spolu s testovaným nádobím. Hřejte na maximální výkon 1 minutu.

Opatrně se dotkněte testovaného nádobí. Pokud je toto prázdné nádobí horké, pak ho pro vaření v mikrovlnné troubě nepoužívejte.

Upozornění: Neohřívejte nádobí déle než doporučovanou 1 minutu.

Materiály vhodné pro mikrovlnný ohřev

- Nádobí: jen vhodné pro mikrovlnné trouby. Nepoužívejte naprasklé nádobí.
- Skleněné nádoby: vždy sundejte víko. Používejte pouze k ohřátí potravin, dokud není teplá. Nehřejte ji příliš dlouho, ne každé sklo je odolné proti vyšším teplotám a může prasknout.
- Skleněné nádobí: můžete použít pouze teplu odolné nádobí. Ujistěte se, že neobsahuje kovové části, nebo ozdoby. Nikdy nepoužívejte poškozené, naprasklé nádobí.
- Sáčky pro ohřev v troubě: čtete vždy instrukce na sáčku. Neuzavírejte sáčky pomocí kovových sponek. Sáček vždy na několika místech propíchněte, aby mohla unikat pára.
- Plast: pouze plast vhodný pro mikrovlnné trouby. Čtete vždy instrukce výrobce. Takové nádobí by mělo být přímo označené jako vhodné pro mikrovlnný ohřev. Některé plastové nádoby díky horké potravíně uvnitř změknou. Nádoby s víkem by měly mít otvory pro únik páry.
- Plastová víka: jen vhodné pro mikrovlnné trouby. Mohou být použita k zakrytí potravin, aby se udržela vlhkost. Nedovolte, aby se víko dotýkalo přímo potravin.
- Teploměry: jen vhodné pro mikrovlnné trouby.

Materiály nevhodné pro mikrovlnný ohřev

- Hliníkové tácky: mohou způsobit jiskření. Přendejte potraviny do nádobí vhodného pro mikrovlnný ohřev.
- Obal s kovovou rukojetí: může způsobit jiskření. Přendejte potraviny do nádobí vhodného pro mikrovlnný ohřev.
- Kovové, nebo pokovené nádobí: kov brání mikrovlnám v ohřevu. Kov může v mikrovlnné troubě jiskřit.
- Kovové dráty: mohou způsobit jiskření a oheň.
- Papírové sáčky: mohou se vznítit.
- Pěnové materiály: mohou se roztéci a kontaminovat tekutiny uvnitř.
- Dřevo: dřevo vyschne a může prasknout, nebo se zlomit.

ČÁSTI

- A. Ovládací panel
- B. Hřídelka pohonu talíře
- C. Pojezdový kroužek talíře
- D. Skleněný talíř
- E. Skleněný průhled
- F. Dvířka
- G. Bezpečnostní zámek dvířek
- H. Grilovací rošt (pouze pro grilování a horkovzdušný ohřev, k umístění na skleněný otočný talíř)

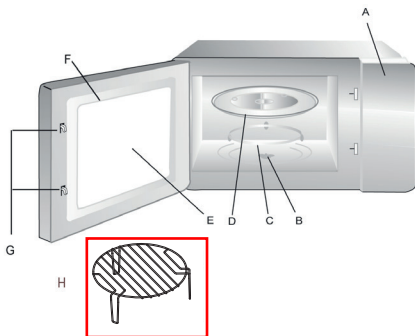

PŘED PRVNÍM POUŽITÍM

INSTALACE OTOČNÝCH ČÁSTÍ

Při ohřívání musí být v troubě vždy pojezdový kroužek i skleněný talíř. Nejdříve umístěte na své místo doprostřed vnitřku trouby pojezdový kroužek talíře.

Umístěte skleněný talíř na kroužek a ujistěte se, že hřídelka pohonu zapadá přesně doprostřed.

Nikdy neumísťujte skleněný talíř obráceně. Talíř by nikdy nemělo být bráněno v otáčení.

Veškeré jídlo a nádoby musí být vždy umístěny na otočný skleněný talíř.

Pokud se Vám skleněný talíř, nebo pojezdový kroužek rozbije, neprodleně kontaktujte odborný servis a troubu nadále nepoužívejte.



INSTALACE TROUBY

Odstraňte z trouby veškeré obalové materiály a zkontrolujte troubu a příslušenství, zda je vše v pořádku a nepoškozené. Zkontrolujte zejména sklo dvířek a dvířka. Jakkoliv poškozenou troubu nepoužívejte. Nezapomeňte odstranit ochranou fólii na těle přístroje. Neodstraňujte však světle hnědou chránící mica destičku uvnitř trouby.

1. Zvolte si místo, kam chcete troubu umístit. Takové místo by mělo poskytovat dostatek prostoru pro proudění vzduchu kolem trouby a pro odvod tepla. Trouba by měla být umístěna alespoň 85 cm nad zemí. Ujistěte se, že z pravé a levé strany trouby je alespoň 20 cm mezera od zdi, skříní apod. Nad mikrovlnnou troubou by mělo být alespoň 30 cm.
2. Nikdy troubě neodstraňujte gumové nožičky.
3. Blokování přístupu vzduchu k pracující troubě může vyústit až k jejímu trvalému poškození.
4. Umístěte troubu co nejdále od rádií a televizí, protože mohou být troubou rušeny.
5. Zapojte troubu do zásuvky na zdi. Zkontrolujte zda napětí u Vás doma odpovídá napětí na štítku přístroje.

Varování: Neumísťujte troubu na kamna, nebo jiné přístroje a zařízení produkující teplo. Toto by mohlo vést až k nenávratnému poškození trouby a ztrátě záruky.

6. Některé části trouby mohou být při ohřevu horké.

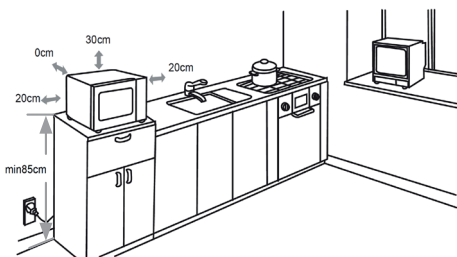

POUŽITÍ

NASTAVENÍ HODIN

Po zapojení trouby do elektrické sítě se na displeji ukáže „0:00“ a ozve se zvukový signál.

- Stiskněte tlačítko „Clock/Kitchen Timer“. Displej nyní ukazuje 00:00 a nuly označující hodiny blikají.
- Otočným ovladačem nastavte hodiny.
- Stiskněte znovu tlačítko „Clock/Kitchen Timer“, abyste mohli nastavit minuty.
- Otočným ovladačem nastavte minuty.
- Nastavený čas potvrďte dalším stiskem tlačítka „Clock/Kitchen Timer“.

Stiskem tlačítka „Stop/Clear“ můžete nastavování času přerušit.

MIKROVLNNÝ OHŘEV

- Můžete si vybrat z pěti různých úrovní vaření dle výkonu v %. Stiskněte tlačítko „Microwave“. Po prvním stisknutí tlačítka „Microwave“ se objeví na displeji „P100“.
- Opakovaným stisknutím vyberete požadovaný výkon. Vybírat také můžete otáčením otočným ovladačem. Každým dalším stisknutím se výkon sníží a ukáže se na displeji. Můžete vybírat mezi 100, 80, 50, 30 a 10% výkonu.
- Pro potvrzení stiskněte tlačítko „Start/+ose./Confirm“.
- Nyní můžete otočným ovladačem nastavit čas vaření mezi 5 sekundami až 95 minutami.
- Stiskněte tlačítko „Start/+ose./Confirm“ pro potvrzení nastavení a spuštění ohřevu.

Tabulka výkonu mikrovln

Počet stisků tlačítka	Jednou	Dvakrát	Třikrát	Čtyřikrát	Pětkrát
Displeji	P100	P80	P50	P30	P10
Výkon	100%	80%	50%	30%	10%

Intervaly nastavování času:

Čas:	Interval:
0-1 min.	5 s
1-5 min.	10 s
5-10 min.	30 s
10-30 min	1 min
30-95 min	5 min

POUŽITÍ GRILU

- Stiskněte tlačítko „Grill/Combi“. Na displeji se objeví „G-1“.
- Pro potvrzení stiskněte tlačítko „Start/+30sec./Confirm“.
- Otočením otočeného ovladače nastavte čas vaření mezi 5 sekundami až 95 minutami.
- Pro potvrzení stiskněte tlačítko „Start/+30sec./Confirm“.

V polovině doby grilování se dvakrát ozve zvukový signál, dávající Vám vědět, že byste měli jídlo na grilu otočit. Tento signál nemusí brát v potaz a nechat troubu dále grilovat. Je ale lepší jídlo otočit, zavřít znovu dvířka a stisknout „Start/+30sec./Confirm“, aby ohřev pokračoval.

VAŘENÍ POMOCÍ KOMBINACÍ

- Opakovaným stisknutím tlačítka „Grill/Combi“ se na displeji budou zobrazovat v tomto pořadí symboly G-1, C-1, C-2, C-3, C-4.
- Jednotlivé programy můžete měnit i otáčením kolečka.

Přehled kombinací zapnutí při jednotlivých programech

Displej	Mikrovlny	Gril	Horký vzduch
C-1	*		*
C-2	*	*	
C-3		*	*
C-4	*	*	*

- Po výběru programu stiskněte „Start/+30sec./Confirm“ pro potvrzení
- Po potvrzení výběru programu nastavte otočným ovladačem dobu ohřevu mezi 5 sekundami až 95 minutami.
- Stiskem tlačítka „Start/+30sec./Confirm“ spustíte ohřev/grilování.



HORKOVZDUŠNÝ OHŘEV S PŘEDEHŘEVEM

Horkovzdušné vaření funguje stejně jako běžná trouba bez mikrovln. Před vložením potravin do trouby doporučujeme nejdříve troubu přehřát na požadovanou teplotu.

1. Stiskněte tlačítko „Convection“ a na displeji bude blikat „140°C“.
2. Stiskem tlačítka „Convection“, nebo otáčením ovladače nastavte požadovanou teplotu. Teplotu můžete nastavit v rozmezí 140°C až 230°C po 10°C.
3. Stiskněte tlačítko „Start/+30sec./Confirm“, abyste nastavenou teplotu potvrdili.
4. Stiskněte tlačítko „Start/+30sec./Confirm“, abyste spustili přehřívání. Po dosažení požadované teploty se ozve dvakrát zvukový signál, připomínající Vám, že máte do trouby vložit jídlo. Zároveň na displeji bliká nastavená teplota.
5. Umístěte do trouby jídlo a zavřete dvířka. Otočným ovladačem nastavte požadovaný čas vaření mezi 5 sekundami a 95 minutami.
6. Stiskněte tlačítko „Start/+30sec./Confirm“, abyste spustili vaření. Dokud trouba nedosáhne nastavené teploty, nemůžete nastavit čas vaření. Po dosažení nastavené teploty musíte dvířka trouby otevřít, abyste mohli čas nastavit. Pokud toto neprovedete do 5 minut od zaznění signálu, ozve se další signál pětkrát a trouba se přepne do fotovostního módu a přehřívání se vypne.



HORKOVZDUŠNÝ OHŘEV BEZ PŘEDEHŘÍVÁNÍ

1. Stiskněte tlačítko „Convection“ a na displeji bude blikat „140°C“.
2. Stiskem tlačítka „Convection“, nebo otáčením ovladače nastavte požadovanou teplotu. Teplotu můžete nastavit v rozmezí 140°C až 230°C po 10°C.
3. Stiskněte tlačítko „Start/+30sec./Confirm“, abyste nastavenou teplotu potvrdili.
4. Otočte ovladačem, abyste nastavili požadovaný čas vaření mezi 5 sekundami a 95 minutami.
5. Stiskněte tlačítko „Start/+30sec./Confirm“, abyste spustili ohřev.

KUCHYŇSKÁ MINUTKA

- Stiskněte tlačítko „Clock/Kitchen Time“ a na displeji se objeví 00:00.
- Otočte ovladačem a nastavte požadovaný čas až do 95 minut.

- Stiskem „Start/+30sec./Confirm“ čas potvrdíte a minutku spustíte.
- Po skončení odpočtu času se minutka na displeji vypne a ozve se pětkrát zvukový signál. Na displeji se nyní ukáží hodiny s aktuálním časem. Minutka pracuje dokonce i když otevřete dvířka trouby. Po dobu běhu minutka nemůžete na troubě nastavovat žádné programy.



ROZMRAZOVÁNÍ PODLE HMOTNOSTI

- Stiskněte tlačítko „W.T./Time Defrost“ a na displeji se ukáže „d-1“.
- Otočným ovladačem nastavte hmotnost rozmrazované potraviny. Můžete vybírat mezi 100 a 2000 gramy.
- Stiskem tlačítka „Start/+30sec./Confirm“ začne rozmrazování. Rozmrazování můžete kdykoliv pozastavit pomocí tlačítka „Stop/Clear“. Pokračovat v rozmrazování můžete opět stiskem tlačítka „Start/+30sec./Confirm“. Pokud ovšem stisknete tlačítko „Stop/Clear“ dvakrát za sebou, tak rozmrazování přerušíte úplně a trouba se přepne do pohotovostního režimu.
- Po uběhnutí poloviny doby rozmrazování se trouba připomene dvakrát zvukovým signálem, abyste jídlo otočili. Po znovu zavření dvířek musí znovu stisknout tlačítko „Start/+30sec./Confirm“ a rozmrazování bude pokračovat. Pokud signál budete ignorovat, trouba bude pokračovat v rozmrazování. Doporučujeme však jídlo obrátit.



ROZMRAZOVÁNÍ PODLE ČASU

- Stiskněte tlačítko „W.T./Time Defrost“ dvakrát a na displeji se ukáže „d-2“.
- Otočným ovladačem nastavte požadovaný čas rozmrazování
- Stiskem tlačítka „Start/+30sec./Confirm“ začne rozmrazování. Rozmrazování můžete kdykoliv dočasně přerušit stiskem tlačítka „Stop/Clear“. Pro pokračování v rozmrazování opětovně stiskněte tlačítko „Start/+30sec./Confirm“. Pokud ovšem stisknete tlačítko „Stop/Clear“ dvakrát za sebou, tak rozmrazování přerušíte úplně a trouba se přepne do pohotovostního režimu.



AUTOMATICKÉ MENU

- Než cokoliv stisknete, otočte ovladačem. Tak se dostanete do menu automatických programů. Můžete vybírat z 10 přednastavených funkcí (A1-A10). Displej Vám vždy ukáže, který typ potraviny jste vybrali (viz. obrázek).
- Stiskem tlačítka „Start/+30sec./Confirm“ výběr potvrdíte.
- Otočením ovladače nastavte nyní hmotnost v gramech.
- Stiskem tlačítka „Start/+30sec./Confirm“ výběr potvrdíte a spustíte ohřev Např. program Koláč (A9). Pokud vybere program Koláč, trouba bude nejprve přehřívat na 180°C a pak se ozve signál, který Vám připomene vložení koláče do trouby. Po vložení koláče a zavření dvířek, potvrdíte pokračování ohřevu stiskem tlačítka „Start/+30sec./Confirm“.

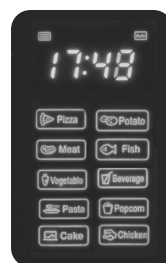

Menu	Hmotnost	Volba typu ohřevu
A1 – pizza	200g	C-4
	300g	C-4
	400g	C-4
A2 – brambory	1=230g	100 % mikrovlny
	2=460g	100 % mikrovlny
	3=690g	100 % mikrovlny

A3 – maso	150g	100 % mikrovlny
	300g	100 % mikrovlny
	450g	100 % mikrovlny
	600g	100 % mikrovlny
A4 – ryby	150g	80% mikrovlny
	250g	80% mikrovlny
	350g	80% mikrovlny
	450g	80% mikrovlny
	600 g	80% mikrovlny
A5 – zelenina	150 g	100 % mikrovlny
	350 g	100 % mikrovlny
	500 g	100 % mikrovlny
A6 – nápoje	1 = 240ml	100 % mikrovlny
	2 = 480ml	100 % mikrovlny
	3 = 720ml	100 % mikrovlny
A7 – těstoviny	50 + 450ml studené vody	80% mikrovlny
	100 + 800ml studené vody	80% mikrovlny
	150 + 1200ml studené vody	80% mikrovlny
A8 – popcorn	50 g	100 % mikrovlny
	100 g	100 % mikrovlny
A9 – koláč	475 g	Předeřhřátí na 180°C
A10 - pečené kuře	750 g	100 % mikrovlny 200°C Hork vzduch
	1000g	100 % mikrovlny 200°C Hork vzduch
	1200g	100 % mikrovlny 200°C Hork vzduch

RYCHLÝ OHŘEV

Stiskněte tlačítko "Start/+30sec./Confirm" a trouba začne pracovat po dobu 30s na plný výkon 100%. Opakovaným stisknutím tohoto tlačítka můžete čas postupně po 30 sekundách zvyšovat až na 95 minut. Stiskem tlačítka „Start/+30sec./Confirm“ během grilování, nebo horkovzdušného ohřevu, nebo ohřevu kombinací, také přidává 30 sekund k nastavenému času. Funkce je vypnuta pouze při nastaveném automatickém programu a rozmrazování.

RYCHLÉ MIKROVLNNÉ VAŘENÍ

Otočte ovladačem doleva a nastavte tak rovnou dobu vaření a stiskem tlačítka "Start/+30sec./Confirm" potvrďte. Trouba se ihned spustí s nastavením 100% výkonu mikrovln.

POSTUPNÉ VAŘENÍ

Na troubě lze nastavit dva programy v řadě za sebou. Pokud nejdříve chcete něco rozmrazit a poté uvařit, musíte samozřejmě nejdříve nastavit rozmrazování. Mezi jednotlivými programy se ozve signál. Postupné vaření nelze používat u automatických programů a u programů s předeřhříváním.

Například: Pokud chcete nejdříve jídlo 5 minut rozmrazovat a pak vařit na 80% výkonu mikrovln po 7 minut, postupujte následujícím způsobem:

1. Stiskněte dvakrát tlačítko „W.T./Time Defrost“. Na displeji se ukáže „d-2“.
2. Otočte ovladačem a nastavte 5 minut.
3. Stiskněte tlačítko „Microwave“. Otočte ovladačem a nastavte výkon na 80% (P80).
4. Stiskněte tlačítko „Start/+30sec./Confirm“ pro potvrzení nastavení.
5. Otočte ovladačem a nastavte 7 minut.
6. Stiskem tlačítka „Start/+30sec./Confirm“ spustíte vaření.



ZAMKNUTÍ/DĚTSKÝ ZÁMEK

Stiskněte a podržte tlačítko „Stop/Clear“ na 3 sekundy. Po zvukovém signálu se na displeji ukáže symbol klíče. Troubu opětovně odemknete stiskem a podržením tlačítka „Stop/Clear“ na 3 sekundy. Znovu uslyšíte zvukový signál a symbol klíče z displeje zmizí.

POZNÁMKY

- Pokud je trouba spuštěná na menší výkon, bude méně svítit i osvětlení uvnitř trouby.
- Je běžné, že se v troubě může kondenzovat voda.
- Stiskem tlačítka „Clock/Kitchen Timer“ během vaření můžete na displeji zobrazit na 2-3 sekundy aktuální čas.
- Stiskem tlačítka „Microwave“, „Grill/Combi“, nebo „Convection“ během vaření, můžete na displeji na 2-3 sekundy zobrazit nastavený výkon.
- Stiskem tlačítka „Start/+30sec./Confirm“ můžete po zavření dvířek pokračovat v započatém programu.
- Nastavený program musíte do 5 minut potvrdit tlačítkem „Start/+30sec./Confirm“, jinak se nastavení zruší.

ČIŠTĚNÍ A ÚDRŽBA

- Vždy se ujistěte, že jste nejdříve přístroj odpojili od elektrického proudu.
- Po každém použití troubu uvnitř očistíte jemným vlhkým hadříkem.
- Části jako je pojezdové kolečko talíře a skleněný talíř trouby umyjte v teplé vodě se saponátem.
- Dveře, zámek dveří a ovládací panel můžete vyčistit jemným vlhkým hadříkem.
- Na čišťení přístroje nepoužívejte parní čistič ani čišťení tlakem vody.
- Nepoužívejte žádná agresivní ani drsná čišťidla, která by mohla poškodit (poškrábat) zejména skleněné nebo barvené části přístroje.

Tip na čišťení: Dovnitř přístroje položte misku (vhodnou pro ohřev mikrovlnami) s 300 ml vody a šťávy z půlky citronu. Takto naplněnou misku položte na střed otočného talíře a pusťte maximální ohřev (100%) na 10 minut. Po ukončení ohřevu už jen stačí vnitřek přístroje vyčistit jemným hadříkem.

OHLED NA ŽIVOTNÍ PROSTŘEDÍ

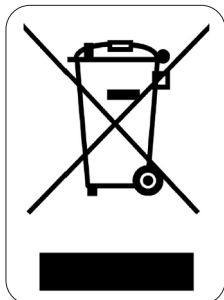

Symbol na přístroji či na jeho obalu znamená, že s tímto výrobkem není možno nakládat jako s běžným domovním odpadem, nýbrž musí být odevzdán na místech určených ke sběru a likvidaci elektrických a elektronických zařízení. Dodržením tohoto doporučení chráníte životní prostředí a zdraví spoluobčanů. Více informací o možnostech likvidace nebezpečného odpadu obdržíte na obecních nebo městských úřadech, sběrných dvorech nebo v prodejně, kde jste přístroj zakoupili.

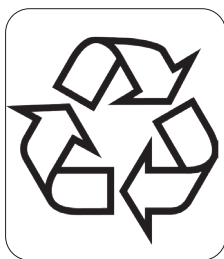

Obalové materiály jsou recyklovatelné, nakládejte s nimi podle předpisů pro životní prostředí.

ZÁRUKA

Práva a povinnosti predávajúceho a kupujúceho ohľadom práv z chybného plnenia sa riadi príslušnými všeobecne záväznými predpismi podľa občianskeho zákonníka.

1. Trvanie záruky: 2 roky
2. Záruka sa nevzťahuje
 - a) na mechanické poškodenie
 - b) nesprávne používanie v rozpore s návodom na použitie
3. Záruka zaniká:
 - pri použití spotrebiča inak ako v je uvedené v manuále (nesprávnym postupom)
 - pri vykonávaní opravy alebo zmeny na spotrebiči osobou inou než poverenou našim servisom

Predávajúci zodpovedá kupujúcemu, že tovar pri prevzatí nemá vady. Najmä predávajúci zodpovedá kupujúcemu, že v čase, keď kupujúci tovar prevzal:

- má tovar také vlastnosti, ktoré výrobca v tomto návode popisuje,
- sa tovar hodí k účelu, ku ktorému výrobca uvádza,
- tovar zodpovedá kvalitou alebo prevedením dohovorené vzorky alebo predlohe, ak bola akosť alebo prevedenie určené podľa dohodnutého vzorky alebo predlohy,
- tovar vyhovuje požiadavkám právnych predpisov.

Ak sa prejavia vada v priebehu šiestich mesiacov od prevzatia, má sa za to, že tovar bol chybný už pri prevzatí.

Pokiaľ nie je pri výrobku uvedené inak, je záručná doba 24 mesiacov. Záručná doba začína plynúť od prevzatia veci kupujúcim.

Práva z chybného plnenia uplatňuje kupujúci u predávajúceho na adrese jeho prevádzky, v ktorej je prijatie reklamácie možné s ohľadom na sortiment predávaného tovaru, prípadne aj v sídle alebo mieste podnikania. Za okamih uplatnenia reklamácie sa považuje okamih, kedy predávajúci dostal od kupujúceho reklamovaný tovar.

Reklamáciu možno tiež uplatniť v servisnom stredisku na adrese **DOMO-elektro s.r.o., Na Kobyle 783, 345 06 Kdyně, Česká republika, tel. (+420) 379 422 550, servis@domo-elektro.cz**

Pre rýchle a bezproblémové vybavenie reklamácie odporúčame priložiť k reklámácii doklad o kúpe a sprievodný list s popisom závady a spätočnou adresou s telefonickým kontaktom.

BEZPEČNOSTNÉ POKYNY

- Pri používaní jakéhokoli el. spotrebiče dbajte na zvýšenú opatrnosť a dodržujte určitá bezpečnostné pravidlá:
- Starostlivo si prečítajte tieto informácie a manuál nechajte aj k neskoršiemu nahliadnutiu.
- Uistite sa, že pred použitím odlepíte a odstránite všetky reklamné a ochranné fólie.
- Deti sa s ochrannými ani reklamnými polepy nesmie hrať.
- Prístroj je určený pre používanie v domácnostiach a podobných prostrediach, tak ako je:
 - kuchynky v obchodoch, kanceláriách atď.
 - chaty, chalupy
 - hotely, penzióny a iné dočasné ubytovanie
- Dohliadnite, aby sa deti nehrali s prístrojom.

- Tento spotrebič môžu používať deti vo veku 16 rokov a staršie a osoby so zníženými fyzickými, zmyslovými alebo mentálnymi schopnosťami, alebo nedostatkom skúseností a znalostí ak sú pod neustálym dozorom alebo boli poučené o používaní spotrebiča bezpečným spôsobom a rozumejú prípadným nebezpečenstvám. Deti si s prístrojom nesmú hrať. Čistenie a údržbu vykonávanú používateľom nesmú vykonávať deti bez dozoru.
- Čistenie a bežnú údržbu môžu vykonávať len osoby staršie ako 16 rokov a pri tom byť pod dohľadom.
- Prístroj a jeho el. kábel skladujte mimo dosahu detí.
- **UPOZORNENIE:** Aby ste sa vyhlili nebezpečenstvu, tento spotrebič nesmie byť napájaný z externého spínacieho zariadenia, ako je časovač.
- Pred použitím dôkladne skontrolujte, či sa parametre vašej elektrickej siete schodou s požiadavkami na výrobnom štítku.
- Nikdy nepoužívajte spotrebič s poškodeným prívodným káblom. Pokiaľ je akokoľvek poškodený, tak ho nechajte skontrolovať alebo vymeniť v autorizovanom servise.
- Nikdy nenechávajte spotrebič bez dozoru, ak sú v jeho blízkosti deti.
- Používajte iba príslušenstvo, ktoré je dodávané originál so spotrebičom. Iné príslušenstvo môže prístroj poškodiť alebo Vás zraniť.
- Tento spotrebič musí byť odpojený od zdroja napájania, ak sa nepoužíva, pri servise a pri výmene súčastí. Pred vypojením musíte spotrebič najskôr vypnúť, potom vytiahnuť zástrčku.
- Spustený spotrebič nenechávajte bez dozoru.
- Používajte iba vo vnútri, nikdy prístroj nepoužívajte vonku.
- Nepoužívajte tento spotrebič k inému, než zamýšľané použitiu.
- Prístroj musí byť postavený na pevnom, suchom a stabilnom podklade.
- Prístroj je určený iba pre domáce použitie. Výrobca ani predajca nenesie žiadnu zodpovednosť za riziká vzniknuté nedodržaním bezpečnostných zásad a týchto pokynov.
- Prístroj ani prívodný kábel neponárajte pod vodu.
- Prívodný kábel nenechávajte ležať cez ostré hrany nábytku, na horúcom povrchu ani pomliaždená iným prístrojom.
- Uistite sa, že pred prvým použitím spotrebiča boli odstránené všetky obalové materiály a propagačné nálepky.
- Varovanie: Tekutiny a iné jedlá sa nesmú ohrievať v uzavretých nádobách, pretože by mohli explodovať.
- Varovanie: Kryty chrániace pred únikom mikrovlnného žiarenie smie dávať dole iba kompetentná osoba v odbornom servisu.
- Varovanie: Deti môžu rúru používať iba s Vaším dohľadom. Naučte deti ako rúru správne a bezpečne používať a vysvetlite im, aké riziká im hrozia pri nesprávnom používaní.
- Používajte len také nádoby, ktoré je vhodné pre použitie v mikrovlnných rúrach.
- Rúra by sa mala vždy riadne vyčistiť od zvyškov potravín.
- Ak ohrievate jedlo v plastových, alebo papierových obaloch, dávajte na rúru po celú dobu ohrievania pozor, aby nedošlo k vznieteniu a požiaru.
- Ak sa objaví z rúry dym, vypnite ju a odpojte od elektrickej siete a nechajte dvere zatvorené, aby sa prípadné plamene udusili.
- Neohrievajte jedlo viac než je potrebné. jedlo zbytočne
- Neprevádzajte.
- Nepoužívajte vnútrajšok rúry pre uschovanie vecí.
- Nenechávajte v rúre uložené veci ako je napríklad chlieb, sušienky, atď.
- Pred vložením potraviny do rúry, odstráňte z obalov všetka drôtená očká, úchytky a kovové rukoväte. Z jedla vyberte všetky kovové časti ako napr. príbory.

- Rúru sprevádzkujeme a umiestnite na svoje miesto presne podľa inštrukcií v tomto návode.
- Čerstvé vajcia v škrupine, či vajcia natvrdo v mikrovlnnej rúre neohrievajte. Vajcia môžu explodovať a to aj chvíľu po dokončení ohrievania.
- Používajte tento prístroj iba na účely popísaných v tomto návode. Nepoužívajte v prístroji chemikálie spôsobujúce koróziu, alebo nebezpečné výpary. Rúra je určená hlavne na ohrievanie jedla a nie k priemyselným, alebo laboratórnym účely.
- Ak je poškodený prívodný kábel, musí byť vymenený odborným servisom, alebo inou kvalifikovanou osobou.
- Nepoužívajte, ani neuschovávajte tento prístroj vonku.
- Nepoužívajte túto rúru blízko vody, na mokrom povrchu, alebo blízko bazénov.
- Rúra môže byť pri používaní horúca. Dajte pozor, aby sa prívodný kábel týchto horúcich miest nedotýkal. Rúru nesmiete ničím zakrývať.
- Nedovoľte, aby prívodný kábel visel cez ostré hrany stola, či pracovné dosky.
- V prípade zanedbania údržby rúry a ponechanie nečistôt vnútri, riskujete poškodenie rúry, alebo možnosť vzniku iné nebezpečné situácie.
- Obsah dojčenských fliaš a detskej stravy musí byť premiešaný, alebo protřásan a jeho teplota kontrolovaná pred konzumáciou, aby sa zabránilo popáleniu. Jedlo zbytočne Neprevádzajte.
- Mikrovlnný ohrev nápojov môže spôsobiť oneskorený var, s čím je nutné počítať pri držaní nádoby.
- Dohliadnite na to, aby sa nehrali so zariadením deti.
- Tento prístroj by nemal byť zabudovaný do skrine. Okolo prístroja musí byť zaistené dostatok priestoru pre cirkuláciu vzduchu a odvod tepla.
- Nepoužívajte na čistenie prístroja parné čističe.
- Nepoužívajte na čistenie čelného skla hrubé čistiace pomôcky, alebo ostré kovové predmety, mohli by ste ho poškrabať a spôsobiť tak jeho prasknutie.
- Pri zohrievaní sa prístroj zahreje a niektoré jeho časti sú horúce. Nedotýkajte sa žiadnych horúcich častí vnútri rúry.
- Dvere rúry a vonkajší kryt prístroja môžu byť pri ohrievaní horúce.
- ULOŽTE SI TENTO NÁVOD NA NESKORŠIEMUNAHLIADNUTÍ

OPATRENIA, AKO SA VYHNÚŤ MOŽNÉMU VYSTAVENIU SA NADMERNEJ MIKROVLNNÉMU ŽIARENIE

- Uistite sa, že dvierka mikrovlnnej rúry sú zavreté a ich tesnenie je v poriadku: použitie mikrovlnnej rúry bez zatvorených dvierok alebo so zlým tesnením je veľmi nebezpečné a môže dôjsť k ožiareniu mikrovlnami. Je veľmi dôležité dbať na to, aby nijak nebol poškodený či zničený bezpečnostný zámok dvierí.
- Nevkladajte žiadne predmety medzi dvere mikrovlnnej rúry a jej vnútro. Prístroj udržiajte v čistote.
- VAROVANIE: Ak je poškodený bezpečnostný uzáver, závesy dvierí, tesnenie dvierok, či dvierka, nechajte prístroj neodkladne opraviť v autorizovanom servise.
- V prípade zanedbania údržby rúry a ponechanie nečistôt vnútri, riskujete poškodenie rúry, zníženie životnosti prístroja, alebo možnosť vzniku iné nebezpečné situácie.

ZNÍŽENIE RIZIKA ÚRAZU PRI POUŽIVANIE RÚRY

- Upozornenie: nedotýkajte sa žiadnych vnútorných súčiastok, mohli by ste si spôsobiť vážne zranenia, alebo smrť.
- Prístroj nerozoberajte!
- Nesprávne používanie prístroja a uzemnenie prístroja môže spôsobiť úraz elektrickým prúdom. nezapínajte prístroj dokiaľ nie je správne nainštalovaný a uzemnený.

- Tento prístroj musí byť uzemnený. V prípade elektrického skratu uzemnenie znižuje riziko úrazu elektrickým prúdom tým, že napomôže úniku elektrického prúdu.
- Prístroj je vybavený káblom s uzemňovacím drôtom a elektrickou zástrčkou s uzemnením. zástrčka musí byť správne zapojená do zásuvky, ktorá je správne nainštalovaná a tiež má uzemnenie. Poradte sa s kvalifikovaným elektrikárom, alebo údržbárom, pokiaľ týmto pokynom príliš nerozumiete a ak máte pochybnosti o tom, či je prístroj správne uzemnený.
- Krátky kábel je s prístrojom dodávaný, aby sa zamedzilo riziku zapletenia sa do neho, či zakopnutie o dlhší kábel.
- Ak použijete dlhší kábel, alebo predlžovaciu šnúru, musí mať minimálne rovnaké elektrické vlastnosti, ako má prístroj. Ak je nutné použiť predlžovaciu šnúru, musí mať kábel s tromi drôty.
- Predlžovací kábel by ste mali dať tak, aby za neho nemohli ťahať deti a aby o neho nikto nemohol zakopnúť.

AKÉ RIAD MOŽNO POUŽÍVAŤ V MIKROVLNNEJ RÚRE?

V zozname nižšie, môžete nájsť materiály, ktoré môžu a ktoré nemôžu byť použité vnútri mikrovlnnej rúry. Ak ste na pochybách, alebo nemôžete nájsť materiál v zozname, môžete urobiť test popísaný nižšie: Nalejte do nádoby vhodnej pre ohrev v mikrovlnnej rúry asi 250 ml studenej vody a dajte hriať spolu s testovaným riadom. Hreje na maximálny výkon 1 minútu.

Opatrne sa dotknite testovaného riadu. Ak je toto prázdne riadu horúce, potom ho pre varenie v mikrovlnnej rúre nepoužívajte.

Upozornenie: Neohrievajte riadu dlhšie než odporúčanou 1 minútu.

Materiály vhodné pre mikrovlnný ohrev

- Riad: len vhodný pre mikrovlnné rúry. Nepoužívajte prasknuté riadu.
- Sklenené nádoby: vždy zložte veko. Používajte iba na ohriatie potraviny, kým nie je teplá. Nehrejte ju príliš dlho, nie každé sklo je odolné proti vyšším teplotám a môže prasknúť.
- Sklenený riad: môžete použiť iba teplu odolné riadu. Uistite sa, že neobsahuje kovové časti, alebo ozdoby. Nikdy nepoužívajte poškodené, prasknuté riadu.
- Vrecká pre ohrev v rúre: čítajte vždy pokyny na sáčku. neuzatvárajte sáčky pomocou kovových sponiek. Vrečko vždy na niekoľkých miestach prepichnete, aby mohla unikať para.
- Plast: iba plast vhodný pre mikrovlnné rúry. Čítajte vždy inštrukcie výrobcu. Takéto riadu by malo byť priamo označené ako vhodné pre mikrovlnný ohrev. Niektoré plastové nádoby vďaka horúcej potravine vnútri zmäknú. Nádoby s vekom by mali mať otvory pre únik pary.
- Plastová veka: len vhodný pre mikrovlnné rúry. Môžu byť použité na zakrytie potraviny, aby sa udržala vlhkosť. Nedovoľte, aby sa veko dotýkalo priamo potravín.
- Teplomery: len vhodný pre mikrovlnné rúry.

Materiály nevhodné pre mikrovlnný ohrev

- Hliníkové tácky: môžu spôsobiť iskrenie. Preložte potraviny do riadu vhodného pre mikrovlnný ohrev.
- Obal s kovovou rukoväťou: môže spôsobiť iskrenie. Preložte potraviny do riadu vhodného pre mikrovlnný ohrev.
- Kovové, alebo pokovované riadu: kov bráni mikrovlnám v ohrevu. Kov môže v mikrovlnnej rúre iskrieť.
- Kovové drôty: môžu spôsobiť iskrenie a oheň.
- Papierové vrecká: môžu sa vznietiť.
- Penové materiály: môžu sa roztečie a kontaminovať tekutiny vo vnútri.
- Drevo: drevo vyschne a môže prasknúť, alebo sa zlomiť.

ČASTI

- A. Ovládací panel
- B. Tyčka pohonu taniera
- C. Pojazdový krúžok taniera
- D. Sklenený tanier
- E. Sklenený priehľad
- F. Dvierka
- G. Bezpečnostný zámok dvierok
- H. Grilovanie rošt (iba pre grilovanie a teplovzdušný ohrev, na umiestnenie na sklenený otočný tanier)

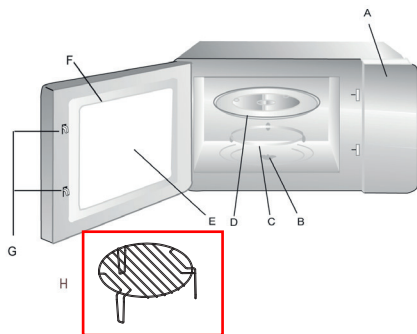

PRED PRVÝM POUŽITÍM

INŠTALÁCIA OTOČNÝ ČASTÍ

1. Pri ohrievaní musí byť v rúre vždy pojazdný krúžok aj sklenený tanier. najskôr umiestnite na svoje miesto doprostred vnútra rúry pojazdný krúžok taniera.
2. Umiestnite sklenený tanier na krúžok a uistite sa, že hriadeľ pohonu zapadá presne doprostred.
3. Nikdy neumiestňujte sklenený tanier obrátene. Tanieri by nikdy nemalo byť bránené v otáčania.
4. Všetky jedlo a nádoby musia byť vždy umiestnené na otočný sklenený tanier.
5. Ak sa Vám sklenený tanier, alebo pojazdný krúžok rozbije, bezodkladne kontaktujte odborný servis a rúru naďalej nepoužívajte.

INŠTALÁCIA RÚRY

Odstráňte z rúry všetky obalové materiály a skontrolujte rúru a príslušenstvo, či je všetko v poriadku a nepoškodené. Skontrolujte najmä sklo dvierok a dvierka. akokoľvek poškodenú rúru nepoužívajte. Nezapodobať odstrániť ochrannú fóliu na tele prístroja. Neodstraňujte však svetlo hnedú chrániaci mica doštičku vo vnútri rúry.

1. Zvoľte si miesto, kam chcete rúru umiestniť. Také miesto by malo poskytovať dostatok priestoru pre prúdenie vzduchu okolo rúry a pre odvod tepla. Rúra by mala byť umiestnená aspoň 85 cm nad zemou. Uistite sa, že z pravej a ľavej strany rúry je aspoň 20 cm medzera od múrov, skrií apod. Nad mikrovlnnou rúrou by malo byť aspoň 30 cm.
2. Nikdy rúre neodstraňujte gumové nožičky.
3. Blokovanie prístupu vzduchu k pracujúcej rúre môže vyústiť až k jej trvalému poškodeniu.
4. Umiestnite rúru čo najďalej od rádií a televízií, pretože môžu byť rúrou rušené.
5. Zapojte rúru do zásuvky na stene. Skontrolujte či napätie u Vás doma odpovedá napätie na štítku prístroja.

Varovanie: neumiestňujte rúru na kachle, alebo iné prístroje a zariadenia produkujúce teplo. Toto by mohlo viesť až k nenávratnému poškodeniu rúry a strate záruky.

6. Niektoré časti rúry môžu byť pri ohreve horúce.

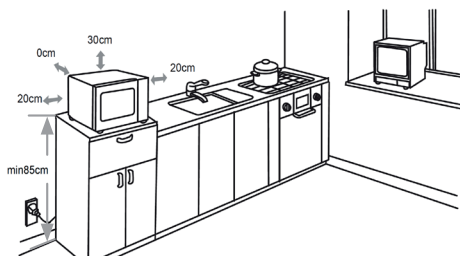

POUŽITIE

NASTAVENIE HODÍN

Po zapojení rúry do elektrickej siete sa na displeji ukáže "0:00" a ozve sa zvukový signál.

- Stlačte tlačidlo "Clock / Kitchen Timer". Displej teraz ukazuje 00:00 a nuly označujúce hodiny blikajú.
- Otočným ovládačom nastavte hodiny.
- Znova stlačte tlačidlo "Clock / Kitchen Timer", aby ste mohli nastaviť minúty.
- Otočným ovládačom nastavte minúty.
- Nastavený čas potvrdte ďalším stlačením tlačidla "Clock / Kitchen Timer".

Stlačením tlačidla "Stop / Clear" môžete nastavovanie času prerušiť.



MIKROVLNNÝ OHREV

- Stlačte tlačidlo "Microwave". Po prvom stlačení tlačidla "Microwave" sa objaví na displeji "P100".
- Opakovaným stlačením vyberiete požadovaný výkon. Vyberať tiež môžete otáčaním otočným ovládačom. Každým ďalším stlačením sa výkon zníži a ukáže sa na displeji. Môžete vyberať medzi 100, 80, 50, 30 a 10% výkonu.
- Pre potvrdenie stlačte tlačidlo "START/+30sec./CONFIRM".
- Teraz môžete otočným ovládačom nastaviť čas varenia medzi 5 sekundami až 95 minútami.
- Stlačte tlačidlo "START/+30sec./CONFIRM" pre potvrdenie nastavenie a spustenie ohrevu.

Tabuľka výkonu mikrovln

Počet stiskov tlačidla	Raz	Dvakrát	Trikrát	Štyrikrát	Päťkrát
Displej	P100	P80	P50	P30	P10
Výkon	100%	80%	50%	30%	10%

Intervaly nastavovanie času:

Čas:	Interval:
0-1 min	5 sec.
1-5 min	10 sec.
5-10 min	30 sec.
10-30 min	1 min
30-95 min	5 min



POUŽITIE GRILU

- Stlačte tlačidlo "Grill / Combi". Na displeji sa objaví "G-1".
- Pre potvrdenie stlačte tlačidlo "START/+30sec./CONFIRM".
- Otočením otočeného ovládača nastavte čas varenia medzi 5 sekundami až 95 minútami.
- Pre potvrdenie stlačte tlačidlo "START/+30sec./CONFIRM".

V polovici doby grilovania sa dvakrát ozve zvukový signál, dávajúci Vám vedieť, že by ste mali jedlo na grile otočiť. Tento signál nemusí brať do úvahy a nechať rúru ďalej grilovať. Je ale lepšie jedlo otočiť, zatvoriť znovu dvierka a stlačiť "START/+30sec./CONFIRM", aby ohrev pokračoval.

VARENIE POMOCOU KOMBINÁCIE

- Stlačte tlačidlo "Grill / Combi". Na displeji sa objaví "G-1".
- Opakovaným stlačením tlačidla "Grill / Combi" lebo aj otáčaním kolieska sa na displeji budú zobrazovať v tomto poradí symboly C-1, C-2, C-3, C-4.

Displej	Mikrovlny	Gril	Horúci vzduch
C-1	•		•
C-2	•	•	
C-3		•	•
C-4	•	•	•

- Po výbere programu stlačte "START/+30sec./CONFIRM" pre potvrdenie.
- Po potvrdení výberu programu nastavte otočným ovládačom dobu ohrevu medzi 5 sekundami až 95 minútami.
- Stlačením tlačidla "START/+30sec./CONFIRM" spustíte ohrev / grilovanie.



TEPLOVZDUŠNÝ OHREV S PREDOHREVMOM

Teplovzdušné varenie funguje rovnako ako bežná rúra bez mikrovln. pred vložením potravín do rúry odporúčame najskôr rúru predhriať na požadovanú teplotu.

1. Stlačte tlačidlo "Convection" a na displeji bude blikať "140 °C".
2. Stlačením tlačidla "Convection", alebo otáčaním ovládača nastavte požadovanú teplotu Teplotu môžete nastaviť v rozmedzí 140 °C až 230°C po 10°C.
3. Stlačte tlačidlo "START/+30sec./CONFIRM", aby ste nastavenú teplotu potvrdili.
4. Stlačte tlačidlo "START/+30sec./CONFIRM", aby ste spustili predhrievanie. po dosiahnutí požadovanej teploty sa ozve dvakrát zvukový signál, pripomínajúce Vám, že máte do rúry vložiť jedlo. Zároveň na displeji bliká nastavená teplota.
5. Umiestnite do rúry jedlo a zatvorte dvierka. Otočným ovládačom nastavte požadovaný čas varenia medzi 5 sekundami a 95 minútami.
6. Stlačte tlačidlo "START/+30sec./CONFIRM", aby ste spustili varenie. Kým rúra nedosiahne nastavené teploty, nemôžete nastaviť čas varenia. Po dosiahnutí nastavenej teploty musíte dvierka rúry otvoriť, aby ste mohli čas nastaviť. Pokiaľ toto neurobíte do 5 minút od zaznení signálu, ozve sa ďalší signál päťkrát a rúra sa prepne do pohotovostného módu a predhrievanie sa vypne.



TEPLOVZDUŠNÝ OHREV BEZ PREDHRIEVANIE

1. Stlačte tlačidlo "Convection" a na displeji bude blikať "140 °C".
2. Stlačením tlačidla "Convection", alebo otáčaním ovládača nastavte požadovanú teplotu. Teplotu môžete nastaviť v rozmedzí 140°C až 230°C po 10°C.
3. Stlačte tlačidlo "START/+30sec./CONFIRM", aby ste nastavenú teplotu potvrdili.
4. Otočte ovládačom chcete nastaviť požadovaný čas varenia medzi 5 sekundami a 95 minútami.
5. Stlačte tlačidlo "START/+30sec./CONFIRM", aby ste spustili ohrev.

KUCHYNSKÁ MINÚTKA

- Stlačte tlačidlo "Clock / Kitchen Time" a na displeji sa objaví 00:00.
- Otočte ovládačom a nastavte požadovaný čas až do 95 minút.
- Stlačením "START/+30sec./CONFIRM" čas potvrdíte a minútku spustíte.
- Po skončení odpočtu času sa minútky na displeji vypne a ozve sa päťkrát zvukový signál. Na displeji sa teraz ukážu hodiny s aktuálnym časom.

Minútky pracuje dokonca aj keď otvoríte dverka rúry.

Počas behu minútky nemôžete na rúru nastavovať žiadne programy.

ROZMRAZOVANIE PODĽA HMOTNOSTI

- Stlačte tlačidlo "W.T./Time Defrost" a na displeji sa ukáže "d-1".
- Otočným ovládačom nastavte hmotnosť rozmrazovanej potraviny. Môžete vybrať medzi 100 a 2000 gramami.
- Stlačením tlačidla "START/+30sec./CONFIRM" začne rozmrazovanie. Rozmrazovanie môžete kedykoľvek pozastaviť pomocou tlačidla "Stop / Clear". Pokračovať v rozmrazovaní môžete opäť stlačením tlačidla "START/+30sec./CONFIRM". Ak však stlačíte tlačidlo "Stop / Clear" dvakrát za sebou, tak rozmrazovanie prerušíte úplne a rúra sa prepne do pohotovostného režimu.
- Po ubehnutí polovice doby rozmrazovania sa rúra pripomenie dvakrát zvukovým signálom, aby ste jedlo otočili. Po znovu zatvorení dveriek musí znovu stlačiť tlačidlo "START/+30sec./CONFIRM" a rozmrazovania bude pokračovať. Ak signál budete ignorovať, rúra bude pokračovať v rozmrazovaní. Odporúčame však jedlo obrátiť.

ROZMRAZOVANIE PODĽA ČASU

- Stlačte tlačidlo "W.T./Time Defrost" dvakrát a na displeji sa ukáže "d-2".
- Otočným ovládačom nastavte požadovaný čas rozmrazovania
- Stlačením tlačidla "START/+30sec./CONFIRM" začne rozmrazovanie. rozmrazovanie môžete kedykoľvek dočasne prerušiť stlačením tlačidla "Stop / Clear". pre pokračovanie v rozmrazovaní opätovne stlačte tlačidlo "START/+30sec./CONFIRM". Ak však stlačíte tlačidlo "Stop / Clear" dvakrát za sebou, tak rozmrazovanie prerušíte úplne a rúra sa prepne do pohotovostného režimu.

AUTOMATICKÉ MENU

- Než čokoľvek stlačíte, otočte ovládačom. Tak sa dostanete do menu automatických programov. Môžete vybrať z 10 prednastavených funkcií (A1-A10). Displej Vám vždy ukáže, ktorý typ potraviny ste vybrali (viď. Obrázok).
- Stlačením tlačidla "START/+30sec./CONFIRM" výber potvrdíte.
- Otočením ovládača nastavte teraz hmotnosť v gramoch.
- Stlačením tlačidla "START/+30sec./CONFIRM" výber potvrdíte a spustíte ohrev. Napr. program Koláč (A9). Ak vyberie program Koláč, rúra bude najprv predhrievať na 180 °C a potom sa ozve signál, ktorý Vám pripomenie vloženie koláče do rúry. Po vložení koláča a zatvorení dveriek, potvrdíte pokračovanie ohrevu stlačením tlačidla "START/+30sec./CONFIRM".

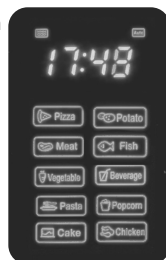

TABUĽKA

Menu	Hmotnosť (g)	Displej	Výkon
Pizza (A1)	200	200	C-4
	300	300	
	400	400	
Zemiaky (A2)	1 (+/- 230g)	1	100% Mikrovlny
	2 (+/- 460g)	2	
	3 (+/- 690g)	3	
Mäso (A3)	150	150	100% Mikrovlny
	300	300	
	450	450	
	600	600	
Ryby (A4)	150	150	80% Mikrovlny
	250	250	
	350	350	
	450	450	
	600	600	
Zelenina (A5)	150	150	100% Mikrovlny
	350	350	
	500	500	
Nápoje (A6)	1 (240 ml)	1	100% Mikrovlny
	2 (480 ml)	2	
	3 (720 ml)	3	
Cestoviny (A7)	50 (So 450 ml vody)	50	80% Mikrovlny
	100 (So 800 ml vody)	100	
	150 (So 1200 ml vody)	150	
Popcorn (A8)	50	50	100% Mikrovlny
	100	100	
Koláč (A9)	475	457	Predhriatie na 180 °C
Kurča (A10)	750	750	100% Mikrovlny/ Horúci vzduch 200°C
	1000	1000	
	1200	1200	

RÝCHLY OHREV

Stlačte tlačidlo "START/+30sec./CONFIRM" a rúra začne pracovať po dobu 30s na plný výkon 100%. Opakovaným stlačením tohto tlačidla môžete čas postupne po 30 sekundách zvyšovať až na 95 minút. Stlačením tlačidla "START/+30sec./CONFIRM" počas grilovania, alebo teplovzdušného ohrevu, alebo ohrevu kombináciou, tiež pridáva 30 sekúnd k nastavenému času. Funkcia je vypnutá iba pri nastavenom automatickom programe a rozmrazovania.

Rýchle mikrovlnné varenie

Otočte ovládačom doľava a nastavte tak rovno dobu varenia a stlačením tlačidla "START/+30sec./CONFIRM" potvrdte. Rúra sa ihneď spustí s nastavením 100% výkonu mikrovln.

POSTUPNÉ VERENIE

Na rúre je možné nastaviť dva programy v rade za sebou. Ak najskôr chcete niečo rozmraziť a potom uvariť, musíte samozrejme najprv nastaviť rozmrazovanie. Medzi jednotlivými programami sa ozve signál. Postupné varenie nemožno používať u automatických programov a pri programoch s predhrievaním.

Napríklad: Ak chcete najskôr jedlo 5 minút rozmrazovať a potom variť na 80% výkonu mikrovln po 7 minút, postupujte nasledovne:

1. Stlačte dvakrát tlačidlo "W.T./Time Defrost". Na displeji sa ukáže "d-2".
2. Otočte ovládačom a nastavte 5 minút.
3. Stlačte tlačidlo "Microwave". Otočte ovládačom a nastavte výkon na 80% (P80).
4. Stlačte tlačidlo "START/+30sec./CONFIRM" pre potvrdenie nastavenia.
5. Otočte ovládačom a nastavte 7 minút.
6. Stlačením tlačidla "START/+30sec./CONFIRM" spustite varenie.



ZAMKNUTIE / DETSKÝ ZÁMOK

Stlačte a podržte tlačidlo "Stop / Clear" na 3 sekundy. Po zvukovom signále sa na displeji ukáže symbol kľúča. Rúru opätovne odomknete stlačením a podržaním tlačidla "Stop / Clear" na 3 sekundy. Znovu budete počuť zvukový signál a symbol kľúča z displeja zmizne.

POZNÁMKY

- Ak je rúra spustená na menší výkon, bude menej svietiť aj osvetlenie vnútri rúry.
- Je bežné, že sa v rúre môže kondenzovať voda.
- Stlačením tlačidla "CLOCK/KITCHEN TIMER" počas varenia môžete na displeji zobraziť na 2-3 sekundy aktuálny čas.
- Stlačením tlačidla "Microwave", "Grill / Combi", alebo "Convection" počas varenia, môžete na displeji na 2-3 sekundy zobraziť nastavený výkon.
- Stlačením tlačidla "START/+30sec./CONFIRM" môžete po zatvorení dvierok pokračovať v započatom programe.
- Nastavený program musíte do 5 minút potvrdiť tlačidlom "START/+30sec./CONFIRM", inak sa nastavenie zruší.

ČISTENIE A ÚDRŽBA

- Vždy sa uistite, že ste najskôr prístroj odpojili od elektrického prúdu.
- Po každom použití rúru vnútri očistite jemnou vlhkou handričkou.
- Časti ako je pojazdové koliesko taniera a sklenený tanier rúry umyte v teplej vode so saponátom.
- Dvere, zámok dverí a ovládací panel môžete vyčistiť jemnou vlhkou handričkou.
- Na čistenie prístroja nepoužívajte parný čistič ani čistenie tlakom vody.
- Nepoužívajte žiadne agresívne ani drsné čističlá, ktorá by mohla poškodiť (poškriabať) najmä sklenené alebo farbené časti prístroja.

Tip na čistenie:

Dovnútra prístroja položte misku (vhodnú pre ohrev mikrovlnami) s 300 ml vody a šťavy z polovice citróna. Takto naplnenú misku položte na stred otočného taniera a pustite maximálny ohrev (100%) na 10 minút. Po ukončení ohreву už len stačí vnútrajšok prístroja vyčistiť jemnou handričkou.

OHĽAD NA ŽIVOTNÉ PROSTREDIE



Symbol na prístroji alebo na jeho obale znamená, že s týmto výrobkom nie je možné nakladať ako s domovým odpadom, ale musí byť odovzdaný na miestach určených na zber a likvidáciu elektrických a elektronických zariadení. Dodržaním tohto odporúčania chránite životné prostredie a zdravie spoluobčanov. Viac informácií o možnostiach likvidácie nebezpečného odpadu obdržíte na obecných alebo mestských úradoch, zberných dvoroch alebo v predajni, kde ste prístroj zakúpili.



Obalové materiály sú recyklovateľné, nakladajte s nimi podľa predpisov pre životné prostredie.

DOMO Webshop

BESTEL

de originele
Domo-accessoires
en -onderdelen
online via:

COMMANDEZ

d'authentiques
accessoires et
pièces Domo en
ligne sur:

BESTELLEN SIE

die Domo
Original-Zubehör
und -Ersatzteile
online über:

ORDER

the original
Domo
accessories and
parts online at:

webshop.domo-elektro.be



of scan hier:

ou scannez ici:

oder hier scannen:

or scan here:

