

BXC0800E

www.blackanddecker.eu

EN

FR

DE

IT

ES

PT

NL

PL

EL

RU

RO

BG

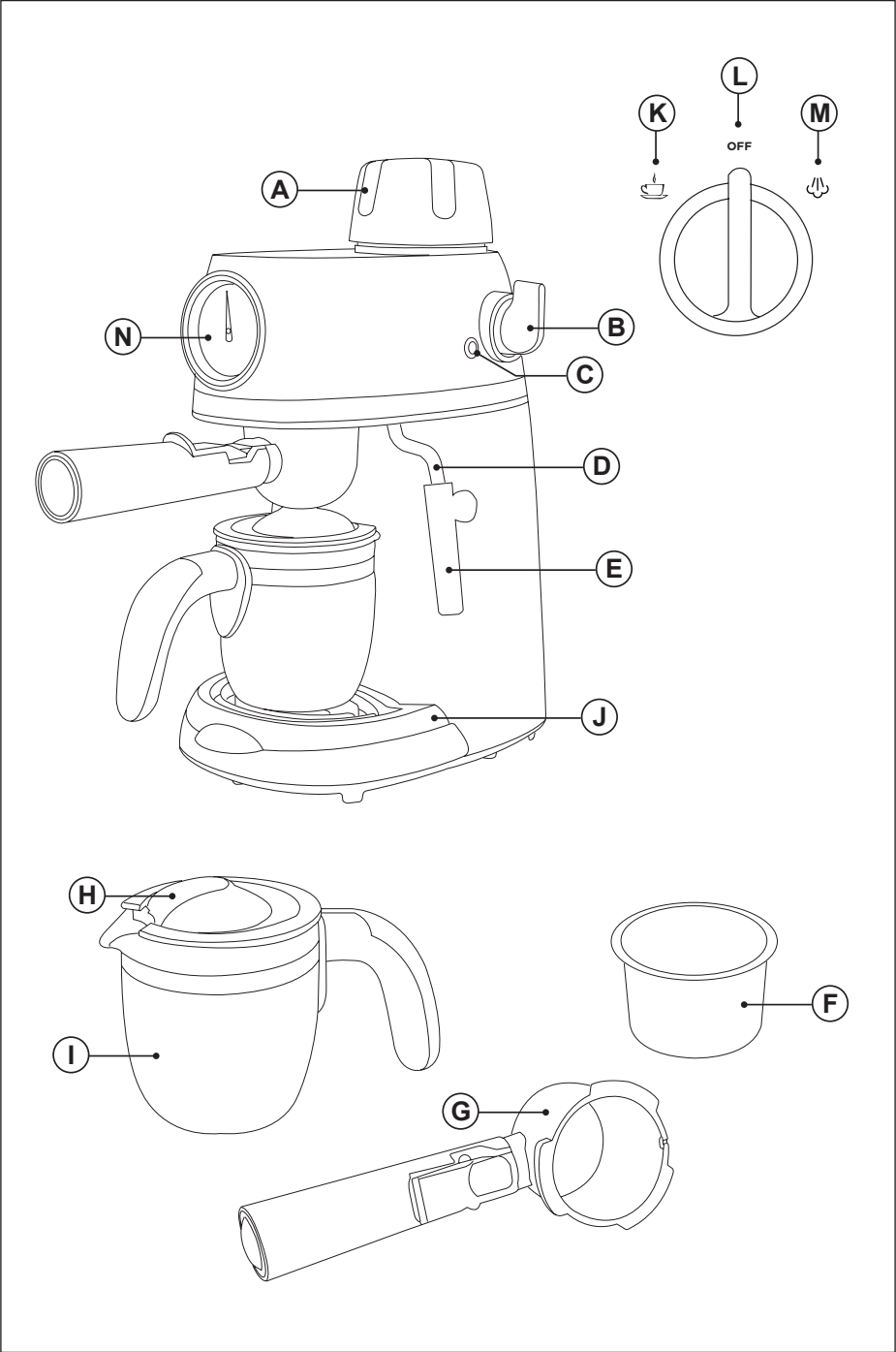

STEAM ESPRESSO COFFEE MAKER BXCO800E

Dear customer,

Many thanks for choosing to purchase a Black + Decker brand product.

Thanks to its technology, design and operation and the fact that it exceeds the strictest quality standards, a fully satisfactory use and long product life can be assured.

SAFETY ADVICE AND WARNINGS

- ◆ Read these instructions carefully before switching on the appliance and keep them for future reference. Failure to follow and observe these instructions could lead to an accident.
- ◆ This appliance is only for domestic use, not for industrial or professional use. It is not intended to be used by guests in hospitality environments such as bed and breakfast, hotels, motels, and other types of residential environments, even in farm houses, areas of the kitchen staff in shops, offices and other work environments.
- ◆ Clean all the parts of the product that will be in contact with food, as indicated in the cleaning section, before use.
- ◆ This appliance can be used by children aged from 8 years and above and persons with reduced physical, sensory or mental capabilities or lack of experience and knowledge if they have been given supervision or instruction concerning use of the appliance in a safe way and understand the hazards involved.
- ◆ Cleaning and user maintenance shall not be made by children unless they are older than 8 and supervised.
- ◆ Keep the appliance and its cord out of reach of children aged less than 8 years.
- ◆ This appliance is not a toy. Children should be supervised to ensure that they do not play with the appliance.
- ◆ Never submerge the appliance in water or any other liquid or place it under running water.
- ◆ If the supply cord is damaged, it must be replaced by the manufacturer, its service agent or similar qualified person in order to avoid a hazard.
- ◆ **WARNING:** The filling aperture must not be opened during use.
- ◆ **CAUTION:** Heating element surface is subject to residual heat after use.
- ◆ Appliance shall not be placed in a cabinet when in use.
- ◆ Ensure that the voltage indicated on the rating label matches the mains voltage before plugging in the appliance.
- ◆ Connect the appliance to a base with an earth socket

withstanding a minimum of S'ha produït un error: No s'ha trobat la font de referènciaamperes.

- ◆ The appliance's plug must fit into the mains socket properly. Do not alter the plug. Do not use plug adaptors.
- ◆ Do not force the power cord. Never use the power cord to lift up, carry or unplug the appliance.
- ◆ Do not wrap the power cord around the appliance.
- ◆ Do not clip or crease the power cord.
- ◆ Do not allow the power cord to come into contact with the appliance's hot surfaces.
- ◆ Check the state of the power cord. Damaged or tangled cables increase the risk of electric shock.
- ◆ Do not touch the plug with wet hands.
- ◆ Do not use the appliance if the cable or plug is damaged.
- ◆ If any of the appliance casings breaks, immediately disconnect the appliance from the mains to prevent the possibility of an electric shock.
- ◆ Do not use the appliance if it has fallen on the floor, if there are visible signs of damage or if it has a leak.
- ◆ Do not place the appliance on hot surfaces, such as cooking plates, gas burners, ovens or similar.
- ◆ The appliance must be used and placed on a flat, stable surface.
- ◆ The appliance is not suitable for outdoor use.
- ◆ Do not use the appliance in the case of persons insensitive to heat (the appliance has heated surfaces).
- ◆ Do not touch the heated parts of the appliance, as it may cause serious burns.

Use and care:

- ◆ Do not use the appliance if its accessories are not properly fitted.
- ◆ Do not switch the appliance on without water.
- ◆ Do not use the appliance if the on/off switch does not work.
- ◆ Do not move the appliance while in use.
- ◆ Respect the MAX level indicator.
- ◆ Disconnect the appliance from the mains when not in use and before undertaking any cleaning task.
- ◆ Unplug the appliance from the mains before refilling the water tank.
- ◆ Store this appliance out of reach of children and/or persons with physical, sensory or reduced mental or lack of experience and knowledge.
- ◆ Do not store the appliance if it is still hot.
- ◆ Only use water with the appliance.
- ◆ The use of bottled mineral water adapted for human consumption is recommended.
- ◆ Never leave the appliance connected and unattended if

is not in use. This saves energy and prolongs the life of the appliance.

- ◆ Do not remove the filter holder when coffee is being made as it is then under pressure.
- ◆ Make periodical checks of the condition of the safety cap sealing ring.
- ◆ Check that the safety cap screwed on tightly before switching on the appliance.
- ◆ Do not force open the lid; make sure the appliance is completely depressurized prior to opening.
- ◆ Before each use, make sure that the product valve/s are not blocked.

Service:

- ◆ Make sure that the appliance is serviced only by specialist personnel, and that only original spare parts or accessories are used to replace existing parts/accessories.
- ◆ It is recommended to replace the sealing ring once per year.
- ◆ Any misuse or failure to follow the instructions for use renders the guarantee and the manufacturer's liability null and void.

DESCRIPTION

A Safety Cap
 B Control Knob
 C Indicator
 D Steam Pipe
 E Frothing Device
 F Coffee Filter
 G Portafilter
 H Jar Lid
 I Coffee Jug
 J Drip Tray
 K Coffee Position
 L OFF Position
 M Steam Position
 N Thermometer

INSTRUCTIONS FOR USE

Before use:

- ◆ Make sure that all the product's packaging has been removed.
- ◆ Before using the product for the first time, we recommend running it just with water 2 or 3 times.

- ◆ Before using the product for the first time, clean the parts that will come into contact with food in the manner described in the cleaning section.

Filling with water:

- ◆ You must fill the water compartment before turning on the appliance.
- ◆ Before filling the tank, make sure the appliance is unplugged from the mains and the control knob (B) is in the OFF position.
- ◆ Open the safety cap (A) by turning counterclockwise.
- ◆ Fill the tank with cold water.
- ◆ Fill the deposit taking care to observe the MAX level.
- ◆ The maximum capacity is equal to the carafe filled to the 4 coffees mark, and the minimum is equal to the 2 coffees mark in the carafe.
- ◆ Close the cap, turning clockwise, until reaching the locked position.

Filling with Coffee:

- ◆ Remove the filter holder.
- ◆ Insert the filter for ground coffee.
- ◆ Fill the removable filter with ground coffee using dosing spoon.
- ◆ One dosing spoon is good for a dose approx.
- ◆ Use the tap to gently flatten the surface of the coffee, not to tighten.
- ◆ NOTE: The Filter indicates measurement for two or four cups.
- ◆ ATTENTION: The ground size is very important. MEDIUM ground size should be used, as for "Italian/Moka type" coffee makers. You cannot use too fine ground coffee (NOT ground for espresso). Too fine ground coffee can cause overpressure.
- ◆ Check that the removable filter is correctly placed in the filter holder.
- ◆ Replace the filter holder in the appliance.
- ◆ Place the filter holder in the coffee group inserting it from below the group into the insertion position and turn it counterclockwise until it is in the locked position.

Use:

MAKING COFFEE

- ◆ Connect the appliance to the mains.
- ◆ Put the jug on the tray
- ◆ Turn the appliance on, by using the Control Knob (B), turning it to coffee position (K).
- ◆ The pilot light (C) will illuminate.

- ◆ After about 2 minutes, coffee will start to flow.
- ◆ Once you have obtained the desired amount of coffee, turn the control knob (B) to the OFF position (L).
- ◆ The indicator will turn off and the coffee will stop dispensing
- ◆ The coffee is ready.
- ◆ You can take out the jug.

ATTENTION:

- ◆ Do not leave the appliance unattended during operation
- ◆ Before removing the filter holder, or removing the cap from the boiler, make sure there is no pressure left in the coffee maker.
- ◆ To do this, make sure the Control knob is OFF and the machine is cooled down.
- ◆ Once cooled and the pressure is released, the filterholder (G) and the safety cap (A) can be removed.

FROTHING MILK / MAKE CAPUCINO

- ◆ You will get a cappuccino when you top up a cup of espresso with frothing milk.
- ◆ Method:
- ◆ Make coffee first according to the section "MAKING COFFEE".
- ◆ To make cappuccino, you'll need to fill the tank with more water than if you use only for coffee.
- ◆ Once the coffee is made, we are going to heat and froth the milk.
- ◆ Fill a jug with the desired amount of milk for each cappuccino to be prepared, it is recommended to use whole milk at refrigerator temperature (not hot!).
- ◆ Note: When choosing the size of the jug, it is recommended diameter not less than approx. 70 mm, and bear in mind that the milk increases in volume, make sure the height of the jug is enough.
- ◆ Turn the control knob (B) to the STEAM position (M), the indicator (C) will light up.
- ◆ After about 2 minutes, the steam will come out of the foaming device.
- ◆ Introduce the frothing device into the milk about two centimeters.
- ◆ Foam the milk by moving the container up and down.
- ◆ After the milk is frothed, turn the control knob (B) to the OFF position (L) to stop frothing. Then remove the carafe and keep the control knob on the OFF position.
- ◆ Note:
- ◆ Clean the steam outlet with a damp sponge immediately after it stops generating steam, taking care not to burn yourself.

- ◆ You can only open the safety cap (A) after releasing the pressure (Control knob (B) on OFF position (L) and machine cooled.
- ◆ Pour the frothy milk into the prepared espresso, now the cappuccino is ready.
- ◆ Sweeten to taste and, if desired, sprinkle the foam with a little cocoa powder.
- ◆ Note: We recommend that you allow the appliance to cool down before making coffee again. Otherwise, as temperature is too hot, a burning smell may occur in your espresso.

Once you have finished using the appliance:

- ◆ Turn the appliance off, ensuring we are in the OFF position.
- ◆ Unplug the appliance from the mains.
- ◆ Wait for it to cool down to remove the Safety Cap (A)
- ◆ Remove the water from the water tank.
- ◆ Clean the appliance.

CLEANING

- ◆ Disconnect the appliance from the mains and allow it to cool before undertaking any cleaning task.
- ◆ Clean the equipment with a damp cloth with a few drops of washing-up liquid and then dry.
- ◆ Do not use solvents, or products with an acid or base pH such as bleach, or abrasive products, for cleaning the appliance.

- ◆ Do not let water or any other liquid get into the air vents to avoid damage to the inner parts of the appliance.
- ◆ Neither parts of this appliance are suitable for cleaning in the dishwasher.
- ◆ Then dry all parts before its assembly and storage.

How to deal with lime scale incrustations:

- ◆ For the appliance to work correctly it should be kept free of limescale or magnesium incrustations caused by the use of hard water.
- ◆ To prevent this kind of problem, we recommend the use of water with low lime or magnesium mineralisation.
- ◆ However, if it is not possible to use the kind of water recommended above, you should periodically remove the limescale from the appliance:
- ◆ Every 6 weeks if the water is "very hard".
- ◆ Every 12 weeks if the water is "hard".
- ◆ A specific anti-lime scale product should be used on this kind of product for sale in specialized stores and authorized technical services
- ◆ Homemade solutions are not recommended in the decalcing of this appliance, such as the use of vinegar.

ANOMALIES AND REPAIR

- ◆ Take the appliance to an authorised technical support service if product is damaged or other problems arise. Do not attempt to disassemble or repair the appliance yourself as this may be dangerous.
- ◆ If you detect any anomalies, refer to the following table:

Symptom	Possible cause	Solutions
Water flows out of the side of the holder	The filterholder is not fitted correctly. The Edge of the sieve is covered coffee. The brewing group is dirty.	See Section "filling coffee" Clean the sieve around the edge and clean the brewing of coffee group Clean With a damp cloth.
The steam cannot froth.	The steam ready indicator (green indicator) is not illuminated. The container is too big or the shape is not fit. You have used skimmed milk	Only after the steam ready indicator (green indicator) is illuminated, the steam can be used to froth. Use high and narrow cup. Use whole milk or half-skimmed milk

For EU product versions and/or in case that it is requested in your country:

Ecology and recyclability of the product

- ◆ The materials of which the packaging of this appliance consists are included in a collection, classification and recycling system. Should you wish to dispose of them, use the appropriate public recycling bins for each type of material.
- ◆ The product does not contain concentrations of substances that could be considered harmful to the environment.



This symbol means that in case you wish to dispose of the product once its working life has ended, take it to an authorised waste agent for the selective collection of Waste from Electric and Electronic Equipment (WEEE).

This appliance complies with Directive 2014/35/EU on Low Voltage, Directive 2014/30/EU on Electromagnetic Compatibility, Directive 2011/65/EU on the restrictions of the use of certain hazardous substances in electrical and electronic equipment and Directive 2009/125/EC on the ecodesign requirements for energy-related products.

WARRANTY AND TECHNICAL ASSISTANCE

This product enjoys the recognition and protection of the legal guarantee in accordance with current legislation. To enforce your rights or interests you must go to any of our official technical assistance services.

You can find the closest one by accessing the following web link: <http://www.2helpu.com/>.

You can also request related information, by contacting us (see the last page of the manual).

You can download this instruction manual and its updates at <http://www.2helpu.com/>.

CAFETIÈRE À HYDROPRESSION BXCO800E

Cher Client,

Nous vous remercions d'avoir acheté un appareil Black + Decker

Sa technologie, son design et ses fonctionnalités, associés aux plus hautes normes de qualité vous permettront une totale satisfaction pendant longtemps.

CONSEILS ET MESURES DE SÉCURITÉ

- ◆ Lire attentivement cette notice d'instructions avant de mettre l'appareil en marche, et la conserver pour la consulter ultérieurement. Le non-respect de ces instructions peut être source d'accident.
- ◆ Cet appareil est uniquement destiné à un usage professionnel et non domestique. Cet appareil a été exclusivement conçu dans le cadre d'un usage privé et non pas pour une utilisation professionnelle ou industrielle. Il n'a pas été conçu pour être utilisé par les clients d'établissements hôteliers tels que « bed and breakfasts », hôtels, motels et tout autre logement résidentiel, y compris les gîtes ruraux ou les aires de repos, ni espaces de cuisine destinés au personnel de magasins, bureaux et autres milieux de travail.
- ◆ Avant la première utilisation, laver les parties en contact avec les aliments comme indiqué à la section nettoyage.
- ◆ Cet appareil peut être utilisé par des personnes non familiarisées avec son fonctionnement, des personnes handicapées ou des enfants âgés de plus de 8 ans, uniquement s'ils sont sous la surveillance d'une personne responsable ou après avoir reçu la formation nécessaire sur le fonctionnement sûr de l'appareil et en comprenant les dangers qu'il comporte.
- ◆ Les enfants ne devront pas réaliser le nettoyage ou la maintenance de l'appareil à moins qu'ils soient âgés de plus de 8 ans et sous la supervision d'un adulte.
- ◆ Conserver l'appareil hors de portée des enfants âgés de moins de 8 ans.
- ◆ Cet appareil n'est pas un jouet. Les enfants doivent être surveillés pour s'assurer qu'ils ne jouent pas avec l'appareil.
- ◆ Ne pas immerger l'appareil dans l'eau ou dans tout autre liquide, ni le passer sous un robinet.
- ◆ Si le cordon d'alimentation est endommagé, il devra être remplacé par le fabricant, par un service après-vente ou par tout profession-

nel agréé afin d'écartier tout danger.

- ◆ **AVERTISSEMENT:** La bouche de remplissage ne doit pas être ouverte pendant l'utilisation de l'appareil
- ◆ **ATTENTION :** La surface de l'élément chauffant est soumise à chaleur résiduelle après utilisation.
- ◆ **L'appareil ne doit pas être placé dans une armoire durant l'utilisation.**
 - ◆ Avant de raccorder l'appareil au secteur, s'assurer que le voltage indiqué sur la plaque signalétique correspond à celui du secteur.
 - ◆ Raccorder l'appareil à une prise pourvue d'une fiche de terre et supportant au moins 10 ampères.
 - ◆ La prise de courant de l'appareil doit coïncider avec la base de la prise de courant. Ne jamais modifier la prise de courant. Ne pas utiliser d'adaptateur de prise de courant.
 - ◆ Ne pas forcer le câble électrique de connexion. Ne jamais utiliser le câble électrique pour lever, transporter ou débrancher l'appareil.
 - ◆ Ne pas enrouler le câble électrique autour de l'appareil.
 - ◆ Éviter que le câble électrique de connexion ne se coince ou ne s'emmêle.
 - ◆ Ne pas laisser le câble électrique entrer en contact avec les surfaces chaudes de l'appareil.
 - ◆ Vérifier l'état du câble électrique de connexion. Les câbles endommagés ou emmêlés augmentent le risque de choc électrique.
 - ◆ Ne pas toucher la prise de raccordement avec les mains mouillées.
 - ◆ Ne pas utiliser l'appareil si son câble électrique ou sa prise est endommagé.
 - ◆ Si une des enveloppes protectrices de l'appareil se rompt, débrancher immédiatement l'appareil du secteur pour éviter tout choc électrique.
 - ◆ Ne pas utiliser l'appareil s'il est tombé, s'il y a des signes visibles de dommages ou en cas de fuite.
 - ◆ Ne pas placer l'appareil sur des surfaces chaudes, plaques de cuisson, cuisinières à gaz, fours ou similaires.
 - ◆ L'appareil doit être utilisé et placé sur une surface plane et stable.
 - ◆ Cet appareil n'est pas adapté à un usage extérieur.
 - ◆ Les personnes insensibles à la chaleur doivent éviter

d'utiliser cet appareil (puisque celui-ci présente des surfaces chauffantes).

- ◆ Éviter de toucher les parties chauffantes de l'appareil en raison du risque de brûlure.

Utilisation et entretien :

- ◆ Ne pas utiliser l'appareil si ses accessoires ne sont pas dûment fixés.
- ◆ Ne jamais mettre en marche l'appareil sans eau.
- ◆ Ne pas utiliser l'appareil si son dispositif de mise en marche/arrêt ne fonctionne pas.
- ◆ Ne pas faire bouger l'appareil durant son fonctionnement
- ◆ Respecter le niveau MAX.
- ◆ Débrancher l'appareil du secteur quand il n'est pas utilisé et avant de procéder à toute opération de nettoyage.
- ◆ Débrancher l'appareil du secteur avant de remplir le réservoir d'eau.
- ◆ Conserver cet appareil hors de portée des enfants ou des personnes avec capacités physiques, sensorielles ou mentales réduites ou présentant un manque d'expérience et de connaissances
- ◆ Ne pas ranger l'appareil s'il est encore chaud.
- ◆ N'utiliser l'appareil qu'avec de l'eau.
- ◆ Il est recommandé d'utiliser de l'eau minérale en bouteille propre à la consommation.
- ◆ Ne jamais laisser l'appareil sans surveillance lorsqu'il est branché. Ceci permettra également de réduire sa consommation d'énergie et de prolonger sa durée de vie.
- ◆ Ne pas sortir le porte-filtre lorsque vous faites le café, car il se trouvera alors sous pression.
- ◆ Vérifier souvent l'état du joint du tampon de sécurité.
- ◆ Vérifier que le tampon de sécurité soit bien vissé et bien serré avant de brancher l'appareil.
- ◆ Ne pas forcer l'ouverture du bouchon de sécurité, veiller à ce que l'appareil soit complètement dépressurisé avant de l'ouvrir.
- ◆ Avant chaque utilisation, vérifier que la/les vanne(s) ne sont pas obstruées.

Entretien :

- ◆ S'assurer que l'entretien de l'appareil est réalisé par du personnel spécialisé et, dans le cas de pièces de rechange, que celles-ci soient originales.
- ◆ Il est recommandé de changer le joint d'étanchéité, une fois par an.
- ◆ Toute utilisation inappropriée ou non conforme aux instructions d'utilisation annule la garantie et la responsabilité du fabricant.

DESCRIPTION

- A Tampon de sécurité
- B Bouton de commande
- C Indicateur
- D Tube à vapeur
- E Fonction Cappuccino
- F Filtre à café
- G Porte-filtre
- H Couvercle de la carafe
- I Carafe à café
- J Plateau
- K Position Café
- L Position OFF
- M Position Vapeur
- N Thermomètre

MODE D'EMPLOI

Remarques avant utilisation :

- ◆ S'assurer d'avoir retiré tout le matériel d'emballage du produit.
- ◆ Avant d'utiliser le produit pour la première fois, il est conseillé de l'utiliser 2 ou 3 fois avec de l'eau uniquement.
- ◆ Avant la première utilisation, laver les parties en contact avec les aliments comme décrit dans le paragraphe Nettoyage.

Remplissage d'eau :

- ◆ Il est indispensable de remplir d'eau le réservoir avant de mettre en marche l'appareil.
- ◆ Avant de remplir le réservoir, s'assurer que l'appareil soit débranché de l'alimentation secteur et que le bouton de commande (B) soit sur OFF (éteint).
- ◆ Ouvrir le capuchon de sécurité (A) en le tournant vers la gauche.
- ◆ Remplir le réservoir d'eau froide.
- ◆ Remplir le récipient en respectant le niveau MAX
- ◆ La capacité maximum est égale à la carafe remplie jusqu'au repère 4 cafés, et le minimum est égal au repère 2 cafés de la carafe.
- ◆ Fermer le capuchon en le tournant vers la droite jusqu'à la position de verrouillage.

Remplissage de Café :

- ◆ Retirer le porte filtres.

- ◆ Insérer le filtre à café moulu.
- ◆ Remplir le filtre amovible à café moulu avec la cuillère doseuse.
- ◆ Une cuillère à soupe correspond à environ une dose.
- ◆ Utiliser le presseur pour aplatir doucement la surface du café, sans la comprimer.
- ◆ REMARQUE : Le filtre indique la mesure pour deux ou quatre tasses.
- ◆ ATTENTION : La taille de mouture est très importante. Une taille de mouture MOYENNE doit être utilisée, comme pour les cafetières « italiennes/type moka ». Il N'est PAS possible d'utiliser de café moulu trop fin (NON moulu pour expresso). Un café trop fin peut provoquer des surpressions.
- ◆ Vérifier que le filtre amovible soit correctement placé dans le porte-filtre.
- ◆ Accoupler de nouveau le porte-filtre à l'appareil.
- ◆ Placer le porte-filtre dans le groupe café en l'insérant par le dessous du groupe en position d'insertion et le tourner vers la gauche jusqu'à ce qu'il soit verrouillé.

Utilisation:

Préparation du café

- ◆ Brancher l'appareil au réseau électrique.
- ◆ Mettre la carafe sur le plateau
- ◆ Démarrer l'appareil en tournant le bouton de commande (B) sur Café (K)
- ◆ Le voyant lumineux (C) s'allumera.
- ◆ Après environ 2 minutes, le café commencera à couler
- ◆ Une fois la quantité de café désirée obtenue, tourner le bouton de commande (B) sur OFF (L).
- ◆ L'indicateur s'éteint et le café s'arrête de couler
- ◆ Le café est prêt.
- ◆ Vous pouvez prendre la carafe.

ATTENTION :

- ◆ Ne pas laisser l'appareil sans surveillance durant le fonctionnement
- ◆ Avant de retirer le porte-filtre ou de retirer le bouchon du chauffe-eau, s'assurer qu'il n'y ait plus de pression dans la cafetière.
- ◆ Pour ce faire, s'assurer que le bouton de commande soit sur OFF et que la machine ait refroidi.
- ◆ Une fois la pression refroidie et évacuée, le porte-filtre (G) et le capuchon de sécurité (A) peuvent être retirés.
- ◆ FAIRE CHAUFFER DU LAIT/FAIRE UN CAPUCCINO
- ◆ Il est possible d'obtenir un cappuccino en mettant une couche de mousse de lait sur le café, directement dans la tasse.

- ◆ Méthode :
- ◆ Préparer d'abord le café conformément à la section « PRÉPARATION DU CAFÉ ».
- ◆ Pour faire un cappuccino, remplir le réservoir avec plus d'eau que pour la seule préparation du café
- ◆ Une fois le café préparé, elle servira pour faire chauffer et mousser le lait.
- ◆ Remplir un pichet avec la quantité de lait souhaitée pour chaque cappuccino à préparer. Il est recommandé d'utiliser du lait entier à la température du réfrigérateur (pas chaud !).
- ◆ Note : Lors du choix de la taille du pichet, garder à l'esprit que le lait augmente en volume, s'assurer que la hauteur du pichet soit suffisante.
- ◆ Tourner le bouton de commande (B) sur VAPEUR (M), l'indicateur (C) s'allumera.
- ◆ Après environ 2 minutes, de la vapeur sortira de la buse à vapeur.
- ◆ Mettre la buse à cappuccino dans le lait à environ deux centimètres.
- ◆ Faire mousser le lait en déplaçant le récipient de haut en bas.
- ◆ Une fois le lait moussé, mettre le bouton de commande (B) sur OFF pour arrêter la production de mousse.
- ◆ Retirer ensuite le pichet et maintenir le bouton de commande de vapeur en position OFF.
- ◆ IMPORTANT :
- ◆ Nettoyer la sortie de vapeur avec une éponge humide immédiatement après utilisation, en prenant soin de ne pas se brûler.
- ◆ Il ne sera possible d'ouvrir le bouchon du réservoir qu'après avoir évacué la pression (bouton de commande (B) en position OFF (L) et machine refroidie)
- ◆ Verser la mousse de lait sur l'espresso préparé, le cappuccino est prêt.
- ◆ Sucrez à souhait et, si vous le souhaitez, saupoudrer la mousse d'un peu de cacao en poudre.
- ◆ Note : Nous recommandons de laisser refroidir l'appareil avant de refaire du café. La température est trop élevée et pourrait conférer un goût de « brûlé » au café

Après utilisation de l'appareil :

- ◆ Arrêter l'appareil en s'assurant qu'il soit sur OFF.
- ◆ Débrancher l'appareil de la prise secteur.
- ◆ Attendre qu'il refroidisse pour retirer le bouchon de sécurité (A).
- ◆ Retirer l'eau du réservoir.
- ◆ Nettoyer l'appareil.

NETTOYAGE

- ◆ Débrancher l'appareil du secteur et attendre son refroidissement complet avant de le nettoyer.
- ◆ Nettoyer l'appareil avec un chiffon humide imprégné de quelques gouttes de détergent et le laisser sécher.
- ◆ Ne pas utiliser de solvants ni de produits au pH acide ou basique tels que l'eau de Javel, ni de produits abrasifs pour nettoyer l'appareil.
- ◆ Ne pas laisser pénétrer d'eau ni aucun autre liquide dans les orifices d'aération afin d'éviter d'endommager les parties internes de l'appareil.
- ◆ Aucune des parties de cet appareil n'est adaptée à un nettoyage au lave-vaisselle.
- ◆ Avant son montage et stockage, veiller à bien sécher toutes les pièces.

Traitement des incrustations de tartre :

- ◆ Pour un parfait fonctionnement de l'appareil, celui-ci doit être libre de toute incrustation de calcaire ou magnésium résultant de l'utilisation d'eau trop dure.
- ◆ Pour éviter ce type de problème, il est recommandé d'utiliser des eaux faibles en minéraux calcaires ou en magnésium.
- ◆ S'il n'était pas possible d'utiliser le type d'eau recommandé antérieurement, vous devrez procéder régulièrement à un détartrage de l'appareil, à la fréquence suivante :
- ◆ Toutes les 6 semaines si l'eau est « très dure ».
- ◆ Toutes les 12 semaines en cas d'eau « dure ».

Pour ce faire, utiliser un produit antitartre spécifique pour ce type d'appareil, en vente dans les magasins spécialisés et les centres de réparation autorisés.

- ◆ Les solutions maison, comme l'utilisation de vinaigre, pour les traitements de détartrage de l'appareil, ne sont pas recommandées.

ANOMALIES ET RÉPARATION

- ◆ En cas de panne, remettre l'appareil à un service d'assistance technique agréé. Il est dangereux de tenter de procéder aux réparations ou de démonter l'appareil soi-même.
- ◆ Si vous détectez une anomalie, veuillez consulter le tableau suivant.

Pour les versions UE du produit et/ou en fonction de la législation du pays d'installation :

Anomalie	Cause possible	Solutions
De l'eau sort par le côté du porte-filtre	Le porte-filtre n'est pas placé correctement. Le bord du filtre est couvert de café. Le groupe de distribution est sale.	Voir paragraphe « remplissage de café » Nettoyer le filtre autour du bord et nettoyer le groupe de distribution de café. Nettoyer avec un chiffon humide.
La vapeur ne fait pas mousser le lait	L'indicateur de vapeur prête (C) n'est pas allumé. Le pichet est trop grand ou la forme ne convient pas. Du lait écrémé a été utilisé	Toujours attendre que le voyant (C) s'allume. Utiliser un pichet haut et étroit. Utiliser du lait entier ou demi-écrémé et froid

Écologie et recyclage de l'appareil.

- ◆ Les matériaux constituant l'emballage de cet appareil doivent être collectés conformément aux lois en vigueur en termes de ramassage, triage et recyclage. Pour vous débarrasser du produit, merci de bien vouloir utiliser les conteneurs publics appropriés à chaque type de matériau.
- ◆ Le produit ne contient pas de substances concentrées susceptibles d'être considérées comme nuisibles à l'environnement.



Ce symbole signifie que si vous souhaitez vous débarrasser de l'appareil, en fin de vie utile, celui-ci devra être consigné, en prenant les mesures adaptées, à un centre agréé de collecte sélective des déchets d'équipements électriques et électroniques (DEEE).

Cet appareil est certifié conforme à la Directive 2014/35/EU de Basse Tension, de même qu'à la Directive 2014/30/EU en matière de Compatibilité Électromagnétique, à la Directive 2011/65/EU relative à la limitation d'utilisation de certaines substances dangereuses dans les équipements

électriques et électroniques et à la Directive 2009/125/EC sur les conditions de conception écologique applicables aux produits faisant usage d'énergie.

GARANTIE ET ASSISTANCE TECHNIQUE

Ce produit est reconnu et protégé par la garantie établie conformément à la législation en vigueur.

Pour faire valoir vos droits ou intérêts, vous devrez vous adresser à l'un de nos services d'assistance technique agréés.

Pour savoir lequel est le plus proche, vous pouvez accéder au lien suivant : <http://www.2helpu.com/>

Vous pouvez aussi nous contacter pour toute information (veuillez consulter la dernière page du manuel).

Vous pouvez télécharger ce manuel d'instructions et ses mises à jour sur <http://www.2helpu.com/>

ESPRESSOMASCHINE MIT WASSERDRUCK BXCO800E

Sehr geehrte Kunden,

Wir danken Ihnen für Ihre Entscheidung, ein Black & Decker Gerät zu kaufen. Die Technologie, das Design und die Funktionalität dieses Produkts, das die anspruchsvollsten Qualitätsnormen erfüllt, werden Sie über viele Jahre zufriedenstellen.

RATSCHLÄGE UND SICHERHEITSHINWEISE

- ◆ Lesen Sie die Gebrauchsanweisung sorgfältig, bevor Sie das Gerät einschalten und bewahren Sie diese zum Nachschlagen zu einem späteren Zeitpunkt auf. Werden die Hinweise dieser Bedienungsanleitung nicht beachtet und eingehalten, kann es zu Unfällen kommen.
- ◆ Dieser Apparat dient ausschließlich für professionellen und ist für Haushaltszwecke oder gewerblichen Gebrauch nicht geeignet. Dieses Gerät ist nur für den Hausgebrauch und nicht für gewerbliche oder industrielle Zwecke vorgesehen. Dieses Gerät ist nicht für Gäste von Gasthäusern wie Bed and Breakfast, Hotels, Motels oder von sonstigen Beherbergungsbetrieben sowie nicht für Landferienhäuser oder Personalräumen von Geschäften, Büros oder sonstigen Arbeitsstätten konzipiert worden.
- ◆ Vor der Erstanwendung müssen die Einzelteile, die mit Nahrungsmitteln in Kontakt geraten, so wie im Absatz Reinigung beschrieben, gereinigt werden.
- ◆ Personen, denen es an Wissen im Umgang mit dem Gerät mangelt, geistig behinderte Personen oder Kinder ab 8 Jahren dürfen das Gerät nur unter Aufsicht oder Anleitung über den sicheren Gebrauch des Gerätes benutzen, sofern sie die von dem Gerät ausgehenden Gefahren verstehen.
- ◆ Kinder dürfen an dem Gerät keine Reinigungs- oder Instandhaltungsarbeiten vornehmen, sofern sie nicht älter als 8 Jahre sind und von einem Erwachsenen beaufsichtigt werden.
- ◆ Das Gerät und sein Netzanschluss dürfen nicht in die Hände von Kindern unter 8 Jahren kommen.
- ◆ Dieses Gerät ist kein Spielzeug. Kinder müssen beaufsichtigt werden, damit sie nicht mit dem Gerät spielen.
- ◆ Das Gerät nicht in Wasser oder andere Flüssigkeiten tauchen und nicht unter den Wasserhahn halten.
- ◆ Wenn das Netzkabel beschädigt ist, muss es aus Sicherheitsgründen vom Kundendienst des Herstellers oder einem entsprechenden Fachmann ersetzt werden.

- ◆ **WARNUNG:** Die Füllöffnung darf während des Betriebs nicht geöffnet werden.
- ◆ **ACHTUNG:** Die Oberfläche des Heizelements ist nach dem Gebrauch Resthitze ausgesetzt.
- ◆ Das Gerät darf während des Gebrauchs nicht in einen Schrank gestellt werden.
- ◆ Vergewissern Sie sich, dass die Spannung auf dem Typenschild mit der Netzspannung übereinstimmt, bevor Sie den Apparat an das Stromnetz anschließen.
- ◆ Das Gerät an einen Stromanschluss anschließen, der mindestens 10 Ampere liefert.
- ◆ Der Stecker des Geräts muss mit dem Steckdosentyp des Stromanschlusses übereinstimmen. Der Gerätestecker darf unter keinen Umständen modifiziert werden. Keine Adapter für den Stecker verwenden.
- ◆ Nicht mit Gewalt am elektrischen Anschlusskabel ziehen. Benutzen Sie das elektrische Kabel nicht zum Anheben oder Transportieren des Geräts. Den Stecker nicht am Kabel aus der Dose ziehen.
- ◆ Kabel nicht um das Gerät rollen.
- ◆ Achten Sie darauf, dass das elektrische Kabel nicht getreten oder zerknittert wird.
- ◆ Achten Sie darauf, dass das elektrische Verbindungskabel nicht mit heißen Teilen des Geräts in Kontakt kommt.
- ◆ Überprüfen Sie den Zustand des elektrischen Verbindungskabels. Beschädigte oder verwickelte Kabel erhöhen das Risiko von elektrischen Schlägen.
- ◆ Berühren Sie den Stecker nicht mit feuchten Händen.
- ◆ Das Gerät darf nicht mit beschädigtem elektrischem Kabel oder Stecker verwendet werden.
- ◆ Sollte ein Teil der Geräteverkleidung beschädigt sein, ist die Stromzufuhr umgehend zu unterbrechen, um einen möglichen elektrischen Schlag zu vermeiden.
- ◆ Das Gerät nicht benutzen, wenn es heruntergefallen ist, sichtbare Schäden aufweist oder undicht ist.
- ◆ Das Gerät nicht auf heiße Oberflächen sowie Kochplatten, Gasbrenner, Ofen oder Ähnliches stellen.
- ◆ Das Gerät muss auf einer ebenen und standfesten Oberfläche aufgestellt und benutzt werden.
- ◆ Dieses Gerät ist nicht für den Gebrauch im Außenbereich geeignet.

- ◆ Wärmeempfindliche Personen dürfen das Gerät nicht verwenden (da das Gerät mit erhitzbaren Flächen ausgestattet ist).
- ◆ Die Heizteile des Gerätes nicht berühren, da sie schwere Verbrennungen verursachen können.

Benutzung und Pflege:

- ◆ Gerät nicht benutzen, wenn Zubehör oder Ersatzteile nicht richtig befestigt sind.
- ◆ Niemals das Gerät ohne Wasser einschalten.
- ◆ Benützen Sie das Gerät nicht, wenn der An-/Ausschalter nicht funktioniert.
- ◆ Das Gerät nicht bewegen, während es in Betrieb ist.
- ◆ Bitte beachten Sie die MAX-Füllmenge.
- ◆ Ziehen Sie den Stecker heraus und lassen Sie das Gerät abkühlen, bevor Sie mit der Reinigung beginnen.
- ◆ Zum Auffüllen des Wassertanks das Gerät vom Stromnetz nehmen.
- ◆ Das Gerät außerhalb der Reichweite von Kindern und/oder Personen mit eingeschränkten körperlichen, sensorischen oder geistigen Fähigkeiten bzw. Personen ohne ausreichende Erfahrung und Kenntnisse aufbewahren.
- ◆ Das Gerät nicht wegräumen, wenn es noch heiß ist.
- ◆ Das Gerät nur mit Wasser verwenden.
- ◆ Wir empfehlen, abgefülltes Mineral-Trinkwasser zu verwenden.
- ◆ Das Gerät nie am Stromnetz angeschlossen und ohne Aufsicht lassen. Sie sparen dadurch Energie und verlängern die Gebrauchsdauer des Gerätes.
- ◆ Öffnen Sie die Siebträger-Schublade nicht, solange Kaffee ausläuft, da sich das Gerät unter Druck befindet.
- ◆ Überprüfen Sie die Dichtung des Sicherheitsstopfens regelmäßig auf ihren einwandfreien Zustand.
- ◆ Bevor Sie das Gerät einschalten, vergewissern Sie sich, dass der Sicherheitsstopfen korrekt eingeschraubt ist und fest sitzt.
- ◆ Den Sicherheitsstopfen niemals mit Gewalt öffnen. Stellen Sie sicher, dass der Druck vollständig abgelassen ist, bevor Sie den Stopfen herausnehmen.
- ◆ Kontrollieren Sie vor jeder Benutzung, dass das/die Ventil/e nicht verstopft ist/sind.

Betrieb:

- ◆ Achten Sie darauf, dass Reparaturen am Gerät nur von einem Fachmann ausgeführt werden. Wenn Sie Betriebsmittel / Ersatzteile benötigen, dürfen diese nur Originalteile sein.

- ◆ Die Dichtung sollte einmal im Jahr ausgetauscht werden.
- ◆ Unsachgemäße Verwendung bzw. Nichteinhaltung der Gebrauchsanweisung kann Gefahren zur Folge haben und führt zum Erlöschen der Garantieansprüche sowie der Haftung des Herstellers.
- ◆ Den Stopfen schliessen, indem Sie ihn gegen den Uhrzeigersinn drehen, bis die Blockierposition erreicht wird.

BEZEICHNUNG

- A Sicherheitsstopfen
- B Bedienung
- C Anzeige
- D Dampfschlauch
- E Cappuchino-Maker
- F Kaffeefilter
- G Filterträger
- H Krugdeckel
- I Kaffeekanne
- J Tropfschale
- K Kaffee-Position
- L OFF-Position
- M Dampf-Position
- N Thermometer

BENUTZUNGSHINWEISE

Vor der Benutzung:

- ◆ Vergewissern Sie sich, dass Sie das gesamte Verpackungsmaterial des Produkts entfernt haben.
- ◆ Bevor Sie das Gerät zum ersten Mal verwenden, sollten Sie es 2-3 Mal nur mit Wasser verwenden.
- ◆ Vor der Erstanwendung müssen die Einzelteile, die mit Nahrungsmitteln in Kontakt geraten, so wie im Absatz Reinigung beschrieben, gereinigt werden.

Mit Wasser füllen:

- ◆ Der Behälter muss unbedingt mit Wasser gefüllt werden, bevor die Maschine in Gang gesetzt werden kann.
- ◆ Bevor Sie den Behälter füllen, stellen Sie sicher, dass das Gerät ausgesteckt ist und sich die Bedienung (B) in der OFF-Position befindet.
- ◆ Den Sicherheitsstopfen (A) durch Drehen gegen den Uhrzeigersinn öffnen.
- ◆ Den Behälter mit kaltem Wasser füllen.
- ◆ Den Behälter füllen, dabei die MAX-Markierung beachten.
- ◆ Die maximale Kapazität entspricht einer bis zur Markierung „4 Kaffees“ vollen Kanne, und die minimale entspricht der Markierung „2 Kaffees“ auf der Kanne.

Füllung mit Kaffee:

- ◆ Filterhalter herausnehmen.
- ◆ Den Filter für gemahlene Kaffee einsetzen
- ◆ Den herausnehmbaren Filter mithilfe des Dosieröffels mit gemahlene Kaffee füllen.
- ◆ Ein Löffel entspricht ungefähr einer Dosis.
- ◆ Die Presse verwenden, um die Oberfläche des Kaffees sanft zu glätten, nicht festzudrücken.
- ◆ HINWEIS: Der Filter zeigt das Mass für zwei oder vier Tassen an.
- ◆ VORSICHT: Die Mahlstärke ist sehr wichtig. Es muss die MITTLERE Mahlstärke verwendet werden, wie für „italienische“ Kaffeemaschinen (Typ Mokka). Es darf KEIN zu fein gemahlener Kaffee verwendet werden (KEINE Espressomahlung). Zu feiner Kaffee kann zu Überdruck führen.
- ◆ Prüfen Sie, ob der herausnehmbare Filter korrekt in dem Filterträger sitzt.
- ◆ Den Filterhalter erneut in das Gerät setzen.
- ◆ Den Filterhalter in die Kaffeegruppe setzen, indem Sie ihn von unten in der Einsetzposition in die Gruppe setzen und ihn gegen den Uhrzeigersinn drehen, bis er sich in der Blockierposition befindet.

Benutzung:

KAFFEE KOCHEN

- ◆ Schließen Sie das Gerät an das Stromnetz an.
- ◆ Die Kanne auf das Tablett stellen
- ◆ Das Gerät einschalten, indem Sie die Bedienung (B) in die Kaffee-Position (K) drehen.
- ◆ Die Leuchtanzeige (C) leuchtet auf.
- ◆ Nach ca 2 Minuten tritt Kaffee aus
- ◆ Wenn die gewünschte Kaffeemenge erreicht wurde, die Bedienung (B) in die OFF-Position (L) bringen.
- ◆ Die Anzeige schaltet sich aus und es tritt kein Kaffee mehr aus.
- ◆ Der Kaffee ist fertig.
- ◆ Sie können die Kanne herausnehmen

VORSICHT:

- ◆ Lassen Sie das Gerät während des Betriebs nicht unbeaufsichtigt.
- ◆ Bevor Sie den Filterhalter herausnehmen oder den Deckel vom Kessel nehmen, stellen Sie sicher, dass kein Druck mehr in der Kaffeemaschine vorhanden ist.

- ◆ Stellen Sie dafür sicher, dass sich die Bedienung in der OFF-Position befindet und die Maschine abgekühlt hat.
- ◆ Nachdem die Maschine abgekühlt hat und der Druck abgelassen wurde, können der Filterhalter (G) und der Sicherheitsstopfen (A) entfernt werden.

MILCH AUFWÄRMEN/CAPPUCHINO MACHEN

- ◆ Sie erhalten einen Cappuchino, indem Sie über den Kaffee in der Tasse eine Schicht aufgeschäumter Milch geben.
- ◆ Methode:
- ◆ Kochen Sie zunächst gemäß des Abschnitts „KAFFEE KOCHEN“ Kaffee.
- ◆ Um Cappuchino zu machen, müssen Sie den Behälter mit mehr Wasser füllen, als nur für Kaffee
- ◆ Wenn der Kaffee fertig ist, erwärmen Sie Milch und schäumen Sie diese auf.
- ◆ Füllen Sie eine Kanne mit der gewünschten Milchmenge je zuzubereitendem Cappuchino, wir empfehlen die Verwendung von Vollmilch aus dem Kühlschrank (nicht warm).
- ◆ Anmerkung: Beim Auswählen der Kanne beachten Sie bitte, dass das die Milch an Volumen zunimmt, stellen Sie sicher, dass die Kanne ausreichend hoch ist.
- ◆ Drehen Sie die Bedienung (B) in die DAMPF-Position (M), die Anzeige (C) schaltet sich ein.
- ◆ Nach ca 2 Minuten tritt der Dampf aus dem Aufschäumer.
- ◆ Geben Sie den Cappuchino-Maker ca zwei Zentimeter tief in die Milch.
- ◆ Schäumen Sie die Milch auf, indem Sie die Bedienung (B) in die OFF-Position bringen, um die Schaumbildung anzuhalten.
- ◆ Wenn die Milch aufgeschäumt wurde, drehen Sie die Bedienung (B) in die OFF-Position, um die Schaumbildung zu stoppen.
- ◆ Entfernen Sie dann die Kanne und lassen Sie die Dampf-Bedienung in der OFF-Position.

WICHTIG:

- ◆ Reinigen Sie den Dampfaustritt sofort mit einem feuchten Schwamm, nachdem kein Dampf mehr erzeugt wird, seien Sie dabei vorsichtig, damit Sie sich nicht verbrennen.
- ◆ Sie können den Deckel des Behälters nur öffnen, nachdem Druck abgelassen wurde (Bedienung (B) in OFF-Position (L) und abgekühlte Maschine).
- ◆ Schütten Sie die aufgeschäumte Milch in den zubereite-

- ten Espresso, jetzt ist der Cappuchino fertig.
- ◆ Nach Geschmack süßen und nach Wunsch mit ein wenig Kakaopulver bestreuen.
- ◆ Anmerkung: Wir empfehlen Ihnen, das Gerät abkühlen zu lassen, bevor Sie wieder Kaffee kochen. Die Temperatur ist zu hoch und kann dem Kaffee einen verbrannten Geschmack verleihen.

Nach der Benutzung des Geräts:

- ◆ Das Gerät anhalten, dabei sicherstellen, dass wir uns in der OFF-Position befinden.
- ◆ Den Stecker aus der Netzdose ziehen.
- ◆ Warten, bis das Gerät abkühlt, um den Sicherheitsstopfen zu entfernen.
- ◆ Das Wasser aus dem Wassertank gießen.
- ◆ Reinigen Sie das Gerät.

REINIGUNG

- ◆ Ziehen Sie den Stecker heraus und lassen Sie das Gerät abkühlen, bevor Sie mit der Reinigung beginnen.
- ◆ Reinigen Sie das Gerät mit einem feuchten Tuch, auf das Sie einige Tropfen Reinigungsmittel geben und trocknen Sie es danach ab.
- ◆ Verwenden Sie zur Reinigung des Geräts weder Löse- oder Scheuermittel noch Produkte mit einem sauren oder basischen pH-Wert wie z.B. Lauge.
- ◆ Lassen Sie kein Wasser oder andere Flüssigkeiten in die Belüftungsöffnungen eindringen, um Schäden an den inneren Funktionsteilen des Gerätes zu vermeiden.
- ◆ Kein Teil dieses Geräts ist zum Reinigen in der Spülmaschine geeignet.
- ◆ Trocknen Sie alle Teile gut ab, bevor Sie das Gerät montieren und aufbewahren.

Behandlung von verkrusteten Kalkablagerungen:

- ◆ Für den perfekten Betrieb ist das Gerät von Kalk- oder Magnesiumresten zu befreien, die sich durch besonders hartes Wasser ablagern.
- ◆ Um dies zu vermeiden empfiehlt sich der Gebrauch von Wasser mit geringem Kalk oder Magnesiumgehalt.
- ◆ Steht das empfohlene Wasser nicht zur Verfügung, sollte in folgenden Abständen eine Entkalkungsbehandlung erfolgen:
- ◆ Alle 6 Wochen wenn das Wasser "sehr hart" ist.
- ◆ Alle 12 Wochen wenn das Wasser "hart" ist.
- ◆ Wir empfehlen die Verwendung eines speziellen Entkalkungsprodukts für diese Art

Gerät. Sie erhalten diese Produkte in Fachgeschäften oder beim offiziellen Kundendienst.

- ◆ Hausgemachte Lösungen, wie mit Essig zubereitete Flüssigkeiten, sind nicht zur Entkalkung des Geräts geeignet.

STÖRUNGEN UND REPARATUR

- ◆ Bei Schäden und Störungen bringen Sie das Gerät zu einem zugelassenen Technischen Kundendienst. Versuchen Sie nicht, das Gerät selbst auseinanderzubauen und zu reparieren. Das könnte Gefahren zur Folge haben.
- ◆ Lösungen zur Behebung kleiner Störungen können Sie der folgenden Tabelle entnehmen.

Anomalien	Mögliche Ursache	Lösungen
Wasser tritt seitlich aus dem Filterhalter aus	Der Filterhalter ist nicht richtig angebracht. Der Rand des Siebträgers ist voller Kaffee. Die Abgabegruppe ist schmutzig.	Siehe Abschnitt "Füllen mit Kaffee" Den Rand des Siebträgers säubern und die KaffeeAbgabegruppe reinigen. Mit einem feuchten Tuch reinigen.
Der Dampf schäumt nicht auf	Die Anzeige „dampfbereit“ (C) ist nicht eingeschaltet. Die Kanne ist zu groß, oder die Form ist ungeeignet. Sie haben entrahmte Milch verwendet.	Sie müssen immer warten, bis die Anzeige (C) eingeschaltet ist. Verwenden Sie eine hohe und enge Kanne. Verwenden Sie kalte Voll oder Halbfettmilch.

Für die EU-Ausführungen des Produkts und/oder für Länder, in denen diese Vorschriften anzuwenden sind:

Ökologie und Recycling des Produkts

- ◆ Das Verpackungsmaterial dieses Geräts ist in ein Entsorgungs-, Klassifizierungs- und Recyclingsystem integriert. Wenn Sie es entsorgen möchten, so können Sie die öffentlichen Container für die betreffenden Materialarten verwenden.
- ◆ Das Produkt ist frei von umweltschädlichen Konzentrationen von Substanzen.



Dieses Symbol weist darauf hin, dass das Produkt, wenn Sie es am Ende seiner Lebensdauer entsorgen wollen, in geeigneter Weise bei einer zugelassenen Entsorgungsstelle abzugeben ist, um die getrennte Sammlung von Elektro- und Elektronikgeräte-Abfall (WEEE) sicherzustellen.

Dieses Gerät erfüllt die Richtlinie 2014/35/EU über Niederspannung, die Richtlinie 2014/30/

EU über elektromagnetische Verträglichkeit, die Richtlinie 2011/65/EU zur Beschränkung der Verwendung bestimmter gefährlicher Stoffe in Elektro- und Elektronikgeräten und die Richtlinie 2009/125/EC über die Anforderungen an die umweltgerechte Gestaltung energiebetriebener Produkte.

GARANTIE UND TECHNISCHER SERVICE

Dieses Produkt ist von der gesetzlichen Garantie gemäß der geltenden Gesetzgebung geschützt.

Um Ihre Rechte und Interessen geltend zu machen, müssen Sie eines unserer offiziellen Servicezentren aufsuchen.

Über folgenden Link finden Sie ein Servicezentrum in Ihrer Nähe: <http://www.2helpu.com/>

Sie können auch Informationen anfordern, indem Sie sich mit uns in Verbindung setzen (siehe letzte Seite des Handbuchs).

Sie können dieses Benutzerhandbuch und seine Aktualisierungen unter <http://www.2helpu.com/>

MACCHINA PER CAFFÈ A PRESSIONE BXC0800E

Egregio cliente,

Le siamo grati per aver acquistato un prodotto della marca Black + Decker

La sua tecnologia, il suo design e la sua funzionalità, oltre al fatto di aver superato le più rigorose norme di qualità, le assicureranno una totale e durevole soddisfazione.

CONSIGLI E AVVERTENZE PER LA SICUREZZA

- ◆ Prima di utilizzare l'apparecchio, leggere attentamente le istruzioni riportate nel presente opuscolo e conservarlo per future consultazioni. La mancata osservanza delle presenti istruzioni può essere causa di incidenti.
- ◆ Questo apparecchio è stato pensato esclusivamente per un uso domestico, non per uso professionale o industriale. L'apparecchio è stato progettato per un uso esclusivamente domestico e non è destinato a un uso professionale e industriale. Non è adatto all'utilizzo da parte di ospiti di strutture ricettive, quali bed and breakfast, hotel, motel e altri tipi di ambienti residenziali, compresi agriturismi o aree di riposo per il personale di negozi, uffici e altri ambienti di lavoro.
- ◆ Prima del primo utilizzo dell'apparecchio, si consiglia di pulire tutte le parti a contatto con gli alimenti, come indicato nella sezione dedicata alla pulizia.
- ◆ Questo apparato può essere utilizzato da persone che non ne conoscono il funzionamento, persone disabili o bambini di età superiore agli 8 anni, ma esclusivamente sotto la sorveglianza di un adulto o nel caso abbiano ricevuto le dovute istruzioni per utilizzarlo in completa sicurezza e ne comprendano i rischi.
- ◆ I bambini non devono effettuare operazioni di pulizia o manutenzione dell'apparecchio se sono minori di 8 anni e comunque sempre sotto la sorveglianza di un adulto.
- ◆ Mantenere l'apparecchio e le parti per il collegamento alla rete elettrica fuori dalla portata di bambini minori di 8 anni.
- ◆ Questo apparecchio non è un giocattolo. Assicurarsi che i bambini non giochino con l'apparecchio.
- ◆ Non immergere l'apparecchio in acqua o altri liquidi, né lavarlo con acqua corrente.
- ◆ Se il cavo di alimentazione è danneggiato farlo sostituire dal produttore, da un servizio di assistenza post-vendita o da personale qualificato per evitare pericoli.
- ◆ **AVVERTIMENTO:** L'apertura di riempimento deve rimanere chiusa

durante l'uso

◆ **PRECAUZIONI:** La superficie dell'elemento riscaldante può emettere calore residuo dopo l'uso.

◆ **L'apparecchio non deve essere riposto in un armadio quando è in uso.**

- ◆ Prima di collegare l'apparecchio alla rete elettrica, verificare che il voltaggio indicato sulla targhetta caratteristica e il selettore di voltaggio corrispondano al voltaggio della rete.
- ◆ Collegare l'apparecchio a una base dotata di messa a terra in grado di sostenere almeno 10 ampere.
- ◆ Verificare che la presa sia adatta alla spina dell'apparecchio. Non apportare alcuna modifica alla spina. Non usare adattatori a spina.
- ◆ Non tirare il cavo elettrico. Non usare mai il cavo elettrico per sollevare, trasportare o scollegare l'apparecchio.
- ◆ Non avvolgere il cavo di alimentazione attorno all'apparecchio.
- ◆ Non lasciare che il cavo rimanga impigliato o attorcigliato.
- ◆ Non lasciare che il cavo di connessione entri in contatto con le superfici calde dell'apparecchio.
- ◆ Controllare lo stato del cavo di alimentazione. I cavi danneggiati o attorcigliati aumentano il rischio di scariche elettriche.
- ◆ Non toccare mai la spina con le mani bagnate.
- ◆ Non utilizzare l'apparecchio se il cavo di alimentazione o la spina sono danneggiati.
- ◆ In caso di rottura di una parte dell'involucro esterno dell'apparecchio, scollegare immediatamente la spina dalla presa di corrente, al fine di evitare eventuali scariche elettriche.
- ◆ Non usare l'apparecchio dopo una caduta, se presenta danni visibili o in presenza di qualsiasi perdita.
- ◆ Non collocare l'apparecchio su superfici calde come piastre di cottura, bruciatori a gas, forni o simili.
- ◆ L'apparecchio deve essere collocato e utilizzato su una superficie piana e stabile.
- ◆ Apparato non idoneo all'uso in ambienti esterni.
- ◆ Si sconsiglia l'uso dell'apparecchio a persone insensibili al calore in quanto l'apparecchio possiede superfici riscaldate.
- ◆ Non toccare le parti riscaldate dell'apparecchio perché potrebbero provocare gravi scottature.

Precauzioni d'uso:

- ◆ Non utilizzare l'apparecchio se gli accessori non sono correttamente montati.
- ◆ Non utilizzare l'apparecchio senza acqua.
- ◆ Non utilizzare l'apparecchio se il suo dispositivo di accensione/spengimento non funziona.
- ◆ Non muovere l'apparecchio durante l'uso.
- ◆ Rispettare l'indicazione del livello MAX.
- ◆ Scollegare la spina dalla presa di corrente quando l'apparecchio non è in uso e prima di eseguire qualsiasi operazione di pulizia.
- ◆ Scollegare l'apparecchio dalla rete prima di riempire il serbatoio d'acqua.
- ◆ Conservare questo apparecchio fuori dalla portata dei bambini e/o persone con problemi fisici, mentali o di sensibilità o con mancanza di esperienza e conoscenza
- ◆ Non riporre l'apparecchio quando ancora caldo.
- ◆ Utilizzare l'apparecchio solo con acqua.
- ◆ Si consiglia di utilizzare acqua minerale in bottiglia destinata al consumo umano.
- ◆ Non lasciare mai l'apparecchio collegato alla rete elettrica e senza controllo. Si otterrà un risparmio energetico e si prolungherà la vita dell'apparecchio stesso.
- ◆ Non estrarre il portafiltri mentre si sta facendo caffè, giacché, in questo momento, è sotto pressione.
- ◆ Verificare periodicamente il perfetto stato della guarnizione del tappo di sicurezza.
- ◆ Verificare che il tappo di sicurezza sia perfettamente avvitato e stretto prima di collegare l'apparecchio.
- ◆ Non forzare l'apertura del tappo di sicurezza, verificare che l'apparecchio sia completamente depressurizzato prima di procedere alla sua apertura.
- ◆ Verificare sempre che le valvole siano libere prima dell'uso.

Servizio:

- ◆ Assicurarsi che il servizio di manutenzione dell'apparecchio sia eseguito da personale specializzato e che, se si dovessero necessitare materiali di consumo/ricambi, questi siano originali.
- ◆ Si raccomanda di sostituire il giunto di tenuta ermetica una volta l'anno.
- ◆ Il produttore invalida la garanzia e declina ogni responsabilità in caso di uso inappropriato dell'apparecchio o non conforme alle istruzioni d'uso.

DESCRIZIONE

- A Tappo di sicurezza.
- B Comando di controllo
- C Indicatore
- D Tubo del vapore
- E Ugello cappuccino
- F Filtro caffè
- G Portafiltro
- H Coperchio caraffa
- I Caraffa caffè
- J Vassoio
- K Vassoio
- L Posizione OFF
- M Posizione vapore
- N Termometro

MODALITÀ D'USO

Prima dell'uso:

- ◆ Assicurarsi di aver rimosso dal prodotto tutto il materiale di imballaggio.
- ◆ Previamente al primo uso del prodotto è consigliabile farlo funzionare 2 o 3 volte solamente con acqua.
- ◆ Previamente al primo utilizzo dell'apparecchio, si consiglia di pulire tutte le parti a contatto con gli alimenti, come indicato nella sezione dedicata alla pulizia.

Riempimento d'acqua:

- ◆ È necessario riempire il serbatoio con acqua prima di avviare l'apparecchio.
- ◆ Prima di riempire il serbatoio, assicurarsi che l'apparecchio sia scollegato dalla rete e che il comando di controllo (B) si trovi nella posizione OFF.
- ◆ Aprire il tappo di sicurezza (A), girandolo in senso antiorario.
- ◆ Riempire il serbatoio con acqua fredda.
- ◆ Riempire il recipiente rispettando il livello MAX.
- ◆ La capacità massima equivale alla caraffa piena fino al segno che indica 4 caffè, mentre la minima corrisponde al segno che indica 2 caffè.
- ◆ Chiudere il tappo, girandolo in senso orario, fino ad arrivare alla posizione di blocco.

Riempimento del Caffè:

- ◆ Estrarre il porta filtro.

- ◆ Inserire il filtro per il caffè macinato
- ◆ Riempire di caffè macinato il filtro estraibile, aiutandosi con il cucchiaino dosatore.
- ◆ Una cucchiainata corrisponde a circa una dose.
- ◆ Utilizzare il pressa-caffè per spianare dolcemente la superficie del caffè, ma non pressare.
- ◆ NOTA: Il Filtro indica la misura per due o quattro tazze.
- ◆ ATTENZIONE: La grana di macinatura è molto importante. Si deve utilizzare una grana MEDIA, come per le macchine per caffè "Italiane/tipo Moka". NON si può usare caffè macinato troppo sottile (NON macinato per espresso). Una macinatura troppo sottile può provocare sovrappressioni.
- ◆ Verificare che il filtro estraibile sia collocato correttamente nel porta-filtro.
- ◆ Inserire nuovamente il porta filtri nella macchina.
- ◆ Posizionare il portafiltro nel gruppo del caffè, inserendolo dal basso nella posizione di inserimento, e girarlo in senso antiorario finché non raggiunge la posizione di blocco.

Uso:

Come fare il caffè

- ◆ Collegare l'apparecchio alla rete elettrica.
- ◆ Posizionare la caraffa sul vassoio
- ◆ Avviare l'apparecchio girando il Comando di controllo (B) sulla posizione caffè (K)
- ◆ La spia luminosa (C) si accenderà
- ◆ Trascorsi circa 2 minuti, inizierà ad erogare il caffè
- ◆ Dopo aver ottenuto la quantità desiderata, girare il comando di controllo (B) sulla posizione OFF (L).
- ◆ La spia si spegnerà e il caffè smetterà di uscire
- ◆ Il caffè è pronto.
- ◆ Ora si può estrarre la caraffa.

ATTENZIONE:

- ◆ Non lasciare l'apparecchio incustodito durante il funzionamento.
- ◆ Prima di estrarre il portafiltro o di togliere il Tappo della caldaia, assicurarsi che non ci sia pressione residua nella macchina.
- ◆ A tale fine, verificare che il Comando di controllo si trovi in OFF e la che la macchina si sia raffreddata.
- ◆ Quando la macchina sia fredda e abbia scaricato la pressione, si potranno estrarre il portafiltro (G) e il tappo di sicurezza (A).

COME RISCALDARE LATTE/FARE CAPPUCCINO

- ◆ Il cappuccino si ottiene versando sopra il caffè del latte schiumoso.
- ◆ Metodo:
- ◆ Per prima cosa, fare il caffè come spiegato in "COME FARE IL CAFFÈ".
- ◆ Per ottenere il cappuccino, si dovrà riempire il serbatoio con più acqua di quella utilizzata per il caffè
- ◆ Dopo aver fatto il caffè, si deve riscaldare il latte e fare la schiuma.
- ◆ Riempire una caraffa con la quantità desiderata di latte per ogni cappuccino: si raccomanda di utilizzare latte intero alla temperatura del frigo (non caldo!).
- ◆ Nota: Per scegliere le dimensioni della caraffa, tenere conto che il latte aumenta di volume, pertanto assicurarsi che l'altezza sia sufficiente.
- ◆ Girare il comando di controllo (B) sulla posizione VAPORE (M): si accende la spia.
- ◆ Trascorsi circa 2 minuti, l'ugello per la schiuma emetterà vapore.
- ◆ Inserire il dispositivo per la schiuma nel latte, per circa due centimetri.
- ◆ Produrre la schiuma, muovendo il recipiente verso l'alto e verso il basso.
- ◆ Dopo aver ottenuto la schiuma, girare il comando di controllo (B) sulla posizione OFF, per arrestare la formazione della schiuma stessa.
- ◆ Quindi rimuovere la caraffa e tenere il comando di controllo del vapore sulla posizione OFF.
- ◆ **IMPORTANTE**
- ◆ Pulire l'ugello del vapore con una spugna umida immediatamente dopo l'uso, facendo attenzione a non scottarsi.
- ◆ Il tappo del serbatoio si può aprire solamente dopo aver eliminato la pressione (Comando di controllo (B) in posizione OFF (L) e macchina fredda)
- ◆ Versare il latte schiumoso sull'espresso precedentemente preparato e il cappuccino sarà pronto.
- ◆ Addolcire a piacere e, se si desidera, spolverare la schiuma con un po' di cacao in polvere.
- ◆ Nota: Consigliamo di lasciar raffreddare l'apparecchio prima di preparare un nuovo caffè, giacché la temperatura è troppo alta e il caffè potrebbe sapere a "fondi bruciati".

Una volta concluso l'utilizzo dell'apparecchio:

- ◆ Arrestare l'apparecchio, assicurandosi che il comando si trovi nella posizione OFF.
- ◆ Scollegare l'apparecchio dalla rete.
- ◆ Attendere che la macchina si raffreddi e poi estrarre il Tappo di sicurezza (A).
- ◆ Svuotare il serbatoio dell'acqua.
- ◆ Pulire l'apparecchio.

PULIZIA

- ◆ Scollegare la spina dalla rete elettrica e aspettare che l'apparecchio si raffreddi, prima di eseguirne la pulizia.
- ◆ Pulire il gruppo elettrico con un panno umido, quindi asciugarlo.
- ◆ Per la pulizia non impiegare solventi o prodotti a pH acido o basico come la candeggina, né prodotti abrasivi.
- ◆ Non lasciar entrare acqua o altri liquidi nelle fenditure del sistema di ventilazione, per non danneggiare le parti operative dell'apparecchio.
- ◆ Nessuna delle parti che compongono questo apparato è adatta per il lavaggio in lavastoviglie.
- ◆ Prima di montare e riporre l'apparecchio, asciugare bene tutti i pezzi.

Eliminazione delle incrostazioni calcaree:

- ◆ Per un corretto funzionamento dell'apparecchio, evitare la formazione di incrostazioni di calcio o magnesio causate dall'uso di acqua ad elevata durezza.
 - ◆ A tal fine, si raccomanda l'uso di un'acqua a basso contenuto di sali di calcio e magnesio.
 - ◆ In ogni caso, se non è possibile usare il tipo d'acqua raccomandato, si consiglia di eseguire periodicamente un procedimento di decalcificazione dell'apparecchio:
 - ◆ Ogni 6 settimane se l'acqua è "molto dura".
 - ◆ Ogni 12 settimane se l'acqua è "dura".
- A tale fine si raccomanda di usare un prodotto specifico per questo tipo di apparecchi, in vendita nei negozi specializzati e nei punti d'assistenza tecnica autorizzati.
- ◆ Si consiglia di evitare rimedi fatti in casa, come l'uso dell'aceto.

ANOMALIE E RIPARAZIONI

- ◆ In caso di guasto, rivolgersi a un Centro di Assistenza Tecnica autorizzato. Non tentare di smontare o di riparare l'apparecchio: può essere pericoloso.
- ◆ Se si rilevassero anomalie, consultare la seguente tabella:

Anomalia	Possibile causa	Soluzioni
Esce acqua dal lato del portafiltri	Il portafiltri non è correttamente posizionato. Il bordo del filtro è coperto di caffè. Il gruppo di erogazione è sporco.	Vedere il punto "Riempimento del Caffè" Pulire il bordo del filtro e il gruppo di erogazione del caffè. Pulire con un panno umido.
Il vapore non produce schiuma	La spia indicatrice del vapore (C) non è illuminata. La caraffa è troppo grande o la forma non è idonea. Si sta utilizzando latte scremato.	Attendere sempre che la spia (C) si accenda. Utilizzare una caraffa alta e stretta. Utilizzare latte intero o parzialmente scremato e freddo.

gli appositi contenitori pubblici, adatti per ogni tipo di materiale.

- ◆ Il prodotto non contiene sostanze dannose per l'ambiente.



Questo simbolo indica che, per smaltire il prodotto al termine della sua durata utile, occorre depositarlo presso un ente di smaltimento autorizzato alla raccolta differenziata di rifiuti di apparecchiature elettriche ed elettroniche (RAEE).

Questo apparecchio rispetta la Direttiva 2014/35/EU di Bassa Tensione, la Direttiva 2014/30/EU di Compatibilità Elettromagnetica, la Direttiva 2011/65/EU sui limitid'impiego di determinate sostanze pericolose negli apparecchi elettrici ed elettronici e la Direttiva 2009/125/EC riguardante l'Ecodesign dei prodotti che consumano energia.

Per i prodotti dell'Unione Europea e/o nel caso in cui sia previsto dalla legislazione del Suo paese di origine:

Prodotto ecologico e riciclabile

- ◆ I materiali che costituiscono l'imballaggio di questo apparecchio sono riciclabili. Per lo smaltimento, utilizzare

GARANZIA E ASSISTENZA TECNICA

Questo prodotto possiede il riconoscimento e la protezione della garanzia legale di conformità con la legislazione vigente.

Per far valere i suoi diritti o interessi, dovrà rivolgersi a uno qualsiasi dei nostri servizi ufficiali di assistenza tecnica.

Può trovare il più vicino cliccando sul seguente link: <http://www.2helpu.com/>

Inoltre, può richiedere informazioni mettendosi in contatto con noi (consultare l'ultima pagina del manuale).

Può scaricare questo manuale di istruzioni e i suoi aggiornamenti da <http://www.2helpu.com/>

CAFETERA HIDROPRESIÓN BXC0800E

Distinguido cliente:

Le agradecemos que se haya decidido por la compra de un producto de la marca Black + Decker

Su tecnología, diseño y funcionalidad, junto con el hecho de superar las más estrictas normas de calidad le comportarán total satisfacción durante mucho tiempo.

CONSEJOS Y ADVERTENCIAS DE SEGURIDAD

- ◆ Leer atentamente este folleto de instrucciones antes de poner el aparato en marcha y guardarlo para posteriores consultas. La no observación y cumplimiento de estas instrucciones pueden comportar como resultado un accidente.
- ◆ Este aparato está pensado únicamente para un uso doméstico, no para uso profesional o industrial. No está pensado para ser usado por clientes en entornos de hostelería de tipo alojamiento y desayuno, hoteles, moteles y otros entornos de tipo residencial, tampoco en casas rurales, zonas de cocina reservadas para el personal en tiendas, oficinas y otros entornos de trabajo.
- ◆ Antes del primer uso, limpiar todas las partes del producto que puedan estar en contacto con alimentos, procediendo tal como se indica en el apartado de limpieza.
- ◆ Este aparato pueden utilizarlo niños con edad de 8 años y superior y personas con capacidades físicas, sensoriales o mentales reducidas o falta de experiencia y conocimiento, si se les ha dado la supervisión o formación apropiadas respecto al uso del aparato de una manera segura y comprenden los peligros que implica.
- ◆ La limpieza y el mantenimiento a realizar por el usuario no deben realizarlos los niños a menos que sean mayores de 8 años y estén supervisados.
- ◆ Mantener el aparato y su conexión de red fuera del alcance de los niños menores de 8 años.
- ◆ Este aparato no es un juguete. Los niños deben estar bajo vigilancia para asegurar que no jueguen con el aparato.
- ◆ No sumergir el aparato en agua u otro líquido, ni ponerlo bajo el grifo.
- ◆ Si el cable de alimentación esta dañado, debe ser substituido por el fabricante, por su servicio postventa o por personal cualificado similar con el fin de evitar un peligro.
- ◆ **ADVERTENCIA:** La apertura de llenado no debe abrirse durante el uso.

- ◆ **PRECAUCIÓN:** La superficie del elemento calefactor está sujeta a calor residual después de su uso.
- ◆ El aparato no debe colocarse en un armario cuando esté en uso.
 - ◆ Antes de conectar el aparato a la red, verificar que el voltaje indicado en la placa de características coincida con el voltaje de red.
 - ◆ Conectar el aparato a una base de toma de corriente provista de toma de tierra y que soporte como mínimo 10 amperios.
 - ◆ La clavija del aparato debe coincidir con la base eléctrica de la toma de corriente. Nunca modificar la clavija. No usar adaptadores de clavija.
 - ◆ No forzar el cable eléctrico de conexión. Nunca usar el cable eléctrico para levantar, transportar o desenchufar el aparato.
 - ◆ No enrollar el cable eléctrico de conexión alrededor del aparato.
 - ◆ No dejar que el cable eléctrico de conexión quede atrapado o arrugado.
 - ◆ No dejar que el cable eléctrico de conexión quede en contacto con las superficies calientes del aparato.
 - ◆ Verificar el estado del cable eléctrico de conexión. Los cables dañados o enredados aumentan el riesgo de choque eléctrico.
 - ◆ No tocar la clavija de conexión con las manos mojadas.
 - ◆ No utilizar el aparato con el cable eléctrico o la clavija dañada.
 - ◆ Si alguna de las envolventes del aparato se rompe, desconectar inmediatamente el aparato de la red para evitar la posibilidad de sufrir un choque eléctrico.
 - ◆ No utilizar el aparato si ha caído, si hay señales visibles de daños, o si existe fuga.
 - ◆ No colocar el aparato sobre superficies calientes tales como placas de cocción, quemadores de gas, hornos o similares.
 - ◆ El aparato debe utilizarse y colocarse sobre una superficie plana y estable.
 - ◆ Este aparato no es adecuado para uso en exteriores.
 - ◆ No usar el aparato, en el caso de personas insensibles al calor (ya que el aparato tiene superficies calefactadas).
 - ◆ No tocar las partes calefactadas del aparato, ya que pueden provocar quemaduras.

Utilización y cuidados:

- ◆ No usar el aparato si sus accesorios no están debidamente acoplados.
- ◆ No poner el aparato en marcha sin agua.
- ◆ No usar el aparato si su dispositivo de puesta en marcha/paro no funciona.
- ◆ No mover el aparato mientras está en uso.
- ◆ Respetar la indicación de nivel MAX
- ◆ Desenchufar el aparato de la red cuando no se use y antes de realizar cualquier operación de limpieza.
- ◆ Desenchufar el aparato de la red antes de rellenar el depósito de agua.
- ◆ Guardar este aparato fuera del alcance de los niños y/o personas con capacidades físicas, sensoriales o mentales reducidas o falta de experiencia y conocimiento
- ◆ No guardar el aparato si todavía está caliente.
- ◆ Utilizar el aparato solamente con agua.
- ◆ Se recomienda el uso de agua mineral embotellada apta para consumo humano.
- ◆ No dejar nunca el aparato conectado y sin vigilancia. Además ahorrará energía y prolongará la vida del aparato.
- ◆ No sacar el portafiltros cuando se está haciendo café, ya que en este momento se encuentra bajo presión.
- ◆ Comprobar periódicamente el perfecto estado de uso de la junta de estanqueidad del tapón de seguridad.
- ◆ Comprobar que el tapón de seguridad esté perfectamente enroscado y apretado antes de conectar el aparato.
- ◆ No forzar la apertura del tapón de seguridad, asegúrese de que el aparato esté completamente despresurizado antes de proceder a su apertura.
- ◆ Antes de cada uso verificar que la/s válvula/s no estén obstruidas.

Servicio:

- ◆ Cerciorarse que el servicio de mantenimiento del aparato sea realizado por personal especializado, y que caso de precisar consumibles/recambios, éstos sean originales.
- ◆ Se recomienda cambiar la junta de estanqueidad una vez al año.
- ◆ Toda utilización inadecuada, o en desacuerdo con las instrucciones de uso, puede comportar peligro, anulando la garantía y la responsabilidad del fabricante.

DESCRIPCIÓN

- A Tapón de Seguridad.
- B Mando Control
- C Indicador
- D Tubo Vapor
- E Capuchinador
- F Filtro Café
- G Portafiltro
- H Tapa Jarra
- I Jarra Café
- J Bandeja
- K Posición Café
- L Posición OFF
- M Posición Vapor
- N Termómetro

MODO DE EMPLEO

Notas previas al uso:

- ◆ Asegúrese de que ha retirado todo el material de embalaje del producto.
- ◆ Antes de usar el producto por primera vez, es aconsejable utilizarlo sólo con agua 2 ó 3 veces.
- ◆ Antes de usar el producto por primera vez, limpie las partes en contacto con alimentos tal como se describe en el apartado de Limpieza.

Llenado de Agua:

- ◆ Es imprescindible haber llenado previamente el depósito con agua antes de poner el aparato en marcha.
- ◆ Antes de llenar el depósito, asegúrese de que está el aparato desenchufado de la red y el mando de control (B) en la posición OFF.
- ◆ Abrir el tapón de seguridad (A) girando en sentido antihorario.
- ◆ Llenar el depósito con agua fría.
- ◆ Llenar el recipiente respetando el nivel MAX
- ◆ La capacidad máxima equivale a la jarra llena hasta la marca de 4 cafés, y la mínima es igual a la marca de 2 cafés en la jarra.
- ◆ Cerrar el tapón, girando en sentido horario, hasta llegar a la posición de bloqueo.

Llenado de Café:

- ◆ Extraer el portafiltros.

- ◆ Introducir el filtro para café molido
- ◆ Llenar con café molido el filtro extraíble con la cuchara dosificadora.
- ◆ Una cucharada equivale a una dosis aproximadamente.
- ◆ Utilizar el prensador para aplanar suavemente la superficie del café, no para apretar.
- ◆ NOTA: El Filtro indica medida para dos o cuatro tazas.
- ◆ ATENCIÓN: Es muy importante el tamaño de molido. Debe utilizarse tamaño de molido MEDIO, como para cafeteras "Italianas/tipo Moka". NO se puede usar café molido demasiado Fino (NO molido para espresso). Café demasiado fino puede causar sobrepresiones.
- ◆ Verificar que el filtro extraíble esté perfectamente colocado en el portafiltros.
- ◆ Acoplar de nuevo el portafiltros al aparato.
- ◆ Situar el portafiltro en el grupo de café introduciéndolo desde abajo del grupo en la posición de inserción y girarlo en el sentido antihorario hasta situarlo en posición de bloqueo.

Uso:

Hacer CAFÉ

- ◆ Enchufar el aparato a la red eléctrica.
- ◆ Poner la jarra sobre la bandeja
- ◆ Poner el aparato en marcha, girando el Mando Control (B) a la posición café (K)
- ◆ El piloto luminoso (C) se iluminará
- ◆ Después de unos 2 minutos, empezará a salir café
- ◆ Una vez obtenida la cantidad de café deseada, girar el mando control (B) a la posición OFF (L).
- ◆ El indicador se apagará y el café dejará de salir
- ◆ El café está preparado.
- ◆ Puede sacar la jarra.

ATENCIÓN:

- ◆ No deje el aparato desatendido durante su funcionamiento
- ◆ Antes de sacar el portafiltros, o de sacar el Tapón de la caldera, asegúrese de que no queda presión en la cafetera.
- ◆ Para ello asegúrese de que está el Mando control en OFF y la máquina enfriada.
- ◆ Una vez enfriada y descargada la presión, se podrá sacar el portafiltros (G) y el tapón de seguridad (A).

CALENTAR LECHE/HACER CAPUCCINO

- ◆ Obtendrá un capuccino poniendo sobre el café de la taza, una capa de leche espumada.

- ◆ Método:
- ◆ Primero haga Café de acuerdo con el apartado "HACER CAFÉ".
- ◆ Para hacer capuccino, necesitará llenar el depósito con más agua que si utiliza sólo para café
- ◆ Una vez hecho el café, vamos a calentar y espumar la leche.
- ◆ Llene una jarra con la cantidad deseada de leche por cada capuccino a preparar, se recomienda usar leche entera a temperatura del refrigerador (¡no caliente!).
- ◆ Nota: Al elegir el tamaño de la jarra, tenga en cuenta que la leche aumenta de volumen, asegúrese de que la altura de la jarra sea suficiente.
- ◆ Gire el mando de control (B) a la posición VAPOR (M), el indicador (C) se encenderá.
- ◆ Después de unos 2 minutos, el vapor saldrá por el espumador.
- ◆ Introduzca el dispositivo capuccinador en la leche unos dos centímetros.
- ◆ Espumar la leche moviendo el recipiente de arriba a abajo.
- ◆ Una vez espumada la leche, gire el mando de control (B), a la posición OFF para detener la formación de espuma.
- ◆ Luego retire la jarra y mantenga el mando de control de vapor en la posición OFF.
- ◆ IMPORTANTE
- ◆ Limpie la salida de vapor con una esponja húmeda inmediatamente después de que deje de generar vapor, con cuidado de no quemarse.
- ◆ Solo puede abrir el tapón del depósito después de liberar la presión (Mando control (B) en posición OFF (L) y máquina enfriada)
- ◆ Vierta la leche espumada en el espresso preparado, ahora el capuccino está listo.
- ◆ Endulzar al gusto y, si se desea, espolvorear la espuma con un poco de cacao en polvo.
- ◆ Nota: Le recomendamos que deje que el aparato se enfríe antes de volver a preparar café. La temperatura está demasiado alta y puede "requemar" el sabor del café

Una vez finalizado el uso del aparato:

- ◆ Parar el aparato, asegurando estamos en la posición OFF.
- ◆ Desenchufar el aparato de la red eléctrica.
- ◆ Esperar que se enfríe para sacar el Tapón de seguridad (A).
- ◆ Retirar el agua del depósito.
- ◆ Limpiar el aparato.

LIMPIEZA

- ◆ Desenchufar el aparato de la red y dejarlo enfriar antes de iniciar cualquier operación de limpieza.
- ◆ Limpiar el aparato con un paño húmedo impregnado con unas gotas de detergente y secarlo después.
- ◆ No utilizar disolventes, ni productos con un factor pH ácido o básico como la lejía, ni productos abrasivos, para la limpieza del aparato.
- ◆ No deje entrar agua u otro líquido por las aberturas de ventilación para evitar daños en las partes operativas interiores del aparato.
- ◆ Ninguna de las partes de este aparato es apta para su limpieza en el lavavajillas.
- ◆ A continuación, seque todas las piezas antes de su montaje y guardado.

Tratamiento de las incrustaciones calcáreas:

- ◆ Para un perfecto funcionamiento del aparato, éste deberá estar libre de incrustaciones de cal o magnesio, originadas por el uso de aguas de alta dureza.
 - ◆ Para evitar este tipo de problema se recomienda el uso de aguas de baja mineralización calcárea o magnésica.
 - ◆ En todo caso, si no es posible el uso del tipo de agua recomendado anteriormente, deberá proceder periódicamente a un tratamiento de descalcificación del aparato, con una periodicidad de:
 - ◆ Cada 6 semanas si el agua es "muy dura".
 - ◆ Cada 12 semanas si el agua es "dura".
- Para ello deberá usar un producto antical específico para este tipo de aparato, de venta en tiendas especializadas o servicios técnicos autorizados.
- ◆ No se recomiendan soluciones caseras, tal como el uso de vinagre, en los tratamientos de descalcificación del aparato.

ANOMALÍAS Y REPARACIÓN

- ◆ En caso de avería llevar el aparato a un Servicio de Asistencia Técnica autorizado. No intente desmontarlo o repararlo ya que puede existir peligro.
- ◆ En caso de detectar cualquier anomalía consulte la siguiente tabla.

Anomalía	Causa posible	Soluciones
Sale agua por el lateral del portafiltros	El portafiltros no está colocado correctamente. El borde del cacillo está cubierto de café. El grupo de erogación está sucio.	Ver apartado "llenado de café" Limpiar el cacillo alrededor del borde y limpiar el grupo de erogación de café. Limpiar con un trapo húmedo.
El vapor no puede espumar	El indicador de listo para vapor (C) no está iluminado. La jarra es demasiado grande o la forma no es adecuada. Ha utilizado leche desnatada.	Siempre debe esperar a que esté encendido el indicador (C). Utilice una jarra alta y estrecha. Utilice leche entera o semidesnatada y fría

Para las versiones EU del producto y/o en el caso de que en su país aplique:

Ecología y reciclabilidad del producto

- ◆ Los materiales que constituyen el envase de este aparato, están integrados en un sistema de recogida, clasificación y reciclado de los mismos. Si desea deshacerse de ellos, puede utilizar los contenedores públicos apropiados para cada tipo de material.
- ◆ El producto está exento de concentraciones de sustancias que se puedan considerar dañinas para el medio ambiente.



Este símbolo significa que si desea deshacerse del producto, una vez transcurrida la vida del mismo, debe depositarlo por los medios adecuados a manos de un gestor de residuos autorizado para la recogida selectiva de Residuos de Aparatos Eléctricos y Electrónicos (RAEE).

Este aparato cumple con la Directiva 2014/35/EU de Baja Tensión, con la Directiva 2014/30/EU de Compatibilidad

Electromagnética, con la Directiva 2011/65/EU sobre restricciones a la utilización de determinadas sustancias peligrosas en aparatos eléctricos y electrónicos y con la Directiva 2009/125/EC sobre los requisitos de diseño ecológico aplicable a los productos relacionados con la energía.

GARANTÍA Y ASISTENCIA TÉCNICA

Este producto goza del reconocimiento y protección de la garantía legal de acuerdo con la legislación vigente.

Para hacer valer sus derechos o intereses, debe acudir a cualquiera de nuestros servicios oficiales de asistencia técnica.

Puede encontrar el más cercano accediendo al siguiente enlace web: <http://www.2helpu.com/>

También puede solicitar información relacionada poniéndose en contacto con nosotros (consulte la última página del manual).

Puede descargar este manual de instrucciones y sus actualizaciones en <http://www.2helpu.com/>

MÁQUINAS DE CAFÉ HIDRO-PRESSORA BXC0800E

Caro cliente:

Obrigado por ter adquirido um eletrodoméstico da marca Black + Decker

A sua tecnologia, design e funcionalidade, aliados às mais rigorosas normas de qualidade, garantirá-lhe uma total satisfação durante muito tempo.

CONSELHOS E ADVERTÊNCIAS DE SEGURANÇA

- ◆ Leia atentamente este manual de instruções antes de ligar o aparelho e guarde-o para consultas futuras. A não observância e cumprimento destas instruções pode resultar em acidente.
- ◆ Este aparelho está projectado unicamente para utilização doméstica, não para utilização profissional ou industrial. Não foi projetado para ser utilizado por hóspedes de estabelecimentos de alojamento do tipo “bed and breakfast”, hotéis, motéis e outros tipos de ambientes residenciais, incluindo casas rurais ou áreas de descanso para o pessoal de lojas, escritórios e outros ambientes de trabalho.
- ◆ Antes da primeira utilização, limpe todas as partes do aparelho que possam estar em contacto com os alimentos, procedendo como se indica no capítulo de limpeza.
- ◆ Este aparelho pode ser utilizado por pessoas não familiarizadas com a sua utilização, pessoas incapacitadas ou crianças a partir dos 8 anos, desde que o façam sob supervisão ou tenham recebido formação sobre a utilização segura do aparelho e compreendam os perigos que este acarreta.
- ◆ As crianças não devem realizar operações de limpeza ou manutenção do aparelho, a menos que sejam maiores de 8 anos e se encontrem sob a supervisão de um adulto.
- ◆ Guarde o aparelho fora do alcance de crianças menores de 8 anos.
- ◆ Este aparelho não é um brinquedo. As crianças devem ser vigiadas para garantir que não brincam com o aparelho.
- ◆ Nunca mergulhe o aparelho dentro de água ou em qualquer outro líquido, nem o coloque debaixo da torneira.
- ◆ Se o cabo de alimentação estiver danificado, deve ser substituído pelo fabricante, pelo serviço pós-venda ou por pessoal semelhante qualificado com o fim de evitar riscos.
- ◆ **ADVERTÊNCIA:** A abertura de enchimento não se deve abrir durante a utilização
- ◆ **PRECAUÇÃO:** A superfície do ele-

mento de aquecimento retém calor residual após a sua utilização.

◆ Não o aparelho dentro de um armário enquanto está a ser usado.

- ◆ Antes de ligar o aparelho à corrente, verifique se a tensão indicada na placa de características corresponde à tensão da rede.
- ◆ Ligue o aparelho a uma tomada elétrica com ligação à terra e com capacidade mínima de 10 amperes.
- ◆ A ficha do aparelho deve coincidir com a tomada de corrente elétrica. Nunca modifique a ficha. Não utilize adaptadores de ficha.
- ◆ Não force o cabo elétrico. Nunca utilize o cabo de alimentação para levantar, transportar ou desligar o aparelho da corrente.
- ◆ Não enrole o cabo no aparelho.
- ◆ Não deixe que o cabo elétrico fique preso ou dobrado.
- ◆ Evite que o cabo entre em contacto com as superfícies quentes do aparelho.
- ◆ Verifique o estado do cabo de elétrico. Os cabos danificados ou entrelaçados aumentam o risco de choque elétrico.
- ◆ Não toque na ficha de ligação com as mãos molhadas.
- ◆ Não utilize o aparelho se tiver o cabo elétrico ou a ficha danificados.
- ◆ Se algum dos revestimentos do aparelho se partir, desligue imediatamente o aparelho da corrente para evitar a possibilidade de sofrer um choque elétrico.
- ◆ Não utilize o aparelho se este caiu e se existirem sinais visíveis de danos ou de fuga.
- ◆ Não coloque o aparelho em cima de superfícies quentes tais como placas elétricas, queimadores a gás, fornos, etc.
- ◆ O aparelho deve ser utilizado e colocado sobre uma superfície plana e estável.
- ◆ Este aparelho não deve ser utilizado no exterior.
- ◆ As pessoas insensíveis ao calor não devem utilizar o aparelho (já que este tem superfícies aquecidas).
- ◆ Não toque nas partes quentes do aparelho, uma vez que podem provocar queimaduras graves.

Utilização e cuidados:

- ◆ Não utilize o aparelho se os acessórios não estiverem devidamente montados.
- ◆ Não coloque o aparelho em funcionamento sem água.
- ◆ Não utilize o aparelho se o dispositivo de ligar/desligar não funcionar.

- ◆ Não desloque o aparelho enquanto estiver em funcionamento.
- ◆ Respeite a indicação do nível MAX.
- ◆ Desligue o aparelho da corrente quando não estiver a ser utilizado e antes de iniciar qualquer operação de limpeza.
- ◆ Desligue o aparelho da corrente antes de encher o depósito de água.
- ◆ Este aparelho não está destinado a pessoas (incluindo crianças) que apresentem capacidades físicas, sensoriais ou mentais reduzidas, ou que tenham falta de experiência e conhecimento
- ◆ Não guarde o aparelho se ainda estiver quente.
- ◆ Utilize o aparelho apenas com água.
- ◆ Recomenda-se o uso de água mineral engarrafada própria para consumo humano.
- ◆ Nunca deixe o aparelho ligado e sem vigilância. Além disso, poupará energia e prolongará a vida do aparelho.
- ◆ Não levantar a alavanca enquanto estiver a fazer café, já que nesse momento encontra-se sob pressão.
- ◆ Verifique periodicamente o perfeito estado da junta estanque da tampa de segurança.
- ◆ Verifique se a tampa de segurança está perfeitamente enroscada e apertada antes de ligar o aparelho,
- ◆ Não force a abertura da tampa de segurança. Assegure-se de que o aparelho está completamente despressurizado antes de proceder à sua abertura.
- ◆ Antes de cada utilização, verifique se a(s) válvula(s) não estão obstruídas.

Assistência técnica:

- ◆ Certifique-se de que o serviço de manutenção do aparelho é realizado por pessoal especializado e que, caso o aparelho necessite de consumíveis/peças de substituição, estas sejam de origem.
- ◆ Recomenda-se a substituição da junta estanque uma vez por ano.
- ◆ Qualquer utilização inadequada ou em desacordo com as instruções de utilização pode ser perigosa e anula a garantia e a responsabilidade do fabricante.

DESCRIÇÃO

- A Tampa de segurança
- B Botão de controlo
- C Indicador
- D Tubo de Vapor
- E Acessório para Capuccinos

F Filtro de Café
 G Suporte do Filtro
 H Tampa do Jarro
 I Jarro do Café
 J Tabuleiro
 K Posição Café
 L Posição OFF
 M Posição Vapor
 N Termômetro

MODO DE UTILIZAÇÃO

Notas para antes da utilização:

- ◆ Certifique-se de que retirou todo o material de embalagem do produto.
- ◆ Antes de utilizar o produto pela primeira vez, aconselha-se utilizá-lo só com água 2 a 3 vezes.
- ◆ Antes de utilizar o produto pela primeira vez, limpe as partes em contacto com os alimentos tal como se descreve no capítulo de limpeza.

Enchimento com Água:

- ◆ É imprescindível encher previamente o depósito com água antes de colocar o aparelho em funcionamento.
- ◆ Antes de encher o depósito, certifique-se de que o aparelho está desligado da corrente elétrica e que o botão de controlo (B) está na posição OFF.
- ◆ Abra a tampa de segurança (A) rodando-a no sentido contrário ao dos ponteiros do relógio.
- ◆ Encha o depósito com água fria.
- ◆ Encha o depósito respeitando o nível MAX
- ◆ A capacidade máxima equivale ao jarro cheio até à marca de 4 cafés, e a mínima equivale à marca de 2 cafés no jarro.
- ◆ Feche a tampa, rodando-a no sentido contrário ao dos ponteiros do relógio, até chegar à posição de bloqueio.

Enchimento com Café:

- ◆ Retire o suporte do filtro.
- ◆ Introduza o filtro para café moído
- ◆ Encha o filtro amovível com café moído servindo-se da colher doseadora.
- ◆ Uma colher equivale, aproximadamente, a uma dose.
- ◆ Utilize o utensílio prensador para aplanar levemente a superfície do café, não para carregar.
- ◆ NOTA: O Filtro indica a medida para duas ou quatro chávenas.
- ◆ ATENÇÃO: O grau da moagem é muito importante.

Deve utilizar-se um grau de moagem MÉDIO, como o para máquinas "Italianas/tipo Moka". NÃO utilize café de moagem demasiado Fina (NÃO usar moagem para expresso). O café demasiado fino pode causar sobrepressão.

- ◆ Verifique se o filtro amovível está bem colocado no suporte de filtros.
- ◆ Encaixe novamente o suporte do filtro no aparelho.
- ◆ Coloque o suporte do filtro no conjunto distribuidor de café introduzindo-o de baixo para cima na posição de inserção e rodando-o no sentido contrário ao dos ponteiros do relógio até ficar na posição bloqueio.

Utilização:

FAZER CAFÉ

- ◆ Ligue o aparelho à corrente elétrica.
- ◆ Ponha o jarro sobre o tabuleiro
- ◆ Coloque o aparelho em funcionamento, rodando o Botão de Controlo (B) para a posição de café (K)
- ◆ O indicador luminoso (C) acende-se.
- ◆ Passados cerca de 2 minutos, começa a sair café
- ◆ Uma vez obtida a quantidade de café desejada, rode o botão de controlo (B) para a posição OFF (L).
- ◆ O indicador desliga-se e o café deixa de sair
- ◆ O café está pronto.
- ◆ Pode retirar o jarro.

ATENÇÃO:

- ◆ Não deixe o aparelho sem atenção durante o seu funcionamento
- ◆ Antes de retirar o suporte do filtro ou tirar a tampa da caldeira, verifique que já não existe pressão na máquina de café.
- ◆ Para isso, certifique-se de que o comando de controlo está na posição OFF e a máquina arrefecida.
- ◆ Uma vez arrefecida e a pressão aliviada, pode-se retirar o suporte do filtro (G) e a tampa de segurança (A).

AQUECER LEITE/FAZER CAPUCCINO

- ◆ Para fazer um capuccino, deite espuma de leite sobre o café na chávena.
- ◆ Método:
- ◆ Primeiro, tire um Café de acordo com a secção "TIRAR CAFÉ".
- ◆ Para capuccino, necessita de encher o depósito com mais água que a necessária só para tirar café
- ◆ Uma vez tirado o café, vamos a aquecer e fazer espuma de leite.

- ◆ Encha uma recipiente com a quantidade desejada de leite para cada capuccino a preparar, recomenda-se utilizar leite gordo à temperatura do frigorífico (não o aqueça!).
- ◆ Nota: Ao escolher o tamanho do recipiente, tenha em conta que o aumento de volume, certifique-se que a altura do recipiente é suficiente.
- ◆ Rode o botão de controlo (B) para a posição de VAPOR (M), o indicador (C) acende-se.
- ◆ Passados cerca de 2 minutos, começa a sair vapor pelo espumador.
- ◆ Introduza o acessório para capuccinos cerca de 2 centímetros dentro do leite.
- ◆ Faça espumar o leite movendo o recipiente de cima para baixo.
- ◆ Uma vez criada a espuma de leite, rode o botão de controlo (B), para a posição OFF para parar a formação de espuma.
- ◆ Em seguida, retire o recipiente e mantenha o botão de controlo de vapor na posição OFF.
- ◆ **IMPORTANTE**
- ◆ Limpe imediatamente a saída de vapor com uma esponja húmida para que deixe de gerar vapor, tenha cuidado para não se queimar.
- ◆ Só deve abrir o tampa do depósito após a pressão ter sido aliviada (botão de controlo (B) na posição OFF (L) e a máquina arrefecida)
- ◆ Verta a espuma de leite no expresso já preparado, o seu capuccino está pronto.
- ◆ Adoce a gosto e, se desejar, polvilhar a espuma com um pouco de cacau em pó.
- ◆ Nota: Se tal ocorrer, deixe o aparelho arrefecer antes de voltar a pô-lo em funcionamento. A temperatura está demasiado alta e pode "queimar" o sabor do café

Uma vez concluída a utilização do aparelho:

- ◆ Pare o aparelho, certificando-se de que está na posição OFF.
- ◆ Desligue o aparelho da corrente elétrica.
- ◆ Espere que arrefeça para poder retirar a Tampa de segurança (A).
- ◆ Retire a água do depósito.
- ◆ Limpe o aparelho.

LIMPEZA

- ◆ Desligue o aparelho da corrente elétrica e deixe-o arrefecer antes de iniciar qualquer operação de limpeza.
- ◆ Limpe o aparelho com um pano húmido com algumas gotas de detergente e seque-o de seguida.
- ◆ Não utilize solventes, produtos com um fator pH ácido ou básico como a lixívia, nem produtos abrasivos para a limpeza do aparelho.
- ◆ Não deixe entrar água ou outro líquido pelas aberturas de ventilação para evitar danos nas peças interiores do aparelho.
- ◆ Nenhuma das partes deste aparelho pode ir à máquina de lavar louça.
- ◆ Em seguida, seque bem todas as peças antes de as montar e guardar.

Tratamento anticalcário:

- ◆ Para um perfeito funcionamento do aparelho, este deverá estar livre de incrustações de calcário ou magnésio, originadas pela utilização de água de elevada dureza.
- ◆ Para evitar este tipo de problema recomenda-se a utilização de água com baixa mineralização calcária ou magnésica.
- ◆ Em todo o caso, se não for possível a utilização do tipo de água recomendado anteriormente deverá proceder periodicamente a um tratamento de descalcificação do aparelho, com uma periodicidade de:
 - ◆ A cada 6 semanas se a água for "muito dura".
 - ◆ De 12 em 4 semanas, se a água for "dura".
- ◆ Para a descalcificação, recomendamos o produto específico anticalcário, à venda em lojas especializadas e nos serviços técnicos autorizados.
- ◆ Não se recomendam soluções caseiras, como o uso de vinagre, nos tratamentos de descalcificação do aparelho.

ANOMALIAS E REPARAÇÃO

- ◆ Em caso de avaria, leve o aparelho a um Serviço de Assistência Técnica autorizado. Não tente desmontar ou reparar o aparelho, já que tal acarreta perigo.
- ◆ No caso de detetar alguma anomalia, consulte a seguinte tabela.

Anomalia	Causa possível	Soluções
Sai água pela parte lateral do suporte do filtro	O suporte do filtro não está colocado corretamente. O rebordo do doseador está coberto de café. O conjunto de distribuição de café está sujo.	Consulte a secção de “enchimento de café” Limpe o rebordo do doseador e o conjunto de distribuição do café. Limpe com um pano húmido.
O vapor não consegue fazer espuma	O indicador de pronto para vapor (C) não está aceso. O recipiente é demasiado grande ou a sua forma não é adequada. Utilizou leite magro.	Deve sempre aguardar até o indicador (C) fique aceso. Utilize um recipiente alto e estreito. Utilize leite gordo ou meio gordo e frio

Para as versões EU do produto e/ou caso aplicável no seu país:

Ecologia e reciclagem e do produto

- ◆ Os materiais que constituem a embalagem deste aparelho estão integrados num sistema de recolha, classificação e reciclagem. Se desejar eliminá-los, utilize os contentores de reciclagem colocados à disposição para cada tipo de material.
- ◆ - O produto está isento de concentrações de substâncias que podem ser consideradas nocivas para o ambiente.



Este símbolo significa que se desejar desfazer-se do produto depois de terminada a sua vida útil, deve entregá-lo através dos meios adequados ao cuidado de um gestor de resíduos autorizado para a recolha seletiva de

Resíduos de Equipamentos Elétricos e Eletrónicos (REEE).

Este aparelho cumpre a Diretiva 2014/35/EU de Baixa Tensão, a Diretiva 2014/30/EU de Compatibilidade

Eletromagnética, a Diretiva 2011/65/EU sobre restrições-sobre restrições à utilização de determinadas substâncias perigosas em aparelhos elétricos e eletrónicos e a Diretiva 2009/125/EC sobre os requisitos de design ecológico aplicável aos produtos relacionados com a energia.

GARANTIA E ASSISTÊNCIA TÉCNICA

Este produto está ao abrigo do reconhecimento e proteção da garantia legal em conformidade com a legislação em vigor.

Para fazer valer os seus direitos ou interesses, deve recorrer sempre aos nossos serviços oficiais de assistência técnica.

Poderá encontrar o mais próximo de si através do seguinte website: <http://www.2helpu.com/>

Também pode solicitar informações relacionadas, pondo-se em contacto connosco (consulte a última página do manual).

Pode fazer o download deste manual de instruções e das suas atualizações em <http://www.2helpu.com/>

KOFFIEZETAPPARAAT MET WATERDRUK BXCO800E

Geachte klant:

We danken u voor de aankoop van een product van het merk Black + Decker

De technologie, het ontwerp en de functionaliteit van dit product, dat voldoet aan de meest strikte kwaliteitseisen, staan garant voor langdurige tevredenheid.

VEILIGHEIDSADVIEZEN EN WAARSCHUWINGEN

- ◆ Neem deze gebruiksaanwijzing aandachtig door voordat u het apparaat in gebruik neemt en bewaar haar voor toekomstig gebruik. Het niet opvolgen en naleven van deze instructies kan een ongeluk tot gevolg hebben.
- ◆ Dit apparaat is uitsluitend bedoeld voor huishoudelijk gebruik, niet voor professioneel of industrieel gebruik. Het is niet bedoeld voor gebruik in het hotelwezen, zoals bed and breakfast instellingen, hotels, motels, of residenties, noch in vakantiehuisen, keukens voor winkelpersoneel, kantoren, of in andere professionele voorzieningen.
- ◆ Maak voor het eerste gebruik alle delen van het apparaat die met voedingsmiddelen in aanraking kunnen komen schoon, zoals aangegeven in het onderdeel Reiniging.
- ◆ Dit apparaat mag, onder toezicht, door personen met lichamelijke, zintuiglijke of geestelijke beperkingen, of met een gebrek aan ervaring en kennis, of kinderen vanaf 8 jaar gebruikt worden, mits zij voldoende informatie ontvangen hebben om het apparaat op een veilige manier te kunnen gebruiken en de gevaren kennen.
- ◆ De door de gebruiker te verrichten reiniging en onderhoud mag niet door kinderen worden uitgevoerd, tenzij ze ouder dan 8 jaar zijn en onder toezicht staan.
- ◆ Houd het toestel en de aansluiting op het net altijd buiten het bereik van kinderen jonger dan 8 jaar.
- ◆ Dit apparaat is geen speelgoed. Houd toezicht op kinderen om er zeker van te zijn dat ze niet met het apparaat spelen.
- ◆ Dompel het apparaat niet onder in water of een andere vloeistof en houd het niet onder de kraan.
- ◆ Als de voedingskabel beschadigd is, moet hij door de fabrikant, zijn klantenservice of gekwalificeerd personeel vervangen worden, om eventuele risico's te voorkomen.
- ◆ **WAARSCHUWING:** Open de vulopening niet tijdens gebruik.
- ◆ **LET OP:** Het oppervlak van het verwarmingselement kan na gebruik

lang warm blijven.

◆ **Zet het apparaat niet in een kast als het in gebruik is.**

- ◆ Controleer dat de spanningsgegevens op het typeplaatje overeenkomen met die van het lichtnet alvorens het apparaat erop aan te sluiten.
- ◆ Sluit het toestel aan op een stopcontact met randaarde en een capaciteit van tenminste 10 Ampère.
- ◆ De stekker van het apparaat moet geschikt zijn voor het stopcontact. Wijzig de stekker niet. Gebruik geen adapters.
- ◆ Forceer de elektriciteitskabel niet. Gebruik de kabel nooit om het apparaat op te tillen, te transporteren of om de stekker uit het stopcontact te trekken.
- ◆ Wikkel de elektriciteitskabel niet om het apparaat.
- ◆ Zorg ervoor dat de elektriciteitskabel niet bekneeld raakt of geknikt wordt.
- ◆ Zorg ervoor dat de elektriciteitskabel niet in contact komt met de hete oppervlakken van het apparaat.
- ◆ Controleer de staat van de elektriciteitskabel. Beschadigde kabels of kabels die in de war zijn vergroten het risico van elektrische schokken.
- ◆ Raak de stekker niet met natte handen aan.
- ◆ Gebruik het apparaat niet wanneer de elektriciteitskabel of de stekker beschadigd is.
- ◆ Als een deel van de behuizing beschadigd wordt, moet u de stekker van het apparaat onmiddellijk uit het stopcontact trekken om een elektrische schok te voorkomen.
- ◆ Gebruik het apparaat niet als het is gevallen, wanneer er zichtbare tekenen van schade zijn of wanneer het lekt.
- ◆ Plaats het apparaat niet op hete oppervlakken zoals kookplaten, gasbranders, ovens of dergelijke.
- ◆ Plaats het apparaat voor gebruik op een vlak en stabiel oppervlak.
- ◆ Dit apparaat is niet geschikt voor gebruik buitenshuis.
- ◆ Personen die ongevoelig zijn voor warmte moeten het apparaat niet gebruiken (aangezien het apparaat oppervlakken heeft die heet worden).
- ◆ Raak de verhitte delen van het apparaat niet aan, aangezien daardoor brandwonden kunnen ontstaan.

Gebruik en onderhoud:

- ◆ Gebruik het apparaat niet wanneer de accessoires niet correct aangesloten zijn.
- ◆ Zet het apparaat niet aan zonder water.
- ◆ Gebruik het apparaat niet als de aan/uit knop niet werkt.
- ◆ Verplaats het apparaat niet terwijl het in gebruik is.

- ◆ Overschrijd het MAX niveau niet.
- ◆ Haal de stekker uit het stopcontact wanneer het apparaat niet in gebruik is en voordat u het reinigt.
- ◆ Haal de stekker uit het stopcontact alvorens het waterservoir te vullen.
- ◆ Houd dit apparaat buiten bereik van kinderen en/of personen met lichamelijke, zintuiglijke of geestelijke beperkingen, of met een gebrek aan ervaring en kennis
- ◆ Berg het apparaat niet op als het nog warm is.
- ◆ Gebruik het apparaat uitsluitend met water.
- ◆ Het wordt aanbevolen gebotteld mineraalwater te gebruiken dat geschikt is voor menselijke consumptie.
- ◆ Laat het apparaat nooit zonder toezicht aan staan. U bespaart hierdoor energie en verlengt tevens de levensduur van het apparaat.
- ◆ Verwijder de filterhouder niet terwijl de koffie gezet wordt, aangezien het apparaat op dat moment onder druk staat.
- ◆ Controleer regelmatig of waterdichte afdichting van de veiligheidsdop in goede conditie verkeert.
- ◆ Controleer dat de veiligheidsdop goed aangedraaid is voordat u het apparaat aanzet.
- ◆ Forceer de opening van de veiligheidssluiting niet en controleer dat het apparaat niet onder druk staat voordat u het opent.
- ◆ Controleer voor gebruik dat het (de) ventiel(en) niet geblokkeerd zijn.

Reparaties:

- ◆ Verzeker u ervan dat het onderhoud van het apparaat door een deskundige wordt uitgevoerd en dat de eventuele te vervangen onderdelen origineel zijn.
- ◆ Het wordt aanbevolen de rubberen afsluiting elk jaar te vervangen.
- ◆ Onjuist gebruik of een gebruik dat niet overeenstemt met de gebruiksaanwijzing kan gevaar inhouden en doet de garantie en de aansprakelijkheid van de fabrikant teniet.

BESCHRIJVING

- A Veiligheidsdop
- B Bedieningsknop
- C Indicator
- D Stoompijp
- E Schuimkop
- F Koffiefilter
- G Filterhouder
- H Het deksel van de kan

- I Koffiekan
- J Vulopening
- K Koffiestand
- L OFF stand
- M Stoom
- N Thermometer

GEBRUIKSAANWIJZING

Opmerkingen voorafgaand aan het gebruik:

- ◆ Controleer dat al het verpakkingsmateriaal van het product verwijderd is.
- ◆ Voor het eerste gebruik van het product is het raadzaam om het apparaat 2- of 3-maal alleen met water te laten werken.
- ◆ Reinig voor het eerste gebruik alle delen van het apparaat die met voedingsmiddelen in aanraking kunnen komen, zoals aangegeven in het onderdeel Reiniging.

Water bijvullen:

- ◆ Men moet het reservoir met water vullen alvorens het apparaat aan te zetten.
- ◆ Controleer voordat u het reservoir vult dat de stekker uit het stopcontact is en dat de bedieningsknop (B) in de OFF stand staat.
- ◆ Open de veiligheidsdop (A) door hem linksom te draaien.
- ◆ Vul het reservoir met koud water.
- ◆ Vul het reservoir zonder het MAX niveau te overschrijden
- ◆ De maximale capaciteit komt overeen met een volle kan tot het niveau van 4 koppen koffie, en de minimale capaciteit komt overeen met het niveau van 2 koppen koffie in de kan.
- ◆ Sluit de dop door hem rechtsom te draaien, totdat hij vastzit.

Vullen met koffie:

- ◆ De filterhouder uitnemen.
- ◆ Plaats het filter voor gemalen koffie
- ◆ Vul het uitneembare filter met gemalen koffie, met behulp van de maatlepel.
- ◆ Een lepel komt ongeveer overeen met een dosis.
- ◆ Gebruik de drukker om de koffie zachtjes aan te drukken, zonder hard te duwen.
- ◆ OPMERKING: Het filter heeft merktekens voor twee en vier koppen.
- ◆ LET OP: Controleer de fijnheid van de maling. Gebruik MIDDELGROF gemalen koffie, voor "Italiaanse/mokka" koffiezetapparaten. VERMIJD het gebruik van al te fijn

gemalen koffie (GEEN espresso maling). Te fijn gemalen koffie kan tot overdruk leiden.

- ◆ Controleer of de uitneembare filter perfect in de filterhouder aangebracht is.
- ◆ De filterhouder terug aan het apparaat koppelen.
- ◆ Plaats de filterhouder in de zetgroep door hem van onder af in de groep te brengen, in de daarvoor bestemde positie, en hem linksom te draaien tot hij vastzit.

Gebruik:

KOFFIE ZETTEN

- ◆ Steek de stekker in het stopcontact.
- ◆ Zet de kan op de plaat
- ◆ Zet het apparaat aan door de Bedieningsknop (B) in de koffiestand (K) te zetten
- ◆ Het controlelampje (c) gaat aan
- ◆ Na 2 minuten begint de koffie te lopen
- ◆ Wanneer de gewenste hoeveelheid koffie gezet is, draai de bedieningsknop (B) naar de stand OFF (L).
- ◆ De indicator gaat uit en de koffie stopt te lopen
- ◆ De koffie is klaar.
- ◆ U kunt de kan verwijderen.

LET OP:

- ◆ Laat het apparaat niet onbewaakt achter terwijl het in werking is
- ◆ Controleer dat het koffiezetapparaat niet onder druk staat wanneer u de filterhouder verwijderd of de dop van de ketel opent.
- ◆ Zet daarvoor de Bedieningsknop in de OFF stand en laat het apparaat afkoelen.
- ◆ Wanneer het apparaat afgekoeld is en niet langer onder druk staat, kunt u de filterhouder (G) verwijderen en de veiligheidsdop (A) openen.

MELK OPWARMEN / CAPPUCCINO BEREIDEN

- ◆ U bereidt cappuccino door een laag opgeschuimde melk op de koffie in een kop te gieten.

Werkwijze:

- ◆ Zet eerst koffie volgens de aanwijzingen onder "KOFFIE ZETTEN".
- ◆ Om cappuccino te bereiden, moet u meer water in het reservoir doen als voor het zetten van koffie alleen
- ◆ Na het zetten van de koffie, gaan we de melk opwarmen en opschuimen.
- ◆ Vul een kan met de gewenste hoeveelheid melk voor alle

te bereiden koppen cappuccino. Het wordt aanbevolen volle melk uit de koelkast (niet warm!) te gebruiken.

- ◆ Opmerking: Houd er bij de keuze van de kan rekening mee dat de melk in volume toe zal nemen, zorg er dus voor dat de kan voldoende groot is.
- ◆ Draai de bedieningsknop (B) naar de stand STOOM (M), de indicator (C) gaat aan.
- ◆ Na ongeveer 2 minuten begint er stoom uit de opschuimer te komen.
- ◆ Plaats de kop van de melkopschuimer ongeveer twee centimeter diep in de melk.
- ◆ Schuim de melk op terwijl u de kan omhoog en omlaag beweegt.
- ◆ Wanneer de melk opgeschuimd is, draai de bedieningsknop (B) naar de stand OFF om de schuimproductie te stoppen.
- ◆ Verwijder de kan en laat de stoomknop in de stand OFF staan.
- ◆ BELANGRIJK
- ◆ Reinig de stoomuitgang onmiddellijk nadat de stoomproductie is gestopt met een vochtige spons, ervoor zorgend uzelf niet te verbranden.
- ◆ U kunt de dop van het reservoir alleen openen als de druk van het apparaat af is (Bedieningsknop (B) in de OFF stand (L) en apparaat afgekoeld)
- ◆ Giet de opgeschuimde melk in de als gereserveerde espresso koffie. Uw cappuccino is gereed.
- ◆ Zoeten naar smaak en, indien gewenst, kunt u wat cacaopoeder op de melk strooien.
- ◆ Opmerking: We bevelen aan dat u het apparaat af laat koelen alvorens meer koffie te zetten. Anders is de temperatuur te hoog zodat de koffie "gebrand" zal smaken

Na gebruik van het apparaat:

- ◆ Zet het apparaat uit door het in de OFF stand te zetten.
- ◆ Trek de stekker uit het stopcontact.
- ◆ Wacht tot het apparaat afgekoeld is voordat u de veiligheidsdop (A) opent.
- ◆ Giet het reservoir leeg.
- ◆ Reinig het apparaat.

REINIGING

- ◆ Trek de stekker uit het stopcontact en laat het apparaat afkoelen alvorens het te reinigen.
- ◆ Maak het apparaat schoon met een vochtige doek met een paar druppels afwasmiddel en droog het daarna goed af.
- ◆ Gebruik geen oplosmiddelen of producten met een zure of basische pH zoals bleekwater, noch schuurmiddelen, om het apparaat schoon te maken.
- ◆ Zorg ervoor dat er geen water of andere vloeistof binnendringt via de ventilatie-openingen, om schade aan de functionele delen in het inwendige van het apparaat te voorkomen.
- ◆ De onderdelen van dit apparaat kunnen niet in de vaatwasser gereinigd worden.
- ◆ Droog alle onderdelen goed af alvorens het apparaat opnieuw te monteren en op te bergen.

Behandeling van kalkaanslag:

- ◆ Voor een perfecte werking van het apparaat moet het vrij zijn van kalk- of magnesiumaanslag ten gevolge van hard water.
- ◆ Om dit soort problemen te vermijden, is het raadzaam water te gebruiken met een laag kalk- of magnesiumgehalte.
- ◆ Als het onmogelijk is om het hierboven aanbevolen soort water te gebruiken, moet u het apparaat regelmatig ontkalken, namelijk:
- ◆ Elke 6 weken als het water "zeer hard" is.
- ◆ Elke 12 weken als het water "hard" is.
- ◆ Gebruik hiervoor een speciaal ontkalkingsproduct voor dit soort apparaten, verkrijgbaar in speciaalzaken en uw erkende technische service.
- ◆ We raden aan om geen huishoudelijke middelen te gebruiken om het apparaat te ontkalken, zoals azijn.

STORINGEN EN REPARATIE

- ◆ Breng het apparaat bij storing naar een erkende Technische Dienst. Probeer het apparaat niet zelf te demonteren of te repareren, want dit kan gevaarlijk zijn.
- ◆ Raadpleeg de onderstaande tabel bij problemen:

Storing	Mogelijke oorzaak	Oplossing
Er komt water uit de zijkant van de filterhouder	De filterhouder is onjuist geplaatst. Er zit koffie op de rand van de houder. De zetgroep is vuil.	Zie hoofdstuk "vullen met koffie" Reinig de rand van de houder en reinig de zetgroep. Gebruik hiervoor een vochtige doek.
De stoom schuimt de melk hiet op	De indicator dat de stoom gereed is (C) is niet verlicht. De kan is te groot of de vorm is niet geschikt. U heeft magere melk gebruikt.	Wacht altijd totdat de indicator (C) oplicht. Gebruik een hoge en smalle kan. Gebruik volle of halfvolle koele melk

Voor EU-versies van het product en/of indien van toepassing in uw land:

Ecologie en hergebruik van het product

- ◆ Het verpakkingsmateriaal van dit apparaat is geschikt voor inzameling, classificatie en hergebruik. U kunt dit materiaal wegwerpen in de openbare afvalcontainers die voor de desbetreffende materialen bestemd zijn.
 - ◆ Dit product bevat geen stoffen die schadelijk zijn voor het milieu.
- Dit symbool betekent dat u het product aan het eind van zijn levenscyclus moet afgeven aan een erkende afvalverwerker voor de gescheiden verwerking van Afgedankte Elektrische en Elektronische Apparatuur (AEEA)

Dit apparaat voldoet aan de laagspanningsrichtlijn 2014/35/EU, met de richtlijn 2014/30/EU met betrekking tot elektromagnetische compatibiliteit en met de richtlijn 2011/65/EU met betrekking tot beperkingen in de

toepassing van bepaalde gevaarlijke stoffen in elektrische en elektronische apparaten en met de richtlijn 2009/125/EC met betrekking tot de eisen inzake ecologisch ontwerp voor energiegerelateerde producten.

GARANTIE EN TECHNISCHE ONDERSTEUNING

Dit product valt onder de legale garantievoorzwaarden zoals bepaald in de actuele wetgeving.

Om een beroep te doen op uw rechten of aanspraken kunt u contact opnemen met onze officiële technische service. U kunt de dichtstbijzijnde technische service vinden op de website: <http://www.2helpu.com/>

Voor verdere informatie kunt u ook contact met ons opnemen (zie de laatste bladzijde van de gebruiksaanwijzing). U kunt deze gebruiksaanwijzing en eventuele actualiseringen ervan downloaden via <http://www.2helpu.com/>

EKSPRES CIŚNIENIOWY BXCO800E

Szanowny Kliencie,

Serdecznie dziękujemy za zdecydowanie się na zakup sprzętu gospodarstwa domowego marki Black + Decker. Jego technologia, forma i funkcjonalność, jak również fakt, że spełnia on wszelkie normy jakości, dostarczy Państwu pełnej satysfakcji przez długi czas.

PORADY I OSTRZEŻENIA DOTYCZĄCE BEZPIECZEŃSTWA

- ◆ Przeczytać uważnie instrukcję przed uruchomieniem urządzenia i zachować ją w celu późniejszych konsultacji. Niedostosowanie się i nieprzestrzeganie niniejszych instrukcji może doprowadzić do wypadku.
- ◆ Urządzenie to zaprojektowane zostało wyłącznie do użytku domowego, a nie do użytku Profesjonalnego lub przemysłowego. Urządzenie jest przeznaczone tylko do użytku domowego. Nie należy używać w celach industrialnych czy profesjonalnych. Nie jest zaprojektowane do użytku w hotelach, motelach, hostelach, biurach, pensjonatach i tym podobnym.
- ◆ Przed pierwszym użyciem należy umyć wszystkie części urządzenia, które mogą mieć kontakt z pokarmami, postępując zgodnie z instrukcją.
- ◆ To urządzenie może być używane przez dzieci w wieku 8 lat i powyżej oraz osoby o ograniczonej sprawności fizycznej, sensorycznej lub umysłowej lub nieposiadające doświadczenia i wiedzy, jeżeli były one nadzorowane lub odpowiednio przeszkolone w zakresie korzystania z urządzenia w sposób bezpieczny i rozumieją zagrożenia z tego wynikające.
- ◆ Dzieci powyżej 8 roku życia nie powinny czyścić urządzenia, jeśli nie są pod kontrolą osób dorosłych zapoznanych ze sprzętem.
- ◆ Konserwacja urządzenia i podłączanie go do sieci nie mogą być wykonywane przy dzieciach młodszych niż 8 lat.
- ◆ To urządzenie nie jest zabawką. Dzieci powinny pozostać pod czujną opieką w celu zagwarantowania iż nie bawią się urządzeniem.
- ◆ Nie zanurzać urządzenia w wodzie ni innej cieczy, nie wkładać pod kran.
- ◆ Jeśli kabel zasilający jest uszkodzony powinien zostać wymieniony przez producenta, poprzez jego oficjalny serwis lub przez odpowiedni personel, aby uniknąć niebezpieczeństwa.
- ◆ **OSTRZEŻENIE:** Nie wolno otwierać otworu do napełniania podczas użytkowania
- ◆ **UWAGA:** Powierzchnia elementu grzejącego jest poddawana działaniu

ciepła resztkowego, które pozostaje po użyciu.

- ◆ Podczas używania urządzenia nie należy umieszczać go w szafce.
- ◆ Przed podłączeniem urządzenia do sieci, sprawdzić czy napięcie wskazane na tabliczce znamionowej odpowiada napięciu sieci.
- ◆ Podłączyć urządzenie do gniazdka z uziemieniem o natężeniu, co najmniej 10 amperów.
- ◆ Wtyczka urządzenia powinna być zgodna z podstawą elektryczną gniazdka. Nigdy nie modyfikować wtyczki. Nie używać przejściówek dla wtyczki.
- ◆ Nie napinać kabla połączeniowego. Nie używać nigdy kabla elektrycznego do podnoszenia, przenoszenia ani wyłączania urządzenia.
- ◆ Nie zwijać kabla elektrycznego podłączenia wokół urządzenia.
- ◆ Nie pozostawiać, by kabel elektryczny podłączenia został schwytyany lub pomarszczony.
- ◆ Nie pozwolić, aby przewód zasilający był w kontakcie z gorącymi powierzchniami urządzenia.
- ◆ Sprawdzać stan elektrycznego kabla połączeń. Uszkodzone czy zaplątane kable zwiększają ryzyko porażenia prądem.
- ◆ Nie dotykać wtyczki mokrymi rękoma.
- ◆ Nie używać urządzenia, gdy kabel elektryczny lub wtyczka jest uszkodzona.
- ◆ Jeśli popęka jakiś element obudowy urządzenia, natychmiast wyłączyć urządzenie z prądu, aby uniknąć porażenia prądem.
- ◆ Nie używać urządzenia, jeśli ono upadło czy kiedy występują widoczne oznaki uszkodzenia, albo jeśli istnieją wycieki.
- ◆ Nie kłaść urządzenia na gorących powierzchniach takich jak płyty grzejne, palniki gazowe piekarniki i podobne urządzenia.
- ◆ Urządzenie powinno być ustawiane i używane na powierzchni płaskiej i stabilnej.
- ◆ Urządzenie nie jest przystosowane do używania na zewnątrz.
- ◆ Nie powinny używać aparatu osoby nie wrażliwe na gorąco (urządzenie posiada nagrzewające się powierzchnie).
- ◆ Nie dotykać części grzejnych, gdyż może to spowodować poważne oparzenia.

Używanie i konserwacja:

- ◆ Nie używać urządzenia jeśli jego akcesoria lub filtry nie są odpowiednio dopasowane.
- ◆ Nie włączać urządzenia jeśli nie zawiera wody.
- ◆ Nie używać urządzenia, jeśli nie działa przycisk włączania ON/OFF.
- ◆ Nie ruszać urządzenia w czasie jego działania.
- ◆ Nie przekraczać poziomu MAX.
- ◆ Wyłączać urządzenie z prądu, jeśli nie jest ono używane i przed przystąpieniem do jakiegokolwiek czyszczenia.
- ◆ Przed przystąpieniem do napełniania zbiornika wodą wyłączyć urządzenie z prądu.
- ◆ Przechowywać urządzenie w miejsce niedostępnym dla dzieci i/lub osób o ograniczonych zdolnościach fizycznych, dotykowych lub mentalnych oraz nie posiadających doświadczenia lub znajomości tego typu urządzeń.
- ◆ Nie chować jeśli jest jeszcze gorące.
- ◆ Używać urządzenia napełniając je wyłącznie wodą.
- ◆ Zaleca się stosowanie butelkowanej wody mineralnej nadającej się do spożycia przez ludzi.
- ◆ Nie pozostawiać nigdy urządzenia podłączonego i bez nadzoru. W ten sposób zaoszczędzi się energię i przedłuży okres użytkowania urządzenia.
- ◆ Nie wyciągać uchwytu filtra podczas przygotowywania kawy, ponieważ jest pod ciśnieniem w tym momencie.
- ◆ Regularnie sprawdzać prawidłowy stan uszczelki pokrywy bezpieczeństwa.
- ◆ Sprawdzić, czy zawór bezpieczeństwa jest prawidłowo wkręcony i dociśnięty, przed podłączeniem urządzenia.
- ◆ Nie należy na siłę otwierać pokrywy bezpieczeństwa, należy upewnić się, że urządzenie nie znajduje się pod ciśnieniem, przed przystąpieniem do jego otwarcia.
- ◆ Przed każdym użyciem sprawdzić, czy zawory nie są zatkałe.

Serwis techniczny:

- ◆ Należy upewnić się, że serwis urządzenia jest przeprowadzony przez wykwalifikowany personel, i że części zamienne są oryginalne.
- ◆ Zalecana jest wymiana uszczelki raz w roku.
- ◆ Wszelkie niewłaściwe użycie lub niezgodne z instrukcją obsługi może doprowadzić do niebezpieczeństwa, anulując przy tym gwarancję i odpowiedzialność producenta.

Opis

A Korek bezpieczeństwa.

B Pokrętło sterujące

C Wskaźnik
 D Dysza parowa
 E Spieniacz mleka
 F Filtr do kawy
 G Uchwyt na filtr
 H Pokrywa dzbanka
 I Dzbaneł na kawę
 J Tacka
 K Pozycja Kawa
 L Pozycja OFF
 M Pozycja Para
 N Termometr

Sposób użycia

Uwagi przed użyciem:

- ◆ Upewnij się, że z opakowania zostały wyjęte wszystkie elementy urządzenia.
- ◆ Przed pierwszym parzeniem kawy zaleca się nastawienie ekspresu jedynie z wodą 2 lub 3 razy.
- ◆ Przed pierwszym użyciem należy umyć wszystkie części urządzenia, które mogą mieć kontakt z pokarmami, postępując zgodnie z instrukcją.

Napełnianie pojemnika wodą:

- ◆ Należy koniecznie napełnić pojemnik wodą przed włączeniem urządzenia.
- ◆ Przed napełnieniem zbiornika upewnij się, że urządzenie jest odłączone od sieci i że pokrętko sterujące (B) znajduje się w pozycji OFF.
- ◆ Otworzyć korek bezpieczeństwa (A) obracając go w kierunku przeciwnym do ruchu zegara.
- ◆ Wypełnić zbiornik zimną wodą.
- ◆ Napełnić pojemnika i nie przekraczając maksymalnego poziomu MAX
- ◆ Maksymalna pojemność odpowiada napełnionemu dzbankowi do kreski 4 kaw, a minimalna jest równa oznaczeniu 2 kaw na dzbanku.
- ◆ Zakręcić korek, obracając go zgodnie z ruchem zegara, aż do pozycji blokady.

Napełnienie Kawą:

- ◆ Wyjąć pojemnik na filtr.
- ◆ Włożyć filtr do kawy mielonej.
- ◆ Napełnić wymiowany filtr mieloną kawą za pomocą łyżki miarowej.
- ◆ Jedna łyżka to w przybliżeniu jedna porcja kawy.
- ◆ Za pomocą dociskacza delikatnie wyrównać powierzchnię kawy, ale nie ścisnąć

- ◆ UWAGA: Filtr wskazuje miarę na dwie lub cztery filiżanki kawy.
- ◆ OSTRZEŻENIE: Ważna jest stopień zmielenia kawy. Należy użyć ŚREDNIEGO stopnia zmielenia, jak w ekspresach do kawy typu "Włoskiego/Moka". NIE MOŻNA użyć zbyt drobno zmielonej kawy (NIE mielonej do espresso). Zbyt drobno zmielona kawa może powodować nadciśnienie.
- ◆ Sprawdzić czy filtr jest poprawnie założony.
- ◆ Założyć ponownie pojemnik na filtr.
- ◆ Umieścić pojemnik na filtr w strefie kawy wprowadzając go strefy od dołu pojemnika w pozycji i przekręcając go w kierunku przeciwnym do ruchu wskazówek zegara, aż zostanie zablokowany..

Sposób użycia:

PRZYGOTOWANIE KAWY

- ◆ Podłączyć urządzenie do prądu.
- ◆ Umieścić dzbanek na tacy.
- ◆ Uruchomić urządzenie, ustawiając Pokrętko Sterowania (B) w pozycji Kawa (K).
- ◆ Lampka kontrolna (C) zapali się.
- ◆ Po około 2 minutach zacznie wypływać kawa.
- ◆ Po uzyskaniu odpowiedniej ilości kawy, ustawić pokrętko sterowania (B) w pozycji OFF (L).
- ◆ Wskaźnik się wyłączy i kawa przestanie wypływać.
- ◆ Kawa jest już przygotowana.
- ◆ Można wyjąć dzbanek.

OSTRZEŻENIE:

- ◆ Nie należy pozostawiać funkcjonującego urządzenia bez nadzoru.
- ◆ Przed usunięciem uchwytu na filtry lub wyjęciem Korka bojlera, należy upewnić się, że ekspres nie jest pod ciśnieniem.
- ◆ W tym celu upewnij się, że Pokrętko Sterowania znajduje się w pozycji OFF i urządzenie się już ochłodziło.
- ◆ Po ostygnięciu i rozładowaniu ciśnienia można zdjąć uchwyt filtra (G) i korek bezpieczeństwa (A).

PODGRZEWANIE MLEKA / PRZYGOTOWANIE CAPPUCCINO

- ◆ Cappuccino uzyskamy nakładając warstwę spienionego mleka na kawę w filiżance.

Sposób:

- ◆ Najpierw należy przygotować kawę zgodnie z instrukcją w punkcie „PRZYGOTOWANIE KAWY”.

- ◆ Aby zrobić cappuccino, będziemy musieli napęlić zbiornik większą ilością wody, niż gdybyśmy używali go tylko do kawy.
- ◆ Po zaparzeniu kawy podgrzejemy i spienimy mleko.
- ◆ Napęlić dzbanek potrzebną ilością mleka, do każdego przygotowywanego cappuccino zaleca się stosowanie pełnego mleka schłodzonego w lodówce (nie gorącego!).
- ◆ Uwaga: Wybierając rozmiar dzbanka należy pamiętać, że mleko zwiększa swoją objętość, upewnij się, że wysokość dzbanka jest wystarczająca.
- ◆ Obrócić pokrętko sterowania (B) do pozycji PARA (M), zaświeci się wskaźnik (C).
- ◆ Po około 2 minutach z dyszy spieniącej mleko zacznie wydobywać para.
- ◆ Wprowadzić dyszę na głębokość około 2 cm do pojemnika z mlekiem.
- ◆ Spieniać mleko poruszając pojemnikiem w górę i na dół.
- ◆ Gdy mleko jest spienione, obrócić pokrętko (B) do pozycji OFF, aby zatrzymać spienianie.
- ◆ Następnie usunąć dzbanek i pozostawić pokrętko sterowania parą w pozycji OFF.
- ◆ WAŻNE
- ◆ Wyczyścić wylot pary wilgotną gąbką natychmiast po tym, jak przestanie wytwarzać parę, uważając, aby się nie poparzyć.
- ◆ Korek zbiornika można otworzyć dopiero po uwolnieniu ciśnienia (pokrętko sterowania (B) w pozycji OFF (L) i po ostygnięciu maszyny).
- ◆ Wlać spienione mleko do przygotowanego espresso, teraz cappuccino jest gotowe.
- ◆ Posłodzić do smaku i w razie potrzeby posypać piankę odrobiną sproszkowanego kakao.
- ◆ Uwaga: Zaleca się pozostawić urządzenie, aby się schłodziło przed jego ponownym uruchomieniem. Zbyt wysoka temperatura może „przypalić” smak kawy.

Po zakończeniu korzystania z urządzenia:

- ◆ Wyłączyć urządzenie, obracając pokrętko sterowania na pozycję OFF.
- ◆ Odłączyć urządzenie od sieci elektrycznej.
- ◆ Poczekać, aż ostygnie, aby zdjąć korek bezpieczeństwa (A).
- ◆ Wylać wodę z pojemnika.
- ◆ Wyczyścić urządzenie.

CZYSZCZENIE

- ◆ Odłączyć urządzenie z sieci i pozostawić aż do ochłodzenia przed przystąpieniem do jakiegokolwiek czyszczenia.
- ◆ Czyścić urządzenie wilgotną szmatką zmoczoną kilkoma kroplami płynu i następnie osuszyć.
- ◆ Nie używać do czyszczenia urządzenia rozpuszczalników, produktów z czynnikiem PH takich jak chlor, ani środków żrących.
- ◆ Nie dopuścić do przedostania się wody ani innej cieczy do otworów wentylacyjnych, aby uniknąć uszkodzeń części mechanicznych znajdujących się we wnętrzu urządzenia.
- ◆ Żaden element tego urządzenia nie nadaje się do mycia w zmywarce.
- ◆ Wysuszyć wszystkie elementy przed ponownym montażem.

Usuwanie osadu kamiennego:

- ◆ Aby urządzenie doskonale działało, nie może ono mieć osadu wapnia czy magnezu, który pochodzi z wody o dużym stopniu twardości.
- ◆ Aby uniknąć tego rodzaju problemu, zaleca się stosowanie wody o niskiej mineralizacji wapnia czy magnezu.
- ◆ Jeśli jednak nie jest możliwe stosowanie zalecanego powyżej tego rodzaju wody, należy okresowo odkamieniać urządzenie, w następujących odstępach czasu:
 - ◆ Co 6 tygodni, jeśli woda jest „bardzo twarda”.
 - ◆ Co 12 tygodni, jeśli woda jest „twarda”.
- ◆ W tym celu należy użyć specjalnego produktu zapobiegającego osadzeniu się kamienia dla tego typu urządzenia, będącego w sprzedaży w specjalistycznych sklepach i w autoryzowanych serwisach technicznych.
- ◆ Nie zaleca się roztworów będących sposobami domowymi, takich jak używanie octu, przy usuwaniu z urządzenia osadu kamiennego.

NIEPRAWIDŁOWOŚCI I NAPRAWA

- ◆ W razie awarii zanieść urządzenie do autoryzowanego Serwisu Technicznego. Nie próbować rozbierać urządzenia ani go naprawiać, ponieważ może to być niebezpieczne.
- ◆ W przypadku jakichkolwiek nieprawidłowości należy postępować zgodnie z tą tabelą:

Nieprawidłowości	Możliwe przyczyny	Rozwiązania
Wypływa woda z boku pojemnika na filtry.	Filtr nie jest włożony prawidłowo. Brzeg kosza filtra jest pokryty kawą. Zespół dystrybutora jest zabrudzony.	Zobacz rozdział „Napełnianie Kawy” Wyczyścić brzegi kosza filtra oraz dystrybutor kawy. Wyczyścić wilgotną szmatką.
Para nie może spieniać.	Wskaźnik gotowości pary (C) nie świeci się. Dzbanek jest zbyt duży lub jego forma jest nieodpowiednia. Zostało użyte mleko odtłuszczone.	Zawsze należy poczekać aż zaświeci się wskaźnik (C). Użyć wysokiego i wąskiego dzbanka. Użyć zimnego mleka pełnego lub częściowo odtłuszczonego.

Dla urzędzeń wyprodukowanych w Unii Europejskiej i w przypadku wymagań prawnych obowiązujących w danym kraju:

Ekologia i zarządzanie odpadami

- ♦ Materiały, z których wykonane jest opakowanie tego urządzenia, znajdują się w ramach systemu zbierania, klasyfikacji oraz ich odzysku. Jeżeli chcecie Państwo się ich pozbyć, należy umieścić je w kontenerze przeznaczonym do tego typu materiałów.
- ♦ Produkt nie zawiera koncentracji substancji, które mogłyby być uznane za szkodliwe dla środowiska.



Symbol ten oznacza, że jeśli chcecie się Państwo pozbyć tego produktu po zakończeniu okresu jego użytkowania, należy go przekazać przy zastosowaniu określonych środków do autoryzowanego podmiotu zarządzającego odpadami w celu przeprowadzenia selektywnej zbiórki Odpadów Urzędzeń Elektrycznych i Elektronicznych (WEEE).

Urządzenie spełniające wymogi Ustawy 2014/35/EU o Niskim Napięciu, Ustawy 2014/30/EU o Zgodności Elektromagnetycznej, Ustawy 2011/65/EU o gospodarce odpadami elektrycznymi i elektronicznymi i ustawy 2009/125/EC o urządzeniach konsumujących energię.

GWARANCJA I SERWIS TECHNICZNY

Ten produkt jest uznawany i chroniony prawną gwarancją zgodnie z obowiązującymi przepisami.

W celu wyegzekwowania swoich prawa lub interesów, należy udać się do dowolnego z naszych oficjalnych usług pomocy technicznej.

Najbliższy punkt można znaleźć, korzystając z poniższego linku: <http://www.2helpu.com/>

Można również poprosić o informacje, kontaktując się z nami (patrz ostatnia strona instrukcji).

Można też pobrać niniejszą instrukcję obsługi i jej aktualizacje na <http://www.2helpu.com/>

ΚΑΦΕΤΕΡΙΑ ΥΔΡΟΠΙΕΣΗ BXCO800E

Αξιότιμε πελάτη:

Σας ευχαριστούμε που αποφασίσατε να αγοράσετε ένα προϊόν μάρκας Black & Decker.

Η τεχνολογία, ο σχεδιασμός και η λειτουργία του, σε συνδυασμό με το γεγονός ότι το προϊόν πληροί τις αυστηρότερες προδιαγραφές ποιότητας θα σας εξασφαλίσουν πλήρη ικανοποίηση για πολύ καιρό.

ΟΔΗΓΙΕΣ ΚΑΙ ΠΡΟΕΙΔΟΠΟΙΗΣΕΙΣ ΑΣΦΑΛΕΙΑΣ

- ◆ Διαβάστε προσεκτικά το παρόν φυλλάδιο οδηγιών πριν θέσετε σε λειτουργία τη συσκευή, και φυλάξτε το για να το συμβουλευέστε στο μέλλον. Η μη τήρηση των παρακάτω οδηγιών μπορεί να οδηγήσει σε ατύχημα.
- ◆ Αυτή η συσκευή έχει σχεδιαστεί μόνο για οικιακή χρήση, όχι για επαγγελματική ή βιομηχανική χρήση. Δεν έχει σχεδιαστεί για να χρησιμοποιείται από πελάτες σε ξενοδοχειακά περιβάλλοντα που σχετίζονται με διανυκτέρευση και πρωινό, ξενοδοχεία, μοτέλ και άλλα περιβάλλοντα στέγασης, ούτε σε αγροτικές κατοικίες, χώρους εστίασης μόνο για το προσωπικό σε καταστήματα, γραφεία και άλλα εργασιακά περιβάλλοντα.
- ◆ Πριν την πρώτη χρήση, καθαρίστε όλα τα μέρη του προϊόντος που μπορεί να έρθουν σε επαφή με τρόφιμα, κάνοντας αυτά που αναφέρονται στην παράγραφο για την καθαριότητα.
- ◆ Αυτή τη συσκευή μπορούν να τη χρησιμοποιούν παιδιά ηλικίας 8 ετών και άνω καθώς επίσης και άτομα με μειωμένες σωματικές, αισθητηριακές ή διανοητικές ικανότητες ή με έλλειψη εμπειρίας ή γνώσεων, εφόσον τους παρέχεται η κατάλληλη εποπτεία ή εκπαιδευτούν στην ασφαλή χρήση της συσκευής και εφόσον κατανοούν τους κινδύνους που εγκυμονεί.
- ◆ Η καθαριότητα και η συντήρηση που πρέπει να κάνει ο χρήστης, δεν πρέπει να γίνεται από παιδιά, εκτός αν είναι μεγαλύτερα από 8 χρονών και βρίσκονται υπό επιτήρηση.
- ◆ Διατηρείτε τη συσκευή και το καλώδιο της μακριά από τα παιδιά ηλικίας κάτω των οκτώ ετών.
- ◆ Η παρούσα συσκευή δεν είναι παιχνίδι. Τα παιδιά πρέπει να επιτηρούνται ώστε να διασφαλίζεται ότι δεν παίζουν με τη συσκευή.
- ◆ Μην εμβαπτίζετε ποτέ τη συσκευή σε νερό ή άλλο υγρό, ούτε να τη βάζετε κάτω από τη βρύση.
- ◆ Αν το καλώδιο τροφοδοσίας έχει υποστεί ζημιά, πρέπει να αντικατασταθεί από τον κατασκευαστή, από το τμήμα του εξυπηρέτησης μετά την πώληση, ή από παρεμφερές ειδικευμένο προσωπικό, ώστε να

αποφεύγεται τυχόν κίνδυνος.

- ◆ **ΠΡΟΕΙΔΟΠΟΙΗΣΗ:** Το στόμιο για να γεμίσετε τη μηχανή δεν πρέπει να ανοίγει κατά τη χρήση.
- ◆ **ΠΡΟΣΟΧΗ:** Στην επιφάνεια του θερμαντικού στοιχείου υπάρχει υπολειπόμενη θερμότητα μετά τη χρήση του.
- ◆ Η συσκευή δεν πρέπει να τοποθετείται μέσα σε ντουλάπι όταν χρησιμοποιείται.
 - ◆ Πριν συνδέσετε τη συσκευή στο ρεύμα, ελέγξτε ότι η τάση που αναφέρεται στην πινακίδα σήμανσης συμπίπτει με την τάση του ρεύματος.
 - ◆ Συνδέστε τη συσκευή σε βάση λήψης ρεύματος που διαθέτει γείωση και που αντέχει τουλάχιστον 10 αμπέρ.
 - ◆ Το βύσμα της πρίζας της συσκευής πρέπει να συμπίπτει με την πρίζα λήψης ρεύματος. Μην αλλάζετε ποτέ το βύσμα της πρίζας. Μην χρησιμοποιείται μετασχηματιστές στο βύσμα της πρίζας.
 - ◆ Μην ασκείτε πίεση στο ηλεκτρικό καλώδιο. Μην χρησιμοποιείτε ποτέ το ηλεκτρικό καλώδιο για να σηκώνετε, να μεταφέρετε ή να βγάλετε από την πρίζα τη συσκευή.
 - ◆ Μην τυλίγετε το ηλεκτρικό καλώδιο σύνδεσης γύρω από τη συσκευή.
 - ◆ Φροντίστε να μη μένει μαγκωμένο ή διπλωμένο το ηλεκτρικό καλώδιο σύνδεσης.
 - ◆ Μην αφήνετε το ηλεκτρικό καλώδιο σύνδεσης να έρχεται σε επαφή με τις ζεστές επιφάνειες της συσκευής.
 - ◆ Ελέγξτε την κατάσταση του καλωδίου τροφοδοσίας. Αν το καλώδιο παρουσιάζει φθορά ή έχει μπλεχτεί αυξάνεται ο κίνδυνος ηλεκτροπληξίας.
 - ◆ Μην αγγίζετε το βύσμα σύνδεσης με υγρά χέρια.
 - ◆ Μην χρησιμοποιείτε τη συσκευή όταν το ηλεκτρικό καλώδιο ή το βύσμα έχουν υποστεί ζημία.
 - ◆ Εάν κάποιο από τα περιβλήματα της συσκευής σπάσει, αποσυνδέστε αμέσως τη συσκευή από το ρεύμα για να αποφύγετε πιθανότητα ηλεκτροπληξίας.
 - ◆ Μην χρησιμοποιείτε τη συσκευή αν έχει πέσει στο δάπεδο, αν παρουσιάζει εμφανή φθορά ή διαρροή.
 - ◆ Μην τοποθετείτε τη συσκευή επάνω σε ζεστές επιφάνειες, όπως εστίες μαγειρέματος, εστίες γκαζιού, φούρνους και συναφή.

- ◆ Η συσκευή πρέπει να χρησιμοποιείται και να διατηρείται σε επίπεδη και σταθερή επιφάνεια.
- ◆ Η συσκευή αυτή δεν ενδείκνυται για χρήση έξω στην ύπαιθρο.
- ◆ Η συσκευή να μη χρησιμοποιείται από άτομα που δεν έχουν αίσθηση της θερμότητας (επειδή έχει επιφάνειες που θερμαίνονται).
- ◆ Μην αγγίζετε τα θερμασμένα τμήματα της συσκευής, γιατί μπορούν να προκαλέσουν εγκαύματα.

Χρήση και συντήρηση:

- ◆ Μην χρησιμοποιείτε τη συσκευή αν τα εξαρτήματά της δεν είναι σωστά συναρμολογημένα.
- ◆ Μην θέτετε τη συσκευή σε λειτουργία χωρίς νερό.
- ◆ Μην χρησιμοποιείται τη συσκευή αν δεν λειτουργεί ο διακόπτης έναρξης/παύσης λειτουργίας.
- ◆ Μην μετακινείται τη συσκευή ενώ χρησιμοποιείται.
- ◆ Να σέβαστε την ένδειξη στάθμης μέγιστου MAX.
- ◆ Αποσυνδέτε τη συσκευή από το ρεύμα, όταν δεν τη χρησιμοποιείτε καθώς και πριν πραγματοποιήσετε οποιαδήποτε διαδικασία καθαρισμού.
- ◆ Αποσυνδέτε τη συσκευή από το ρεύμα πριν γεμίσετε τη δεξαμενή νερού.
- ◆ Διατηρήστε την παρούσα συσκευή μακριά από τα παιδιά ή/και τα άτομα με μειωμένες σωματικές, αισθητηριακές ή διανοητικές ικανότητες ή με έλλειψη εμπειρίας ή γνώσεων
- ◆ Μην φυλάσσετε ούτε να μεταφέρετε τη συσκευή όσο είναι ακόμα ζεστή.
- ◆ Χρησιμοποιείτε τη συσκευή μόνο με νερό.
- ◆ Συνιστάται η χρήση εμφιαλωμένου μεταλλικού νερού που προορίζεται για ανθρώπινη χρήση.
- ◆ Μην αφήνετε ποτέ συνδεδεμένη τη συσκευή και χωρίς επιτήρηση. Έτσι θα εξοικονομήσετε επίσης ενέργεια και θα επιμηκύνετε τη ζωή της συσκευής.
- ◆ Μην αφαιρείτε τον υποδοχέα φίλτρων, όταν φτιάχνετε καφέ, επειδή εκείνη τη στιγμή βρίσκεται υπό πίεση.
- ◆ Ελέγχετε σε τακτικά διαστήματα ότι το καπάκι ασφαλείας είναι απόλυτα στεγανό.
- ◆ Ελέγξτε ότι το καπάκι ασφαλείας είναι πολύ καλά βιδωμένο και κλεισμένο πριν συνδέσετε τη συσκευή στο ρεύμα.
- ◆ Μην παραβιάζετε το στόμιο του καπακιού ασφαλείας· βεβαιωθείτε ότι η συσκευή έχει αποσυμπίεστεί πλήρως πριν την ανοίξετε.
- ◆ Πριν από κάθε χρήση, βεβαιωθείτε ότι η/οι βαλβίδα/ες δεν φράσσονται από κάτι.

Λειτουργία:

- ♦ Η επισκευή της συσκευής πρέπει να πραγματοποιείται μόνο από ειδικευμένο προσωπικό και πρέπει να χρησιμοποιούνται μόνο γνήσια ανταλλακτικά ή εξαρτήματα για την αντικατάσταση υπαρχόντων τμημάτων/εξαρτημάτων.
- ♦ Συνιστάται να αλλάζετε τον δακτύλιο στεγανοποίησης μία φορά τον χρόνο.
- ♦ Οποιαδήποτε μη ενδεδειγμένη χρήση ή χρήση αντίθετη προς τις οδηγίες χρήσης μπορεί να εγκυμονεί κινδύνους, και ακυρώνει την εγγύηση και την ευθύνη του κατασκευαστή.

ΠΕΡΙΓΡΑΦΗ

- A Καπάκι ασφαλείας
- B Χειριστήριο ελέγχου
- C Φωτεινή ένδειξη
- D Σωλήνας ατμού
- E Διάταξη για καπουτσίνο
- F Φίλτρο καφέ
- G Κλείστρο
- H Καπάκι δοχείου
- I Δοχείο καφέ
- J Δίσκος
- K Θέση καφέ
- L Θέση OFF
- M Θέση ατμού
- N Θερμόμετρο

ΤΡΟΠΟΣ ΛΕΙΤΟΥΡΓΙΑΣ**Παρατηρήσεις πριν τη χρήση:**

- ♦ Βεβαιωθείτε ότι έχετε αφαιρέσει όλα τα υλικά συσκευασίας του προϊόντος.
- ♦ Πριν χρησιμοποιήσετε τη συσκευή για πρώτη φορά, σας συμβουλεύουμε να τη χρησιμοποιήσετε μόνο με νερό 2 ή 3 φορές.
- ♦ Πριν χρησιμοποιήσετε το προϊόν για πρώτη φορά, καθαρίστε τα μέρη που έρχονται σε επαφή με τρόφιμα όπως περιγράφεται στην παράγραφο για την καθαριότητα.

Γέμισμα με νερό:

- ♦ Είναι απαραίτητο να έχετε γεμίσει προηγουμένως τη δεξαμενή με νερό πριν θέσετε τη συσκευή σε λειτουργία.
- ♦ Πριν γεμίσετε τη δεξαμενή, βεβαιωθείτε ότι η συσκευή

είναι εκτός ρεύματος και το χειριστήριο ελέγχου (B) στη θέση OFF.

- ♦ Ανοίξτε το καπάκι ασφαλείας (A), στρέφοντας προς την αντίθετη φορά των δεικτών του ρολογιού.
- ♦ Γεμίστε τη δεξαμενή με κρύο νερό.
- ♦ Γεμίστε το δοχείο σεβόμενοι τη στάθμη MAX.
- ♦ Η μέγιστη χωρητικότητα ισοδυναμεί με γέμισμα του δοχείου μέχρι το σημάδι για 4 καφέδες, και η ελάχιστη ισοδυναμεί με το σημάδι στο δοχείο για 2 καφέδες.
- ♦ Κλείστε το καπάκι, στρέφοντας προς τη φορά των δεικτών του ρολογιού, μέχρι να φτάσετε στη θέση όπου κουμπώνει.

Γέμισμα με καφέ:

- ♦ Αφαιρέστε το κλείστρο.
- ♦ Βάλτε το φίλτρο για αλεσμένο καφέ
- ♦ Γεμίστε με καφέ το αποσπώμενο φίλτρο με το δοσομετρικό κουτάλι.
- ♦ Μια κουταλιά ισοδυναμεί με περίπου μία δόση.
- ♦ Χρησιμοποιήστε το εξάρτημα άσκησης πίεσης για να εξομαλύνετε απαλά την επιφάνεια του καφέ, μην πιέσετε πολύ.
- ♦ Σημείωση: Το φίλτρο περιλαμβάνει ένδειξη μέτρησης για δύο ή τέσσερις καφέδες.
- ♦ ΠΡΟΣΟΧΗ! Το μέγεθος αλέσματος είναι πολύ σημαντικό. Πρέπει να χρησιμοποιηθεί ΜΕΣΑΙΟ μέγεθος αλέσματος, όπως για «ιταλικές καφετίες/τύπου Moka». ΔΕΝ μπορείτε να χρησιμοποιήσετε αλεσμένο καφέ υπερβολικά λεπτοκομμένο (ΠΟΥ ΔΕΝ είναι αλεσμένος για εσπρέσο) Ο υπερβολικά λεπτοκομμένος καφές μπορεί να προκαλέσει υπερβολές στην πίεση.
- ♦ Βεβαιωθείτε ότι το αποσπώμενο φίλτρο έχει τοποθετηθεί σωστά στο κλείστρο.
- ♦ Κουμπώστε εκ νέου το κλείστρο στη συσκευή.
- ♦ Τοποθετήστε το κλείστρο στο γκρουπ της καφετιέρας, εισάγοντάς το κάτω από την ομάδα εξαρτημάτων καφέ, στη θέση εισαγωγής, και στρέφοντάς το κατά την αντίθετη φορά των δεικτών του ρολογιού μέχρι να βρεθεί η θέση όπου κουμπώνει

Χρήση:**Παρασκευή καφέ**

- ♦ Συνδέστε τη συσκευή στο ηλεκτρικό δίκτυο.
- ♦ Τοποθετήστε το δοχείο επάνω στον δίσκο
- ♦ Θέστε τη συσκευή σε λειτουργία, στρέφοντας το χειριστήριο ελέγχου (B) στη θέση καφέ (K).
- ♦ Η φωτεινή ένδειξη (C) θα ανάψει.
- ♦ Μετά από 2 λεπτά, θα αρχίσει να ρέει καφές
- ♦ Όταν θα έχετε λάβει την επιθυμητή ποσότητα καφέ,

- ♦ στρέψτε το χειριστήριο ελέγχου (B) στη θέση OFF (L).
- ♦ Η φωτεινή ένδειξη θα σβήσει και ο καφές θα σταματήσει να ρέει.
- ♦ Ο καφές είναι έτοιμος.
- ♦ Μπορείτε να βγάλετε το δοχείο.

ΠΡΟΣΟΧΗ!

- ♦ Μην αφήνετε τη συσκευή χωρίς εποπτεία όταν λειτουργεί.
- ♦ Πριν αφαιρέσετε το κλείστρο ή το καπάκι του λέβητα, βεβαιωθείτε ότι δεν έχει απομείνει πίεση μέσα στην καφετιέρα.
- ♦ Για να το κάνετε αυτό, βεβαιωθείτε ότι το χειριστήριο ελέγχου είναι στο OFF και η μηχανή έχει κρυώσει.
- ♦ Αφού κρυώσει και έχει αποφορτιστεί η πίεση, μπορείτε να αφαιρέσετε το κλείστρο (G) και το καπάκι ασφαλείας (A).

ΖΕΣΤΑΜΑ ΓΑΛΑΚΤΟΣ/ΠΑΡΑΣΚΕΥΗ ΚΑ-ΠΟΥΤΣΙΝΟ

- ♦ Θα ετοιμάσετε καπουτσίνο αν βάλετε επάνω στο φλιτζάνι του καφέ μια στρώση αφρόγαλου.
- ♦ Τρόπος παρασκευής:
 - ♦ Πρώτα παρασκευάστε τον καφέ, σύμφωνα με την παράγραφο «ΠΑΡΑΣΚΕΥΗ ΚΑΦΕ».
 - ♦ Για να φτιάξετε καπουτσίνο, θα χρειαστεί να γεμίσετε τη δεξαμενή με περισσότερο νερό από ό,τι χρειάζεται για την παρασκευή μόνο καφέ
 - ♦ Αφού παρασκευαστεί ο καφές, θα ζεστανούμε και θα κάνουμε αφρό το γάλα.
 - ♦ Γεμίστε το δοχείο με την επιθυμητή ποσότητα γάλακτος για κάθε καπουτσίνο που θα φτιάξετε· συνιστάται η χρήση πλήρους γάλακτος σε θερμοκρασία ψυγείου (όχι ζεστού!).
 - ♦ Σημείωση: Όταν επιλέγετε το μέγεθος του δοχείου να λαμβάνετε υπόψη ότι το γάλα θα διογκωθεί, επομένως, βεβαιωθείτε ότι το ύψος του δοχείου επαρκεί.
- ♦ Στρέψτε το χειριστήριο ελέγχου (B) στη θέση ΑΤΜΟΣ (M), η φωτεινή ένδειξη (C) θα ανάψει.
- ♦ Μετά από 2 λεπτά, ο ατμός θα βγει από τη διάταξη για το αφρόγαλο.
- ♦ Εισαγάγετε τη διάταξη για καπουτσίνο μέσα στο γάλα ένα με δύο εκατοστά.
- ♦ Δημιουργήστε αφρόγαλο κινώντας το δοχείο από επάνω προς τα κάτω.
- ♦ Αφού φτιάξετε το αφρόγαλο, στρέψτε το χειριστήριο ελέγχου (B) στη θέση OFF για να σταματήσετε τη δημιουργία αφρού.

- ♦ Μετά αποσύρετε το δοχείο και διατηρήστε το χειριστήριο ελέγχου ατμού στη θέση OFF.
- ♦ ΣΗΜΑΝΤΙΚΟ
- ♦ Καθαρίστε το στόμιο του ατμού με ένα υγρό σφουγγάρι αμέσως αφού σταματήσει να βγαίνει ατμός, προεκτικά για να μην καίτε.
- ♦ Μπορείτε να ανοίξετε το καπάκι της δεξαμενής αφού έχετε αποφορτίσει την πίεση [Χειριστήριο ελέγχου (B) στη θέση OFF (L) και η μηχανή να έχει κρυώσει]
- ♦ Χύστε το αφρόγαλο επάνω στον εσπρέσο που έχετε ετοιμάσει και ο καπουτσίνο είναι έτοιμος.
- ♦ Προσθέστε γλυκαντικά κατά βούληση και, αν θέλετε, πασπαλίστε το αφρόγαλο με λίγο κακάο σε σκόνη.
- ♦ Σημείωση: Σας συνιστούμε να αφήνετε τη μηχανή να κρυώσει πριν φτιάξετε άλλο καφέ. Η θερμοκρασία είναι πολύ υψηλή και ενδέχεται να «κάψει» τη γεύση του καφέ.

Αφού ολοκληρωθεί η χρήση της συσκευής:

- ♦ Σταματήστε τη συσκευή, διασφαλίζοντας ότι βρίσκεται στη θέση OFF.
- ♦ Αποσυνδέστε τη συσκευή από το ηλεκτρικό δίκτυο.
- ♦ Περιμένετε να κρυώσει για να βγάλετε το καπάκι ασφαλείας (A).
- ♦ Αφαιρέστε το νερό από τη δεξαμενή.
- ♦ Καθαρίστε τη συσκευή.

ΚΑΘΑΡΙΟΤΗΤΑ

- ♦ Αποσυνδέτε τη συσκευή από το ρεύμα και αφήστε τη να ψυχρανθεί πριν πραγματοποιήσετε οποιαδήποτε διαδικασία καθαρισμού.
- ♦ Καθαρίστε τη συσκευή με ένα υγρό πανί, βρεγμένο με μερικές σταγόνες απορρυπαντικού και μετά στεγνώστε τη.
- ♦ Μη χρησιμοποιείται διαλυτικά ούτε προϊόντα με όξινο ή αλκαλικό παράγοντα pH, όπως η χλωρίνη, ούτε λιπαντικά προϊόντα για τον καθαρισμό της συσκευής.
- ♦ Μην αφήσετε να εισχωρήσει νερό ή άλλο υγρό από τα ανοίγματα εξαερισμού για να αποφύγετε ζημιές στα λειτουργικά τμήματα στο εσωτερικό της συσκευής.
- ♦ Κανένα από τα μέρη αυτής της συσκευής δεν μπορεί να πλένεται σε πλυντήριο πιάτων
- ♦ Στεγνώστε όλα τα εξαρτήματα πριν συναρμολογήσετε και φυλάξτε τη συσκευή.

Αντιμετώπιση των επικαθίσεων αλάτων:

- ♦ Για την τέλεια λειτουργία της συσκευής, αυτή πρέπει να

μην έχει επικαθίσεις αλάτων ή μαγνησίου που προέρχονται από τη χρήση πολύ σκληρών νερών.

- ♦ Για την αποφυγή αυτού του είδους προβλημάτων συνιστάται η χρήση νερού με χαμηλό ποσοστό μετατροπής αλάτων ή μαγνησίου σε ανόργανες ουσίες.
- ♦ Σε κάθε περίπτωση, αν δεν είναι δυνατή η χρήση του είδους νερού που προτείνεται παραπάνω, θα πρέπει περιοδικά να προβαίνετε σε απασβέστωση της συσκευής με μια περιοδικότητα:
- ♦ κάθε 6 εβδομάδες, αν το νερό είναι «πολύ σκληρό».
- ♦ κάθε 12 εβδομάδες, αν το νερό είναι «σκληρό».
- ♦ Για να γίνει αυτό, προτείνουμε τη χρήση ειδικού προϊόντος για αυτό το είδος συσκευής, το οποίο πωλείται

σε εξειδικευμένα καταστήματα και εγκεκριμένα γραφεία επισκευών.

- ♦ Δεν συνιστούνται σπιντικές λύσεις, όπως η χρήση ξιδιού, για την αντιμετώπιση του θέματος απασβέστωσης της συσκευής.

ΠΡΟΒΛΗΜΑΤΑ ΚΑΙ ΕΠΙΣΚΕΥΕΣ

- ♦ Σε περίπτωση βλάβης, μεταφέρετε τη συσκευή σε εγκεκριμένη υπηρεσία τεχνικής βοήθειας. Μην προσπαθήσετε να την αποσυναρμολογήσετε ή να την επισκευάσετε γιατί μπορεί να εκτεθείτε σε κίνδυνο.

Προβλήματα	Πιθανή αιτία	Λύσεις
Βγαίνει νερό από το πλάι του κλείστρου	Το κλείστρο δεν έχει τοποθετηθεί σωστά. Το γέισο του φίλτρου είναι καλυμμένο με καφέ. Το σύστημα προετοιμασίας του καφέ είναι βρώμικο.	Βλπ. παράγραφο «γέμισμα με καφέ» Καθαρίστε το φίλτρο γύρω από το γέισο και καθαρίστε το γκρουπ τροφοδοσίας νερού. Καθαρίστε με ένα υγρό πανί.
Ο ατμός δεν δημιουργεί αφρό	Η φωτεινή ένδειξη για τον ατμό (C) δεν έχει ανάψει. Το δοχείο είναι υπερβολικά μεγάλο ή το σχήμα του δεν είναι κατάλληλο. Χρησιμοποιήσατε αποβουτυρωμένο γάλα.	Πρέπει πάντα να περιμένετε να ανάψει η φωτεινή ένδειξη (C). Χρησιμοποιήστε ένα ψηλό και στενό δοχείο. Χρησιμοποιήστε πλήρες γάλα ή ημιαποβουτυρωμένο και κρύο.

- ♦ Σε περίπτωση που εντοπίσετε οποιαδήποτε ανωμαλία, συμβουλευτείτε αμέσως τον πίνακα.

Για τις εκδοχές ΕΕ της συσκευής και/ή εφόσον ισχύουν τα παρακάτω στη χώρα σας:

Οικολογία και ανακυκλωσιμότητα του προϊόντος

- ♦ Τα υλικά που απαρτίζουν τη συσκευασία αυτής της συσκευής, εντάσσονται σε σύστημα αποκομιδής, ταξινόμησης και ανακύκλωσης τους. Αν θέλετε να απαλλαγείτε από αυτά τα υλικά, μπορείτε να χρησιμοποιήσετε τους δημόσιους κάδους που ενδείκνυνται για κάθε είδος υλικού.
- ♦ Το προϊόν δεν περιέχει συγκεντρώσεις ουσιών που μπορούν να θεωρηθούν επιζήμιες για το περιβάλλον.



Αυτό το σύμβολο σημαίνει ότι εάν θέλετε να απαλλαγείτε από το προϊόν, όταν έχει ολοκληρωθεί ο κύκλος ζωής του, οφείλετε να το εναποθέσετε, με τα κατάλληλα μέσα, στα χέρια ενός διαχειριστή αποβλήτων, εγκεκριμένου για την επιλεκτική συλλογή αποβλήτων ειδών ηλεκτρικού και ηλεκτρονικού εξοπλισμού (ΑΗΗΕ).

Το παρόν προϊόν συμμορφώνεται με την οδηγία 2014/35/EU χαμηλής τάσης, με την οδηγία 2014/30/EU για την ηλεκτρομαγνητική συμβατότητα, με την οδηγία 2011/65/EU για τον περιορισμό της χρήσης ορισμένων επικίνδυνων ουσιών σε ηλεκτρικό και ηλεκτρονικό εξοπλισμό και με την οδηγία 2009/125/EC για τις απαιτήσεις οικολογικού σχεδιασμού όσον αφορά τα συνδεδεμένα με την ενέργεια προϊόντα.

ΕΓΓΥΗΣΗ ΚΑΙ ΤΕΧΝΙΚΗ ΥΠΟΣΤΗΡΙΞΗ

Το παρόν προϊόν αναγνωρίζεται και προστατεύεται από τη νόμιμη εγγύηση συμμόρφωσης προς την ισχύουσα νομοθεσία.

Για να διεκδικήσετε τα δικαιώματά ή συμφέροντά σας πρέπει να απευθυνθείτε σε οποιοδήποτε από τα επίσημα γραφεία μας τεχνικής υποστήριξης.

Για να βρείτε το πιο κοντινό σε εσάς, ανατρέξτε στην ιστοσελίδα: <http://www.2helru.com/>

Μπορείτε επίσης να ζητήσετε πληροφορίες, επικοινωνώντας μαζί μας (συμβουλευτείτε την τελευταία σελίδα του εγχειριδίου).

Μπορείτε να «κατεβάσετε» από το διαδίκτυο το παρόν εγχειρίδιο οδηγιών και τις σχετικές ενημερώσεις του στο <http://www.2helru.com/>

ПАРОВАЯ ЭСПРЕССО-МАШИНА ВХСО800Е

Уважаемый клиент!

Благодарим за выбор аппарата торговой марки Black + Decker.

Он выполнен с применением передовых технологий, имеет элегантный дизайн, надежную конструкцию и превышает наиболее требовательные стандарты качества, что обеспечит полное соответствие вашим требованиям и продолжительный срок службы.

ИНСТРУКЦИЯ ПО ТЕХНИКЕ БЕЗОПАСНОСТИ

- ◆ Внимательно прочтите эту инструкцию перед включением электроприбора и сохраните ее для использования в будущем. Ненадлежащее соблюдение этой инструкции может быть причиной несчастного случая.
- ◆ Этот прибор предназначен исключительно для домашнего, не промышленного использования. Он не предназначен для того, чтобы его использовали постояльцы в мини-гостиницах, отелях, мотелях, других местах проживания гостиничного типа, а также в животноводческих постройках, подсобных помещениях магазинов, в офисах и на других рабочих местах;
- ◆ перед использованием очистите все части, которые будут контактировать с продуктами питания;
- ◆ Данное устройство может использоваться детьми старше 8 лет, лицами с ограниченными физическими, сенсорными или умственными возможностями, а также лицами, не обладающими соответствующим опытом или знаниями, только под присмотром или после проведения инструктажа по безопасному использованию устройства и с пониманием связанных с ним опасностей.
- ◆ Очистка и уход за электроприбором не должны производиться детьми за исключением, если они старше 8 лет и находятся под присмотром взрослых.
- ◆ Храните прибор и его кабель вне досягаемости детей младше 8 лет;
- ◆ Прибор не является игрушкой. Необходимо следить за детьми, чтобы они не играли с ним.
- ◆ Не помещайте электроприбор в воду или иную жидкость, а также под струю воды.
- ◆ Если шнур питания поврежден, он должен быть заменен производителем, агентом по техническому обслуживанию или другим квалифицированным специалистом во избежание опасности.
- ◆ **ВНИМАНИЕ:** Воронку для заполнения нельзя открывать, если

прибор находится в работе.

- ◆ **ПРЕДУПРЕЖДЕНИЕ:** Поверхность нагревательных элементов сохраняет остаточное тепло после использования.
- ◆ Во время использования прибора запрещается помещать его в шкаф.
- ◆ Прежде чем включить электроприбор, убедитесь, что напряжение на этикетке соответствует напряжению электросети.
- ◆ Подключите электроприбор к заземленной розетке, рассчитанной на ток не менее 10 ампер.
- ◆ Сетевая вилка должна подходить к розетке. Не допускается вносить изменения в вилку сетевого шнура. Не допускается также использовать переходники для розетки.
- ◆ Не тяните за шнур питания. Не допускается использовать шнур питания, чтобы поднимать или переносить электроприбор, вынимать вилку из розетки, потянув за шнур.
- ◆ Не накручивайте сетевой шнур на прибор.
- ◆ Не допускается пережимать или сильно сгибать шнур питания.
- ◆ Не допускается, чтобы шнур питания касался горячих частей прибора.
- ◆ Проверьте состояние шнура питания. Поврежденный или запутанный шнур может быть причиной поражения электрическим током.
- ◆ Не прикасайтесь к вилке влажными руками.
- ◆ Не допускается эксплуатировать электроприбор с поврежденным шнуром или вилкой питания.
- ◆ При любом повреждении корпуса электроприбора немедленно отключите его от сети, чтобы не допустить поражения электрическим током.
- ◆ Не допускается использовать прибор после падения на пол, если на нем имеются видимые следы повреждений или протечка.
- ◆ Не ставьте прибор на горячие поверхности: на конфорки, газовые горелки, в духовку и т.п.
- ◆ Чтобы использовать прибор, его нужно установить на ровную и устойчивую поверхность.
- ◆ Данный прибор не предназначен для использования вне дома.
- ◆ Людям, не чувствительным к высоким температурам, не рекомендуется использовать прибор (так как в

нем есть нагревающиеся поверхности).

- ◆ Не трогайте нагревающиеся части прибора, так как это может вызвать серьезные ожоги.

Использование и уход

- ◆ Не допускается эксплуатировать прибор, если насадки не установлены должным образом.
 - ◆ Не включайте прибор без воды.
 - ◆ Не допускается эксплуатировать электроприбор с неисправным выключателем питания.
 - ◆ Не перемещайте прибор во время использования.
 - ◆ Соблюдайте указатель уровня MAX
 - ◆ Отсоедините электроприбор от сети после использования или для его чистки.
 - ◆ отключите прибор от сетевой розетки перед тем, как вновь наполнить резервуар для воды.
 - ◆ Храните этот прибор вне досягаемости от детей и/или лиц с ограниченными физическими, сенсорными или умственными возможностями, или же тех, кто не знаком с правилами его использования.
 - ◆ Не ставьте электроприбор на хранение, пока он горячий.
 - ◆ Пользуйтесь прибором только с водой.
 - ◆ для потребления в пищу рекомендуется использовать бутилированную минеральную воду.
 - ◆ Не оставляйте включенный электроприбор без присмотра. Это сохранит электроэнергию и продлит срок его службы.
 - ◆ Не удаляйте держатель для фильтра во время приготовления кофе, так как в это время он находится под давлением.
 - ◆ Периодически проверяйте состояние уплотнительного кольца на защитном колпачке.
 - ◆ Перед включением прибора убедитесь, что защитный колпачок плотно завинчен.
 - ◆ Не пытайтесь силой открыть крышку; перед тем, как сделать это, убедитесь, что давление в приборе полностью сброшено.
 - ◆ Перед каждым использованием проверяйте, что клапаны прибора не заблокированы/ы.
- ### Сервисное обслуживание:
- ◆ Ремонтировать прибор разрешается только квалифицированным специалистам с использованием только оригинальных запасных частей.
 - ◆ Рекомендуется заменять уплотнительное кольцо один раз в год.
 - ◆ Любое неправильное использование или несоблюдение инструкций автоматически приводит к

аннулированию гарантии и снятию ответственности производителя.

ОПИСАНИЕ

- A Защитный колпачок
- B Регулятор управления
- C Индикатор
- D Паровая трубка
- E Капучинатор
- F Фильтр для кофе
- G Держатель фильтра
- H Крышка чаши
- I Чаша для кофе
- J Поддон для сбора капель
- K Положение "кофе"
- L Положение OFF
- M Положение "пар"
- N Термометр

ИНСТРУКЦИЯ ПО ЭКСПЛУАТАЦИИ

Перед использованием:

- ◆ Убедитесь в том, что вы полностью распаковали прибор.
- ◆ Прежде чем использовать продукт в первый раз, рекомендуется запустить его только с водой 2 или 3 раза.
- ◆ Перед первым использованием очистите все части, которые будут контактировать с продуктами питания, как описывается в разделе, посвященном чистке.

Заливка воды:

- ◆ Необходимо заполнить водой отсек для воды перед включением прибора.
- ◆ До того как заполнить резервуар, убедитесь, что прибор отключен от сети, а регулятор управления (B) находится в положении OFF.
- ◆ Откройте защитный колпачок (A), повернув его против часовой стрелки.
- ◆ Заполните резервуар холодной водой.
- ◆ При заполнении следите за отметкой MAX уровень.
- ◆ Максимальная вместимость равна отметки "4 кофе" на чаше, а минимальная - отметке "2 кофе" на чаше.

- ◆ Закройте крышку, поворачивая ее по часовой стрелке, до полного закрепления.

Заправка кофе:

- ◆ Извлеките держатель для фильтра.
- ◆ Вставьте фильтр для молотого кофе.
- ◆ С помощью дозирующей ложки наполните съемный фильтр молотым кофе.
- ◆ Одна дозирующая ложка приблизительно равна одной порции кофе.
- ◆ Используйте колпачок, чтобы аккуратно, не нажимая, разгладить поверхность кофе.
- ◆ ПРИМЕЧАНИЕ: Фильтр имеет отметки для двух и четырех чашек кофе.
- ◆ ВНИМАНИЕ: Степень помола очень важна. Следует использовать СРЕДНЮЮ степень помола, такую, как для итальянской кофеварки/моки. Нельзя использовать кофе слишком мелкого помола (кофе, который НЕ был помолот, для приготовления эспрессо). Кофе слишком мелкого помола может вызвать избыточное давление.
- ◆ Убедитесь, что съемный фильтр должным образом установлен в держатель для фильтра.
- ◆ Установите держатель фильтра обратно в прибор.
- ◆ Поместите держатель фильтра в корпус кофеварки, вставив его снизу в положение для вставки и поворачивая против часовой стрелки, пока он не окажется в заблокированном положении.

Использование: ПРИГОТОВЛЕНИЕ КОФЕ

- ◆ Подключите прибор к сети.
- ◆ Поставьте чашу для кофе на лоток.
- ◆ Включите прибор, используя регулятор управления (B), установив его в положение "кофе" (K).
- ◆ Загорится световой индикатор (C).
- ◆ Через 2 минуты начнет литься кофе.
- ◆ Получив желаемое количество кофе, поверните регулятор управления (B) в положение OFF (L).
- ◆ Индикатор погаснет, и подача кофе прекратится.
- ◆ Ваш кофе готов.
- ◆ Можно снять чашу для кофе с лотка.

ВНИМАНИЕ:

- ◆ Не оставляйте включенный прибор без присмотра.
- ◆ Перед тем, как снять держатель фильтра или крышку с бойлера, убедитесь, что кофеварка не находится под давлением.

- ◆ Для этого регулятор управления находится в положении OFF, и прибор остыл.
- ◆ После охлаждения и сброса давления в приборе, можно снять держатель фильтра (G) и защитный колпачок (A).

ВСПЕНИВАНИЕ МОЛОКА / ПРИГОТОВЛЕНИЕ КАПУЧИНО

- ◆ Вы получите капучино, если добавите в чашку эспрессо вспененное молоко.
- ◆ Способ приготовления:
- ◆ Вначале приготовьте кофе в соответствии с разделом "ПРИГОТОВЛЕНИЕ КОФЕ".
- ◆ Для приготовления капучино вам необходимо наполнить резервуар большим количеством воды, чем нежели если бы вы готовили только кофе.
- ◆ Как только кофе будет готов, нужно нагреть и вспенить молоко.
- ◆ Наполните кувшин желаемым количеством молока для каждой порции капучино, рекомендуется использовать цельное молоко при температуре хранения в холодильнике (не горячее!).
- ◆ Примечание: При выборе размера кувшина его рекомендуемый диаметр должен составлять не менее прибл. 70 мм, также учтите, что молоко увеличивается в объеме, поэтому необходимо убедиться, что кувшин имеет достаточную высоту.
- ◆ Поверните регулятор управления (B) в положение "пар" (M), загорится световой индикатор (C).
- ◆ Примерно через 2 минуты из капучинатора выйдет пар.
- ◆ Опустите капучинатор в молоко примерно на два сантиметра.
- ◆ Вспеньте молоко, перемещая кувшин вверх-вниз.
- ◆ После вспенивания молока поверните регулятор управления (B) в положение OFF (L), чтобы остановить вспенивание. Затем снимите емкость и оставьте регулятор управления в положении OFF.
- ◆ Примечание:
- ◆ Очистите выпускное отверстие для пара влажной губкой сразу же после того, как оно прекратит подачу пара, стараясь не обжечься.
- ◆ Защитный колпачок (A) можно снять только после сброса давления в приборе (регулятор управления (B) в положении OFF (L), и прибор должен остыть).
- ◆ Влейте вспененное молоко в приготовленный эспрессо, теперь ваш капучино готов.
- ◆ Добавьте сахар по вкусу и при желании посыпьте пену небольшим количеством какао-порошка.
- ◆ Примечание: Перед повторным приготовлением

кофе рекомендуется дать прибору остыть. В противном случае из-за слишком высокой температуры в эспрессо может появиться запах гари.

После использования:

- ◆ Выключите прибор, убедившись, что он находится в положении OFF.
- ◆ Отключите прибор от сети.
- ◆ Подождите, пока он остынет, и снимите защитный колпачок (A).
- ◆ Вылейте воду из резервуара.
- ◆ Очистите прибор.

ОЧИСТКА

- ◆ Отсоедините прибор от сети после использования, чтобы он остыл перед очисткой.
- ◆ Очистите прибор, используя влажную ткань и несколько капель чистящей жидкости, и вытрите его насухо.
- ◆ Не допускается использовать растворители или продукты на основе кислоты или с высоким уровнем pH, например, отбеливатель, а также абразивные чистящие вещества.
- ◆ Не допускайте попадания внутрь через отверстия для прохождения воздуха воды или иной жидкости, чтобы не повредить внутренние части.
- ◆ Никакие части этого электроприбора не допускается мыть в посудомоечной машине.
- ◆ Затем просушите все части перед сборкой.

Очистка отложений:

- ◆ для правильной работы в чайнике не должно быть отложений и накипи, которые образуются от использования с жесткой водой;
- ◆ Чтобы предупредить образование накипи рекомендуется использовать воду с низким содержанием минералов.
- ◆ В противном случае, если нет возможности использовать такую воду, рекомендуется периодически удалять накипь.
- ◆ Каждые 6 недель, если вода очень жесткая.
- ◆ Каждые 12 недель, если вода жесткая.
- ◆ Для этого типа приборов следует использовать специальное средство от накипи, которое продается в специализированных магазинах и авторизованных сервисных центрах.
- ◆ Использовать домашние средства, такие как уксус, не рекомендуется.

НЕИСПРАВНОСТИ И РЕМОНТ

♦ В случае неисправности отнесите электроприбор в сервисный центр. Не пытайтесь самостоятельно

ремонтировать электроприбор — это может быть опасно.

♦ Если вы выявите какую-либо неполадку, сверьтесь со следующей таблицей:

Признак	Возможные причины	Решения
Вода вытекает со стороны держателя для фильтра.	Держатель для фильтра установлен неправильно. Край сита покрыт кофе. Детали для варки кофе загрязнены.	См. секцию «Загрузка кофе» Очиститесь вокруг краев и очистите детали для варки кофе. Очистите влажной тканью.
Молоко не вспенивается.	Индикатор готовности пара (зеленый индикатор) не горит. Емкость слишком большая или не подходит по форме. Вы использовали обезжиренное молоко.	Только после того, как загорится индикатор готовности пара (зеленый индикатор), его можно использовать для вспенивания молока. Используйте высокую и узкую емкость. Используйте цельное или полужирное молоко.

Для изделий в версии ЕС и/или, если этого требует законодательство в вашей стране:

Экология и вторичное использование

- ♦ Материалы упаковки прибора принимаются системой сбора и сортировки материалов для вторичного их использования. Для утилизации используйте бытовые контейнеры для каждого типа мусора.
- ♦ В изделии нет веществ в концентрациях, которые считаются вредными для окружающей среды.



Этот значок означает, что после окончания срока службы для утилизации прибора отнесите его в пункт сбора электрических и электронных отходов (WEEE).

Этот прибор выполнен в соответствии с Директивой по низковольтному оборудованию 2014/35/EU, Директивой по электромагнитной совместимости 2014/30/EU, Директивой 2011/65/EU, ограничивающей использо-

вание некоторых опасных веществ в электрическом и электронном оборудовании, а также Директивой 2009/125/EC по экологическим требованиям к изделиям, потребляющим энергию.

ГАРАНТИЯ И ТЕХНИЧЕСКАЯ ПОДДЕРЖКА

Этот продукт защищен юридической гарантией в соответствии с действующим законодательством. Чтобы обеспечить соблюдение ваших прав или интересов, вы должны обратиться в любую из наших официальных служб по технической поддержке клиентов.

Вы можете найти ближайшие из центров, пройдя по следующей веб-ссылке: <http://www.2helpu.com/>

Вы также можете запросить соответствующую информацию, связавшись с нами (см. последнюю страницу руководства).

Вы можете скачать это руководство и обновления к нему по адресу <http://www.2helpu.com/>.

APARAT DE CAFEA ESPRESSO CU ABURI BXC0800E

Stimate client,

Vă mulțumim pentru că ați cumpărat un produs marca Black+Decker.

Datorită tehnologiei sale, designului și modului de funcționare, precum și a faptului că depășește cele mai stricte standarde de calitate, se poate garanta o utilizare complet satisfăcătoare și de lungă durată a produsului.

RECOMANDĂRI ȘI AVERTIZĂRI PRIVIND SIGURANȚA

- ◆ Înainte de a porni aparatul, citiți cu atenție aceste instrucțiuni și păstrați-le pentru a le putea consulta în viitor. Nerespectarea acestor instrucțiuni poate provoca un accident.
- ◆ Acest aparat este destinat utilizării în gospodărie, nu celei profesionale sau industriale. Nu este destinat utilizării de către clienți în medii de tip hotel, de exemplu pensiuni, hoteluri, moteluri și alte tipuri de medii rezidențiale, chiar și case țărănești, în zonele de bucătărie rezervate personalului din magazine, birouri și alte medii de lucru.
- ◆ Înainte de utilizare, curățați toate componentele produsului care vor fi în contact cu alimentele, așa cum este indicat în secțiunea de curățare.
- ◆ Acest aparat poate fi utilizat de către copiii cu vârsta de peste 8 ani, precum și de către persoanele cu o capacitate fizică, senzorială sau mentală redusă sau fără experiență și cunoștințe, doar dacă aceștia sunt sub supraveghere sau au fost instruiți în legătură cu utilizarea aparatului în condiții de siguranță și înțeleg eventualele pericole.
- ◆ Curățarea și întreținerea destinate utilizatorului nu trebuie efectuate de copii decât dacă au vârsta de cel puțin 8 ani și sunt supravegheați.
- ◆ Nu lăsați aparatul și cablul acestuia la îndemâna copiilor cu vârsta de sub 8 ani.
- ◆ Acest aparat nu este o jucărie. Copiii trebuie supravegheați pentru a vă asigura că nu se joacă cu aparatul.
- ◆ Nu scufundați niciodată aparatul în apă sau în orice alt lichid și nu lăsați apa să curgă pe acesta.
- ◆ În cazul în care cablul de alimentare este deteriorat, acesta trebuie înlocuit de producător, de agentul de service sau de persoane calificate în mod similar, pentru a evita pericolul.
- ◆ AVERTISMENT: Orificiul de umplere nu trebuie deschis în timpul utilizării.
- ◆ ATENȚIE: Suprafața elementului de încălzire este supusă căldurii reziduale după utilizare.
- ◆ Aparatul nu trebuie așezat într-un

dulap în timpul utilizării.

- ◆ Înainte de a brânza aparatul, verificați dacă tensiunea de pe plăcuța de identificare a aparatului corespunde celei de la rețeaua de alimentare.
- ◆ Conectați aparatul la o priză de minim 10 amperi
- ◆ Ștecărul aparatului trebuie să intre corect în priză. Nu modificați ștecărul. Nu utilizați adaptoare pentru ștechere.
- ◆ Nu forțați cablul de alimentare. Nu utilizați niciodată cablul de alimentare pentru a ridica, transporta sau deconecta aparatul.
- ◆ Nu înfășurați cablul electric în jurul aparatului.
- ◆ Nu prindeți cu cleme și nu pliați cablul de alimentare.
- ◆ Nu lăsați cablul de alimentare să intre în contact cu suprafețele fierbinți ale aparatului.
- ◆ Verificați starea cablului de alimentare. Cablurile deteriorate sau încurcate măresc riscul de electrocutare.
- ◆ Nu atingeți ștecherul cu mâinile ude.
- ◆ Nu utilizați aparatul dacă acesta are ștecărul sau cablul de alimentare deteriorat.
- ◆ Dacă una din părțile carcasi aparatului se rupe sau este deteriorată, deconectați imediat aparatul de la rețea, pentru a preveni posibilitatea unui șoc electric.
- ◆ Nu utilizați aparatul dacă a căzut, dacă există semne vizibile de defecțiune sau dacă prezintă scurgeri.
- ◆ Nu puneți aparatul pe suprafețe fierbinți, cum ar fi plitele, arzătoarele aragazurilor, cuptoarele sau altele asemănătoare.
- ◆ Aparatul trebuie utilizat și amplasat pe o suprafață plană și stabilă.
- ◆ Acest aparat nu este adecvat pentru utilizarea în exterior.
- ◆ Nu utilizați aparatul, în cazul persoanelor insensibile la căldură (deoarece aparatul are suprafețe încălzite).
- ◆ Nu atingeți părțile încălzite ale aparatului, deoarece ele vă pot produce arsuri grave.

Utilizare și îngrijire:

- ◆ Nu utilizați aparatul dacă accesoriile acestuia nu sunt montate corespunzător.
- ◆ Nu porniți aparatul fără să aibă apă.
- ◆ Nu utilizați aparatul dacă comutatorul pornit/oprit nu funcționează.
- ◆ Nu mișcați aparatul în timpul utilizării.
- ◆ Respectați indicația de nivel MAX.
- ◆ Deconectați aparatul de la rețeaua de alimentare atunci când nu îl utilizați și înainte de a-l curăța.
- ◆ Înainte de a umple rezervorul de apă, scoateți aparatul din priză.

- ◆ Depozitați aparatul într-un loc care să nu fie la îndemâna copiilor și/sau a persoanelor cu capacități fizice, senzoriale sau mentale reduse, ori care nu au experiența sau cunoștințele necesare.
- ◆ Nu depozitați aparatul dacă este încă fierbinte.
- ◆ Utilizați numai apă pentru aparat.
- ◆ Utilizarea apei minerale îmbuteliate, adaptate pentru consumul oamenilor, este recomandată.
- ◆ Nu lăsați niciodată aparatul conectat și nesupravegheat dacă nu este utilizat. Astfel se economisește energie și se prelungește durata de viață a aparatului.
- ◆ Efectuați verificări periodice ale stării inelului de etanșare a capacului de siguranță.
- ◆ Verificați dacă capacul de siguranță este bine înșurubat înainte de a porni aparatul.
- ◆ Verificați dacă capacul de siguranță este bine înșurubat înainte de a porni aparatul.
- ◆ Nu forțați deschiderea capacului; înainte de a-l deschide verificați ca aparatul să fie complet depresurizat.
- ◆ Înainte de fiecare utilizare, verificați ca supapele produsului să nu fie blocate.

Service:

- ◆ Asigurați-vă că lucrările de întreținere ale aparatului sunt efectuate doar de personal calificat și că sunt utilizate doar piese de schimb și accesorii originale pentru înlocuirea pieselor/accesoriilor existente.
- ◆ Se recomandă înlocuirea inelului de etanșare o dată pe an.
- ◆ Orice utilizare necorespunzătoare sau nerespectarea instrucțiunilor face ca responsabilitățile producătorului și garanția să devină nule și neavenite.

DESCRIERE

- A Capac de siguranță
- B Buton de comandă
- C Indicator
- D Țeavă de abur
- E Dispozitiv de spumare
- F Filtru de cafea
- G Portfiltru
- H Capacul recipientului
- I Cană pentru cafea
- J Tavă de scurgere
- K Poziție pentru cafea
- L Poziția OFF
- M Poziție pentru abur
- N Termometru

INSTRUCȚIUNI DE UTILIZARE

Înainte de utilizare:

- ◆ Asigurați-vă că ați îndepărtat toate ambalajele produsului
- ◆ Înainte de prima utilizare, vă recomandăm operarea acestuia utilizând doar apă de 2 sau de 3 ori.
- ◆ Înainte de prima utilizare, curățați componentele care vor intra în contact cu alimentele în maniera prezentată în secțiunea despre curățare.

Umplerea cu apă:

- ◆ Înainte de a porni aparatul trebuie să umpleți compartimentul pentru apă.
- ◆ Înainte de a umple rezervorul, asigurați-vă că aparatul este deconectat de la rețea și că butonul de comandă (B) este în poziția OFF.
- ◆ Deschideți capacul de siguranță (A) rotind spre stânga.
- ◆ Umpleți rezervorul cu apă curată.
- ◆ Umpleți recipientul cu respectarea nivelului MAX
- ◆ Capacitatea maximă este egală cu carafa umplută până la semnul pentru 4 cafele, iar cea minimă este egală cu semnul pentru 2 cafele de pe carafă.
- ◆ Închideți capacul, rotind spre dreapta, până atingeți poziția de blocare.

Umplerea cu cafea:

- ◆ Îndepărtați suportul pentru filtru.
- ◆ Introduceți filtrul pentru cafea măcinată.
- ◆ Umpleți filtrul detașabil cu cafea măcinată folosind lingurița dozatoare.
- ◆ O linguriță dozatoare corespunde aprox. cu o doză
- ◆ Folosiți dopul pentru a aplatiza ușor suprafața cafelei, nu pentru a presa.
- ◆ NOTĂ: Filtrul indică măsura pentru două sau patru căni.
- ◆ ATENȚIE: Dimensiunea granulelor de cafea măcinată este foarte importantă. Trebuie utilizată dimensiunea MEDIE a granulelor de cafea măcinată, ca și în cazul aparatelor de cafea „de tip italian/Moka”. Nu puteți folosi cafea măcinată prea fin (care NU este măcinată pentru espresso). Cafeaua măcinată prea fin poate provoca suprapresiune.
- ◆ Verificați ca filtrul detașabil să fie corect așezat în suportul de filtru.
- ◆ Înlocuiți suportul pentru filtru din aparat.
- ◆ Așezați suportul pentru filtru în ansamblul pentru cafea, introducându-l de dedesubtul ansamblului în poziția de inserare și rotiți-l spre stânga până când este în poziția de blocare.

Utilizare:

PREPARAREA CAFELEI

- ◆ Conectați aparatul la rețeaua electrică.
- ◆ Puneți cana pe tavă
- ◆ Porniți aparatul folosind butonul de comandă (B), rotindu-l în poziția pentru cafea (K).
- ◆ Indicatorul luminos (C) se va aprinde.
- ◆ După aproximativ 2 minute, cafeaua va începe să curgă.
- ◆ După ce ați obținut cantitatea dorită de cafea, rotiți butonul de comandă (B) în poziția OFF (L).
- ◆ Indicatorul se va stinge și cafeaua nu va mai fi distribuită
- ◆ Cafeaua este gata.
- ◆ Puteți scoate cana.

ATENȚIE:

- ◆ Nu lăsați aparatul nesupravegheat în timpul funcționării
- ◆ Înainte de a scoate suportul pentru filtru sau de a scoate capacul de la fierbător, asigurați-vă că nu mai există presiune în cafetieră.
- ◆ Pentru a face acest lucru, asigurați-vă că butonul de comandă este în poziția OFF și că aparatul s-a răcit.
- ◆ După răcire și eliberarea presiunii, suportul pentru filtru (G) și capacul de siguranță (A) pot fi îndepărtate.

SPUMAREA LAPTELUI/PREPARAREA CAPUCCINO-ULUI

- ◆ Veți obține un cappuccino atunci când adăugați spumă de lapte la o ceașcă de espresso.
- ◆ Metoda:
- ◆ Preparați mai întâi cafeaua conform secțiunii „PREPARAREA CAFELEI”.
- ◆ Pentru a face cappuccino, va trebui să umpleți rezervorul cu mai multă apă decât doar pentru cafea.
- ◆ Odată preparată cafeaua, vom încălzi și spuma laptele.
- ◆ Umpleți cana cu cantitatea dorită de lapte pentru fiecare cappuccino care urmează să fie preparat, se recomandă utilizarea de lapte integral la temperatura frigiderului (nu fierbinte!).
- ◆ Notă: Atunci când alegeți dimensiunea câinii, se recomandă un diametru de cel puțin aprox. 70 mm și rețineți că laptele crește în volum, asigurați-vă că înălțimea câinii este suficientă.
- ◆ Rotiți butonul de comandă (B) în poziția STEAM (M), indicatorul (C) se va aprinde.
- ◆ După aproximativ 2 minute, aburul va ieși din dispozitivul de spumare.
- ◆ Introduceți dispozitivul de spumare cu aproximativ doi centimetri în lapte.

- ◆ Spumați laptele mutând recipientul în sus și în jos.
- ◆ După ce laptele este spumat, rotiți butonul de comandă (B) în poziția OFF (L) pentru a opri spumarea. Apoi scoateți carafa și mențineți butonul de comandă în poziția OFF.
- ◆ Notă:
- ◆ Curățați orificiul de evacuare a aburului cu un burete umed imediat după ce acesta încetează să mai genereze abur, având grijă să nu vă ardeți.
- ◆ Puteți deschide capacul de siguranță (A) numai după eliberarea presiunii (butonul de comandă (B) este în poziția OFF (L) și mașina s-a răcit.
- ◆ Turnați laptele spumat în espresso-ul preparat, cappuccino-ul este gata.
- ◆ Se îndulcește după gust și, dacă se dorește, se presară spuma cu puțină pudră de cacao.
- ◆ Notă: Vă recomandăm să permiteți aparatului să se răcească înainte de a prepara cafea din nou. În caz contrar, deoarece temperatura este prea fierbinte, espresso-ul preparat poate avea miros de ars.

După ce ați terminat de utilizat aparatul:

- ◆ Opriți aparatul, asigurându-vă că este în poziția OFF.
- ◆ Deconectați aparatul de la rețeaua de alimentare.
- ◆ Așteptați să se răcească pentru a scoate capacul de siguranță (A)
- ◆ Eliminați apa din rezervorul de apă.
- ◆ Curățați aparatul.

CURĂȚARE

- ◆ Deconectați aparatul de la sursa de alimentare și lăsați-l să se răcească înainte de a-l curăța.
- ◆ Curățați aparatul cu o cârpă umedă și câteva picături de detergent lichid, apoi uscați-l.
- ◆ Nu utilizați solvenți sau produse cu pH acid sau bazic,

precum înălbitori sau produse abrazive, pentru curățarea aparatului.

- ◆ Nu permiteți ca apa sau orice alt lichid să pătrundă în gurile de aerisire pentru a evita deteriorarea pieselor interne ale aparatului.
- ◆ Nicio componentă a aparatului nu este potrivită pentru curățare în mașina de spălat vase.
- ◆ Apoi uscați toate piesele înainte de asamblare și depozitare.

Tratarea depunerilor de calcar:

- ◆ Pentru ca aparatul să funcționeze corect, trebuie menținut fără depunerile de tartru sau magneziu create prin folosirea apei dure.
- ◆ Pentru a preveni acest tip de problemă, noi recomandăm utilizarea apei cu un conținut scăzut de calcar sau a apei minerale cu magneziu.
- ◆ Totuși, dacă nu puteți utiliza tipul de apă recomandat mai sus, trebuie să îndepărtați periodic depunerile de calcar de pe aparat:
- ◆ La fiecare 6 săptămâni dacă apa este „foarte dură”.
- ◆ La fiecare 12 săptămâni dacă apa este „dură”.
- ◆ Pentru acest tip de produs trebuie utilizat un produs specific anticalcar care este vândut în magazine specializate și centre de service tehnic autorizate
- ◆ Soluțiile improvizate nu sunt recomandate pentru detartrajul acestui aparat, cum ar fi utilizarea oțetului.

ANOMALII ȘI REPARAȚII

- ◆ Duceți aparatul la un service de asistență tehnică autorizat, dacă produsul este deteriorat sau apar alte probleme. Nu încercați să demontați sau să reparați singur aparatul, deoarece poate fi periculos.
- ◆ Dacă detectați orice fel de anomalie, verificați tabelul următor:

Simptom	Cauze posibile	Remedieri
Apa curge din partea laterală a suportului	<p>Suportul filtrului nu este montat corect.</p> <p>Marginea sitei este acoperită cu cafea.</p> <p>Grupul de infuzare este murdar.</p>	<p>Consultați secțiunea „adăugarea cafelei”</p> <p>Curățați sita în jurul marginii și curățați infuzorul grupului de cafea.</p> <p>Curățați cu o cârpă umedă.</p>
Aburul nu produce spumă.	<p>Indicatorul pentru abur (indicatorul verde) nu este aprins.</p> <p>Recipientul este prea mare sau forma nu se potrivește.</p> <p>Ați folosit lapte degresat</p>	<p>Doar după ce indicatorul pentru abur (indicatorul verde) este aprins, aburul poate fi folosit pentru spumare.</p> <p>Utilizați o ceașcă înaltă și îngustă.</p> <p>Utilizați lapte integral sau lapte pe jumătate degresat</p>

Pentru versiunile UE ale produsului și/sau în cazul în care este obligatoriu în țară dvs.:

Ecologie și reciclarea produsului

- ◆ Materialele din care este alcătuit ambalajul acestui produs sunt incluse într-un sistem de colectare, clasificare și reciclare. Dacă doriți să le eliminați, utilizați pubelele publice corespunzătoare fiecărui tip de material.
- ◆ Produsul nu conține substanțe în concentrații care ar putea fi considerate dăunătoare pentru mediu.



Acest simbol înseamnă că, în cazul în care doriți să eliminați produsul la încheierea duratei de funcționare a acestuia, trebuie să îl duceți la un centru autorizat de colectare a deșeurilor, în vederea colectării selective a deșeurilor de echipamente electrice și electronice (WEEE).

Acest aparat respectă Directiva 2014/35/EU cu privire la echipamentele electrice destinate utilizării în cadrul unor anumite limite de tensiune, Directiva 2014/30/EU cu privire

la compatibilitatea electromagnetică, Directiva 2011/65/EU privind restricțiile de utilizare a anumitor substanțe periculoase în echipamentele electrice și electronice și Directiva 2009/125/EC de instituire a unui cadru pentru stabilirea cerințelor în materie de proiectare ecologică aplicabile produselor cu impact energetic.

GARANȚIE ȘI ASISTENȚĂ TEHNICĂ

Acest produs beneficiază de recunoașterea și protecția garanției legale în conformitate cu legislația în vigoare. Pentru a vă exercita drepturile sau interesele, trebuie să vă adresați unuia dintre service-urile noastre oficiale de asistență tehnică.

Puteți găsi cel mai apropiat serviciu de asistență tehnică accesând următorul link web: <http://www.2helpu.com/>
De asemenea, puteți solicita informații corelate, contactându-ne (consultați ultima pagină a manualului).

Puteți descărca acest manual de instrucțiuni și actualizările sale la <http://www.2helpu.com/>.

КАФЕ-МАШИНА С ВОДНО НАЛЯГАНЕ VXCO800E

Уважаеми клиенти,

Благодарим Ви, че закупихте електроуред с марката Black + Decker

Технологията, дизайнът и функционалността на същия, както и обстоятелството, че той надвишава най-стриктните норми за качество ще Ви донесат пълно и дълготрайно задоволство от него.

СЪВЕТИ И ПРЕДУПРЕЖДЕНИЯ ЗА БЕЗОПАСНОСТ.

- ◆ Прочетете внимателно тази брошура, преди да пуснете уреда в действие. Запазете я за по-нататъшни справки. Несъобразяването с настоящите указания може да предизвика произшествие.
- ◆ Уредът е предназначен единствено за битови нужди, а не за професионална или промишлена употреба. Уредът не е предназначен за работа в ресторанти и заведения от вида “bed and breakfast”, в хотели, мотели и други заведения за отдых, както и в обекти за селски туризъм, зони за готвене, запазени за личния състав на магазини, офиси и други видове работна среда.
- ◆ Преди да използвате уреда за първи път, почистете всички части, намиращи се в допир с хранителните продукти, следвайки упътванията от раздел “Почистяване”.
- ◆ Уредът може да бъде използван от хора, неумеещи да боравят с този вид продукти, хора с физически увреждания или деца над 8 години, но само и единствено ако се намират под надзора на някой възрастен, или ако предварително им е обяснено как безопасно да използват уреда, а също и ако разбират наличните рискове.
- ◆ Деца не могат да извършват почистването и поддръжката на уреда, освен ако са над 8 годишни и ги осъществяват под надзора на възрастен човек.
- ◆ Съхранявайте уреда и защитния кабел далеч от достъпа на деца под 8 години.
- ◆ Уредът не е играчка. Наблюдавайте децата, така че да не си играят с уреда.
- ◆ Не потапяйте уреда във вода или друга течност, и не го поставяйте под течаща вода.
- ◆ В случай, че защитният кабел е повреден, същият следва да бъде заменен от производителя, от службата за поддръжка или подобен квалифициран персонал, с цел да бъде избегнато произшествие.

◆ **ВНИМАНИЕ!** Люкът за пълнене да не се отваря по време на работа на уреда.

◆ **Предпазливост:** Повърхността на загряващия елемент остава нагрята след използването му.

◆ **Не поставяйте уреда в шкафове, докато се намира в работен режим.**

◆ Преди да свържете уреда към мрежата, проверете, дали посоченото на табелката с техническите характеристики напрежение съпада с напрежението на електрическата мрежа.

◆ Включете уреда в заземен източник на електрически ток, издържащ най-малко 10 ампера.

◆ Щепселът на уреда следва да съпада по вид с електрическия контакт. В никакъв случай не променяйте вида на щепсела. Не използвайте адаптори за щепсела.

◆ Не упражнявайте сила върху електрическия кабел. В никакъв случай не използвайте електрическия кабел за повдигане, пренасяне или изключване на уреда.

◆ Не навивайте електрическия кабел около уреда.

◆ Не допускайте притискане или прегъване на електрическия кабел.

◆ Не допускайте електрическият кабел да се допира до горещите повърхности на уреда.

◆ Проверявайте състоянието на захранващия кабел. Ако кабелът е повреден или заплетен, опасността от електрически удар нараства.

◆ Не пипайте с мокри ръце щепсела за включване в мрежата.

◆ Не използвайте уреда при повреден кабел или щепсел.

◆ Ако някоя външна част на уреда се повреди, незабавно го изключете от захранващата мрежа, за да предотвратите опасността от електроудар.

◆ Моля не използвайте уреда, ако е паднал или ако има видими следи от увреждане.

◆ Не поставяйте уреда върху топли повърхности като плочи за готвене, газови котлони, фурни и др.

◆ Уредът следва да се постави и използва върху равна и стабилна повърхност.

◆ Този уред не е предназначен за употреба на открито.

◆ Моля, не използвайте уреда, ако сте нечувствителни към топлината, тъй като уредът има загрети повърхности.

◆ Моля, не пипайте загретите части на уреда - това може да предизвика изгаряния.

Употреба и поддръжка:

◆ Не използвайте уреда при неправилно поставени приставки и филтри.

◆ Не пускайте уреда в действие без вода.

◆ Не използвайте уреда при повреден блок за "вкл./изкл".

◆ Не движете уреда, докато работи.

◆ Не надвишавайте максималното ниво MAX.

◆ Изключете уреда, когато не го използвате, или когато се готвите да го почистите.

◆ Изключете уреда от ел. мрежата преди да напълните резервоара с вода.

◆ Съхранявайте уреда далеч от досега на деца и/или хора с намалени физически, сензорни или умствени възможности, или такива без опит и познания за боравене с него.

◆ Не съхранявайте уреда, ако все още е топъл.

◆ Използвайте уреда единствено с вода.

◆ Препоръчва се използването на бутилирана минерална вода, подходяща за питейни нужди.

◆ В никакъв случай не оставяйте включения уред без наблюдение. По този начин ще спестите енергия, а също и ще удължите живота на ел. уреда.

◆ Не изваждайте носача на филтъра, докато кафето не приготвя, тъй като в този момент той се намира под налягане.

◆ Периодично проверявайте, дали херметичното уплътнение на предпазната капачка се намира в изправно състояние.

◆ Преди да включите уреда, проверете, дали обезопасителната капачка е навита докрай и затегната.

◆ Не отваряйте предпазната капачка, прилагайки сила. Уверете се, че уредът е изцяло декомпресиран преди да го отворите.

◆ Преди да пристъпите към употреба на уреда, уверете се, че клапата/ите не е/са задръстена/и.

Сервизно обслужване:

◆ Уверете се, че поддръжката на уреда се извършва от специализирано лице, и винаги използвайте оригинални консумативи и резервни части.

◆ Препоръчва се уплътнителят да се подменя веднъж годишно.

◆ Неправилното използване на уреда или неслазване-

то на указанията за работа е опасно, анулира гаранцията и освобождава производителя от отговорност.

ОПИСАНИЕ

- A Предпазна капачка.
- B Контролен ключ
- C Индикатор
- D Пароподаваща тръба
- E Устройство за изготвяне на капучино.
- F Цедка за кафе
- G Цедкодържач
- H Капак на каната
- I Кана за кафе
- J Поднос
- K Положение „Кафе“
- L Положение „OFF“
- M Положение „Пара“
- N Термометър

НАЧИН НА УПОТРЕБА

Забележки преди употреба:

- ◆ Уверете се, че изцяло сте отстранили опаковката на уреда.
- ◆ Преди първата употребата на уреда, препоръчва се същият да се използва единствено с вода 2 или 3 пъти.
- ◆ Преди да използвате ел. уреда за първи път, почистете всички части, намиращи се в допир с хранителните продукти, като следвате указанията в раздел „Почистяване“.

Пълнене с вода:

- ◆ Преди включването на уреда, задължително следва да напълните резервоара с вода.
- ◆ Преди напълване на резервоара, уверете се, че уредът е изключен, и че ключът (B) се намира в положение „OFF“.
- ◆ Отворете обезопасителната капачка (A), завъртайки в посока, противна на часовниковата стрелка.
- ◆ Напълнете резервоара със студена вода.
- ◆ Напълнете резервоара, като се съобразявате с равнището „MAX“.
- ◆ Максималната вместимост се равнява на пълна кана до означението за 4 кафета на каната, а минималната - до означението за 2 кафета.

- ◆ Затворете капачката, завъртайки я в посока на часовниковата стрелка, докато достигнете положение на блокиране.

Пълнене с кафе:

- ◆ Извадете цедкодържача.
- ◆ Поставете цедката за мляно кафе.
- ◆ Напълнете със смляно кафе изваждащата се цедка посредством дозиращата капачка.
- ◆ Една лъжичка се равнява приблизително на една доза.
- ◆ Посредством пресичката, подравнете леко повърхността на кафето. Не пресовайте.
- ◆ БЕЛЕЖКА: На цедката има означение - за две или четири чаши.
- ◆ ВНИМАНИЕ: Едрината на смляното кафе е изключително важна. Следва да използвате СРЕДНО смилане на кафето, като за италианските кафе-машини, вид „Мока“. НЕ използвайте прекалено ситно смляно кафе (т.е. кафе, което не е смляно за еспreso). Прекалено ситно смляното кафе може да предизвика свръхналягане.
- ◆ Проверете, дали изваждащата се цедка е поставена правилно в цедкодържача.
- ◆ Прикачете отново цедкодържача към уреда.
- ◆ Поставете цедконосача в блока за кафе, като го вкарате отдолу и го завъртите в посока, противоположна на часовниковата стрелка докато достигне положение „блокиран“.

Употреба:

Приготвяне на кафе.

- ◆ Включете уреда в електрическата мрежа.
- ◆ Поставете каната върху подноса.
- ◆ Задействайте уреда, като завъртите контролния ключ (B) в положение „Кафе“ (K)
- ◆ Светлинният индикатор (C) ще светне.
- ◆ След 2 минути ще започне изтичането на кафето.
- ◆ След получаването на желаното количество кафе, завъртете контролния ключ (B) в положение „OFF“ (L).
- ◆ Светлинният индикатор ще изгасне и кафето ще престане да изтича
- ◆ Кафето е вече готово.
- ◆ Вече можете да извадите каната.

ВНИМАНИЕ:

- ◆ Не оставяйте уреда без надзор по време на неговата работа.

- ◆ Преди да извадите цедкодържача или преди да извадите капачката от котелчето, уверете се, че в кафе-машината няма остатъчно налягане.
- ◆ За целта, уверете се, че контролният ключ се намира в положение „OFF“, и че уредът е истиннал.
- ◆ След изстиването на уреда и след спадането на налягането може да извадите цедкодържача (G) и обезопасителната капачка(A).

ЗАГРЯВАНЕ НА МЛЯКО/ПРИГОТВЯНЕ НА КАПУЧИНО

- ◆ За приготвяне на капучино, поставете върху кафето на чашата слой разпенено мляко.
- ◆ Начин на приготвяне:
 - ◆ На първо място, пригответе кафе съгласно раздела „ПРИГОТВЯНЕ НА КАФЕ“.
 - ◆ За приготвяне на капучино имате нужда да напълните резервоара с повече вода от използваната само за кафе.
 - ◆ След приготвянето на кафето пристъпваме към разпенване на млякото.
 - ◆ Напълнете кана с желаното количество мляко за всяко капучино, което щу пригответе. Препоръчва се да използвате пълномаслено мляко при температура на хладилника (в никакъв случай да не бъде топло или горещо!)
 - ◆ Бележка: При избора на размера на каната, имайте предвид, че млякото увеличава обема си. Уверете се, че височината на каната е достатъчна.
 - ◆ Завъртете контролния ключ (B) в положение „VAPOR“ (M). Ще светне индикаторът (C).
 - ◆ След две минути парата ще излезе през разпелителя.
 - ◆ Потопете устройството за приготвяне на капучино в млякото на около два сантиметра дълбочина.
 - ◆ Разпенвайте млякото чрез движение на съда с мляко нагоре и надолу.
 - ◆ След разпенване на млякото, завъртете контролния ключ (B) в положение „OFF“, за да прекратите образуването на пяна.
 - ◆ След това извадете каната и поставете контролния ключ на положение „OFF“.
- ◆ **ВАЖНО!**
- ◆ Почистете изхода на пара с влажна гъба веднага, след като престане да произвежда пара, като внимавате да не се изгорите.
- ◆ Можете да отворите капачката на резервоара, само след като сте освободили налягането (Контролният ключ (B) се намира в положение „OFF“ (L) и при

истинала машина.)

- ◆ Излейте разпененото мляко в пригответеното кафе еспресо. Качучиното вече е готово.
- ◆ Подсладете по ваш вкус. Ако желаете може да поръсите пяната с малко какао на прах.
- ◆ Бележка: Препоръчваме да оставите уреда да изстине, преди да пристъпите към приготвяне на ново кафе. От прекалено високата температура вкусът на кафето може „да прегори“.

След приключване на работата с уреда:

- ◆ Спрете уреда, уверявайки се, че ключът се намира на положение „OFF“.
- ◆ Изключете уреда от електрическата мрежа.
- ◆ Изчакайте уредът да изстине, за да извадите обезопасителната капачка (A).
- ◆ Излейте водата от резервоара.
- ◆ Почистете уреда.

ПОЧИСТВАНЕ

- ◆ Преди почистване изключете уреда от захранващата мрежа и го оставете да изстине.
- ◆ Почистете уреда с влажна кърпа, напоена с няколко капки миеш препарат, след което го подсушете.
- ◆ За почистването на уреда не използвайте разтворители и препарати с киселинен или основен pH фактор, като например белина и абразивни продукти.
- ◆ Не допускайте проникването на вода през вентилационните отвори; в противен случай може да предизвикате повреда на работните части във вътрешността на уреда.
- ◆ Не се допуска която и да е част от този уред да бъде измивана в съдомиялна машина.
- ◆ След това, подсушете добре всички части, поставете ги обратно и съхранете уреда.

Обработка на котления камък:

- ◆ Уредът работи изправно при условие, че е почистен от котлен камък или магнезий, отложили се в него при използване на силно варовита вода.
- ◆ За да предотвратите този проблем, Ви препоръчваме да използвате вода с ниско съдържание на варовик или магнезий.
- ◆ Въпреки това, ако не е възможно използването на препоръчания по-горе вид вода, трябва да пристъпите към периодичната обработка на уреда за намаляване на котления камък, с периодичност от:

- ◆ Всеки 6 седмици, ако водата е "много твърда".
- ◆ Всеки 12 седмици, ако водата е "твърда".
- ◆ За целта препоръчваме да се използва продукт против котлен камък точно за този вид уреди. Препаратът се продава в специализирани магазини и оторизирани сервиси.
- ◆ Не се препоръчват домашни разтвори, така както използването на оцет при обработката за премахването на калция от уреда.

Неизправности	Възможна причина	Решения
Отстри на поставката за филтъра.	Поставката на филтъра не е поставена правилно. По ръба на канчето има наслоено кафе. Комплексът за подаване на кафе е замърсен.	Разгледайте раздел "пълнене с кафе" Почистете ръба на канчето и почистете блока за подаване на кафе. Почистете с влажна кърпа.
Парата не може да разпенва	Индикаторът „Готов за пароподаване“ (С) не е осветен. Каната е прекалено голяма или формата ѝ не е правилната. Използвали сте обезмаслено мляко.	Винаги следва да изчаквате да светне индикаторът (С). Използвайте висока и тясна кана. Използвайте пълномаслено или средномаслено студено мляко.

За разновидностите EU на това изделие и/или в случая, приложим за Вашата страна:

Опазване на околната среда и рециклиране на изделието

- ◆ Материалите, от които е изработен този уред са предвидени в системата за събиране, класификация и рециклиране на същите. Ако желаете да се освободите от тях, използвайте обществените контейнери, пригодени за всеки отделен вид материал.
- ◆ В продукта няма концентрации на вещества, които могат да се смятат вредни за околната среда.



Този символ означава, че ако желаете да се освободите от уреда след изтичане на експлоатационния му живот трябва да го предадете по подходящ начин на фирма за преработка на отпадъци, оторизирана за разделно събиране на относно отпадъци от електрическо и електронно оборудване (ОЕЕО).

НЕИЗПРАВНОСТИ И РЕМОНТ

- ◆ В случай на неизправност отнесете уреда в упълномощен сервис за техническо обслужване. Моля не се опитвайте да разглобявате уреда или пък да го поправяте - това е опасно.
- ◆ В случай, че забележите някаква аномалия се консултирайте със следната таблица:

Настоящият уред изпълнява Директива 2014/35/EU за ниски напрежения, Директива 2014/30/EU за електромагнитно съответствие и с Директива 2011/65/EU за ограниченията при употреба на някои определени опасни вещества в електрически и електронни апарати и с Директива 2009/125/EC за изискванията за екологичен дизайн, приложими към изделия, свързани с енергия.

ГАРАНЦИЯ И ТЕХНИЧЕСКА ПОМОЩ

Настоящият продукт има законна гаранция, в съответствие с действащото законодателство.

За да упражните правата си на потребител следва да се насочите към някой от нашите оторизирани сервиси.

Най-близкия до Вас сервис можете да откриете на следния линк: <http://www.2helpu.com/>

Също така, можете да потърсите информация, свързвайки се с нас (вижте на последната страница на наръчника).

Наръчника с указания и неговите осъвременявания можете да свалите на следния <http://www.2helpu.com/>.

België/Belgique	Stanley Black & Decker Belgium BVBA Egide Walschaertsstraat 16 2800 Mechelen	www.blackanddecker.be enduser.BE@SBDinc.com Tel - NL. +32 15 47 37 65 Tel – FR. +32 15 47 37 66
Bulgaria	Stanley Black&Decker Polska Bucharest Branch Phoenicia Business Center Turturelelor Street, No 11A, 6th Floor,Module 15, 3rd District. Bucharest (Romania)	office.bucharest@sbdinc.com Tel. +4021.320.61.04.
Česká Republika	Stanley Black & Decker Czech Republic s.r.o. Chodov Türkova 2319/5b 149 00 Praha 4 Česká Republika	www.blackanddecker.cz recepce@blackanddecker.cz Tel: 261 009 782
Danmark	Stanley Black & Decker Denmark Roskildevej 22 2620 Albertslund	www.blackanddecker.dk kundeservice.dk@sbdinc.com Tel. 70 20 15 10 Fax. 70 22 49 10
Deutschland	Stanley Black & Decker Deutschland GmbH Black & Decker Str. 40, D - 65510 Idstein	www.blackanddecker.de infobfge@sbdinc.com Tel. 06126 21-0 Fax 06126 21-2980
Ελλάδα	Black & Decker ΕΛΛΑΣ ΕΔΡΑ-ΓΡΑΦΕΙΑ : Σπράβωνος 7 & Λ. Βουλιαγμένης. 166 74 Γλυφάδα - Αθήνα SERVICE : Ημερος Τόπος 2 (Χάνι Αδάμ) - 193 00 Ασπρόπυργος	www.blackanddecker.gr Greece.Service@sbdinc.com Τηλ: 00302108981616 Φαξ: 00302108983570
España	Engineering and Technology for Life Spain Avenida Barcelona s/n 25790 Oliana (Lleida)	www.blackanddecker.es service.spain@etforlife.com
France	Engineering and Technology for Life France 6 rue de l'Industrie Z.I des Sablons 89100 Sens	www.blackanddecker.fr service.france@etforlife.com
Helvetia	ROFO AG Gewerbezone Seeblick 3213 Kleinbösingen	www.blackanddecker.ch service@rofoag.ch Tel. 026 674 93 93 Fax 026 674 93 94
Hungary	Stanley Black & Decker Hungary Kft. Meszaros u. 58/B 1016 Budapest (Hungary)	www.blackanddecker.hu Tel: 1.6 225-1661 / 62
Italia	Stanley Black & Decker Italia Via Energy park 6 c/o Energy park Building 3 sud 20871 Vimercate (MB)	www.blackanddecker.it service.italia@blackdecker.com Tel. 800-213935 Fax 039-9590313
Nederland	Stanley Black & Decker Netherlands BV Holtum Noordweg 35 6121 RE BORN Postbus 83. 6120 AB BORN	www.blackanddecker.nl enduser.NL@SBDinc.com Tel. +31 164 283 065 Fax +31 164 283 200
Norge	Stanley Black & Decker Norway AS Gullhaugveien 11, 0484 Oslo PB 4613, Nydalen, 0405 Oslo	www.blackanddecker.no kundeservice.no@sbdinc.com Tlf. 22 90 99 10 Fax 45 25 08 00

Österreich	Stanley Black & Decker Austria GmbH Oberlaaerstraße 248, A-1230 Wien	www.blackanddecker.at service.austria@sbdinc.com Tel. 01 66116-0 Fax 01 66116-614
Polska	Stanley Black & Decker Polska SP.z.o.o ul. Postepu 21D 02-676 Warszawa Polska	www.blackanddecker.pl reception.warsaw@sbdinc.com Tel: 22 4642700
Portugal	Engineering and Technology for Life Portugal Avenida Rainha D. Amélia, n°12-B 1600-677 Lisboa	www.blackanddecker.pt service.portugal@etforlife.com
Romania	Stanley Black&Decker Polska Bucharest Branch Phoenicia Business Center Turturelelor Street, No 11A, 6th Floor,Module 15, 3rd District. Bucharest (Romania)	office.bucharest@sbdinc.com Tel. +4021.320.61.04.
Slovenija	G-M&M, proizvodnja in marketing, d.o.o. Brvace 11 1290 Grosuplje (Slovenija)	G-M&M, proizvodnja in marketing, d.o.o. Brvace 11 1290 Grosuplje (Slovenija)
Suomi	Stanley Black & Decker Finland Oy Kumpulantie 13B, 00520 Helsinki PL 47, 00521 Helsinki	www.blackanddecker.fi asiakaspalvelu.fi@sbdinc.com Puh. 010 400 43 33 Faksi 0800 411 340
Sverige	Stanley Black & Decker Sweden AB Flöjelbergsgatan 1c, 431 35 Mölndal Box 94, 431 22 Mölndal	www.blackanddecker.se kundservice.se@sbdinc.com Tel. 031-68 60 60 Fax 031-68 60 80
United Kingdom & Republic Of Ireland	"Black & Decker Slough, Berkshire SL1 3YD 210 Bath Road "	www.blackanddecker.co.uk emeaservice@sbdinc.com Tel. 01753 511234





ENGINEERING AND TECHNOLOGY FOR LIFE, S.L.
Avda. Barcelona s/n
Oliana, 25790, Spain