

# gorenje

**CZ** ELEKTRICKÁ INDUKČNÍ VESTAVNÁ VARNÁ DESKA

**SK** ELEKTRICKÁ INDUKČNÁ VSTAVANÁ VARNÁ PLATŇA

**HU** BEÉPÍTHETŐ INDUKCIÓS ÜVEGKERÁMIA

**SI** ELEKTRIČNA INDUKTIVNA VGRADNA KUHALNA PLOŠČA



CZ	SK	HU	SI
NÁVOD K OBSLUZE A ÚDRŽBĚ	NÁVOD NA OBSLUHU A ÚDRŽBU	KEZELÉSI ÉS KARBANTARTÁSI ÚTMUTATÓ	NAVODILA ZA UPORABO IN VZDRŽEVANJE
<p>Vážený zákazníku, zakoupil jste si výrobek z naší nové řady vestavných elektrických spotřebičů. Je naším přáním, aby Vám náš výrobek dobře sloužil. Doporučujeme Vám prostudovat tento návod a výrobek obsluhovat podle pokynů.</p>	<p>Vážený zákazník, zakúpili ste si výrobok z nášho nového radu vstavaných elektrických spotrebičov. Je naším želaním, aby Vám náš výrobok dobre slúžil. Odporúčame Vám preštudovať tento návod a výrobok obsluhovať podľa pokynov.</p>	<p>Kedves Vevő, Ön megvásárolta a beépíthető elektromos készülékek új termékcsaládjának egyik termékét. Tanácsoljuk Önnek, olvassa át a jelen használati utasítást, és a benne foglalt utasítások szerint kezelje a terméket.</p>	<p>Spoštovani kupec, kupili ste izdelek iz naše nove kolekcije vgradnih električnih aparatov. Naša želja je, da bi Vam naš izdelek dobro služil. Priporočamo Vam, da preberete ta navodila in izdelek uporabljate v skladu z napotki.</p>
DŮLEŽITÉ INFORMACE, POKYNY A DOPORUČENÍ	DÔLEŽITÉ INFORMÁCIE, POKYNY A DOPORUČENIA	FONTOS INFORMÁCIÓK, UTASÍTÁSOK ÉS TANÁCSOK	POMEMBNE INFORMACIJE, NASVETI IN PRIPOROČILA
<ul style="list-style-type: none"> <li>• Instalaci varné desky musí provést jen oprávněná osoba k této činnosti odborně způsobilá.</li> <li>• Výrobek musí být instalován podle platných národních</li> </ul>	<ul style="list-style-type: none"> <li>• Inštaláciu varnej platne musí vykonať iba oprávnená a pre túto činnosť odborne spôsobilá osoba.</li> <li>• Výrobok sa musí inštalovať podľa platných národných</li> </ul>	<ul style="list-style-type: none"> <li>• A főzőlap beszerelését csak a jelen tevékenységhez szakmailag illetékes személy végezheti.</li> <li>• A terméket a hatályos nemzeti szabványok, és előírások szerint kell</li> </ul>	<ul style="list-style-type: none"> <li>• Namestitev kuhalne plošče lahko opravi le pooblaščen oseba, ki je za to dejavnost strokovno usposobljena.</li> <li>• Izdelek mora biti nameščen v skladu z nacionalnimi standardi</li> </ul>

<p>norem a předpisů</p> <ul style="list-style-type: none"> <li>• Datum provedené instalace si nechte potvrdit v Záručním listu.</li> <li>• Varná deska musí být připojena k elektrické síti s předepsaným napětím, které je uvedeno na typovém štítku, přívodem, který odpovídá příkonu varné desky (viz. „Připojení spotřebiče k elektrické síti“).</li> <li>• Není-li varná deska v provozu, dbejte na to, aby byly všechny její ovládací prvky vypnuty.</li> <li>• Varná deska je určena pouze pro tepelnou úpravu pokrmů. Nesmí se používat k vytápění místností, neboť může dojít k poruše funkce jejím nadměrným zatěžováním. Na závady vzniklé</li> </ul>	<p>norem a predpisov.</p> <ul style="list-style-type: none"> <li>• Dátum vykonania inštalácie si nechajte potvrdiť v Záručnom liste. Záručný list je platný iba v prípade, ak je riadne vyplnený a potvrdený oprávnenou osobou, ktorá vykonala spustenie spotrebiča do prevádzky.</li> <li>• Varná platňa musí byť pripojená k elektrickému sieti s predpísaným napätím, ktoré je uvedené na typovom štítku, príivodom, ktorým zodpovedá príkonu varnej platne (Vid' „Pripojenie spotrebiča k elektrickej sieti“).</li> <li>• Ak varná platňa nie je v prevádzke, dbajte na to, aby boli všetky jej ovládacie prvky vypnuté.</li> <li>• Nie je prípustné dávať do blízkosti varných zón</li> </ul>	<p>beszerelni.</p> <ul style="list-style-type: none"> <li>• Az elvégzett szerelés dátumát írassa be a Szavatossági levélbe.</li> <li>• A főzőlapot a típuscímkén található előírások feszültségű elektromos hálózathoz kell kapcsolni, a főzőlap teljesítményfelvételének megfelelő bevezetővel. (lásd „A készülék bekötését az elektromos hálózatba“).</li> <li>• Ha a főzőlapot nem használja, ügyeljen arra, hogy az összes vezérlőegysége ki legyen kapcsolva.</li> <li>• A főzőlap csak az eledel meleg feldolgozására alkalmas. Nem használható a helyiség fűtésére, mivel a túlterheléssel a funkciók meghibásodása következhet be. A helytelen használat</li> </ul>	<p>in predpisi.</p> <ul style="list-style-type: none"> <li>• Datum opravljene namestitve naj se potrdi v Garancijskem listu.</li> <li>• Kuhalna plošča mora biti priključena na električno omrežje s predpisano napetostjo, ki je navedena na napisni ploščici, z napeljavo, ki ustreza moči kuhalne plošče («Priključitev aparata na električno omrežje«).</li> <li>• V kolikor kuhalna plošča ni v uporabi, bodite pozorni na to, da so vsi elementi upravljanja izključeni.</li> <li>• Kuhalna plošča je namenjena samo za toplotno obdelavo hrane. Ne sme se uporabljati za ogrevanje prostora, saj lahko pride do okvare delovanja z njeno prekomerno obremenitvijo. Za</li> </ul>
--	--	---	---

<p>nesprávným používáním se nevztahuje záruka.</p> <ul style="list-style-type: none"> <li>• Není přípustné dávat do blízkosti varných zón hořlavé látky.</li> <li>• V případě změny prostředí prostoru, kde je spotřebič instalován (práce s nátěrovými hmotami, lepidly apod.), musí být vždy vypnut hlavní přívod elektrické energie.</li> <li>• Při manipulaci se spotřebičem resp. při delším odstavení spotřebiče mimo provoz vypněte hlavní vypínač přívodu elektrické energie před spotřebičem.</li> <li>• Doporučujeme Vám, obrátit se jednou za dva roky na opravářskou organizaci se žádostí o překontrolování funkce desky. Předejdete tím</li> </ul>	<p>hořlavé látky.</p> <ul style="list-style-type: none"> <li>• Varná platňa je určená iba pre tepelnú úpravu pokrmov. Nesmie sa používať na vykurovanie miestností, pretože môže dôjsť k poruche funkčnosti jej nadmerným zaťažovaním. Na závady vzniknuté nesprávnym používaním sa záruka nevzťahuje.</li> <li>• V prípade zmeny prostredia priestoru, kde je spotrebič inštalovaný (práca s náterovými hmotami, lepidlami apod.), musí byť vždy vypnutý hlavný prívod elektrickej energie.</li> <li>• Pri manipulácii so spotrebičom, resp. pri ďalšom odstavení spotrebiča mimo prevádzku, vypnite hlavný vypínač prívodu</li> </ul>	<p>általi megkárosodásra a szavatosság nem érvényesíthető.</p> <ul style="list-style-type: none"> <li>• Tilos a főzőzónák közelében gyúlékony anyagot elhelyezni.</li> <li>• A készülék szerelési térség környezetének változása esetében (mázanyagokkal, ragasztókkal való munkák stb.) mindig ki legyen kapcsolva az elektromos energia főbevezetése.</li> <li>• A készülékkel való manipuláció, ill. a készülék hosszabb leállítása esetében kapcsolja ki a készülék előtti elektromos energia-bevezetés főkapcsolóját.</li> <li>• Ajánlatos minden két év után szervízfelő céghez fordulni a lap működése ellenőrzésének érdekében.</li> </ul>	<p>poškodbe, ki nastanejo ob nepravilni uporabi, garancija ne velja.</p> <ul style="list-style-type: none"> <li>• V bližino kuhalnih polj ni dovoljeno dajati vnetljivih snovi.</li> <li>• V primeru spremembe notranjosti prostora, kjer je aparat nameščen (delo s premazi, lepili in podobnim), se mora vedno izključiti glavni dovod električne energije.</li> <li>• Pri manipulaciji z aparatom oz. pri dolgotrajnejšem umiku iz uporabe izključite glavno stikalo dovoda električne energije pred aparatom ali pa izključite dovodni kabel iz vtičnice.</li> <li>• Priporočamo Vam, da se enkrat na dve leti obrnete na servisno podjetje in naročite kontrolo delovanja</li> </ul>
--	---	--	---

<p>případným poruchám a prodloužíte životnost varné desky.</p> <ul style="list-style-type: none"> <li>• <b>VÝSTRAHA:</b> Vaření s tukem nebo olejem na varném panelu bez dozoru může být nebezpečné a může mít za následek vzniku požáru.</li> <li>• <b>NIKDY</b> nelikvidujte oheň vodou, ale vypněte spotřebič a potom plameny překryjte např. pokličkou nebo mokrou tkaninou.</li> <li>• K čištění spotřebiče nepoužívejte parní čistič.</li> <li>• <b>VÝSTRAHA:</b> Spotřebič a jeho přístupné části se při používání stávají horkými, zabraňte dotyku s topnými články.</li> <li>• Zabraňte přístupu dětem mladším 8 let,</li> </ul>	<p>elektrickej energie pred spotrebičom.</p> <ul style="list-style-type: none"> <li>• Doporučujeme Vám, abyste sa raz za dva roky obrátili na servisnú organizáciu so žiadosťou o prekontrolovanie funkcie platne. Tým predídete prípadným poruchám a predĺžite životnosť varnej platne.</li> <li>• <b>VAROVANIE:</b> Pri použití tuku a oleja nenechávajte zariadenie bez dozoru, hrozí riziko požiaru.</li> <li>• Nikdy sa nepokúšajte oheň uhasiť vodou, ale vypnite zariadenie a oheň zakryte pokrievkou alebo vlhkou utierkou.</li> <li>• Na čistenie varných zón nepoužívajte parné a vysokotlakové čistite, pretože môžu mať za následok riziko úrazu</li> </ul>	<p>Megelőzhetőek így az esetleges meghibásodások és meghosszabbítható a főzőlap élettartama.</p> <ul style="list-style-type: none"> <li>• <b>FIGYELMEZTETÉS:</b> A felügyelet nélküli zsírral vagy olajjal történő főzés veszélyes lehet és tüzet okozhat.</li> <li>• Soha ne próbálja a tüzet vízzel eloltani. Kapcsolja ki a készüléket és takarja le a lángot egy fedővel vagy nedves ronggyal.</li> <li>• A készülék tisztítására ne használjon gőztisztítót vagy nagynyomású tisztítót, mert ezek használatuk áramütést okozhat.</li> <li>• <b>FIGYELMEZTETÉS:</b> A készülék és bizonyos részei használat közben erősen felmelegedhetnek. Ügyeljen rá, hogy ne</li> </ul>	<p>plošče. S tem preprečite morebitne okvare in podaljšate življenjsko dobo kuhalne plošče.</p> <ul style="list-style-type: none"> <li>• <b>OPOZORILO:</b> Kuhanje z mastjo ali oljem na kuhališču brez nadzora je lahko nevarno in lahko povzroči požar.</li> <li>• Nikoli ne poskusite pogasiti ognja z vodo. Izklopite aparat in prikritje plamen s pokrovom ali vlažno krpo.</li> <li>• Naprav na vročo paro ali visokotlačne čistilnike ne uporabljajte za čiščenje aparata, ker lahko to privede do električnega udara.</li> <li>• <b>OPOZORILO:</b> Aparat in nekateri dostopni deli aparata se med uporabo močno segrejejo. Pazite, da se ne dotaknete grelnih elementov.</li> </ul>
---	---	---	--

<p>nejdou-li trvale pod dozorem.</p> <ul style="list-style-type: none"> <li>• Po použití vypněte varnou desku a nespolehejte se pouze na detekci nádoby.</li> <li>• Na varnou desku neodkládejte žádné kovovové předměty jako nože, vidličky, lžíce, pokličky a podobné, protože by se mohly zahřát na velmi vysokou teplotu.</li> <li>• VAROVÁNÍ: Nebezpečí požáru: nikdy nepoužívejte varný povrch jako odkládací prostor.</li> <li>• UPOZORNĚNÍ: Proces vaření musí být pod dozorem. Krátkodobý proces vaření musí být nepřetržitě pod dozorem.</li> <li>• Tento spotřebič mohou používat děti ve věku 8 let a starší a osoby se</li> </ul>	<p>elektrickou energiou.</p> <ul style="list-style-type: none"> <li>• UPOZORNENIE: Zariadenie a jeho časti sa počas používania zohrejú na vysokú teplotu. Pri údržbe sa nedotýkajte výhrevných častí.</li> <li>• Deti mladšie ako 8 rokov držte z dosahu zariadenia.</li> <li>• Po použití vypnite varnú zónu a nespoliehajte sa na snímač.</li> <li>• Kovové predmety ako sú nože, vidličky, lyžičky a pokrievky neumiestňujte na povrchu zariadenia, pretože sa môžu zohriať na vysokú teplotu.</li> <li>• VAROVANIE: nebezpečenství požiaru: nič neskladujte na varných povrchoch.</li> <li>• Zariadenie môžu používať deti staršie ako 8 rokov a osoby so</li> </ul>	<p>érjen hozzá a fűtőelemekhez.</p> <ul style="list-style-type: none"> <li>• A 8 évnel fiatalabb gyereket állandó felügyelet alatt szükséges tartani.</li> <li>• A hasznalatot követően kapcsolja ki a főzési mezőt a megfelelő vezérlő gomb segítségével - ne bizzon meg teljes mertékben az edényfelismerő rendszerben.</li> <li>• FIGYELMEZTETES: Ha a főzőlap felulete megrepedt, kapcsolja ki a kszuleket az aramutes veszelyenek elkerulese erdekeben. Kapcsolja ki az osszes főzési mezőt es csavarja ki a biztositekot, illetve kapcsolja le afőkapcsolot, a kszulek teljes aramtalanitasa</li> </ul>	<ul style="list-style-type: none"> <li>• Otroci, mlajši od 8 let naj bodo ves čas pod nadzorom.</li> <li>• Po uporabi izklopite kuhavno polje z ustreznimi upravljaljskimi elementi; ne zanašajte se zgolj na sistem za zaznavanje posode.</li> <li>• Na indukcijsko polje ne polagajte predmetov kot so noži, vilice, žlice ter pokrovi, saj se lahko tam močno segrejejo</li> <li>• OPOZORILO: Nevarnost požara: ne shranjujte nobenih predmetov na površini kuhališča.</li> <li>• Otroci stari osem let in več ter osebe z zmanjšanimi fizičnimi, senzoričnimi in umskimi zmožnostmi ali s pomanjkljivim znanjem ter izkušnjami lahko uporabljajo ta aparat</li> </ul>
--	--	---	---

sníženými fyzickými či mentálními schopnostmi nebo nedostatkem zkušeností a znalostí, pokud jsou pod dozorem nebo byly poučeny o používání spotřebiče bezpečným způsobem a rozumí případným nebezpečím. Děti si se spotřebičem nesmějí hrát. Čištění a údržbu prováděnou uživatelem nesmějí provádět děti, pokud nejsou starší 8 let a pod dozorem.

zníženými fyzickými a zmyslovými schopnostmi alebo s nedostatočnými skúsenosťami ak sú pod dozorem alebo boli poučené o bezpečnom používaní a porozumeli možným rizikám. Nedovoľte deťom hrať sa so zariadením. Čistenie a údržbu nesmú vykonávať deti bez dozoru.

erdekeben.  
• FIGYELMEZTETES:  
Tűzveszely: ne taroljon semmilyen tárgyat a főzőlap felületén.  
• A nyolc éven felüli gyerekek, valamint a csökkent fizikális, érzékszervi és szellemi képességekkel bíró személyek, illetve azok, akik nem rendelkeznek megfelelő tudással és tapasztalattal, a készüléket csak megfelelő felügyelet mellett használhatják, vagy abban az esetben, ha megfelelő útmutatást kaptak a készülék biztonságos használatát illetően és megértették a készülék használatával járó veszélyeket. Ne engedjük a gyerekeknek, hogy játsszanak a

pod ustreznim nadzorom ali če so prejele ustrezna navodila glede varne uporabe aparata in če razumejo nevarnosti, ki so povezane z uporabo aparata. Otroci naj se ne igrajo z aparatom. Otroci naj ne čistijo aparata in naj ne opravljajo vzdrževalnih opravil na njem brez ustreznega nadzora.



		<p>készülékkel. Ne engedjük, hogy a gyerekek felügyelet nélkül tisztítsák a készüléket, illetve karbantartási munkákat végezzenek rajta.</p>	
<p><b>POZOR!</b>          Při používání indukční sklokeramické varné desky <u>NEVKLÁDEJTE</u> jakékoliv přídavné zařízení (například tzv. redukční kroužky nebo indukční podložky, které umožní používat nádobí s nemagnetickým dnem) mezi dno nádoby a povrch sklokeramické desky. Použitím takovýchto zařízení může dojít k poškození spotřebiče a může nastat vysoké riziko popálení.</p>	<p><b>POZOR!</b>          Pri používaní indukčne sklokeramické varné dosky <u>NEVKLADAJTE</u> akékoľvek prídavné zariadenie (napríklad tzv. redukčné krúžky alebo indukčné podložky, ktoré umožnia používať riad s nemagnetickým dnom) medzi dno nádoby a povrch sklokeramickej dosky. Použitím takýchto zariadení môže dôjsť k poškodeniu spotrebiča a môže nastať vysoké riziko popálenia.</p>	<p><b>FIGYELEM!</b>          Használatára esetén kerámia indukciós főzőlapot dobja bármilyen további eszköz (mint például az úgynevezett csökkentés gyűrűkkel vagy induktív pad, amely lehetővé teszi, hogy edényeket egy nem-mágneses bázis) között az a tartály aljára és a felülete a kerámia lemez. Az ilyen eszközök használata károsíthatja a készüléket, és előfordulhat nagy a kockázata a sérülést okoz.</p>	<p><b>OPOZORILO!</b>          Pri uporabi indukcijske vgradne kuhalne plošče ne vstavljajte na kuhališče med kuhinjsko posodo in steklokeramično ploščo nobenih dodatkov ali pripomočkov, kot na primer tako imenovani reducirni obroči ali indukcijski podstavki, ki naredijo posodo iz nemagnetnega materiala možno za uporabo. Aplikacija takšnih dodatkov lahko povzroči poškodbe kuhališča in obstaja velika nevarnost opeklin.</p>

<p><b>POZOR!</b> Objeví-li se na povrchu varné desky jakékoliv trhliny, ihned odpojte spotřebič od sítě.</p>	<p><b>POZOR!</b> Ak sa na povrchu varnej platne objavia akékoľvek trhliny, ihneď odpojte spotrebič od elektrickej siete.</p>	<p><b>VIGYÁZAT!</b> Ha a főzőlap felületén bármilyen repedés jelenik meg, azonnal kapcsolja le a készüléket a hálózatról.</p>	<p><b>OPOZORILO!</b> V kolikor se na površini kuhalne plošče pojavijo kakršnekoli razpoke, aparat nemudoma izključite iz omrežja.</p>
<p><b>UPOZORNĚNÍ</b> Spotřebič není určen pro činnost pomocí vnějšího časového spínače nebo odděleného systému dálkového ovládání.</p>	<p><b>UPOZORNENIE</b> Spotrebič nie je určený pre činnosť pomocou vonkajšieho časového spínača alebo oddeleného systému diaľkového ovládania.</p>	<p><b>FIGYELMEZTETÉS</b> Ezt a készüléket nem szabad külső időzítővel sem különleges távvezérléssel használni.</p>	<p><b>OPOZORILO</b> Aparat ni namenjen za delovanje preko zunanje programske ure ali s pomočjo ločenega daljinskega upravljalnika.</p>

IS656SC, IS656USC, IS656X, IS756SC, IS756USC

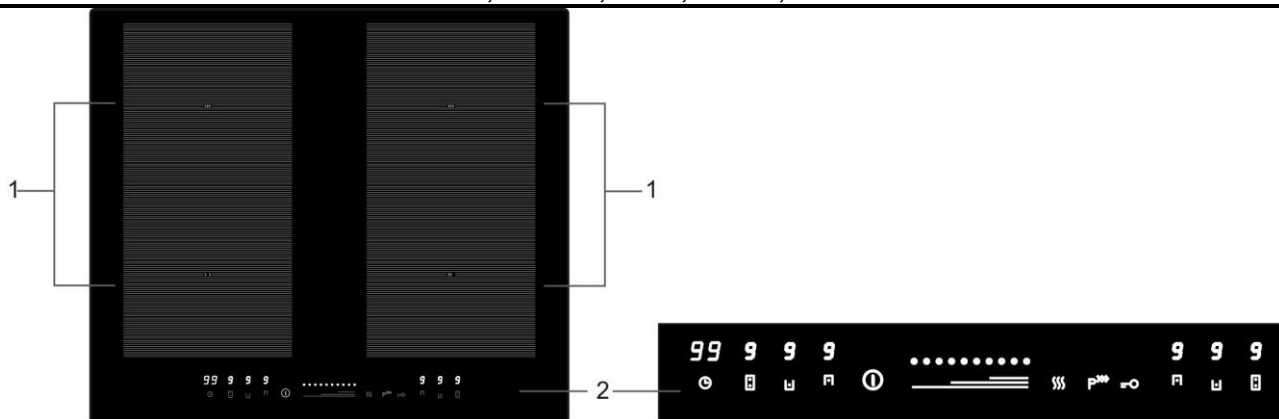

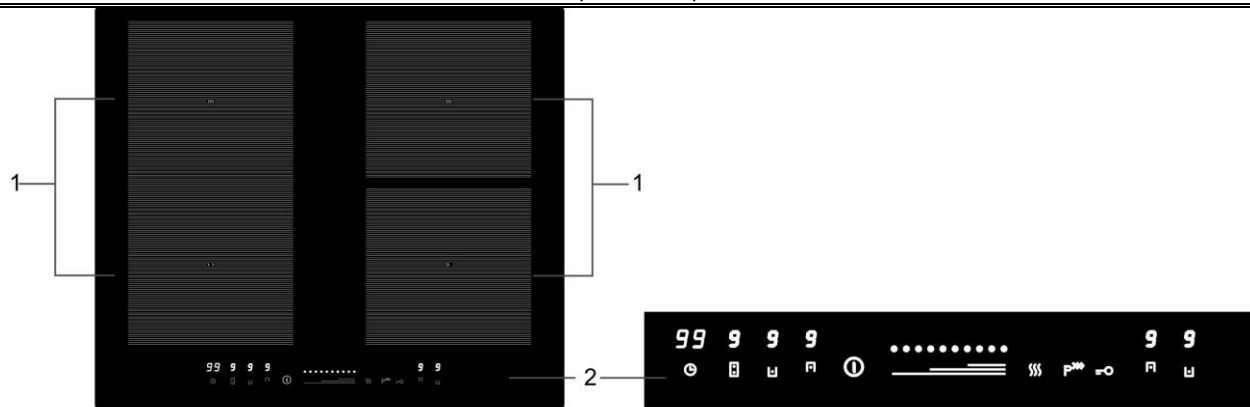

IS655SC, IS655USC, IS655X











<p>1. Varné zóny 2. Ovládací panel – DOTEKOVÉ OVLÁDÁNÍ (TOUCH CONTROL)</p>	<p>1. Varné zóny 2. Ovládací panel – DOTEKOVÉ OVLÁDANIE (TOUCH CONTROL)</p>	<p>1. Főzési zónák 2. Vezérlőpanel ÉRINTŐVEZÉRLÉS (TOUCH CONTROL)</p>	<p>1. Kухалne cone 2. Polje za upravljanje – UPRAVLJANJE NA DOTIK (TOUCH CONTROL)</p>
<ul style="list-style-type: none"> <li>Spotřebič je určený k zabudování do výřezu v pracovní desce kuchyňského nábytku.</li> <li>Těsnící pryž nalepená na okraj varné desky zabraňuje zatékání kapaliny pod varnou desku.</li> <li>Základní částí spotřebiče je sklokeramická varná deska, na kterou jsou vázány ostatní nosné, krycí a elektrické části spotřebiče.</li> <li>Na varné desce jsou vyznačena místa - elektrické varné zóny - určená jen pro vaření.</li> <li>Plochy varných zón jsou odvozeny z obvyklých rozměrů varných nádob.</li> <li>Nedoporučujeme použití nádoby, jejíž velikost by přesahovala velikost kresby vyznačující varnou zónu.</li> <li>Přehřátí indukční elektroniky zamezuje omezovač teploty.</li> <li>Signalizace zbytkového tepla signalizuje zvýšenou teplotu povrchu varné zóny po vypnutí. Horké varné místo může být energeticky využito. Signální svítidlo zhasne po takovém ochlazení varného místa, kdy již nehrozí nebezpečí popálení.</li> </ul>	<ul style="list-style-type: none"> <li>Spotřebič je určený pre zabudovanie do výřezu v pracovnej doske kuchyňského nábytku.</li> <li>Tesniaca guma je nalepená na okraj varnej platne a zabraňuje zatekaniu kvapaliny pod varnú platňu.</li> <li>Základnou časťou spotrebiča je sklokeramická platňa, na ktorú sú viazané ostatné nosné, krycie a elektrické časti spotrebiča.</li> <li>Na varnej platni sú vyznačené miesta – elektrické varné zóny – určené iba na varenie.</li> <li>Plochy varných zón sú odvodené z obvyklých rozmerov varných nádob.</li> <li>Nedoporučujeme použitie nádoby, ktoré veľkosť by presahovala veľkosť kresby vyznačujúcej varnú zónu.</li> <li>Prehriatiu indukčnej elektroniky zabraňuje obmedzovací regulátor teploty.</li> <li>Signalizácia zvyšového tepla signalizuje zvýšenú teplotu povrchu varnej zóny po vypnutí. Horúce varné miesto môže byť energeticky využité. Svetelný ukazovateľ zhasne po takom ochladení varného miesta, kde už nehrozí nebezpečenstvo popálenia.</li> </ul>	<ul style="list-style-type: none"> <li>A készülék a konyhabútor munkalapjában készített kivágásba való beszereléshez rendeltetett.</li> <li>A főzőlap peremére ragasztott tömítógumi meggátolja a folyadékok lefolyását a főzőlap alá.</li> <li>A készülék alapja az üvegkerámia-főzőlap, amelyre kötve vannak a többi tartó, burkoló és elektromos részek.</li> <li>A főzőlapon elektromos főzőzónák vannak kijelölve, amelyek kizárólag főzéshez vannak rendeltetve.</li> <li>A főzőzónák átmérői általános főzőedények méreteiből vannak levezetve.</li> <li>Nem ajánlatos olyan edényt használni, amelynek nagysága túlterjedne a főzőzónát kijelölő rajzon.</li> <li>Az üvegkerámia-lap alatti főzőzóna túlhevülését hő-korlátozó korlátozza.</li> <li>A maradék hő-kijelző lámpák a főzőzóna növelt hőmérsékletét jelzik annak kikapcsolása után. A forró főzőhely energetikailag kihasználható. A kijelző olyan lehűléskor alszik el, amikor nem fenyeget megégetés veszélye.</li> </ul>	<ul style="list-style-type: none"> <li>Aparat je namenjen vgradnji v izrez delovne površine kuhinjskega pohištva.</li> <li>Tesnilna guma, prilepljena na rob kухалne plošče, preprečuje zatekanje tekočine pod kухалno ploščo.</li> <li>Glavni del aparata je steklokeramična kухалna plošča, na katero so vezani ostali nosilni, pokrivni in električni elementi aparata.</li> <li>Na kухалni plošči so označena mesta – električna kухалna polja – namenjena samo za kuhanje.</li> <li>Površine kухалnih con po velikosti ustrezajo dimenzijam posod za kuhanje.</li> <li>Odsvetujemo uporabo posod, katerih velikost presega velikost označenega kухалnega polja.</li> <li>Pregrejte kухалnega polja pod steklokeramično ploščo preprečuje regulator temperature.</li> <li>Svetlobni znaki „H“ na prikazovalnikih stopenj moči signalizirajo povišano temperaturo površine kухалnega polja po izkločitvi. Vročje kухалno mesto se lahko energetsko izrabi. Znak ugasne, ko se kухалno mesto tako ohladi, da ni več nevarnosti opeklin.</li> </ul>
<p><b>BĚŽNÝ HLUK PŘI PROVOZU SPOTŘEBIČE S INDUKČNÍM OHŘEVEM</b> Při zapnutí ohřevu na maximální výkon nebo v závislosti na zvoleném typu nádob může spotřebič vydávat zvuky jako např. hučení, pískání nebo praskání. Zvuky vymizí snížením stupně</p>	<p><b>BĚŽNÝ HLUK PRI PREVÁDZKE SPOTREBIČA S INDUKČNÝM OHŘEVOM</b> Pri zapnutí ohřevu na maximálny výkon alebo v závislosti na zvolenom typu nádob môže spotrebič vydávať zvuky ako napr. hučanie, pískanie alebo praskanie. Zvuky zmiznú snížením stupňa ohřevu. Množstvo vareného jedla a spôsob varenia môže ovplyvniť</p>	<p><b>AZ INDUKCIÓS FOGYASZTÓ KÉSZÜLÉK NORMÁLIS MŰKÖDÉSI ZAJA</b> A melegítés maximális fokra való bekapcsolásánál vagy a kiválasztott edény típusától függően a készülék különböző hangokat adhat ki, mint például bűgást, fűtőlést vagy ropogást. Ezek a zajok kisebb melegítési fokra való kapcsolás után rendszeresen</p>	<p><b>OBİCAJNI HRUP PRI DELOVANJU APARATA Z INDUKCIJSKIM OGREVANJEM</b> Ob vklopu na maksimalno zmogljivost ali glede na izbran tip posode lahko aparat oddaja razne zvoke, npr. prasketa, piska ali tuli itd. Zvoke izklopite, če želite stopnjo ogrevanja. Količino kuhane hrane in način kuhanja lahko vpliva na intenzivnost zvoka.</p>

<p>ohřevu. Množství vařeného jídla a způsob vaření může ovlivnit intenzitu zvuků.</p> <p>Spotřebič je vybaven chladicím ventilátorem, který se zapíná při indikování vyšší teploty. Ventilátor může běžet i po vypnutí varných zón, pokud je teplota stále vysoká. Uvedené zvuky jsou běžným projevem indukčního ohřevu a neindikují žádnou závadu.</p>	<p>intenzitu zvukov.</p> <p>Spotřebič je vybavený chladiacim ventilátorom, ktorý sa zapína pri indikovaní vyššej teploty. Ventilátor môže bežať aj po vypnutí varných zón, pokiaľ je teplota stále vysoká.</p> <p>Uvedené zvuky sú bežným prejavom indukčného ohrevu a neindikujú žiadnu závadu.</p>	<p>eltűnnek. A főzött étel mennyisége és a főzés típusa is befolyásolhatja a zajok erejét.</p> <p>A készülék hűtőszellőzővel van felszerelve, mely magasabb hőfok érzékelésénél kapcsolódik be. Ha a hőfok magas, akkor a szellőző a főzőzónák kikapcsolása után is működhet egy ideig.</p> <p>A fent említett zajok az indukciós melegítés normális kísérőzajai és nem jeleznek semmilyen hibát.</p>	<p>Aparat je opremljen s hladilnim ventilatorjem, ki se vključuje kadar se pojavi višja temperatura. Ventilator mora delovati tudi po vklopu kuhalnih con, v kolikor je temperatura previsoka.</p> <p>Omenjeni zvoki služijo le opozarjanju na indukcijsko ogrevanje in ne pomenijo tovarniške ali druge napake.</p>
<p><b>PRINCIP INDUKCE</b></p> <p>Systém indukčního ohřevu je založen na fyzikálním jevu magnetické indukce. Základní vlastností tohoto systému je přímý přenos energie z generátoru přímo do dna varné nádoby.</p>	<p><b>PRINCIP INDUKCIE</b></p> <p>Systém indukčného ohrevu je založený na fyzikálnom jave magnetickej indukcie. Základnou vlastnosťou tohoto systému je priamy prenos energie z generátora priamo do dna varnej nádoby.</p>	<p><b>INDUKCIÓ ELVE</b></p> <p>Az indukciós melegítés rendszere a mágneses indukció fizikális jelenségen alapul. A rendszer adaptálajonsága az energia közvetlen átvitele a generátorból közvetlenül a főzőedény fenekébe.</p>	<p><b>PRINCIP INDUKCIJE</b></p> <p>Sistem induktivnega ogrevanja temelji na fizikalnem pojavu magnetne indukcije. Osnovna lastnost tega sistema je neposreden prenos energije od generatorja do dna kuhalne posode.</p>
<div style="display: flex; justify-content: space-around; margin-top: 10px;"> <div data-bbox="422 772 758 879" style="border: 1px solid black; padding: 5px;"> <p>Nádobí s feromagnetickým dnem Nádoba s feromagnetickým dnom Ferromágneses fenékű edény Posoda s feromagnetnim dnom</p> </div> <div data-bbox="837 772 1173 879" style="border: 1px solid black; padding: 5px;"> <p>Sklokeramická deska Sklokeramická platňa Üvegkerámia-lap Steklenokeramična plošča</p> </div> </div> <div data-bbox="734 884 861 935" style="border: 1px solid black; padding: 5px; margin: 10px auto; text-align: center;"> <p>Generátor Generator</p> </div>			
<p><b>VÝHODY INDUKČNÍHO OHŘEVU</b></p> <ul style="list-style-type: none"> <li>• Je <b>bezpečnější</b> – nízká teplota na povrchu skla</li> <li>• Je <b>rychlejší</b> – krátká doba nahřívání</li> </ul>	<p><b>VÝHODY INDUKČNÍHO OHŘEVU</b></p> <ul style="list-style-type: none"> <li>• Je <b>bezpečnejší</b> – nízka teplota na povrchu skla</li> <li>• Je <b>rychlejší</b> – krátká doba</li> </ul>	<p><b>AZ INDUKCIÓS FŰTÉS ELŐNYEI</b></p> <ul style="list-style-type: none"> <li>• <b>Biztonságos</b> – alacsony hőmérséklet az üveg felületén</li> <li>• <b>Gyorsabb</b> – rövid bemelegítési idő</li> </ul>	<p><b>PREDNOSTI INDUKTIVNEGA OGREVANJA</b></p> <ul style="list-style-type: none"> <li>• Je <b>varnejše</b> – nízka temperatura na površini stekla</li> </ul>

<ul style="list-style-type: none"> <li>• <b>Je přesnější</b> – reaguje okamžitě na změnu nastavení stupně ohřevu</li> <li>• <b>Je účinnější</b> – 90% absorbované energie se mění v teplo</li> </ul>	<p>nahřívania</p> <ul style="list-style-type: none"> <li>• <b>Je presnejší</b> – reaguje okamžite na zmenu nastavení stupňa ohřevu</li> <li>• <b>Je účinnejší</b> – 90% absorbovanej energie sa mení v teplo</li> </ul>	<ul style="list-style-type: none"> <li>• <b>Pontosabb</b> – azonnal reagál a fűtésfokozat változtatására</li> <li>• <b>Hatékonyabb</b> – az elnyelt energia 90%-a meleggé változik</li> </ul>	<ul style="list-style-type: none"> <li>• <b>Je hitrejše</b> – kratek čas grejta</li> <li>• <b>Je bolj natančno</b> – nemudoma reagira na spremembo nastavitve stopnje ogrevanja</li> <li>• <b>Je učinkovitejše</b> – 90% absorbirane energije se spreminja v toploto</li> </ul>
<p><b>NÁDOBY NA VÁŘENÍ PRO INDUKČNÍ VARNÉ ZÓNY</b></p> <p>Vaření indukcií využívá magnetizmus ke generování tepla. <b>Nádoby proto musí obsahovat železo.</b> Zkontrolujte si pomocí magnetu, zda je nádoba magnetická. Dno nádoby použité pro indukční varné zóny může mít průměr menší nebo stejný jako je plocha vyznačené varné zóny, a to v rozsahu:  <math>\varnothing 140</math> až <math>\varnothing 200</math> mm - pro jednotlivé zóny,  <math>\varnothing 200</math> až <math>200 \times 400</math> mm - pro flexi zóny.  Ostatní požadavky pro nádoby - viz „Zásady používání sklokeramické desky.</p>	<p><b>NÁDOBY NA VARENIE PRE INDUKČNÉ VARNÉ ZÓNY</b></p> <p>Varenie indukciou využíva magnetizmus ku generovaniu tepla. <b>Nádoby preto musia obsahovať železo.</b> Skontrolujte si pomocou magnetu, či je nádoba magnetická. Dno nádoby používanej pre indukčné varné zóny môže mať priemer menší alebo rovnaký ako je plocha vyznačenej varnej zóny, a to v rozsahu:  <math>\varnothing 140</math> až <math>\varnothing 200</math> mm - pre jednotlivé zóny,  <math>\varnothing 200</math> až <math>200 \times 400</math> mm - pre flexi zóny.  Ostatné požiadavky pre nádoby – viz „Zásady používania sklokeramickej platne.</p>	<p><b>FŐZŐEDÉNYEK AZ INDUKCIÓS FŐZŐZÓNÁKHOZ</b></p> <p>Az indukcióval való főzés mágnességet használ a meleg fejlesztéséhez. <b>Ezért az edényeknek vasat kell tartalmazniuk.</b> Mágnes segítségével ellenőrizze az edény mágnességét Az indukciós főzőzónához használt edényfenék átmérője kisebb vagy egyenlő lehet a kijelölt főzőzóna átmérőjével, mégpedig a következő terjedelemben:  <math>\varnothing 140</math>-tól <math>\varnothing 200</math> mm - ig - az egyes zónáknál,  <math>\varnothing 200</math> -tól <math>200 \times 400</math> mm-ig - a flexi-zónánál.  További követelmények az edényekre – lásd „Az üvegerámia-lap használatának alapelvei”.</p>	<p><b>KUHALNE POSODE ZA INDUKTIVNA KUHALNA POLJA</b></p> <p>Kuhanje z indukcijo izkorišča magnetizem za generiranje toplote. <b>Posode zato morajo vsebovati železo.</b> S pomočjo magnetu preverite, ali je posoda magnetna. Premer dna posode, ki se uporablja za indukcijske kuhalne cone ima lahko enak premer ali podoben kot je površina označene kuhalne cone in sicer v obsegu:  od <math>\varnothing 140</math> do <math>\varnothing 200</math> mm – za posamezne cone,  od <math>\varnothing 200</math> do <math>200 \times 400</math> mm - za flexi cone.  Ostale zahteve za posode – glejte "Načela uporabe steklokeramične plošče".</p>
<p><b>OBSLUHA SPOTŘEBIČE</b></p>	<p><b>OBSLUHA SPOTŘEBIČA</b></p>	<p><b>A KÉSZÜLÉK KEZELÉSE</b></p>	<p><b>UPORABA APARATA</b></p>
<p><b>UPOZORNĚNÍ</b></p> <ul style="list-style-type: none"> <li>• Spotřebič mohou obsluhovat podle návodu k obsluze pouze dospělé osoby.</li> <li>• Není přípustné ponechat děti bez dozoru u spotřebiče, který je v provozu.</li> <li>• Elektrická varná deska je spotřebič, jehož provoz vyžaduje dozor.</li> <li>• Osoby se srdečním stimulatorem nebo inzulinovou pumpou mohou obsluhovat spotřebič s indukčními varnými zónami pouze za předpokladu, že jejich implantáty odpovídají předpisu 89/336/CEE.</li> </ul>	<p><b>UPOZORNENIE</b></p> <ul style="list-style-type: none"> <li>• Spotřebič môžu obsluhovať podľa návodu na obsluhu iba dospelé osoby.</li> <li>• Nie je prípustné ponechať deti bez dozoru pri spotřebiči, ktorý je v prevádzke.</li> <li>• Elektrická varná platňa je spotřebič, ktorého prevádzka vyžaduje dozor.</li> <li>• Osobám se srdečným stimulatorem nebo inzulinovou pumpou môžu obsluhovať spotřebič s indukčnými varnými zónami iba za predpokladu, že ich implantáty odpovedajú predpisu 89/336/CEE.</li> </ul>	<p><b>FIGYELMEZTETÉS</b></p> <ul style="list-style-type: none"> <li>• A készüléket kizárólag felnőtt személyek használhatják a kezelési útmutató szerint.</li> <li>• Nem megengedett a működő készüléknél gyerekeket hagyni felügyelet nélkül.</li> <li>• Az elektromos főzőlap olyan készülék, amely felügyeletet igényel.</li> <li>• Személyek szívstimulátorral vagy inzulinpumpával csak abban az esetben kezelhetnek indukciós-főzőzónás készüléket, ha a beültetésük megfelel a 89/336/CEE előírásnak.</li> </ul>	<p><b>OPOZORILO</b></p> <ul style="list-style-type: none"> <li>• Aparat lahko uporabljajo le odrasle osebe, in to v skladu z navodili za uporabo.</li> <li>• Ne puščajte otrok brez nadzora pri delujočem aparatu</li> <li>• Električna kuhalna plošča je aparat, katerega delovanje zahteva nadzor</li> <li>• Osebe s srčnim spodbujevalnikom ali inzulinško črpalko lahko uporabljajo aparat z induktivnimi kuhalnimi polji le v primeru, da njihovi vsadki ustrezajo predpisu 89/336/CEE.</li> </ul>

OVLÁDACÍ PANEĽ	OVLÁDACÍ PANEĽ	VEZÉRLŐPANEĽ	POLJE ZA UPRAVLJANJE
A - senzor sítového spínače B - senzor pre ovládání výkonu C - senzor varné zóny D - senzor flexi zóny E - časovač F - udržování tepla G - power boost H - zámek	A - senzor sítového spínača B - senzor pre ovládání výkonu C - senzor varnej zóny D - senzor flexi zóny E - časovač F - udržovanie tepla G - POWER BOOST H - zámok	A - a hálózati kapcsoló szimbóluma B – szenzor a teljesítmény vezérlésére C - a főzőzóna szenzorja D – a flexi-zóna szenzorja E - időzítő F - az étel melegben tartása G - POWER BOOST H - zár	A - senzor omrežnega stikala B - senzor za uravnavanje moči C - senzor kuhalne cone D - senzor flexi cone E - merilec časa F - nastavitev konstantne toplote G - POWER BOOST H - zaklep
IS656SC, IS656USC, IS656X, IS756SC, IS756USC		IS655SC, IS655USC, IS655X	
			
<b>POZOR</b> <ul style="list-style-type: none"> <li>• Senzorové ovládání je aktivováno přiložením prstu na příslušný symbol na sklokeramické desce. Ovládací panel udržujte proto v čistotě a suchu.</li> <li>• Nepokládejte nic na ovládací panel varné desky.</li> <li>• Zabraňte tomu, aby varný povrch desky používaly nebo čistily děti.</li> <li>• <b>POZOR</b> na nežádoucí zapnutí spotřebiče, např. domácími zvířaty!</li> <li>• Při odpojení varné desky od elektrické sítě dojde k vynulování nastavených parametrů.</li> <li>• Na indukční varné zóny nikdy nepokládejte potraviny zabalené do hliníkových fólií, přístroje, pokličky hrnců a jiné kovové předměty. Při nechtěném nebo náhodném zapnutí spotřebiče, by se tyto předměty mohly rychle zahřát a způsobit popálení a poškození.</li> <li>• Při odstranění hrnce z indukční zóny</li> </ul>	<b>POZOR</b> <ul style="list-style-type: none"> <li>• Senzorové ovládanie je aktivované priložením prstu na príslušný symbol na sklokeramickej platni. Ovládací panel udržujte preto v čistote a suchu.</li> <li>• Nepokladajte nič na ovládací panel varnej platne.</li> <li>• Zabraňte tomu, aby varný povrch platne používali alebo čistili deti.</li> <li>• <b>POZOR</b> na nežiadúcie zapnutie spotrebiča, napr. domácimi zvieratami!</li> <li>• Pri odpojení varnej platne od elektrickej siete dôjde k vynulovaniu nastavených parametrov.</li> <li>• Na indukčné varné zóny nikdy nepokladajte potraviny zabalené do aluminiových fólií, prístroje, pokrývky nádob a iné kovové predmety. Pri nechtennom alebo náhodnom zapnutí spotrebiča, by sa tieto predmety mohly rýchlo zahriať a spôsobiť popálenie a poškodenie.</li> </ul>	<b>VIGYÁZAT</b> <ul style="list-style-type: none"> <li>• A szenzorvezérlés az üvegkerámia-lapon elhelyezkedő megfelelő szimbólumra való ujj odaillesztésével aktiválódik. Ez okból a vezérlőpanelt tartsa tisztán.</li> <li>• Ne helyezzen semmit a főzőlap vezérlőpaneljére.</li> <li>• Ne engedje meg a gyerekeknek, hogy a főzőlap felületét használják vagy tisztítják.</li> <li>• <b>VIGYÁZZON a készülék akaratlan bekapcsolására, pl. háziállatok által.</b></li> <li>• A főzőlap elektromos hálózatról való lekapcsolásakor a beállított paraméterek kitörölnek.</li> <li>• Az indukciós főzőzónákra soha ne helyezzen alufóliába csomagolt élelmiszert, evőeszközt, fazekak fedőjét és egyéb fémtárgyakat. A készülék akaratlan vagy véletlen bekapcsolása esetén az említett</li> </ul>	<b>POZOR</b> <ul style="list-style-type: none"> <li>• Senzorsko upravljanje se aktivira s pritiskom prsta na ustrezno tipko na steklokeramični plošči. Polje za upravljanje naj bo zato čisto in suho.</li> <li>• Ne odlagajte ničesar na polje za upravljanje kuhalne plošče.</li> <li>• Preprečite otrokom, da uporabljajo ali čistijo površino kuhalne plošče.</li> <li>• Bodite <b>POZORNI</b> na neželen vklop aparata, npr. s strani domačih živali.</li> <li>• Pri izključitvi kuhalne plošče iz električnega omrežja se nastavljeni parametri ponastavijo.</li> <li>• Na induktivna kuhalna polja nikoli ne odlagajte živil, ki so pakirana v aluminijasto folijo, pribora, pokrovk in drugih kovinskih predmetov. Ob neželenem ali naključnem vklopu aparata bi se te predmeti lahko hitro segreti in povzročili opekline in poškodbe.</li> <li>• Ko snamete lonec z indukcijske cone,</li> </ul>

<p>dojde do 60 sec k vypnutí varné desky.</p> <ul style="list-style-type: none"> <li>Po použití vypněte indukční zóny ovladačem a nespolehajte automatické vypnutí (rozpoznání hrnce).</li> </ul>	<ul style="list-style-type: none"> <li>Pri odstránení hrnce z indukčnej zóny dôjde do 60 sec sa varná doska vypne.</li> <li>Po použití vypnite indukčné zóny ovladačom a nespolehajte na automatické vypnutie (rozpoznanie nádoby).</li> </ul>	<p>tárgyak felforrósodhatnak és égést vagy károsodást okozhatnak.</p> <ul style="list-style-type: none"> <li>Ha az indukciós zónáról eltávolítja az edényt, akkor 60 másodpercen múlva az egész főzőlap kikapcsolódik.</li> <li>Használat után kapcsolja ki az indukciós zónákat és ne bízson az automatikus kikapcsolásban (fazékfelismerés).</li> </ul>	<p>se čez 60 sekund kuhalna plošča izklopi.</p> <ul style="list-style-type: none"> <li>Po končani uporabi induktivno polje izključite in se ne zanašajte na samodejni izklop (zaznavanje lonca)</li> </ul>
<p><b>Příkony varných zón jsou regulovány v rozsahu 9 stupňů plynule volitelných pomocí senzoru „B“ na ovládacím panelu.</b></p>	<p><b>Příkony varných zón sú regulované v rozsahu 9 stupňov, plynule voliteľných pomocou senzora „B“ na ovládacím panelu.</b></p>	<p><b>A főzőzónák teljesítményét a vezérlőpanel "B" szenzorral választható 9 fokozatban lehet beállítani.</b></p>	<p><b>Vstopne moči kuhalnih con se regulirajo v obsegu 9 stopinj tekoče nastavljenih s pomočjo senzorjev »B« na upravljalni plošči.</b></p>
<p><b>ZAPNUTÍ VARNÉ DESKY</b> Stiskneme senzor A (síťový spínač). Rozsvítí se symboly ovládacích displejů „C“, „D“ a „E“. Neprovedeme-li další volbu do 60 sec, dojde k automatickému vypnutí varné desky.</p>	<p><b>ZAPNUTIE VARNEJ PLATNE</b> Stiskneme senzor A (sieťový spínač). Rozsvietia sa symboly displejov „C“, „D“ a „E“. Ak neuskutočnime ďalšiu voľbu do 60 sec, dôjde k automatickému vypnutiu varnej desky.</p>	<p><b>A FŐZŐLAP BEKAPCSOLÁSA</b> Nyomja le az "A" szenzort (hálózati kapcsoló). A „C“, „D“ és „E“ vezérlő-kijelzők kivilágosodnak. Ha 60 másodpercen belül nem tesz más választást, a főzőlap automatikusan kikapcsolódik.</p>	<p><b>VKLOP KUHALNE PLOŠČE</b> Pritisnite samo senzor B (omrežno stikalo). Prižgali se bodo simboli upravljalnih displejev „C“, „D“ in „E“. Če do 60 sekund ni nobenega drugega izbora, se kuhalna plošča samodejno izklopi.</p>
<p><b>ZAPNUTÍ VARNÉ ZÓNY</b> Stiskem senzoru „C“ nebo „D“ vybereme příslušnou varnou zónu nebo flexi zónu. Do 5 sec po zapnutí varné desky provedeme pomocí senzoru „B“ nastavení požadovaného stupně výkonu (1 – 9).</p>	<p><b>ZAPNUTIE VARNEJ ZÓNY</b> Potlačení senzora „C“ alebo „D“ vyberieme príslušnú varnú zónu alebo flexi zónu. Do 5 sekúnd po zapnutí varnej desky prevedieme pomocou senzora „B“ nastavenie požadovaného stupňa výkonu (1 – 9).</p>	<p><b>A FŐZŐZÓNA BEKAPCSOLÁSA</b> A „C“ vagy „D“ szenzor lenyomásával kiválasztjuk a megfelelő főzőzónát vagy a flexi-zónát. 5 másodpercig a főzőlap bekapcsolása után a „B“ szenzor segítségével állítsa be a szükséges teljesítményt (1 – 9).</p>	<p><b>VKLOP KUHALNE CONE</b> S pritiskanjem na senzor "C" ali "D" izberite ustrezno kuhalno ali flexi cono. Do 5 sekund po vklopu izvedemo s pomočjo senzorjev "B" nastavev želeno stopnje moči (1 – 9).</p>
<p><b>ROZPOZNÁNÍ HRNCE U INDUKČNÍ VARNÉ ZÓNY</b></p> <ul style="list-style-type: none"> <li>Pokud je varná zóna zapnutá a není na ní postaven žádný hrnec nebo je na ní postaven příliš malý hrnec, neprobíhá žádný přenos energie. Upozorňuje na to blikající symbol .</li> <li>Pokud se na varnou zónu postaví vhodný hrnec, zapne se nastavený stupeň výkonu a číslice s jeho hodnotou na ukazateli svítí. Přívod energie se přeruší, jestliže se hrnec odstaví. Na ukazateli stupně výkonu se opět objeví blikající symbol .</li> </ul>	<p><b>ROZPOZNANÍ NÁDOBY U INDUKČNEJ VARNEJ ZÓNY</b></p> <ul style="list-style-type: none"> <li>Ak je varná zóna zapnutá a nie je na nej postavený žiadny hrniec alebo je na nej postavený príliš malý hrniec, neprebíha žiadny prenos energie. Upozorňuje na to blikajúci symbol .</li> <li>Ak sa na varnú zónu postaví vhodný hrniec, zapne sa nastavený stupeň výkonu a číslica s jeho hodnotou na ukazovateli svieti. Prívod energie sa preruší, ak sa hrniec odstaví. Na ukazovateli stupňa výkonu sa opäť objaví blikajúci symbol .</li> </ul>	<p><b>AZ EDÉNY ÉSZLELÉSE AZ INDUKCIÓS FŐZŐZÓNÁN</b></p> <ul style="list-style-type: none"> <li>Ha a főzőzóna be van kapcsolva és nincs rajta edény vagy csak nagyon kicsi edény, akkor nem lesz energiaátvitel. Erre a villogó  szimbólum figyelmeztet.</li> <li>Ha megfelelő edényt helyez a főzőzónára, akkor a beállított teljesítmény bekapcsolódik és a kijelzőn a teljesítménynek megfelelő szám fog villogítani. Ha az edényt eltávolítja, akkor az energiaátvitel megszűnik. A teljesítménykijelzőn megint a villogó  szimbólum</li> </ul>	<p><b>PREPOZNANJE LONCA NA INDUKCIJSKI KUHALNI CONI</b></p> <ul style="list-style-type: none"> <li>Če je kuhalna cona vključena brez lonca, ali je na njej manjši lonec, je proces pretoka energije prekinjen. Na to nas opozori utripajoči simbol .</li> <li>V kolikor na kuhalno cono postavimo ustrezen lonec, se cona vključi in greje; moč grejta nakazuje številka, ki sveti na indikatorju. Pretok energije se prekine, če lonec umaknemo. Na indikatorju moči grejta se ponovno prikaže utripajoči simbol .</li> <li>Če na kuhalno cono postavimo lonec,</li> </ul>



<ul style="list-style-type: none"> <li>Jestliže na varnou zónu postavíme menší varnou nádobu, jejíž rozměr však není menší než minimální průměr, potřebný k uvedení varné zóny do provozu, bude dodáván pouze takový výkon, který odpovídá rozměru varné nádoby.</li> </ul>	<ul style="list-style-type: none"> <li>Ak na varnú zónu postavíme menšiu varnú nádobu, ktorej rozmer však nie je menší ako minimálny priemer, potrebný k uvedení varnej zóny do prevádzky, bude dodávaný iba taký výkon, ktorý odpovedá rozmeru varnej nádoby.</li> </ul>	<p>jelenik meg.</p> <ul style="list-style-type: none"> <li>Ha a főzőzónára egy kisebb, de a minimálisnál – melynél még a főzőzónát üzemeltetni lehet - nagyobb átmérőjű edényt helyezünk, akkor csak a főzőedény átmérőjének megfelelő energia lesz átadva.</li> </ul>	<p>katerega premer je dovolj velik, da aktivira gretje, vendar pa manjši od cone, se bo grelna ploskev oz. moč gretja ustrezno prilagodila velikosti lonca.</p>
<p><b>MŮSTKOVÝ REŽIM (FLEXI ZONA)</b></p> <ul style="list-style-type: none"> <li>Varné zóny na levé i pravé straně lze použít jako samostatné varné zóny (přední a zadní) nebo sjednocené do můstkového režimu 200x400 mm.</li> <li>Pro typy IS655SC, IS655USC a IS655X lze varné zóny na levé straně použít samostatně (přední a zadní) nebo sjednocené do můstkového režimu, varné zóny na pravé straně lze použít pouze samostatně.</li> <li>Pro aktivaci můstkového režimu stiskněte senzor „D“</li> <li>Hrnec (∅ 200) lze nyní přesouvat z přední na zadní varnou zónu (nebo obráceně), můstkový režim automaticky detekuje pozici a nastaví výkon na příslušnou zónu.</li> <li>Pro správný přenos výkonu musí být hrnec (∅ 200) při použití můstkového režimu umístěn buďto v přední části nebo v zadní části zóny.</li> <li>Lze také použít nádobu podlouhlého tvaru až do velikosti 200x400 mm.</li> <li>Podlouhlá nádoba může být při můstkovém režimu umístěna kdekoliv na celkové ploše zóny.</li> </ul>	<p><b>MOSTOVÝ REŽIM (FLEXI ZONA)</b></p> <ul style="list-style-type: none"> <li>Varné zóny na ľavej a pravej strane sa dajú použiť ako samostatné varné zóny (predná a zadná) alebo spojené do mostového režimu 200x400 mm.</li> <li>Pre typy IS655SC, IS655USC a IS655X sa dajú použiť varné zóny na ľavej strane (predná a zadná) samostatne alebo spojené do mostového režimu, varné zóny na pravej strane sa dajú použiť iba samostatne.</li> <li>Pre aktiváciu mostového režimu stisnite senzor „D“</li> <li>Hrnec (∅ 200) sa dá teraz presúvať z prednej na zadnú varnú zónu (alebo naopak), mostový režim automaticky sníma pozíciu a nastaví výkon na príslušnú zónu.</li> <li>Pre správny prenos výkonu musí byť hrnec (∅ 200) pri používaní mostového režimu umiestnený buď v prednej časti alebo v zadnej časti zóny.</li> <li>Môže sa tiež použiť nádoba podlhovastého tvaru až do veľkosti 200x400 mm.</li> <li>Podlhovastá nádoba môže byť pri mostovom režime umiestnená hocikde na ploche zóny.</li> </ul>	<p><b>A HÍD-REZSIM (A FLEXI-ZÓNA)</b></p> <ul style="list-style-type: none"> <li>A bal- vagy jobboldali főzőzónákat mint külön főzőzónákat lehet használni (elülső és hátsó) vagy a Híd-rezsimben egyesítve mint egy 200x400 mm méretű zónát.</li> <li>A IS655SC, IS655USC és IS655X típusoknál a baloldalon lévő főzőzónákat vagy külön-külön (az elülsőt és a hátsót) vagy egyesítve egy ún. "hid" módban lehet használni, a jobboldalon lévő főzőzónákat csak külön-külön lehet használni.</li> <li>A Híd-rezsim bekapcsolásához nyomja le a „D” szenzort.</li> <li>Az edényt (∅ 200) ekkor az elülső zónáról a hátsóra lehet áttolni (vagy fordítva), a Híd-rezsim automatikusan felismeri a fekvést és a megfelelő zónánál beállítja a teljesítményt.</li> <li>A teljesítmény helyes átviteléhez az edényt (∅ 200) a Híd-rezsim használatánál vagy a zóna elülső vagy hátsó részére kell helyezni.</li> <li>Egy ovális edényt 200x400 mm méretig is lehet itt használni.</li> <li>Az ovális edény akárhol a zóna egész területén feket.</li> </ul>	<p><b>REŽIM »MOSTIČEK« (CONA FLEXI)</b></p> <ul style="list-style-type: none"> <li>Kuhalne cone na levi in desni strani lahko uporabite kot samostojne kuhalne cone (sprednje in zadnje) ali usklajene v režim MOSTIČEK 200x400 mm.</li> <li>Pri tipih IS655SC, IS655USC im IS655X se lahko kuhalne cone na levi strani uporabijo vsaka posebej (sprednja in zadnja) ali obe skupaj v ti. režimu »mostičk«, medtem ko kuhalne cone na desni strani pa lahko uporabite le vsako posebej.</li> <li>Da aktivirate režim mostiček, pritisnite na senzor »D«</li> <li>Lonec (∅ 200) lahko sedaj premaknete iz sprednje na zadnjo kuhalno cono (ali obratno), režim MOSTIČEK samodejno odkrije položaj in nastavi zmogljivost na ustrezno cono.</li> <li>Za pravilen prenos zmogljivosti mora biti lonec (∅ 200) pri uporabi režima MOSTIČEK nameščen bodisi v sprednjem ali v zadnjem delu fleksi cone.</li> <li>Lahko tudi uporabite posodo podolgovate oblike do velikosti 200x400 mm.</li> <li>Podolgovata posoda se lahko v režimu MOSTIČEK nahaja na celotni površini cone.</li> </ul>
<p><b>INDIKACE ZBYTKOVÉHO TEPLA</b></p> <ul style="list-style-type: none"> <li>Po vypnutí varné zóny, má-li tato zóna teplotu vyšší než 60° C, se na</li> </ul>	<p><b>INDIKÁCIA ZVÝSKOVÉHO TEPLA</b></p> <ul style="list-style-type: none"> <li>Po vypnutí varnej zóny, ak má táto</li> </ul>	<p><b>A MARADÉKHŐ JELZÉSE</b></p> <ul style="list-style-type: none"> <li>Ha a főzőzóna kikapcsolása után ennek a hőmérséklete 60° -nál</li> </ul>	<p><b>INDIKACIJA PREOSTALE TOPLOTE</b></p> <ul style="list-style-type: none"> <li>Če je temperatura cone po izklopu</li> </ul>

<p>displeji objeví světelný symbol „H“, který signalizuje zvýšenou teplotu povrchu varné zóny.</p> <ul style="list-style-type: none"> <li>• Tato signalizace omezuje možnost popálení u vypnuté zóny. Horké varné místo může být energeticky využito.</li> </ul>	<p>zóna teplotu vyššíu ako 60° C, sa na displeji objaví svetelný symbol "H", ktorý signalizuje zvýšenú teplotu povrchu varnej zóny.</p> <ul style="list-style-type: none"> <li>• Táto signalizácia obmedzuje možnosť popálenia u vypnuté zóny. Horúce varné miesto môže byť energeticky využité.</li> </ul>	<p>magasabb, akkor a kijelzőn a „H” szimbólum jelenik meg, mely a főzőzóna felületének magasabb hőmérsékletét jelzi.</p> <ul style="list-style-type: none"> <li>• Ez a jelzés a megégetés lehetőségét a kikapcsolt zónánál korlátozza. A forró főzőzóna hőtartalmát esetleg kilehet használni.</li> </ul>	<p>višja od 60°C, se na displeju prižge svetlobni signal »H«, ki opozori na višjo temperaturo na površini kuhalne cone.</p> <ul style="list-style-type: none"> <li>• Ta opozorilni znak preprečuje morebitne poškodbe zaradi opeklin, ko je cona izklopljena. Vroča kuhalna ploskev je potem energetsko izkoriščena.</li> </ul>
<p><b>DĚTSKÁ POJISTKA:</b> Dětská pojistka slouží k zamezení provádění změn v nastavení během vaření nebo k celkovému zamezení použití spotřebiče.</p>	<p><b>DETSKÁ POJISTKA:</b> Detská pojistka slúži k zabráneniu konania zmien v nastaveniu v priebehu varenia alebo k celkovému zabráneniu používania spotrebiča.</p>	<p><b>GYERMEKBIZTOSÍTÓ:</b> A gyermekbiztosító meggátolja a beállítás főzés közbeni változását vagy a készülék használatát.</p>	<p><b>OTROŠKA VAROVALKA:</b> Otroška varovalka služi za preprečevanje sprememb pri kuhanju ali v celotnem preprečevanju uporabe porabnika.</p>
<p><b>POSTUP:</b></p> <ul style="list-style-type: none"> <li>• Zapněte varnou desku stiskem senzoru „B”</li> <li>• Stisknutím senzoru „H” aktivujete dětskou pojistku.</li> <li>• Písmena „Lo” se zobrazí na displeji nad senzorem „E”.</li> <li>• Aktivaci lze provést i pokud je aktivní některá varná zóna.</li> </ul>	<p><b>POSTUP:</b></p> <ul style="list-style-type: none"> <li>• Zapnite varnú dosku stlačením senzora "B"</li> <li>• Stiskom senzora „H” aktivujete detskú pojistku.</li> <li>• Písmená „Lo” sa zobrazia na displeji nad senzorum „E”.</li> <li>• Aktivácia sa dá urobiť aj keď je aktívna niektorá varná zóna.</li> </ul>	<p><b>GYERMEKBIZTOSÍTÓ:</b> <b>FOLYAMAT:</b></p> <ul style="list-style-type: none"> <li>• Kapcsolja be a főzőlapot a „B” szenzor lenyomásával.</li> <li>• A gyerekbiztosítót a „H” szenzor lenyomásával kapcsoljuk be.</li> <li>• Az "E" szenzor fölötti kijelzőn az „Lo” betűk jelennek meg.</li> <li>• Ezt a kapcsolást egy aktív főzőzónánál is megtehetjük.</li> </ul>	<p><b>OTROŠKA VAROVALKA:</b> <b>POSTOPEK:</b></p> <ul style="list-style-type: none"> <li>• S pritiskom na senzor „B” prižgite kuhalno ploščo.</li> <li>• Za aktiviranje senzora »H« aktivirajte otroško varovalko.</li> <li>• Črki »Lo« se prikažeta na zaslonu nad senzorjem »E«.</li> <li>• Aktivacija je možna tudi, če je aktivna določena kuhalna cona.</li> </ul>
<p><b>DEAKTIVACE:</b></p> <ul style="list-style-type: none"> <li>• Stiskněte a podržte senzor „H” po dobu přibližně 3 sekund.</li> <li>• Písmena „Lo” zmizí, varná deska je připravena k použití.</li> </ul>	<p><b>DEAKTIVÁCIA:</b></p> <ul style="list-style-type: none"> <li>• Stisnite a podržte senzor „H” po dobu približne 3 sekundy.</li> <li>• Písmená „Lo” zmiznú, varná doska je pripravená k použitiu.</li> </ul>	<p><b>KIKAPCSOLÁS:</b></p> <ul style="list-style-type: none"> <li>• Nyomja le és hagyja lenyomva kb. 3 másodpercre a „H” szenzort.</li> <li>• Az „Lo” betűk eltűnnek, a főzőlap készen áll a használatához.</li> </ul>	<p><b>DEAKTIVIRANJE:</b></p> <ul style="list-style-type: none"> <li>• Pritisnite na senzor »H« in ga držite vsaj 3 sekunde.</li> <li>• Črki »Lo« se izgubita, kuhalna plošča pa je pripravljena za uporabo.</li> </ul>
<p><b>VYPNUTÍ VARNÉ DESKY</b></p> <ul style="list-style-type: none"> <li>• Funkce celkového vypnutí může být provedena bez ohledu na pracovní režim varné desky stiskem ovladače „ZAPNUTO / VYPNUTO“ (symbol A).</li> <li>• Když je varná deska vypnuta, ozve se zvukový signál (pípnutí) a zhasnou všechny symboly (pokud není na některém displeji zobrazena signalizace zbytkové teplo nebo alarmu).</li> </ul>	<p><b>VYPNUTIE VARNEJ PLATNE</b></p> <ul style="list-style-type: none"> <li>• Funkcia celkového vypnutia môže byť prevedená bez ohľadu na pracovný režim varnej platne stisnutím ovládača „ZAPNUTÉ / VYPNUTÉ“ (symbol A).</li> <li>• Ak je varná platňa vypnutá, ozve sa zvukový signál (pípnutie) a zhasnú všetky symboly (ak nieje na niektorom displeji zobrazená signalizácia zbytkového tepla alebo alarmu).</li> </ul>	<p><b>A FŐZŐLAP KIKAPCSOLÁSA</b></p> <ul style="list-style-type: none"> <li>• A kikapcsolást tekintet nélkül a főzőlap üzemmódjára a „BEKAPCSOLVA / KIKAPCSOLVA” (Az „A” szimbólum) vezérlő lenyomásával lehet elvégezni.</li> <li>• A főzőlap kikapcsolását egy hangjel jelzi, a szimbólumok kialszanak (az esetleges valamelyik maradék hő jelzése vagy a riasztójelzés kivételével).</li> </ul>	<p><b>IZKLOP KUHALNE PLOŠČE</b></p> <ul style="list-style-type: none"> <li>• Funkcija izklopa deluje ne glede na delovni režim, v vseh režimih delovne plošče, ko pritisnemo na gumb »VKLOP / IZKLOP« (simbol A).</li> <li>• Ko se kuhalna plošča izklopi, se oglasi pisk (zvočni signal) in ugasnejo vsi simboli (če na katerem od displejev ni aktivno opozorilo preostale toplote ali alarma).</li> </ul>

<p><b>FUNKCE ZVÝŠENÉHO VÝKONU „POWER BOOST“</b></p> <ul style="list-style-type: none"> <li>• Funkce „POWER BOOST“ slouží k rychlému dodání maximálního výkonu příslušné varné zóně</li> <li>• Délka provozu varné zóny v tomto režimu je max 5 minut. Po uplynutí této doby dojde automaticky ke snížení výkonu na stupeň 9.</li> <li>• Pokud je při použití funkce „POWER BOOST“ zapnuta i druhá indukční zóna na shodné straně varné desky, potom se automaticky snižuje výkon této varné zóny na stupeň „2“.</li> </ul>	<p><b>FUNKCIA ZVÝŠENÉHO VÝKONA „POWER BOOST“</b></p> <ul style="list-style-type: none"> <li>• Funkcia " POWER BOOST " slúži na rýchle dodanie maximálneho výkonu príslušnej varnej zóny</li> <li>• Dĺžka prevádzky varnej zóny v tomto režime je max 5 minút. Po uplynutí tejto doby dôjde automaticky k zníženiu výkonu na stupeň 9.</li> <li>• Pokiaľ je pri používaní funkcie „POWER BOOST“ zapnutá aj druhá indukčná zóna na rovnakej strane varnej desky, potom sa automaticky znižuje výkon tejto varnej zóny na stupeň „2“.</li> </ul>	<p><b>ERŐSÍTETT TELJESÍTMÉNY FUNKCIÓJA „POWER BOOST “</b></p> <ul style="list-style-type: none"> <li>• A „POWER BOOST “ funkció egy gyors és maximális teljesítményt biztosít a kiválasztott főzőzóna részére.</li> <li>• A kiválasztott főzőzónát maximálisan 5 percig lehet ebben a munkamódban munkáltatni. Ennek az idő elmúlásával a teljesítmény automatikusan a 9-es teljesítményszintre kapcsolódik át.</li> <li>• Ha a „POWER BOOST“ funkció használatánál a másik indukciós zóna az főzőlap azonos oldalán is be van kapcsolva, akkor ez a főzőzóna automatikusan a „2“-es teljesítményfokra lesz átkapcsolva.</li> </ul>	<p><b>FUNKCIJA POVEČANE ZMOGLJIVOSTI „POWER BOOST “</b></p> <ul style="list-style-type: none"> <li>• Funkcija » POWER BOOST « služi za hitro aktiviranje maksimalne zmogljivosti določene kuhalne cone.</li> <li>• V tem režimu lahko kuhalna cone deluje največ 5 minut. Ko poteče ta čas, se zmogljivost naprave samodejno zmanjša na stopnjo 9.</li> <li>• V kolikor je ob uporabi funkcije »POWER BOOSTER« vključena še druga indukcijska cone na enaki strani kuhalne plošče na »8« stopnjo in več, potem se zmogljivost te kuhalne cone samodejno zmanjša na »2« stopnjo.</li> </ul>
<p><b>POZNÁMKA</b> Funkci „POWER BOOST“ jsou vybaveny všechny varné zóny.</p>	<p><b>POZNÁMKA</b> Funkciou „POWER BOOST“ sú vybavené všetky varné zóny.</p>	<p><b>MEGJEGYZÉS</b> A „POWER BOOST“ funkciót minden főzőzónál használhatjuk.</p>	<p><b>OPOMBA</b> S funkcijo »POWER BOOST« so opremljene vse kuhalne cone.</p>
<p><b>AKTIVACE FUNKCE „POWER BOOST“</b></p> <ul style="list-style-type: none"> <li>• Nastavte libovolný stupeň výkonu na varné zóně.</li> <li>• Stiskněte senzor „G“ pro aktivaci funkce „POWER BOOST“.</li> <li>• Na displeji příslušné zóny se po dobu aktivace této funkce zobrazí písmeno „b“.</li> </ul>	<p><b>AKTIVÁCIA FUNKCIE „POWER BOOST“</b></p> <ul style="list-style-type: none"> <li>• Nastavte ľubovoľný stupeň výkonu na varnej zóne.</li> <li>• Stisnite senzor „G“ pre aktiváciu funkcie „POWER BOOST“.</li> <li>• Na displeji príslušnej zóny sa po dobu aktivácie tejto funkcie zobrazí písmeno „b“.</li> </ul>	<p><b>A „POWER BOOST“ FUNKCIÓ BEKAPCSOLÁSA</b></p> <ul style="list-style-type: none"> <li>• A főzőzónán állítson be egy akármilyen teljesítményfokot.</li> <li>• A „POWER BOOST“ funkciót bekapcsolásához nyomja le a "G" szenzort.</li> <li>• A zónához illetékes kijelzőn ez funkció használatát a „b“ betű lesz látható.</li> </ul>	<p><b>AKTIVIRANJE FUNKCIJE „POWER BOOST“</b></p> <ul style="list-style-type: none"> <li>• Nastavite poljubno stopnjo zmogljivosti na kuhalni coni.</li> <li>• Pritisnite na senzor »G« za aktiviranje funkcije »POWER BOOST«.</li> <li>• Medtem, ko je ta funkcija aktivna, se na displeju ustrezne cone prikaže črka »b«.</li> </ul>
<p><b>DEAKTIVACE FUNKCE „POWER BOOST“</b> Zvolením libovolného stupně na senzoru „B“ dojde k deaktivaci funkce „POWER BOOST“.</p>	<p><b>DEAKTIVÁCIA FUNKCIE „POWER BOOST“</b> Zvolením ľubovoľného stupňa na senzore „B“ sa funkcia „POWER BOOST“ deaktivuje.</p>	<p><b>A „POWER BOOST“ FUNKCIÓ KIKAPCSOLÁSA</b> A „POWER BOOST“ funkciót a "B" szenzorral való akármilyen teljesítmény beállításával kapcsoljuk ki..</p>	<p><b>DEAKTIVIRANJE FUNKCIJE „POWER BOOST“</b> Z izbiro poljubne stopnje na senzoru »B« pride do deaktiviranja funkcije »POWER BOOST«.</p>
<p><b>FUNKCE UDRŽOVÁNÍ POKRMU V TEPLÉM STAVU</b></p> <ul style="list-style-type: none"> <li>• Pomocí nízkého výkonu udržuje pokrm v teplém stavu.</li> <li>• Funkci lze využít u všech varných zón.</li> </ul>	<p><b>FUNKCIE UDRŽOVANIA POKRMU V TEPLOM STAVE</b></p> <ul style="list-style-type: none"> <li>• Pomocou nízkeho výkonu sa pokrm udržiava v teplom stave.</li> <li>• Funkcia sa dá využiť u všetkých varných zón.</li> </ul>	<p><b>AZ ÉTEL MELEGBEN TARTÁSA - FUNKCIÓ</b></p> <ul style="list-style-type: none"> <li>• Az ételt kis teljesítménnyel melegen lehet tartani.</li> <li>• Ezt a funkciót valamennyi főzőzónánál lehet használni.</li> </ul>	<p><b>FUNKCIJA OHRANITVE HRANE V TOPLEM STANJU</b></p> <ul style="list-style-type: none"> <li>• S pomočjo nizke moči ohranjamo hrano v toplem stanju.</li> <li>• Funkcijo lahko izrabite pri vseh kuhalih conah.</li> </ul>

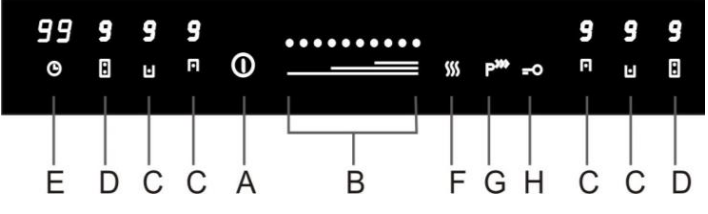
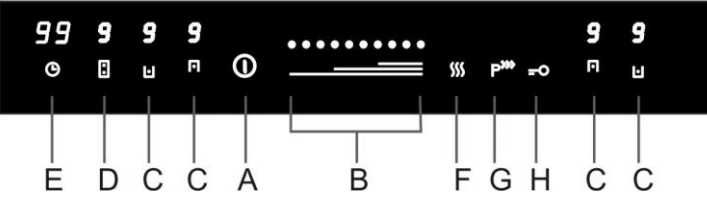
<p><b>AKTIVACE FUNKCE UDRŽOVÁNÍ POKRMU V TEPLÉM STAVU</b></p> <ul style="list-style-type: none"> <li>• Zapněte varnou desku stiskem senzoru „A“.</li> <li>• Stiskem senzoru „C“ nebo „D“ vybereme příslušnou varnou zónu nebo flexi zónu.</li> <li>• Stiskem senzoru „F“ aktivujeme funkci pro udržování pokrmu v teplém stavu.</li> <li>• Na displeji varné zóny se zobrazí symbol „.“.</li> </ul>	<p><b>AKTIVÁCIA FUNKCIE UDRŽOVANIA POKRMU V TEPLOM STAVE</b></p> <ul style="list-style-type: none"> <li>• Zapnite varnú dosku stiskom senzora „A“.</li> <li>• Stiskom senzora „C“ alebo „D“ vyberieme príslušnú varnú zónu alebo flexi zónu.</li> <li>• Stiskom senzora „F“ aktivujeme funkciu pre udržovanie pokrmu v teplom stave.</li> <li>• Na displeji varnej zóny sa zobrazí symbol „.“.</li> </ul>	<p><b>AZ ÉTEL MELEGBEN TARTÁSA - FUNKCIÓ BEKAPCSOLÁSA</b></p> <ul style="list-style-type: none"> <li>• Kapcsolja be a főzőlapot az „A“ szenzor lenyomásával.</li> <li>• A „C“ vagy „D“ szenzor lenyomásával kiválasztjuk a megfelelő főzőzónát vagy a flexi-zónát.</li> <li>• Az étel melegben tartásának funkcióját az „F“ szenzorral aktiváljuk.</li> <li>• A főzőzónának megfelelő kijelzőn a „.“ szimbólum jelenik meg.</li> </ul>	<p><b>AKTIVIRANJE FUNKCIJE OHRANITVE HRANE V TOPLEM STANJU</b></p> <ul style="list-style-type: none"> <li>• S pritiskom na senzor „A“ prižgite kuhalno ploščo.</li> <li>• S pritiskanjem na senzor „C“ ali „D“ izberite ustrezno kuhalno ali flexi cono.</li> <li>• S pritiskanjem na senzor »F« aktivirajte funkcijo za vzdrževanje jedi v toplem stanju.</li> <li>• Na displeju kuhalne cone se prikaže simbol „.“.</li> </ul>
<p><b>DEAKTIVACE FUNKCE UDRŽOVÁNÍ POKRMU V TEPLÉM STAVU</b></p> <ul style="list-style-type: none"> <li>• Stiskem senzoru „C“ nebo „D“ vybereme příslušnou varnou zónu nebo flexi zónu, u které je aktivovaná funkce pro udržování pokrmu v teplém stavu.</li> <li>• Deaktivaci funkce provedeme nastavením výkonu senzorem „B“.</li> </ul>	<p><b>DEAKTIVÁCIA FUNKCIE UDRŽOVANIA POKRMU V TEPLOM STAVE</b></p> <ul style="list-style-type: none"> <li>• Stiskom senzora „C“ nebo „D“ vyberieme príslušnú varnú zónu alebo flexi zónu, u ktorej je aktivovaná funkcia pre udržovanie pokrmu v teplom stave.</li> <li>• Deaktiváciu funkcie urobíme nastavením výkonu senzorem „B“.</li> </ul>	<p><b>AZ ÉTEL MELEGBEN TARTÁSA - FUNKCIÓ KIKAPCSOLÁSA</b></p> <ul style="list-style-type: none"> <li>• A „C“ vagy „D“ szenzor lenyomásával kiválasztjuk az illetékes főzőzónát vagy flexi-zónát, melynél az étel melegben tartása be van kapcsolva.</li> <li>• A funkciót a teljesítmény beállításával a „B“ szenzorral kapcsoljuk ki.</li> </ul>	<p><b>DEAKTIVIRANJE FUNKCIJE OHRANITVE HRANE V TOPLEM STANJU</b></p> <ul style="list-style-type: none"> <li>• S pritiskanjem na senzor »C« ali »D« izberite ustrezno kuhalno cono ali flexi cono, pri kateri je aktivirana funkcija za vzdrževanje jedi v toplem stanju.</li> <li>• Funkcijo izklopite, če nastavite zmogljivost s senzorjem »B“.</li> </ul>
<p><b>IS656SC, IS656USC, IS656X, IS756SC, IS756USC</b></p>		<p><b>IS655SC, IS655USC, IS655X</b></p>	
			
<p><b>ČASOVAČ (TIMER)</b> Varná deska je vybavena časovým spínačem, který může pracovat ve dvou režimech: a) minutka b) časování varné zóny (nastavení délky provozu varné zóny)</p>	<p><b>ČASOVAČ (TIMER)</b> Varná doska je vybavená časovým spínačom, ktorý môže pracovať v dvoch režimoch: a) minútka b) časovanie varnej zóny (nastavenie dĺžky prevádzky varnej zóny)</p>	<p><b>AZ IDŐZÍTŐ (TIMER)</b> A főzőlap időzített kapcsolóval van ellátva, mely két rezsimben dolgozhat: a) ébresztő-rezsim b) főzőzóna időzítés (a főzőzóna használatának időzítése)</p>	<p><b>ČASOMERILEC (TIMER)</b> Kuhalna plošča je opremljena s časovnim stikalom, ki lahko deluje na dva načina: a) merilna ura z minutami b) časovna nastavev kuhalne cone (nastavev dolžine delovanja kuhalne cone)</p>

<p><b>MINUTKA</b>  Časový spínač - režim minutka.  Výkonové stupně zón nastaveny na 0.  Po ukončení nastaveného času zazní zvukový signál.  Funkci minutky lze aktivovat pouze v zapnutém stavu vestavné desky.  Výkonové stupně zón nastaveny na 0.</p>	<p><b>MINUTKY</b>  Časový spínač - režim minútka.  Výkonové stupne zón sú nastavené na 0. Po skončení nastaveného času zaznie zvukový signál.  Funkciu minútky možné aktivovať iba v zapnutom stave vstavanej dosky.  Výkonové stupne zón sú nastavené na 0.</p>	<p><b>ÉBRESZTŐ</b>  Időzítő - ébresztő rezsim.  A zónák teljesítménye nullára van beállítva. A beállított idő elmúltával egy hangjellet ad ki.  Az ébresztő rezsimet csak a főzőlap bekapcsolt állapotában lehet aktiválni. A zónák teljesítménye nullára van beállítva.</p>	<p><b>MERILNA URA Z MINUTAMI</b>  Časovno stikalo – način minuta.  Stopnja zmogljivosti je nastavljena na 0. Po končanem nastavljenem času se oglasi pisk.  Funkcija merilne ure z minutami lahko aktiviramo le, ko je vgradna plošča vklopljena. Stopnja zmogljivosti je nastavljena na 0.</p>
<p><b>POSTUP:</b></p> <ul style="list-style-type: none"> <li>• Zapnete vestavnou desku senzorem „A“</li> <li>• Stisknete senzor časovače „E“.</li> <li>• Na displeji nad senzorem se rozsvítí číslice 10.</li> <li>• Pomocí senzoru „B“ nastavte požadovaný počet minut.</li> <li>• Opětovným stiskem senzoru časovače „E“ a použitím senzoru „B“, můžete nastavovat čas v řádu desítek minut.</li> <li>• Po vypršení nastaveného času zobrazuje displej hodnotu „00“ a zvukový signál zní 30 sekund.</li> </ul>	<p><b>POSTUP:</b></p> <ul style="list-style-type: none"> <li>• Zapnite vstavanú dosku senzorum „A“</li> <li>• Stisnite senzor časovača „E“.</li> <li>• Na displeji nad senzorum sa rozsvieti číslica 10.</li> <li>• Pomocou senzora „B“ nastavte požadovaný počet minút.</li> <li>• Opätovným stiskom senzora časovača „E“ a použitím senzora „B“, môžete nastavovať čas v rádu desiatok minút.</li> <li>• Po uplynutí nastaveného času zobrazuje displej hodnotu „00“ a zvukový signál znie 30 sekúnd.</li> </ul>	<p><b>FOLYAMAT:</b></p> <ul style="list-style-type: none"> <li>• Kapcsolja be a beépített főzőlapot az "A" szenzorral.</li> <li>• Nyomja le az időzítő „E“ szenzorját.</li> <li>• A szenzor fölötti kijelzőn a 10 szám jelenik meg.</li> <li>• A „B” szenzorral állítsa be a kívánt percek számát.</li> <li>• Az időzítő „E” szenzorjának ismételt lenyomása után a "B" szenzorral az idő hosszát több tíz percrek lehet beállítani.</li> <li>• A beállított idő elmúlása után a kijelző „00“-át mutat és egy hangjel 30 másodpercig hangzani fog.</li> </ul>	<p><b>POSTOPEK:</b></p> <ul style="list-style-type: none"> <li>• Vgradno ploščo prižgite s senzorjem „A“</li> <li>• Pritisnite na senzor programske ure »E«.</li> <li>• Na zaslonu nad senzorjem se prižge cifra 10</li> <li>• S pomočjo senzora »B« nastavite zahtevano število minut.</li> <li>• S ponovnim pritiskanjem senzora merilca »E« in z uporabo senzora »B«, lahko nastavljate čas po desetkah minut.</li> <li>• Ko poteče nastavljen čas displej prikaže vrednost »00« in zvočni signal zveni 30 sekund.</li> </ul>
<p><b>ČASOVÁNÍ VARNÉ ZONY</b>  Režim časování varné zóny slouží k ukončení provozu varné zóny po uplynutí nastavené doby. Po ukončení provozu zazní zvukový signál.  Funkci časování varné zóny lze aktivovat pouze v zapnutém stavu vestavné desky a aktivované varné zóně (výkonový stupeň 1 – 9).</p>	<p><b>ČASOVANIE VARNEJ ZONY</b>  Režim časovania varnej zóny slúži na ukončenie prevádzky varnej zóny po uplynutí nastavenej doby. Po skončení prevádzky zaznie zvukový signál.  Funkciu časovanie varnej zóny je možné aktivovať iba v zapnutom stave vstavanej dosky a aktivovanej varnej zóne (výkonový stupeň 1 - 9).</p>	<p><b>A FŐZŐZONA IDŐZÍTÉSE</b>  A főzőzóna időzítésének rezsimje a főzőzóna munkájának befejezésére szolgál, a beállított idő elmúlása után. A munka befejezésékor egy hangjel jelentkezik.  A főzőzóna időzítés - rezsimet csak a főzőlap bekapcsolt állapotában és a megfelelő főzőzóna nem nullás teljesítménye mellett (teljesítmény 1-től 9-ig) lehet aktiválni</p>	<p><b>ČASOVNA NASTAVITEV KUHALNE CONE</b>  Način časovne nastavitve kahalne cone je namenjen za konec delovanja kahalne cone po preteku nastavljenega časa. Ko je delovanja konec, se zasliši pisk.  Funkcija časovne nastavitve kahalne cone se lahko aktivira samo v vključenem stanju vgradne plošče in aktivirane kahalne cone (moč stopnje 1 – 9).</p>
<p><b>POSTUP</b></p> <ul style="list-style-type: none"> <li>• Zapnete vestavnou desku stiskem senzoru „A“</li> <li>• Stiskem senzoru „C“ nebo „D“ vybereme příslušnou varnou zónu</li> <li>• Pomocí senzoru „B“ provedte</li> </ul>	<p><b>POSTUP:</b></p> <ul style="list-style-type: none"> <li>• Zapnite vstavanú dosku stiskom senzora „A“</li> <li>• Stiskom senzora „C“ alebo „D“ vyberieme príslušnú varnú zónu</li> <li>• Pomocou senzora „B“ urobte</li> </ul>	<p><b>FOLYAMAT</b></p> <ul style="list-style-type: none"> <li>• Kapcsolja be a beépített főzőlapot az „A“ szenzor lenyomásával.</li> <li>• A „C” vagy „D” szenzor lenyomásával kiválasztjuk a megfelelő főzőzónát.</li> <li>• A „B” szenzor segítségével állítsa be</li> </ul>	<p><b>POSTOPEK</b></p> <ul style="list-style-type: none"> <li>• S pritiskom na senzor „A“ prižgite kahalno ploščo.</li> <li>• S pritiskanjem na senzor "C" ali "D" izberite ustrezno kahalno cono.</li> <li>• S senzorjem »B« nastavite zahtevano</li> </ul>

<p>nastavení požadovaného stupně výkonu (1 – 9).</p> <ul style="list-style-type: none"> <li>Do 5 sekund stiskněte senzor „E“ časovače a pomocí senzoru „B“ nastavte požadovanou dobu, po jejímž uplynutí se má varná deska vypnout.</li> <li>Po uplynutí nastavené doby zazní zvukový signál a varná zóna se vypne.</li> </ul>	<p>nastavenie požadovaného stupňa výkonu (1 – 9).</p> <ul style="list-style-type: none"> <li>Do 5 sekúnd stisnite senzor „E“ časovača a pomocou senzora „B“ nastavte požadovanú dobu, po uplynutí ktorej sa má varná doska vypnúť.</li> <li>Po uplynutí nastavenej doby zaznie zvukový signál a varná zóna sa vypne.Po uplynutí nastaveného času zaznie zvukový signál a varná zóna sa vypne.</li> </ul>	<p>a kellő teljesítményfokot (1 – 9).</p> <ul style="list-style-type: none"> <li>Ezután 5 másodpercen belül nyomja le az időzítő „E“ szenzorját és a „B“ szenzor segítségével állítsa be azt az időszakot, amely elmúlása után a főzőlap kikapcsol.</li> <li>A beállított idő elmúlása után egy hangjel jelentkezik és a főzőzóna kikapcsol.A beállított idő elmúlása után egy hangjel jelentkezik és a főzőzóna kikapcsol.</li> </ul>	<p>stopnjo zmogljivosti (1 – 9).</p> <ul style="list-style-type: none"> <li>V roku 5 sekund pritisnite na senzor »E« merilca s senzorjem »B« nastavite zahtevan čas, po katerem se bo kuhalna plošča izklopila.</li> <li>Ko poteče nastavljen čas, se vključi zvočni signal in kuhalna cona se izklopi.Ko poteče nastavljen čas, se vključi zvočni signal in kuhalna cona se izklopi.</li> </ul>
<p><b>POZNÁMKA</b></p> <ul style="list-style-type: none"> <li>Funkcia časování varné zóny lze současně použít u všech varných zón.</li> <li>Zapnutím další varné zóny stiskem senzoru „C“ nebo „D“ a následným stiskem senzoru „E“ časovače můžete nastavit dobu vypnutí u dalších varných zón.</li> <li>Na displeji se zobrazuje zbývající čas do vypnutí varné zóny. Zobrazený čas přísluší k té varné zóně, u které bliká desetinná tečka vedle zobrazeného stupně výkonu.</li> <li>Svítilcí desetinné tečky u dalších číslic stupňů výkonů symbolizují nastavený čas vypnutí pro konkrétní zónu.</li> <li>Pro vynulování nastaveného časování varné zóny stiskněte senzor „E“ a následně jen podržte stisknutý po dobu přibližně 2 sec.</li> </ul>	<p><b>POZNÁMKA</b></p> <ul style="list-style-type: none"> <li>Funkcia časovania varnej zóny sa dá súčasne použiť pre všetky varné zóny.</li> <li>Zapnutím ďalšej varnej zóny stiskom senzora „C“ alebo „D“ a následným stiskom senzora „E“ časovača môžete nastaviť dobu vypnutia pre ďalšie varné zóny.</li> <li>Na displeji sa zobrazuje ostávajúci čas do vypnutia varnej zóny. Zobrazený čas patrí k tej varnej zóne, u ktorej bliká desiatinná bodka vedľa zobrazeného výkonového stupňa.</li> <li>Svietiace desiatinné bodky u ďalších číslic výkonových stupňov symbolizujú nastavený čas vypnutia pre konkrétnu zónu.</li> <li>Pre vynulovanie nastaveného časovania varnej zóny stisnite senzor „E“ a potom iba podržte stisnutý po dobu približne 2 sekundy.</li> </ul>	<p><b>MEGJEGYZÉS</b></p> <ul style="list-style-type: none"> <li>A főzőzóna időzítést egyszerre az összes főzőzónánál lehet használni.</li> <li>Egy további főzőzóna bekapcsolása után a „C“ vagy „D“ szenzorral és ezután az időzítő „E“ szenzorjának lenyomásával a többi főzőzónák kikapcsolásának idejét lehet beállítani.</li> <li>A kijelzőn a főzőzóna kikapcsolásáig maradót idő látható. A mutatott idő ahhoz a főzőzónához tartozik, amelynél egy tízedespont villog az ábrázolt teljesítményfoknál.</li> <li>A világos tízedespontok a többi teljesítményfoknál azt jelzik, hogy a konkrét zónánál egy kikapcsolási időpont van beállítva. A főzőzóna beállított időzítésének nullázásához nyomja le az „E“ szenzort és kb. 2 másodpercig tartsa lenyomva.</li> </ul>	<p><b>OPOMBA</b></p> <ul style="list-style-type: none"> <li>Funkcija časovne nastavitve kuhalne cone se lahko hkrati uporablja pri vseh kuhalnih conah.</li> <li>Z vklopom naslednje kuhalne cone in s senzorjem »C« ali »D« in slednjim pritiskanjem senzorja »E« lahko nastavite čas izklopa še ostalih kuhalnih con.</li> <li>Na prikazovalniku se prikaže preostali čas do izklopa kuhalne cone. Prikazan čas ustreza tisti kuhalni coni, pri kateri utripa decimalna pika zraven stopnje zmogljivosti.</li> <li>Svetleče decimalne pike pri naslednjih številkah stopenj zmogljivosti prikazujejo nastavljen čas izklopa za konkretno cono.</li> <li>Za brisanje nastavljenega časa kuhalne cone pritisnite na senzor »E« in ga nato držite približno 2 sekundi.</li> </ul>
<p><b>Příklady činností při nastavení příkonových stupňů</b></p>	<p><b>Příklady činností pri nastavení príkonových stupňov</b></p>	<p><b>Működéspéldák teljesítményfokot - fokozatok beállításakor</b></p>	<p><b>Primeri dejavnosti ob nastavljenih stopnjah moči</b></p>
<p>Stupeň 0</p>	<p>Stupeň 0</p>	<p>0 fokozat</p>	<p>Stopnja 0</p>
<ul style="list-style-type: none"> <li>Vypnuto</li> </ul>	<ul style="list-style-type: none"> <li>Vypnuté</li> </ul>	<ul style="list-style-type: none"> <li>Kikapcsolva</li> </ul>	<ul style="list-style-type: none"> <li>Izključeno</li> </ul>
<p>Stupeň 1 - 3</p>	<p>Stupeň 1 - 3</p>	<p>1 - 3 fokozat</p>	<p>Stopnja 1 – 3</p>
<ul style="list-style-type: none"> <li>pro udržování kapalín v mírném varu,</li> <li>k mírnému a pomalému ohřevu bez</li> </ul>	<ul style="list-style-type: none"> <li>udržiavanie kvapalín v miernom vare,</li> <li>mierny a pomalý ohrev bez</li> </ul>	<ul style="list-style-type: none"> <li>folyadékok mérsékelt forrásban tartása</li> </ul>	<ul style="list-style-type: none"> <li>vzdrževanju tekočin pri zmernem vrenju,</li> </ul>

<p>nebezpečí připálení,</p> <ul style="list-style-type: none"> <li>• k rozpuštění másla, čokolády,</li> <li>• rozmrazování,</li> <li>• k vaření malého množství kapaliny.</li> </ul>	<p>nebezpečnosti pripálenia,</p> <ul style="list-style-type: none"> <li>• rozpúšťanie masla, čokolády,</li> <li>• rozmrazovanie,</li> <li>• varenie malého množstva kvapaliny.</li> </ul>	<ul style="list-style-type: none"> <li>• mérsékelt és lassú melegítése leégetés veszélye nélkül</li> <li>• vaj, csokoládé megolvasztása</li> <li>• kiolvasztás</li> <li>• kis mennyiségű folyadék főzéséhez</li> </ul>	<ul style="list-style-type: none"> <li>• zmernemu in počasnemu segrevanju brez nevarnosti, da bi se jed prismočila,</li> <li>• topljenju masla, čokolade,</li> <li>• odmrzovanju,</li> <li>• kuhanju majhne količine tekočine.</li> </ul>
Stupeň 4 - 6	Stupeň 4 - 6	4 - 6 fokozat	Stopnja 4 - 6
<ul style="list-style-type: none"> <li>• intenzivnímu vaření,</li> <li>• udržování varu většího množství kapaliny,</li> <li>• k dušení.</li> </ul>	<ul style="list-style-type: none"> <li>• intenzívnom varení,</li> <li>• udržovaní varu väčšieho množstva kvapaliny,</li> <li>• dusení (varení v pare).</li> </ul>	<ul style="list-style-type: none"> <li>• intenzív főzés</li> <li>• nagyobb mennyiségű folyadék forrásban tartása</li> <li>• párolás</li> </ul>	<ul style="list-style-type: none"> <li>• intenzivnemu kuhanju,</li> <li>• vzdrževanju vrenja večje količine tekočine,</li> <li>• dušenju.</li> </ul>
Stupeň 7 - 9	Stupeň 7 - 9	7 - 9 fokozat	Stopnja 7- 9
<ul style="list-style-type: none"> <li>• k přípravě pokrmů, vyžadující rychlý ohřev a vysokou teplotu (bitfey, řízky, smažený brambůrků apod.),</li> <li>• k rozehrátí pokrmů před přepnutím na nižší stupeň.</li> </ul>	<ul style="list-style-type: none"> <li>• pri príprave pokrmov vyžadujúcich rýchly ohrev a vysokú teplotu (bitfey, rezne, opekané zemiaky a pod.),</li> <li>• pri zohrievaní pokrmov pred prepnutím na nižší stupeň.</li> </ul>	<ul style="list-style-type: none"> <li>• gyors melegítést és magas hőmérsékletet igénylő eledelek készítése (bifsztekek, szeletek, burgonyasütés stb.)</li> <li>• az eledelek felmelegítése alacsonyabb fokozatra kapcsolás előtt</li> </ul>	<ul style="list-style-type: none"> <li>• za pripravo jedi, ki zahtevajo hitro gretje in visoko temperaturo (bitfki, zrezki, cvrtje krompirja in podobno),</li> <li>• za segretje jedi pred preklpom na nižjo stopnjo.</li> </ul>
<p><b>OMEZENÍ PROVOZNI DOBY VARNÉ ZÓNY</b></p> <p>Varné zóny mají automatické omezení provozní doby. Nepřetržitá doba používání každé varné zóny je závislá na zvoleném stupni ohřevu (viz tabulka). Předpokladem je, že se v průběhu doby používání neprovádí žádná změna nastavení varné zóny.</p> <p>Když se aktivuje omezení provozní doby, varná zóna se vypne, zazní krátký zvukový signál a na displeji se zobrazí „H“.</p> <p>Vypínací automatika má proti omezení provozní doby přednost, to znamená, že varná zóna se vypne teprve tehdy, když uplyne čas automatiky (např. je možná vypínací automatika s 99 minutami a stupněm ohřevu 9).</p>	<p><b>OBMEDZENIE DOBY PREVÁDZKY VARNEJ ZÓNY</b></p> <p>Varné zóny majú automatické obmedzenie doby prevádzky. Nepretržitá doba používání každej varnej zóny je závislá na zvolenom stupni ohrevu (viď tabuľka).</p> <p>Predpokladom je, že sa v priebehu doby používání neprevádza nijaká zmena nastavení varnej zóny.</p> <p>Ak sa aktivuje obmedzení prevádzky doby, varná zóna sa vypne, zaznie krátky zvukový signál a na displeji sa zobrazí „H“.</p> <p>Vypínacia automatika má oproti obmedzeniu doby prevádzky prednosť, to znamená, že varná zóna sa vypne najskôr vtedy, keď uplynie čas automatiky, (napr. je možná vypínací automatika s 99 minútami a stupňom ohrevu 9).</p>	<p><b>FŐZŐZÓNA KORLÁTOZÁSA IDEJÉNEK MŰKÖDÉSI IDEJEK KORLÁTOZÁSA</b></p> <p>A főzőzónák automatikus működési időkorlátozással rendelkeznek. Minden főzőzóna folytonos használati ideje a kiválasztott melegítés-fokozattól függ (lásd a táblázatot). Ennek előfeltétele, hogy a használat folyamán nincs végezte semmiféle beállítás-változás a főzőzónán.</p> <p>Ha aktiváljuk a működési időkorlátozását, a főzőzóna kikapcsol, elhangzik egy rövid hangjelzés és a kijelzőn megjelenik egy „H” jel.</p> <p>A kikapcsoló automatának elsőbbsége van a működési időkorlátozásával szemben, ami azt jelenti, hogy a főzőzóna csak akkor kapcsol ki, amikor lejár az automatika ideje (pl. lehetséges 99 perces kikapcsolási automatika a 9-es melegítés-fokozaton).</p>	<p><b>OMEJITEV ČASA DELOVANJA KUHALNEGA POLJA</b></p> <p>Kuhalna polja imajo samodejno omejitev časa delovanja. Neprekinjen čas uporabe vsakega kuhalnega polja je odvisen od izbrane stopnje gretja (glejte tabelo).</p> <p>Pogoj je, da se tekom časa uporabe ne izvede nobena sprememba nastavitve kuhalnega polja.</p> <p>V kolikor se aktivira omejitev časa delovanja, se kuhalno polje izključi, zazveni kratek zvočni signal, na prikazovalniku pa se pojavi „H“.</p> <p>Avtomatika izklopa ima glede na omejitev časa delovanja prednost, kar pomeni, da se kuhalno polje izklopi šele tedaj, ko poteče čas avtomatike (npr. možna je nastavitve avtomatike izklopa na 99 minut pri stopnji ogrevanja 9)</p>

Stupeň výkonu	Maximální čas (hodin)
1	8
2	8
3	8
4	4
5	4
6	4
7	2
8	2
9	2
P	5 minut

P - funkce zvýšeného výkonu „BOOSTER“

Stupeň výkonu	Maximální čas (hodin)
1	8
2	8
3	8
4	4
5	4
6	4
7	2
8	2
9	2
P	5 minút

P - funkcia zvýšeného výkonu „BOOSTER“

Teljesítményfokozat	Maximális idő (óra)
1	8
2	8
3	8
4	4
5	4
6	4
7	2
8	2
9	2
P	5 perc

P - növelt teljesítmény funkciója „BOOSTER“

Stopnja moči	Najdaljši čas (ur)
1	8
2	8
3	8
4	4
5	4
6	4
7	2
8	2
9	2
P	5 minut

P - funkcija povečane moči "BOOSTER"

**CHYBOVÉ HLÁSENÍ**  
(bliká E a číslo poruchy)

**CHYBOVÉ HLÁSENIE**  
(bliká E a číslo poruchy)

**HIBAJELENTÉS**  
(az „E” betű és a hibaszám villognak)

**OBVESTILO O NAPAKI**  
(utripa E in številka okvare)

**E1/E2 – NEVHODNÉ NAPÁJECÍ NAPĚTÍ**  
Připojení varné desky a napětí napájecího obvodu musí být překontrolovány.

**E1/E2 – NEVHODNÉ NAPÁJACIE NAPĚTIE**  
Pripojenie varnej dosky a napätie napájacieho obvodu sa musia prekontrolovať.

**E1/E2 – NEM MEGFELELŐ ÁRAMFESZÜLTÉS**  
A főzőlap bekapcsolását és az áramfeszültséget ellenőrizni kell.

**E1/E2 – NEUSTREZEN ELEKTRIČNI TOK**  
Obvezno preverite priključitev kuhalne plošče in napetost električnega tokokroga.

**E3/E4/E5 - PREHRÁTÍ VARNÉ ZÓNY**  
K přehřátí varné zóny může dojít např. při ponechání prázdné nádoby na zapnuté varné zóně, při vyvaření a podobně).  
V tomto případě nechejte spotřebič vychladnout.

**E3/E4/E5 - PREHRATIE VARNÉ ZÓNY**  
K prehriati varnej zóny môže dôjsť napríklad pri ponechaní prázdnej nádoby na zapnutej varnej zóne, pri vyvarení a podobne).  
V tomto prípade nechajte spotrebič vychladnúť.

**E3/E4/E5 – A FŐZŐZÓNA TÚLMELEGEDÉSE**  
A főzőzóna például akkor melegedhet túl, ha egy üres edény marad a bekapcsolt főzőzónán, az edény tartalmának kifőzésénél, stb.).  
Ebben az esetben hagyja a főzőlapot kihűlni.

**E3/E4/E5 – KUHALNA CONA JE PREGRETA**  
Kuhalna cona se lahko pregreje, če npr. pustimo prazno posodo na vklopljeni kuhalni coni, ko se vsebina posode izpari ipd.).  
V tem primeru počakajte, da se aparat ohladi.

V případě zobrazení jiného kódu poruchy se obraťte na autorizovaný servis.

V prípade zobrazenia iného kódu poruchy sa obráťte na autorizovaný servis.

Más hibakód megjelenésékor forduljon egy felhatalmazott szervizre.

Če se pojavi druga koda z napako, obiščite pooblaščen servis.

**ZASADY POUŽÍVÁNÍ SKLOKERAMICKÉ DESKY**

**ZÁSADY POUŽÍVANIA SKLOKERAMICKEJ PLATNE**

**KERÁMIA-LAP HASZNÁLATÁNAK ELVEI**

**NAČELA UPORABE STEKLOKERAMIČNE PLOŠČE**

- Sklokeramická deska splňuje při přiměřeném zacházení podle návodu všechny požadavky na tato zařízení v domácnosti.
- Před prvním použitím spotřebiče je

- Sklokeramická platňa splňa pri primeranom zaobchádzaní podľa návodu všetky požiadavky na tieto zariadenia v domácnosti.
- Pred prvým použitím spotrebiča je

- Az üvegkerámia-lap az útmutatónak megfelelő bánásmód mellett eleget tesz az egyenlő háztartási berendezések összes követelményeinek.

- Steklokeramična plošča ob primernem ravnanju v skladu z navodili izpolnjuje vse zahteve za tako napravo v gospodinjstvu.
- Pred prvo uporabo aparata je



<p>nutné vypnúť hlavný vypínač alebo vysunúť vidlicu z zásuvky a spotrebič riadne očistiť (čistiaci prostriedky viz kapitola „Čistenie a údržba“).</p> <ul style="list-style-type: none"> <li>Spotrebič môžu obsluhovať podľa návodu na obsluhu iba dospelé osoby.</li> <li>Není prípustné ponechať deti bez dozoru u spotrebiče, ktorý je v provozu.</li> <li>Elektrická varná platňa je spotrebič, jehož provoz vyžaduje dozor.</li> <li>Vyhňte sa ohrevu prázdnych smaltovaných nádob, jejichž dna sa tým môžu poškodiť a pri presunu nádoby poškrábat povrch varnej desky.</li> <li>Nejsou vhodné nádoby s rýhovaním resp. ostňami na dne.</li> <li>K dosažení najlepších výsledkov (pri vašení na indukčnej varnej zóne) by mělo být dno kovových nádob 2 - 3 mm silné, u nerezových nádob s proloženým (sendvičovým) dnem 4 až 6 mm.</li> <li>Při pokojové teplotě by mělo být dno mírně vyhloubené, neboť zářem se roztahuje a bude ležet potom na povrchu varné zóny rovně. Tím je zajištěna minimální tepelná ztráta při dotyku ploch.</li> <li>Poškrábání sklokeramiky zabráníte, jestliže budete používat nádoby s čistým a hladkým dnem.</li> <li>Vždy se snažte, aby dno použité nádoby odpovídalo svou velikostí průměru zvolené varné zóny.</li> <li>Teplota vytvořená na dnu hrnce závisí na průměru hrnce. Čím je hrnec menší, tím menší je výkon. Nedochází k plýtvání energií, pokud není varná zóna zcela zakrytá hrncem. Stavte však vždy hrnce do středu varné</li> </ul>	<p>nutné vypnúť hlavný vypínač alebo vysunúť vidlicu zo zásuvky a spotrebič poriadne očistiť (čistiace prostriedky vid' kapitola „Čistenie a údržba“).</p> <ul style="list-style-type: none"> <li>Spotrebič môžu obsluhovať podľa návodu na obsluhu iba dospelé osoby.</li> <li>Nie je prípustné ponechať deti bez dozoru pri spotrebiči, ktorý je v prevádzke.</li> <li>Elektrická varná platňa je spotrebič, ktorého prevádzka vyžaduje dozor.</li> <li>Vyhňte sa ohrevu prázdnych smaltovaných nádob, ktorých dna sa tým môžu poškodiť a pri presune nádoby poškrábat povrch varnej platne.</li> <li>Nie sú vhodné nádoby s rýhovaním resp. ostrými výstupkami na dne.</li> <li>Pre dosiahnutie najlepších výsledkov by malo byť dno kovových nádob 2 - 3 mm hrubé, u nerezových nádob s vrstveným (sendvičovým) dnom 4 - 6 mm.</li> <li>Pri izbovej teplote by malo byť dno mierne vyhlbené, pretože sálaním tepla sa rozťahuje, aby tak potom mohlo rovno ležať na povrchu varnej zóny. Tým je zaistená minimálna tepelná strata pri styku plôch.</li> <li>Poškrabaniu sklokeramiky zabránite, ak budete používať nádoby s čistým a hladkým dnom.</li> <li>Vždy sa snažte, aby dno použitej nádoby zodpovedalo svojou veľkosťou priemeru zvolenej varnej zóny.</li> <li>Teplota vytvorená na dnu nádoby závisí od priemeru nádoby. Čím je nádoba menšia, tým menší je výkon. Nedochádza k plýtvaniu energie, ak nie je varná zóna úplne zakrytá nádobou. Postavte však vždy nádobu do stredu varnej zóny.</li> </ul>	<ul style="list-style-type: none"> <li>A készülék első használatá előtt szükséges kikapcsolni a főkapcsolót, és a készüléket rendszeren letisztítani (tisztítószereket lásd a „Tisztítás és karbantartás” fejezetben).</li> <li>A készüléket az útmutató szerint csak felnőtt személyek kezelhetik.</li> <li>Nem megengedett gyerekeket felügyelet nélkül hagyni a működő készüléknél.</li> <li>Az elektromos főzőlap olyan készülék, melynek működtetése felügyeletet igényel.</li> <li>Kerülje az üres zománczott edények melegítését, mivel ezeknek a fenékük megkárosodhat, és továbbtálaszor megsérthetik a főzőlap felületét.</li> <li>Karcolt ill. éles fenékű edények nem alkalmasak.</li> <li>A legjobb eredmények eléréséhez (az indukciós zónán való főzésnél) a fémedények fenekének 2-3 mm vastagnak, a rozsdálló edényeknél rétegelt (sendvics) 4 – 6 mm fenéknek kellene lennie.</li> <li>Szobahőmérsékletnél a fenéknek mérsékelten bemélyedtnak kellene lennie, mivel a melegtől megnyúlik, ezáltal a főzőzónán egyenesen fekszik. Így minimális hővesztésig van bebiztosítva a két felület érintkezésénél.</li> <li>Az üvegerámia megkarcolását tiszta és sima edények használatával előzi meg.</li> <li>Mindenkor igyekezzen, hogy a használt edény nagysága megfeleljen a kiválasztott főzőzóna átmérőjének nagyságával.</li> <li>A fazék fenekén kialakított hőmérséklet a fazék átmérőjétől függ. Minél kisebb a fazék, annál kisebb teljesítmény. Nem kerül sor energiapazarlásra, ha nincs az egész</li> </ul>	<p>potrebno izklopiti glavno stikalo ali izvleči vtič iz vtičnice in aparat dobro očistiti (za čistilna sredstva glejte poglavje „Čiščenje in vzdrževanje“).</p> <ul style="list-style-type: none"> <li>Aparat lahko uporabljajo le odrasle osebe, in to v skladu z navodili za uporabo.</li> <li>Ne puščajte otrok brez nadzora pri delujočem aparatu</li> <li>Električna kuhalna plošča je aparat, katerega delovanje zahteva nadzor</li> <li>Izogibajte se segrevanju praznih emajliranih posod, katerih dna se s tem lahko poškodujejo in pri premiku posode popraskajo površine kuhalne plošče.</li> <li>Posode z izboklinami oz. ostrimi delci na dnu niso primerne.</li> <li>Za dosego boljših rezultatov (pri kuhanju na induktivnem kuhalnem polju) naj bi bilo dno kovinskih posod debelo 2 – 3 mm, pri nerjavečih posodah večslojnim (sendvič) dnom pa 4 – 6 mm.</li> <li>Pri sobni temperaturi naj bi bilo dno rahlo izbočeno, saj se pri vročini razteza in bo tako na površini kuhalnega polja ležalo ravno. S tem je zagotovljena minimalna toplotna izguba pri dotiku površin.</li> <li>Popraskanje steklokeramike preprečite z uporabo posod s čistim in gladkim dnom.</li> <li>Vedno se trudite, da bi dno uporabljene posode s svojo velikostjo odgovarjalo premeru izbranega kuhalnega polja.</li> <li>Toplota, ki se nastane na dnu lonca, je odvisna od premera lonca. Čim manjši je lonec, tem manjša je moč. Ne prihaja do izgub energije, v kolikor kuhano polje ni povsem pokrito z loncem. Lonec vedno postavite na sredino kuhalnega polja.</li> </ul>
---	---	--	--

<p>zóny.</p> <ul style="list-style-type: none"> <li>• Pro uvedení pokrmů do bodu varu používejte vyšší stupeň příkonu. Po uvedení pokrmu do varu přepněte na nižší příkon varné zóny.</li> <li>• Nepoužívejte misky z Al fólií ani nádoby vyrobené z materiálu obsahující hliník.</li> <li>• Na horké varné zóny nepokládejte předměty z umělé hmoty (lžíce, misky, cedníky apod.), tyto materiály se taví a připalují.</li> <li>• Přehřáté tuky a oleje se mohou vznítil, proto dávejte pozor při úpravě pokrmů s tuky a oleji (fritování apod.).</li> </ul>	<ul style="list-style-type: none"> <li>• Pre uvedenie pokrmov do bodu varu používajte vyšší stupeň príkonu. Po uvedení pokrmu do varu prepnite na nižší príkon varnej zóny.</li> <li>• Nepoužívajte misky z hliníkovej fólie ani nádoby vyrobené z materiálu, obsahujúceho hliník.</li> <li>• Na horúce varné zóny nekladte predmety z umelej hmoty (lyžice, misky, cedidlá a pod.), tieto materiály sa tavia a pripalujú.</li> <li>• Prehriate tuky a oleje sa môžu vznietiť, preto dávajte pozor pri úprave pokrmov s tukmi a olejmi (fritovanie a pod.).</li> <li>• Poškrabanie sklokeramiky môžu spôsobiť napr. pieskové zrná z čistej zeleniny, zvyšky nevhodného čistiaceho prášku.</li> </ul>	<p>főzőzóna teljesen lefedve fazékkal. Azonban a fazekakat helyezze mindig a főzőzóna közepébe.</p> <ul style="list-style-type: none"> <li>• Az eledel felforralásához használjon magasabb teljesítményfokozatot. A forrás elérése után kapcsoljon alacsonyabb fokozatra.</li> <li>• A forró főzőzónákra ne helyezzen műanyag tárgyakat (kanalak, tálak, szűrők stb.), ezek az anyagok olvadnak és leégnek.</li> <li>• A túlhevült zsírok és olajak meggyulladhatnak, ezért ügyeljen a használatuknál.</li> </ul>	<ul style="list-style-type: none"> <li>• Za privedbo jedi do vrenja uporabljajte višjo stopnjo moči. Po privedbi jedi do vrenja prekopljate na nižjo moč kuhalnega polja.</li> <li>• Ne uporabljajte skled iz Al folije niti posod, ki so izdelane iz materiala, ki vsebuje aluminij.</li> <li>• Na vroča kuhalna polja ne odlagajte predmetov iz umetnih materialov (žlic, skled, cedil ipd.), te materiali se talijo in prižigajo.</li> </ul> <p>Pregrete maščobe in olje se lahko vžgejo, zato bodite pozorni pri pripravi jedi z maščobami in olji (cvrtje ipd.).</p>
---	--	---	---

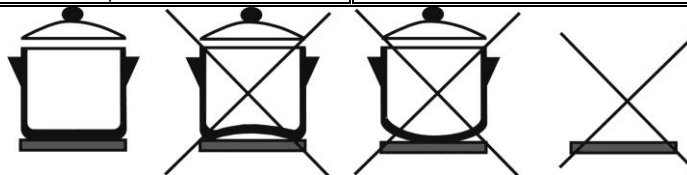

ČIŠTĚNÍ A ÚDRŽBA	ČISTENIE A ÚDRŽBA	TISZTÍTÁS ÉS KARBANTARTÁS	ČIŠČENJE IN VZDRŽEVANJE
<p>Vaše sklokeramická deska je hezká na pohled a nenáročná na používání. Následující rady a doporučení Vám pomohou udržovat ji v takovém stavu, aby vám vydržela opravdu dlouho.</p>	<p>Vaša sklokeramická platňa je vzhľadovo pekná a nenáročná na používanie. Nasledujúce rady a doporučenía Vám pomôžu udržiavať ju v takom stave, aby Vám vydržala naozaj dlho.</p>	<p>Az Ön üvegkerámia-lapja ránézésre szép és használatra igénytelen. A következő tanácsok és ajánlatok segítik Önt olyan állapotban tartani, hogy valóban hosszú ideig szolgáljon.</p>	<p>Vaša steklokeramična plošča je prijetna na pogled in nezahtevna za uporabo. Naslednji nasveti in priporočila Vam bo pomagajo obdržati v takem stanju, da bi Vam služila zares dolgo.</p>



## DOPORUČENÍ

- K čištění spotřebiče nepoužívejte parní čistíči!
- Vaší sklokeramickou desku čistíte pravidelně, nejlépe po každém použití.
- Nejprve odstraňte ze sklokeramické desky všechny zasydlé zbytky jídla a tekutin pomocí čistící škrabky (v příslušenství spotřebiče).
- Jakmile je deska chladná, naneste na ni několik kapek vhodného čistícího prostředku a vyčistěte její povrch papírovým ručníkem nebo čistou, jemnou utěrkou.
- Plochu důkladně omyjte a vysušte dalším papírovým ručníkem nebo měkkou látkou.
- Nepoužívejte drátěnky, mycí houby nebo jakékoli jiné čistící prostředky s drsným povrchem.
- Rovněž nedoporučujeme používat přípravky podporující korozi jako jsou například spreje na pečící trouby a na odstraňování skvrn.
- Pokud se Vám na rozžhaveném povrchu Vaší sklokeramické desky nedopatřením roztaví jakýkoli předmět z plastu, kuchyňské fólie, cukr nebo potraviny obsahující cukr, odstraňte je okamžitě pomocí čistící škrabky dokud je pltna horká, a to nejen z varné desky, ale v případě znečištění i z povrchu nádoby. Tím zabráníte poškození povrchu varné desky.
- Před přípravou jídla, která obsahuje větší množství cukru (např. džem), potřete desku vhodným ochranným prostředkem, abyste chránili její povrch proti poškození cukrem v případě překypění pokrmu nebo při jeho rozlití na povrch desky.

## DOPORUČENIE

- Na čistenie spotrebiča nepoužívajte parny čistíči!
- Vašu sklokeramickú platňu čistite pravidelne, najlepšie po každom použití.
- Najprv odstráňte zo sklokeramickej platne všetky zaschnuté zvyšky jedla a tekutín pomocou čistiacej škrabky (v príslušenstve spotrebiča).
- Akonáhle je platňa chladná, naneste na ňu niekoľko kvapiek vhodného čistiaceho prostriedku a vyčistíte jej povrch papierovým obrúskom alebo čistou, jemnou utierkou.
- Plochu dôkladne umyte a vysušte ďalším papierovým obrúskom alebo mäkkou látkou.
- Nepoužívajte drôtenky, mycie huby alebo akékoľvek iné čistiace predmety s drsným povrchom.
- Rovnako tiež nedoporučujeme používať prípravky podporujúce koróziu ako sú napríklad spreje pre rúry na pečenie a na odstraňovanie skvrn.
- Ak sa Vám na rozohriatom povrchu Vašej sklokeramickej platne nedopatrením roztaví akýkoľvek predmet z plastu, kuchynskej fólie, cukor alebo potravina obsahujúce cukor, odstráňte ho okamžite pomocou čistiacej škrabky kým je platňa horúca, a to nielen z varnej platne, ale, v prípade znečistenia, aj z povrchu nádoby. Tým zabránite poškodeniu povrchu varnej platne.
- Pred prípravou jedla, ktoré obsahuje väčšie množstvo cukru (napr. džem), potrite platňu vhodným ochranným prostriedkom, aby ste chránili jej povrch pred poškodením cukrom v prípade vyvretia pokrmu alebo pri jeho rozliati na povrch platne.

## AJÁNLÁSOK

- A készülék tisztításához ne használjon gőztisztítót!
- A kerámialapot tisztítsa rendszeresen, legcélszerűbb minden használat után.
- Először távolítsa el a kerámialapról az összes megszáradt ételmaradékot a tisztítókaparóval (a készülék tartozéka)
- Ahogy a lap kihűlt, vigyen fel rá pár csepp megfelelő tisztítószert és tisztítsa le a felületet papírkendővel vagy tiszta, finom ronggyal.
- A felületet alaposan mossa le és törölje szárazra egy másik papírkendővel vagy puha anyaggal.
- Ne használjon sikálót, mosó szivacsot vagy bármilyen más, durva felületű tisztítószert.
- Ugyanakkor nem ajánlunk korróziótámogató szereket használni, mint például a sütő- és folteltávolító sprayek.
- Ha észrevétlenségből adódóan elolvad a forró kerámialapon valamilyen műanyag tárgy, konyhafólia, cukor vagy cukortartalmú élelmiszer, távolítsa el azonnal a tisztítókaparó segítségével, ameddig a lap még forró, és nem csak a főzőlapról, hanem az edény felületéről is. Ezzel megátalja a főzőlap megkárosodását.
- Magasabb cukortartalmú eledel (pl. dzsem) előkészítése előtt kenje le a lapot megfelelő védőszerezrel, hogy az eledel kiforrása vagy kifolyása esetén védje a cukor általi károsodástól.

## PRIPOROČILA

- Za čiščenje aparata ne uporabljajte parnega čistilnika!
- Vašo steklokeramično ploščo čistite redno, najbolje po vsaki uporabi.
- Najprej s steklokeramične plošče odstranite vse zasušene ostanke hrane in tekočin s pomočjo strgala za čiščenje (v priboru aparata).
- Kakor hitro je plošča hladna, nanese na njo nekaj kapljic primerne čistilnega sredstva in očistite njeno površino s papirnato brisačo ali čisto, nežno krpo.
- Površino temeljito splaknite in osušite z drugo papirnato brisačo ali mehko tkanino.
- Ne uporabljajte žičnih gobic, gobastih krp ali katerikoli drugih čistilnih sredstev z grobo površino.
- Prav tako ne priporočamo uporabe pripravkov, ki podpirajo korozijo, kot so npr. razpršila za pečice in za odstranjevanje madežev.
- V kolikor se vam na razžarjeni površini vaše steklokeramične plošče po neprevidnosti raztali kakršenkoli predmet iz plastike, kuhinjske folije, sladkor ali živila, ki vsebujejo sladkor, ga nemudoma odstranite s pomočjo strgala za čiščenje, dokler je plošča vroča. Prav tako ga odstranite s površine posode. S tem preprečite poškodovanje površine kuhalne plošče.
- Pred pripravo hrane, ki vsebuje večjo količino sladkorja (npr. džem), natrite ploščo s primernim zaščitnim sredstvom, da bi zaščitili njeno površino pred poškodbami v primeru kipejja jedi ali razlitja le te na površino plošče.

<p><b>Kovově lesknoucí skvrny</b> vznikají odřením dna hliníkového hrnce nebo použitím nevhodného čisticího prostředku. Tyto skvrny se pracně odstraňují několikanásobným čištěním.</p>	<p><b>Kovovo sa lesknúce škvrny</b> vznikajú trením dna hliníkového hrnca alebo použitím nevhodného čistiaceho prostriedku. Tieto škvrny sa odstraňujú pracne, až po niekoľkonásobnom čistení.</p>	<p><b>Fémesen csillogó foltok</b> alumínium edények súrlódásával, vagy nem alkalmas tisztítószernek használatával keletkeznek. Ezeket a foltokat többszörös tisztítással lehet eltávolítani.</p>	<p><b>Kovinsko bleščeči se madeži</b> nastanejo pri podrgnjenju dna aluminijastega lonca ali ob uporabi neprimernega čistilnega sredstva. Te madeže je težavno odstraniti, odstrani pa se jih z nekajkratnim čiščenjem.</p>
<p><b>Barevné zmeny na varné desce</b> jsou způsobeny vesměs neodstranitelnými připálenými zbytky. Nemají vliv na funkci sklokeramiky, nejedná se o změnu v materiálu.</p>	<p><b>Farebné zmeny</b> na varnej platni sú spôsobené neodstrániteľnými pripálenými zvyškami pokrmov. Nemajú vplyv na funkčnosť sklokeramiky, nejedná sa o zmenu v materiále.</p>	<p><b>Színes elváltozások a főzőlapon</b> eltávolíthatatlan leégett maradékok által keletkeznek. Az üvegkerámia funkciójára nincsenek befolyással, nincs szó az anyag megváltozásáról.</p>	<p><b>Barvne spremembe na kuhalni plošči</b> povzročijo na splošno neodstranljivi prižgani ostanke. Nimajo vpliva na delovanje steklokeramike, ne gre za spremembe v materialu.</p>
<p><b>Obroušení dekoru</b> můžeme způsobit abrazivními čisticími prostředky, nebo dřením dna hrnce po povrchu varné desky po delší dobu. Na varné desce vzniká tmavá skvrna.</p>	<p><b>Obrúsenie dekoru</b> môžeme spôsobiť abrazívnymi čistiacími prostriedkami alebo ak dlhšiu dobu posúvame dnom hrnca po povrchu varnej platne. Na varnej platni vzniká tmavá škvrna</p>	<p><b>Dekoráció lecsiszolását</b> abrazív tisztítószerrel okozhatjuk, vagy az edény fenekének huzamosabb idejű horzsolásával a felületen. A főzőlapon sötét folt keletkezik.</p>	<p><b>Odrgnjenost dekorja</b> lahko povzročimo z abrazivnimi čistilnimi sredstvi ali z dolgo trajnejšim drgnjenjem dna lonca po površini kuhalne plošče. Na kuhalni plošči nastane temen madež.</p>
<p><b>REKLAMACE</b></p>	<p><b>REKLAMÁCIA</b></p>	<p><b>REKLAMÁCIÓ</b></p>	<p><b>REKLAMACIJA</b></p>
<p>Vyskytne-li se v záruční době na spotřebiči závada, neopravujte ji sami. Reklamaci uplatňujte v prodejně, ve které jste spotřebič zakoupili, u značkového servisu nebo u servisních gescí, uvedených v Záručních podmínkách. Při podávání reklamace se řiďte textem Záručního listu a Záručních podmínek. Bez předložení řádně vyplněného Záručního listu je reklamační neplatná.</p>	<p>Ak sa vyskytne v záručnej dobe na spotrebiči závada, neopravujte je sami. Reklamáciu si uplatníte v predajni, v ktorej ste daný spotrebič zakúpili, u značkového servisu GORENJE SLOVAKIA alebo u servisných gesciách, uvedených v Záručných podmienkach. Pri uplatňovaní reklamácie sa riadte textom Záručného listu a Záručných podmienok. Bez predloženia riadne vyplneného Záručného listu je reklamácia neplatná.</p>	<p>A garanciális időben előforduló meghibásodásokat ne próbálják meg elhárítani. A reklamációt érvényesítse a vásárlás helyén, szakszervíz, vagy a Garancialevélben meghatározott szervizekben. Reklamáció bejelentésekor a Garancialevél szövege és Garancia-feltételek szerint járjon el. Rendszeresen kitöltött Garancialevél nélkül a reklamáció nem érvényesíthető</p>	<p>V kolikor se v garancijski dobi na aparatu pojavi okvara, je ne popravljajte sami. Reklamacijo uveljavljajte v prodajalni, v kateri ste aparat kupili, pri servisu naše blagovne znamke ali pri pooblaščenih servisih, navedenih v Garancijskih pogojih. Pri podajanju reklamacije upoštevajte besedilo Garancijskega lista in Garancijskih pogojev. Brez predložitve pravilno izpolnjenega Garancijskega lista reklamacija ni veljavna.</p>
<p><b>ZPŮSOBY VYUŽITÍ A LIKVIDACE OBALŮ</b></p>	<p><b>SPÔSOBY VYUŽITIA A LIKVIDÁCIE OBALOV</b></p>	<p><b>A CSOMAGOLÁS FELHASZNÁLÁSA ÉS MEGSEMMISÍTÁSE</b></p>	<p><b>NAČINI IZRABE IN UNIČENJA EMBALAŽE</b></p>
<p>Vlnitá lepenka, balící papír-prodej sběrným surovinám - do sběrných kontejnerů na sběrový papír - jiné využití Obalové fólie a PE sáčky - do sběrných kontejnerů na plasty</p>	<p>Vlnitá lepenka, baliaci papier - predaj zberným surovinám - do zberných kontajnerov na zberný papier - iné využitie Obalová fólia a PE vrecia - do zberných kontajnerov na plasty</p>	<p>Hullámkarton, csomagoló papír - eladás egy feldolgozóknak - papírhulladék kontejnerekbe rakni - más kihasználás Csomagoló fóliák és PE csomagok - műanyag hulladék kontejnerekbe rakni</p>	<p>Valovita lepenka, emb. Papir - prodaja centrom za zbiranje surovin - v zbiralne zabojnike za star papir - druga uporaba Embalazne folije in PE vrečke - v zbiralne zabojnike za plastiko</p>

LIKVIDACE SPOTŘEBIČE PO UKONČENÍ ŽIVOTNOSTI	LIKVIDÁCIA SPOTREBIČA PO UKONČENÍ ŽIVOTNOSTI	A KÉSZÜLÉK MEGSEMMIŠÍTÉSE AZ ÉLETTARTAMA LEJÁRATA UTÁN	UNIČENJE APARATA PO KONCU ŽIVLJENJSKE DOBE
			
<p>Tento spotřebič je označen v souladu s evropskou směrnicí 2012/19/EU o nakládání s použitými elektrickými a elektronickými zařízeními (waste electrical and electronic equipment - WEEE).</p> <p>Tato směrnice stanoví jednotný evropský (EU) rámec pro zpětný odběr a recyklování použitých zařízení.</p>	<p>Tento spotřebič je označený v súlade s európskou smernicou 2012/19/EU o nakladaní s použitými elektrickými a elektronickými zariadeniami (waste electrical and electronic equipment - WEEE).</p> <p>Táto smernica stanoví jednotný európsky (EU) rámec pre spätný odber a recyklovanie použitých zariadení.</p>	<p>Ez a készülék az elhasznált villamosági és elektronikai készülékekről szóló 2012/19/EU irányelvnek megfelelő jelölést kapott (waste electrical and electronic equipment - WEEE). Az irányelv a már nem használt készülékek visszavételének és hasznosításának EU-egységes érvényes kereteit határozza meg</p>	<p>Ta aparat je označen v skladu z evropsko smernico 2012/19/EU o ravnanju z odpadno električno in elektronsko opremo (waste electrical and electronic equipment - WEEE).</p> <p>Ta smernica določa enoten evropski (EU) okvir za zbiranje in reciklažo uporabljenega opreme.</p>
<p>Spotřebič obsahuje hodnotné materiály, ktoré by mali byť opätovne využité. Spotřebič odevzdejte do sběrných surovin nebo na místo určené obcí k ukládání odpadu.</p>	<p>Spotřebič obsahuje hodnotné materiály, ktoré by mali byť opätovne využité. Podľa možnosti spotřebič odovzdajte do zberných surovín alebo na miesto určené obcou na odkladanie odpadu.</p>	<p>Mivel a készülék olyan értékes anyagokat tartalmaz, amelyek újrahasznosíthatóak. A készüléket MÉH-be vagy kijelölt hulladékgyűjtő telepre ajánlatos elszállítani</p>	<p>Aparat vsebuje koristne materiale, ki naj bi bili ponovno uporabljeni. Aparat oddajte v centre za zbiranje surovin ali na mesto za odlaganje odpadkov, ki ga je določila občina.</p>
PŘEDPIS PRO INSTALACI	PREDPIS PRE INŠTALÁCIU	BESZERELÉSI ELŐÍRÁS	PREDPIS ZA NAMESTITEV
<p>Instalaci může provádět pouze firma k tomu odborně oprávněná a musí být provedena v souladu s národními normami a předpisy.</p>	<p>Inštalácie môže vykonávať iba osoba, ktorá je pre túto činnosť oprávnená a odborne spôsobilá, a to v súlade s národnými normami a predpismi.</p>	<p>A beszerelést csak ehhez jogosított cég végezheti el és az érvényes helybeli előírásoknak megfelelően.</p>	<p>Namestitev lahko izvede samo podjetje, ki je za to dejavnost strokovno usposobljeno. Vgradnja mora biti opravljena v skladu z nacionalnimi standardi in predpisi.</p>
<p><b>Při instalaci spotřebiče je nutné z hlediska funkce spotřebiče, provést především tyto úkony:</b></p> <ul style="list-style-type: none"> <li>• kontrolu správnosti připojení k elektrickému přívodu,</li> <li>• kontrolu funkce varných těles, ovládacích a regulačních prvků,</li> <li>• předvedení zákazníkovi všech funkcí spotřebiče a seznámení s jeho obsluhou a údržbou.</li> </ul>	<p><b>Z hľadiska funkcie spotřebiče je pri inštalácii nutné vykonať tieto úkony:</b></p> <ul style="list-style-type: none"> <li>• kontrolu správnosti pripojenia k prívodu elektrickej energie,</li> <li>• kontrolu funkcie varných telies, ovládacích a regulačných prvkov,</li> <li>• predvedenie všetkých funkcií spotřebiča zákazníkovi a oboznámenie ho s jeho obsluhou a údržbou.</li> </ul>	<p><b>A készülék beszereléskor a funkciói szempontjából szükséges a elvégezni a következő műveleteket:</b></p> <ul style="list-style-type: none"> <li>• az elektromos hálózathoz való bekötés helyességének ellenőrzését</li> <li>• a fűtőtestek, vezérlő és szabályozó elemek működésének ellenőrzését</li> <li>• bemutatni a vevőnek az összes funkcióját és ismertetni vele a kezelést és karbantartást</li> </ul>	<p><b>Pri namestitvi aparata je z vidika delovanja aparata potrebno izvesti predvsem naslednja opravila:</b></p> <ul style="list-style-type: none"> <li>• kontrolo pravilnosti priključitve na dovod električne energije,</li> <li>• kontrolo delovanja kuhalnih teles, nadzornih in regulacijskih elementov,</li> <li>• prikaz vseh funkcij aparata kupcu in seznanitev kupca z uporabo in vzdrževanjem aparata.</li> </ul>

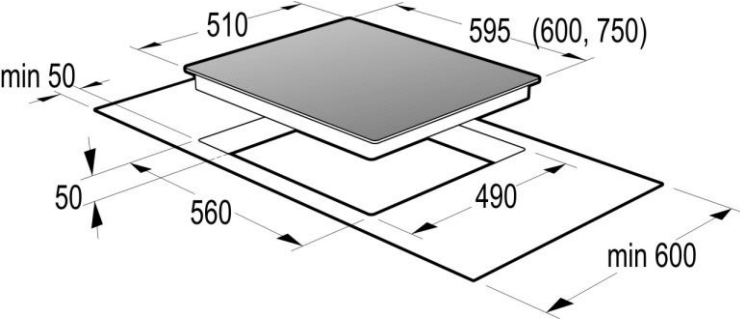
<p><b>DŮLEŽITÉ UPOZORNĚNÍ!</b>  Při jakékoliv manipulaci se spotřebičem mimo běžné používání je nutno zajistit jeho odpojení od elektrické rozvodné sítě vysunutím vidlice ze zásuvky nebo vypnutím hlavního vypínače před spotřebičem.</p>	<p><b>DŐLEŽITÉ UPOZORNENIA!</b>  Pri akejkolvek manipulácii so spotrebičom mimo bežného použitia je nutné zaistiť jeho odpojenie od elektrickej rozvodnej siete vysunutím vidlice zo zásuvky alebo vypnutím hlavného vypínača pred spotrebičom.</p>	<p><b>FONTOS FIGYELMEZTETÉS!</b>  Bármilyen, az általános használattól eltérő manipulációnál a készüléket le kell kötni az elektromos hálózatról a készülék előtti főkapcsoló lekapcsolásával.</p>	<p><b>POMEMBNO OPOZORILO!</b>  Pri kakršnemkoli rokovanju z aparatom, ki presega običajno uporabo, je potrebno aparat izključiti iz električnega omrežja z izvlečenjem vtiča iz vtičnice ali izklopom glavnega stikala pred aparatom.</p>
<p><b>UPOZORNĚNÍ</b>  Spotřebič není určen pro činnost pomocí vnějšího časového spínače nebo odděleného systému dálkového ovládání.</p>	<p><b>UPOZORNENIE</b>  Spotrebič nie je určený pre činnosť pomocou vonkajšieho časového spínača alebo oddeleného systému diaľkového ovládania.</p>	<p><b>FIGYELMEZTETÉS</b>  Ezt a készüléket nem szabad külső időzítővel sem különleges távvezérléssel használni.</p>	<p><b>OPOZORILO</b>  Aparat ni namenjen za delovanje preko zunanje programske ure ali s pomočjo ločenega daljinskega upravljalnika.</p>
<p><b>UMÍSTĚNÍ VARNÉ DESKY</b></p>	<p><b>UMIESTNENIE VARNEJ PLATNE</b></p>	<p><b>A FŐZŐLAP ELHELYEZÉSE</b></p>	<p><b>UMESTITEV KUHALNE PLOŠČE</b></p>
<p><b>MONTÁŽNÍ ROZMĚRY</b></p>	<p><b>MONTÁŽNE ROZMERY</b></p>	<p><b>SZERELÉSI MÉRETEK</b></p>	<p><b>DIMENZIJE ZA VGRADNJO</b></p>
<p><b>IS656USC, IS656X, IS655USC, IS655X, IS756USC, S756SC, IS656SC, IS655SC</b></p>			
 <p>The diagram shows a square panel with a top surface of 510 mm by 595 mm (with a note for 600, 750). The panel is mounted on a base with a 50 mm gap between them. The base has a footprint of 560 mm by 490 mm. The overall width of the base is indicated as at least 600 mm.</p>			

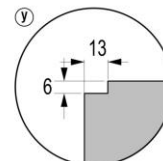
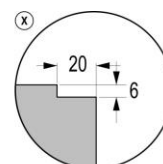
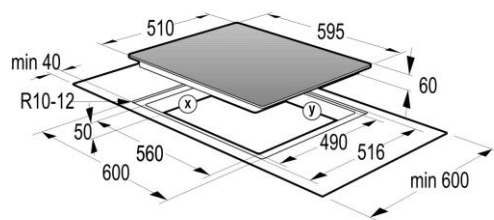
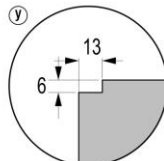
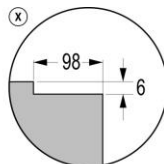
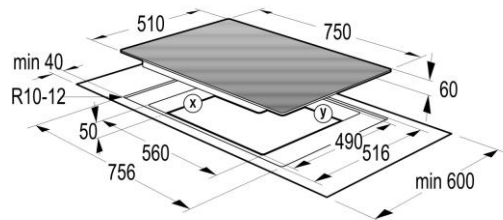
**IS756SC**
**IS656SC, IS655SC**

Jestliže je varná deska širší než skříňka a kuchyňská deska slabší než 49 mm, vyřežte v obou stranách skříňky výřezy tak, aby byl spotřebič oddělen od skříňky.

Pokiaľ je varná doska širšia ako skrinka a kuchynská deska je tenšia než 49 mm, vyrežte na obidvoch stranách skrinky výrezy tak, aby bol spotrebič oddelený od skrinky.

Ha a főzőlap szélesebb, mint a szekrény és a konyhaasztal 49 mm-nél vékonyabb, a szekrény mindét oldalán úgy kell kivágásokat kivágni, hogy a készülék a szekrénytől el legyen választva.

Če je kuhališče širše od kuhinjskega elementa, delovna površina pa je tanjša od 48 mm, z žago izrežite odprtino v obeh stranicah kuhinjskega elementa, da se aparat nikjer ne dotika le-tega.

Montážní rozměry uvnitř skříňky  
 $X < 49 \text{ mm.}; y = 49 \text{ mm} - x$   
 $X > = 49 \text{ mm.}; y = 0$

Montážne rozmery vnútri skrinky.  
 $X < 49 \text{ mm.}; y = 49 \text{ mm} - x$   
 $X > = 49 \text{ mm.}; y = 0$

Szerelési méretek a szekrény belsejében.  
 $X < 49 \text{ mm.}; y = 49 \text{ mm} - x$   
 $X > = 49 \text{ mm.}; y = 0$

Dimenzije za namestitve v kuhinjski element  
 $X < 49 \text{ mm.}; y = 49 \text{ mm} - x$   
 $X > = 49 \text{ mm.}; y = 0$

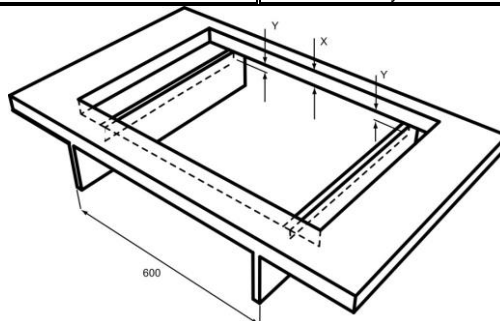

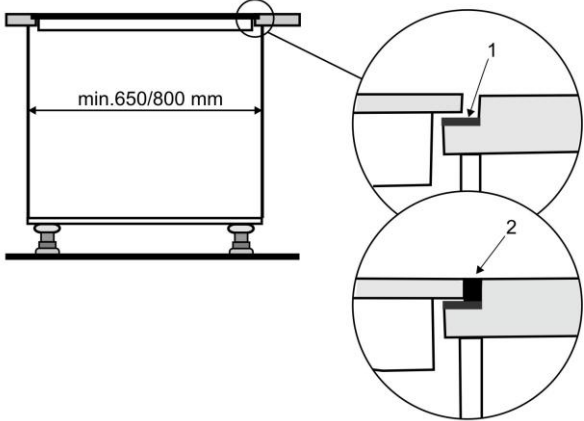
Dodatečné požadavky pro zabudování varné desky do pracovní desky.	Dodatočné požiadavky na zabudovanie varnej desky do pracovnej desky.	Utólagos követelmények a főzőlap az asztallapba való beépítésére.	Dodatne zahteve za namestitve kuhališča poravnano z delovno površino.
<p style="text-align: center;">800 mm - IS656SC, IS655SC 650 mm - IS756SC</p> 			
<p>1. pásk 2. sada pro utěsnění</p>	<p>1. pásk 2. sada na utesnenie</p>	<p>1. szalag 2. szigetelőkészlet</p>	<p>1. Trak 2. Kit</p>
<ul style="list-style-type: none"> <li>Spotřebič může být integrován pouze nad jednou skříňkou o šířce min. 650 (IS656SC, IS655SC) nebo 800 mm (IS756SC)</li> <li>Po zabudování musí být spotřebič přístupný zespodu pro servisní účely.</li> <li>Pokud je pod varnou deskou zabudovaná zásuvka nebo vestavěná trouba, musí se dát snadno vyjmout.</li> <li>Tyto varné desky jsou vhodné zejména pro integraci do pracovní desky z kamene nebo dlažby.</li> <li>Při vestavbě musí být deska připevněna pouze podél boku sklokeramické desky a to ve spodní části. To zajistí, že sklokeramická deska zůstane i nadále přístupná v</li> </ul>	<ul style="list-style-type: none"> <li>Spotřebič môže byť integrovaný iba nad jednu skrinku o šírke min. 650 (IS656SC, IS655SC) alebo 800 mm (IS756SC)(viď obrázok)</li> <li>Po zabudovaní musí byť spotřebič prístupný zospodu pre účely servisu.</li> <li>Pokiaľ je pod varnou doskou zabudovaná zásuvka alebo vstavaná trúba, musí sa dať ľahko vybrať.</li> <li>Tieto varné desky sú vhodné hlavne pre integráciu do pracovnej desky z kameňa alebo dlažby.</li> <li>Pri zabudovaní musí byť doska pripevnená iba pozdĺž boku sklokeramickej desky a to v spodnej časti. To zaisťuje, že sklokeramická deska zostane i naďalej prístupná v prípade potreby výmeny. K takému</li> </ul>	<ul style="list-style-type: none"> <li>A készülék csak egy szekrény fölé lehet beépítve, melynek szélessége min. 650 (IS656SC, IS655SC) vagy 800 mm (IS756SC) (lásd az ábrát)</li> <li>A készülék a beépítés után alulról karbantartáshoz hozzáférhető kell, hogy legyen.</li> <li>Ha a főzőlap alatt egy áramszedő vagy egy sütő van beépítve, akkor ez könnyen kiszedhető kell, hogy legyen.</li> <li>Ezek a főzőlapok főleg kőből vagy kővezetből készült konyhaasztallapba való beépítésre alkalmasak.</li> <li>A beépítésnél a lap csak az üvegkerámia-lap oldalán lehet feszítve, és ezt csak az alsó részben.</li> </ul>	<ul style="list-style-type: none"> <li>Kuhališče lahko vgradite v kuhinjski element, ki je širok vsaj 650 mm (IS656SC, IS655SC) / 800 mm (IS756SC) (glejte ilustracijo).</li> <li>Ko je kuhališče vstavljeno, mora biti spodnji del aparata dosegljiv za namene servisiranja.</li> <li>Če sta pod kuhališčem nameščena pečica ali predal, morata biti preprosto odstranljiva.</li> <li>Ta kuhališča so posebej primerna za vgradnjo v kamnite ali keramične delovne površine (delovne površine, prekrte s keramičnimi ploščami).</li> <li>Pri vgrajevanju kuhališča je treba kit nanesti le ob straneh steklokeramične površine, ne pa tudi pod steklokeramično ploščo. Tako</li> </ul>



<p>případě potřeby výměny. K takovémú upevnění naneste vrstvu pásky, pro utěsnění povrchu.</p> <ul style="list-style-type: none"> <li>• Uplatněte reklamaci na jakékoliv poškození způsobené přepravou před zabudováním spotřebiče, poté budou tyto škody považovány za výsledek nesprávného zabudování.</li> <li>• Záruka se nevztahuje na škody vzniklé v důsledku nesprávného zabudování.</li> <li>• Záruka se nevztahuje na poškození vodou či jiné poškození spotřebiče při zabudování.</li> <li>• Před servisní opravou uvolněte prostor kolem spotřebiče (vyjměte zásuvky, police apod.).</li> <li>• Odborný pracovník servisu je zodpovědný za opravy a servis spotřebiče, pro opětovné zabudování spotřebiče do pracovní desky kontaktujte svého kuchyňského specialistu.</li> <li>• Souprava použitá pro utěsnění okraje sklokeramické desky musí být odolná vůči teplotě min. 160°C.</li> <li>• Aby se zabránilo zbarvení přírodního kamene, použijte speciálně vyvinutý tmel mezi sklo a přírodní kámen.</li> </ul>	<p>upevnieniu naneste vrstvu pásky, pre utesnenie povrchu.</p> <ul style="list-style-type: none"> <li>• Reklamáciu na akékoľvek poškodenie spôsobené prepravou uplatnite ešte pred zabudovaním spotrebiča, potom budú tieto škody považované za výsledek nesprávneho zabudovania.</li> <li>• Záruka sa nevzťahuje na škody vzniklé v dôsledku nesprávneho zabudovania.</li> <li>• Záruka sa nevzťahuje na poškodenie vodou či iné poškodenie spotrebiča pri zabudovaní.</li> <li>• Pred servisnou opravou uvoľnite priestor okolo spotrebiča (vytiahnite zásuvky, police a pod.).</li> <li>• Odborný pracovník servisu je zodpovedný za opravy a servis spotrebiča, pre opakované zabudovanie spotrebiča do pracovnej desky kontaktujte svojho kuchynského špecialistu.</li> <li>• Súprava použitá pre utesnenie okraja sklokeramickej desky musí odolat' teplotě min. 160°C.</li> <li>• Aby sa zabránilo zafarbeniu prírodného kameňa, použijte špeciálne vyvinutý tmel medzi sklo a prírodný kameň.</li> </ul>	<p>Ez biztosítja, hogy az üvegkerámialap egy esetleges cseréhez hozzáférhető lesz. Egy ilyen felszítéshez rakja fel a felszín szigeteléshez alkalmas szalagot.</p> <ul style="list-style-type: none"> <li>• Esetleges reklamációkat a szállítás közben okozott károkra még a készülék beépítése előtt érvényesítse, ezután ezekre a károkra mint a helytelen beépítés eredményére lesz tekintve.</li> <li>• A jótállás a helytelen beépítésből származó károkra nem érvényes.</li> <li>• A jótállás szintén nem érvényes a vízből vagy más, a beépítésből, beszerelésből eredő károkra.</li> <li>• A karbantartás, javítás előtt biztosítson szabad teret a készülék körül (húzza ki az áramszedőt, polcokat, stb.).</li> <li>• A szerviz szakembere felelős a készülék javításért és karbantartásért, a készülék azutáni a konyhaasztallapba való beépítéséhez hívja a konyha-berendezési szakemberét.</li> <li>• Az üvegkerámia-főzőlap oldalainak szigetelésére használt készlet min. 160°C hőmérsékletre alkalmas kell, hogy legyen.</li> <li>• A természetes kő a színtel változtathatja, ezért ennek a megelőzésére a kő-üveg összekötéséhez alkalmas speciális gittet használjon.</li> </ul>	<p>zagotovite, da je po potrebi steklokeramično ploščo mogoče zamenjati. To storite tako, da na notranjo površino prilepite trak, na primer zaščitni pleskarski trak.</p> <ul style="list-style-type: none"> <li>• Preden zatesnite kuhališče, ga preglejte, če je poškodovano in morebitne poškodbe sporočite prodajalcu. V primeru kakršne koli reklamacije zaradi poškodovanega kuhališča po tem, ko je že vgrajeno, bo veljalo, da so poškodbe posledica vgradnje.</li> <li>• Garancija ne krije poškodb, ki so posledica vgradnje oz. do katerih pride med vgradnjo.</li> <li>• Garancija prav tako ne pokriva poškodb, ki nastanejo zaradi stika z vodo ali drugih poškodb delovne površine, v katero je kuhališče vgrajeno.</li> <li>• Preden pokličete serviserja odstranite vse notranje dele iz kuhinjskega elementa (npr. predal, police, nosilce ali vodila) v katerega je vgrajeno kuhališče.</li> <li>• Servisni oddelek odgovarja le za popravilo in servis kuhališča. Glede ponovne vgradnje (poravnano z ravnino delovne površine) kuhališča se posvetujte s svojim specializiranim prodajalcem kuhinjske opreme.</li> <li>• Kit, s katerim zatesnite morebitne reže ob robovih steklokeramične površine, mora biti odporen na temperaturo najmanj 160 °C.</li> <li>• Da preprečite razbarvanje naravnega kamna, za tesnjenje med steklokeramično površino in naravnim kamnom uporabite posebno tesnilno maso.</li> </ul>
<p>Pokud je pracovní deska silnější jak 30 mm, je nutné upravit její tvar v místě</p>	<p>Ak je pracovná doska silnejšia ako 30 mm, je nutné upravit jej tvar v mieste</p>	<p>Ha a munkalap 30 mm - nél vastagabb, akkor ennek a formáját a hűtő levegő</p>	<p>Potrebno je držati se minimalne razdalje 30mm vsebine kuhinje (vsebine predala)</p>

výstupu chladícího vzduchu ze spotřebiče (viz obrázek).	výstupu chladícího vzduchu zo spotřebiča (viď. obrázok).	kivezetésénél az ábra szerint kell megváltoztatni.	od zaščitne plošče. Zagotoviti zadostno zračenje glej sliko.
<p><b>Instalaci může provádět pouze firma k tomu odborně oprávněná a musí být provedena v souladu s národními normami a předpisy.</b></p> <ul style="list-style-type: none"> <li>Elektrická varná deska je určena z hlediska působení vnějších vlivů dle ČSN 33 2000-3 pro normální prostředí.</li> <li>Pro bezpečné vzdálenosti stěn a nábytku od varné desky platí ČSN 061008.</li> <li>Varná deska předpokládá zabudování do výřezu v pracovní desce min. tloušťky 30mm, povrchově kryté tepelně odolným materiálem.</li> <li>Pracovní deska musí být instalována ve vodorovné poloze a musí být na straně ke zdi utěsněna proti zatekání kapalin.</li> <li>Rozměry výřezu pro varnou desku a jeho poloha jsou uvedeny na obrázku pro instalaci</li> <li>Bezpečné vzdálenosti stěn a nábytku od varné desky, které je nutno dodržet, jsou na obrázku.</li> <li>Plochy vzniklé po výřezu otvoru doporučujeme kryt vhodným lakem (např. silikonovým) resp. Al fólií, které snižší pronikání vlhkosti do desky.</li> <li>Pod varné desky nelze instalovat bez zvláštního opatření pečicí trouby, u kterých mohou spaliny z pečicí trouby proudit směrem nahoru pod varnou desku.</li> </ul>	<p><b>Inštalácie môže vykonávať iba osoba, ktorá je pre túto činnosť oprávnená a odborne spôsobilá, a to v súlade s národnými normami a predpismi.</b></p> <ul style="list-style-type: none"> <li>Elektrická varná platňa je určená z hľadiska pôsobenia vonkajších vplyvov podľa STN 33 2000-3 pre normálne prostredie.</li> <li>Pre bezpečné vzdialenosti stien a nábytku od varného panelu platí STN 92 0300.</li> <li>Varná platňa je určená na zabudovanie do výřezu v pracovnej doske minimálnej hrúbky 30mm, povrchovo krytej tepelne odolným materiálom.</li> <li>Pracovná doska musí byť inštalovaná vo vodorovnej polohe a musí byť na strane k stene utesená proti zatekaniu kvapalín.</li> <li>Rozmery výřezu pre varnú platňu a jeho poloha sú uvedené na obrázku.</li> <li>Bezpečné vzdialenosti tak stien a nábytku, sú na na obrázku.</li> <li>Plochy vzniknuté vo výřezu otvoru doporučujeme kryt vhodným lakom (napr. silikónovým), resp. hliníkovou fóliou, ktorá zniží prenikanie vlhkosti do platne.</li> <li>Pod varné platne sa nemôžu inštalovať bez zvláštného opatrenia rúry, u ktorých môžu spaliny z pečenia prúdiť smerom nahor pod varnú platňu.</li> </ul>	<p><b>A készülék beszerelését csak szakmailag illetékes cég végezheti a nemzeti szabványokkal és előírásokkal összhangban.</b></p> <ul style="list-style-type: none"> <li>Az elektromos főzőlap a külső hatások szempontjából a normál környezethez rendeltetett.</li> <li>A főzőlap feltételezetten hőálló anyaggal felületmegmunkált 30 mm vastag munkaasztal kivágásába kerül.</li> <li>A munkalapot vízszintesen kell beszerelni és a fal oldalán folyadékbefolyás ellen tömíteni kell.</li> <li>A főzőlap kivágásához szükséges méretek, és annak helyzetét a szerelési képen találhatók.</li> <li>A falak és bútorok betartandó biztonságos távolsága a képen láthatóak.</li> <li>A kivágással keletkezett felületeket megfelelő lakkal ajánljuk fedni (pl. szilikon) ill. Alufóliával, ami csökkenti a nedvesebb beszívárgását a lapba.</li> <li>A főzőlap alá nem lehet külön intézkedés nélkül sütőt szerelni, ahol az égésterméknek felfelé áramlaniának a főzőlap alá.</li> <li>A konyhaszekrény főzőlap mögötti hátsó falának is hőálló anyagból (120° C) kell lennie. A főzőlap hátsó élének legkisebb távolsága a hátsó faltól 50 mm.</li> <li>A főzőlap nem szerelhető gyúlékony</li> </ul>	<p><b>Namestitev lahko izvede samo podjetje, ki je za to dejavnost strokovno usposobljeno. Vgradnja mora biti opravljena v skladu z nacionalnimi standardi in predpisi.</b></p> <ul style="list-style-type: none"> <li>Električna kuhalna plošča je z vidika pojava zunanjih vplivov namenjena za normalno okolje.</li> <li>Kuhalna plošča je namenjena vgradnji v izrez v delovni površini minimalne debeline 30mm, površinsko prekriti s toplotno odpornim materialom.</li> <li>Delovna površina mora biti nameščena v vodoravni legi in mora biti na strani k zidu zatesnjena proti zatekanju tekočin.</li> <li>Mere izreza za kuhavno ploščo in njegova lega so navedene na sliki namestitve.</li> <li>Varnostne razdalje sten in pohištva od kuhalne plošče kot tudi umestitev prekata pod kuhavno ploščo so navedene na sliki.</li> <li>Površine, nastale po izrezu odprtine, priporočamo prekriti s primernim lakom (npr. silikonskim) oz. z aluminijasto folijo, ki zmanjša prehajanje vlage v ploščo.</li> <li>Pod kuhalne plošče ni možno brez prav posebne previdnosti namestiti pečic, pri katerih bi lahko plini, nastali med segrevanjem v pečici, prehajali v smeri navzgor pod kuhavno ploščo.</li> <li>Zadnja stena kuhinjskega pulta za</li> </ul>

<ul style="list-style-type: none"> <li>• Zadní stěna kuchyňské linky za varnou deskou, musí být rovněž z tepelně odolného materiálu (120° C). Nejmenší vzdálenost zadní hrany varné desky od zadní stěny je 50 mm.</li> <li>• Varná deska nesmí být instalována v těsné blízkosti kuchyňské skříňky z hořlavého materiálu, přesahující nad povrch pracovní desky.</li> <li>• Nad varnou deskou se doporučuje instalovat pouze odsavač par (digestoř), nad kterým může být umístěna kuchyňská skříňka. Samostatnou skříňku bez odsavače par k instalaci nad varnou deskou nedoporučujeme. Minimální vzdálenost mezi varnou deskou a odsavačem je 760 mm, dále dle doporučení výrobce odsavačů.</li> </ul>	<ul style="list-style-type: none"> <li>• Zadná stena kuchynskej linky za varnou platňou musí byť taktiež z tepelne odolného materiálu (120° C). Najmenšia vzdialenosť zadnej hrany varnej platne od zadnej steny je 50 mm.</li> <li>• Varná platňa nesmie byť inštalovaná v tesnej blízkosti kuchynskej skrinky z horľavého materiálu, presahujúcej nad povrch pracovnej dosky.</li> <li>• Nad varnou platňou sa doporučuje inštalovať iba odsávač pár (digestor), nad ktorým môže byť umiestnená kuchynská skrinka. Samostatnú skrinku bez odsávača pár pre inštaláciu nad varnú platňu nedoporučujeme. Minimálna vzdialenosť medzi varnou platňou odsávačom je 760 mm, ďalej podľa doporučenia výrobcu odsávačov pár.</li> </ul>	<p>anyagból készült, a munkaasztalt túlerő konyhaszekrény közvetlen közelébe.</p> <ul style="list-style-type: none"> <li>• A főzőlap felett csak gőzelszívót ajánlunk szerelni, amely felett el lehet helyezni konyhaszekrényt. Önálló szekrényt gőzelszívó nélkül nem ajánlunk szerelni. A főzőlap és gőzelszívó közötti minimális távolság 760 mm, a többi a gőzelszívó gyártó utasításai szerint.</li> </ul>	<p>kuhalno ploščo mora prav tako biti iz toplotno odpornega materiala (120° C). Najmanjša razdalja zadnjega roba kuhalne plošče od zadnje stene je 50 mm.</p> <ul style="list-style-type: none"> <li>• Kuhalna plošča ne sme biti nameščena v neposredni bližini kuhinjske omarice iz gorljivega materiala, ki se dviga nad površje delovne površine.</li> <li>• Nad kuhalno ploščo je priporočljivo namestiti le kuhinjsko napo, nad katero se lahko namesti kuhinjsko omarico. Namestitve samostojne omarice brez nape nad kuhalno ploščo ne priporočamo. Minimalna razdalja med kuhalno ploščo in napo je 760 mm, nadalje v skladu s priporočili proizvajalca nap.</li> </ul>
VĚTRÁNÍ	VETRANIE	SZELLŐZTETÉS	ZRAČENJE
<p><b>DŮLEŽITÉ!</b></p> <p>Dbejte následujících pokynů pro instalaci spotřebiče:</p> <ul style="list-style-type: none"> <li>• Nedostatečný přístup chladícího vzduchu může vést k omezení funkce spotřebiče, případně k jeho poškození.</li> <li>• V případě umístění indukční desky nad zásuvkou, nesmí v ní být umístěny drobné předměty a papíry, které by mohly ucpat sací otvory ventilátorů a omezit chlazení indukční desky.</li> </ul>	<p><b>DŮLEŽITÉ !</b></p> <p>Dbajte následujících pokynov pre inštaláciu spotrebiča:</p> <ul style="list-style-type: none"> <li>• Nedostatečný prístup chladiaceho vzduchu môže byť príčinou obmedzení funkcie spotrebiča, prípadne k jeho poškodeniu.</li> <li>• V prípade umiestnenia indukčnej dosky nad zásuvkou, nesmú v nej byť umiestnené drobné predmety a papiere, ktoré by mohli upchať sacie otvory ventilátorov a obmedziť chladenie indukčnej dosky.</li> </ul>	<p><b>FONTOS!</b></p> <p>Tartsa be a következő utasításokat a készülék beépítésére.</p> <ul style="list-style-type: none"> <li>• A hűtőlevegő elégtelen mennyisége a készülék funkciójának korlátozását esetleg károsodását okozhatja.</li> <li>• Ha a főzőlap egy fiók felett van beszerelve, akkor a fiók nem tartalmazhat kis tárgyakat vagy papírt, melyek a ventilátorok szellőztetőnyílásait befedhetik és a indukciós lap hűtését csökkenthetik.</li> </ul>	<p><b>POMEMBNO!</b></p> <p>Upoštevajte naslednja navodila za instalacijo porabnika.</p> <ul style="list-style-type: none"> <li>• Ne zadosten dostop hladilnega zraka lahko povzroči omejitev funkcije porabnika, oziroma njegovo poškodovanje.</li> <li>• Odstranite papirčke in druge drobne predmete v kuhinjskih predalih, v kolikor je indukcijska plošča nameščena nad predalom. Drobni material lahko zamaši sesalne odprtine ventilatorja in prepreči pravilno hlajenje plošče.</li> </ul>

A (mm)	B (mm)	C (mm)
50	20	5

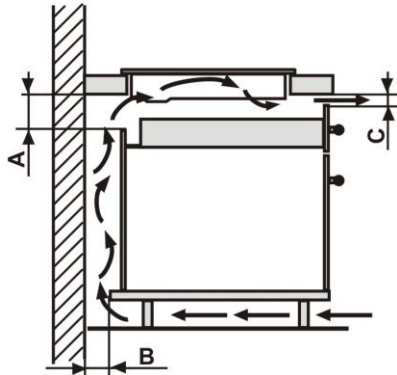
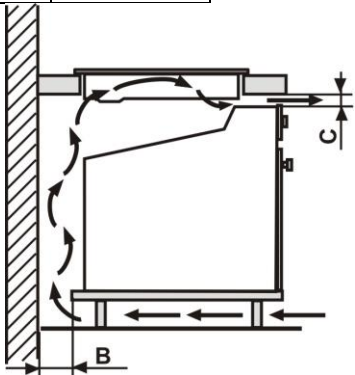

- Zadní stěna spodní skříňky musí být v oblasti výřezu pracovní desky otevřena, aby byla zabezpečena výměna vzduchu.
- Je třeba odstranit přední výztuhu nábytku, aby vznikl otvor pro průchod vzduchu alespoň 5mm pod pracovní deskou po celé šířce spotřebiče.
- Případné výztuchy pod pracovní deskou musí být odstraněny alespoň v oblasti pod spotřebičem.
- Vzdálenost mezi indukční varnou deskou a kuchyňským nábytkem, případně dalšími vestavnými spotřebiči musí být zvolena tak, aby bylo zajištěno dostatečné chlazení a odvětrání indukčních varných zón. Je nutno dodržet minimální vzdálenost obsahu kuchyňské linky (obsahu zásuvky) od krytu desky 50 mm.
- Je třeba zabránit nadměrnému

- Zadná stena spodnej skrinky musí byť v oblasti výřezu pracovnej dosky otvorená, aby bola zabezpečená výmena vzduchu.
- Je treba odstrániť prednú výztuhu nábytku, aby vznikol otvor pre priechod vzduchu min. 5 mm pod pracovnou doskou po celej šírke spotrebiča.
- Pípadné výztuchy pod pracovnou doskou musia byť odstránené alespoň v oblasti pod spotrebičom.
- Vzdialenosť medzi indukčnou varnou doskou a kuchyňským nábytkom, prípadne ďalšími vestavanými spotrebičami musí byť vybraná tak, aby bolo zaistené dostatočné chladenie a odvetrávanie indukčných varných zón. Je nutné dodržat minimálnú vzdialenosť obsahu kuchyňskej linky (obsahu zásuvky) od

- Az alsó szekrény hátsó fala legyen nyílt a munkalap kivágása környékén, hogy biztosítva legyen a légcseré.
- Szükséges eltávolítani a bútor elülső merevítését, hogy legalább 5 mm-es nyílás keletkezzen a levegő mozgásához a készülék teljes szélességében.
- A munkalap alatti esetleges merevítéseket is el kell távolítani, legalább a főzőlap környékén.
- Az indukciós főzőlap és konyhabútor, esetleg más beépített készülékek közötti távolságot úgy kell meghatározni, hogy be legyen biztosítva az indukciós zónák elégséges szellőztetése. A konyhaszekrények (fiókok) tartalmának a lap fedelétől lévő távolsága 50 mm - nél nem lehet kisebb.

- Zadnja stena spodnje omarice mora biti na območju izreza delovne površine odprta, da bi bil zagotovljena menjava zraka.
- Potrebno je odstraniti sprednji opornik pohištvá, da nastane odprtina za prehod zraka vsaj 5 mm pod delovno površino po celotni širini aparata.
- Morebitni oporniki pod delovno površino morajo biti odstranjeni vsaj v območju delovne površine.
- Oddaljenost med indukciivno kuhlalno ploščo in kuhinjskim pohištvom oz. drugimi vgradnimi aparati mora biti izbrana tako, da bi bilo zagotovljeno zadostno zračenje in odzračevanje induktivnih kuhlalnih polj. Če je delovna plošča debelejša kot 50 mm, je treba urediti njeno obliko na mestu izhoda hladilnega zraka iz porabnika (glej sliko).

<p>otepení ze spodní strany, např. od vestavné pečicí trouby bez chladicího ventilátoru dodatečným odvětráním - viz obrázek.</p> <ul style="list-style-type: none"> <li>• Pokud u vestavné pečicí trouby umístěné pod vestavnou varnou desku probíhá proces pyrolýzy (vysokoteplotní čištění), nesmí se indukční varná deska používat.</li> </ul>	<p>krytu platne 50 mm.</p> <ul style="list-style-type: none"> <li>• Je třeba zabránit nadměrnému oteplení z spodní strany, např. od vestavné pečicí rury bez chladicího ventilátoru dodatečným odvětráním – viz. obrázok.</li> <li>• Ak vo vstavanej pečiacej rúre umiestenej pod vstavanou varnou platňou prebieha proces pyrolýzy (vysokoteplotné čistenie), nesmie sa indukčná varná platňa používať.</li> </ul>	<ul style="list-style-type: none"> <li>• Meg kell akadályozni a túlságos felmelegedést alulról, pl. ventilátor nélküli sütő felől, például erősített szellőztetéssel.</li> <li>• Ha a beépített főzőlap alá épített sütőben pirolízis-folyamat (magas-hőmérsékletű tisztítás) folyik, az indukciós főzőlap nem használható.</li> </ul>	<ul style="list-style-type: none"> <li>• Potrebno je preprečiti prekomerno segrevanje s spodnje strani, npr. od vgradne pečice brez hladilnega ventilatorja.</li> <li>• V kolikor pri vgradni pečici, ki je nameščena pod vgradno kuhhalno ploščo, poteka postopek pirolize (čiščenje ob visoki temperaturi), se induktivne kuhhalne plošče ne sme uporabljati.</li> </ul>
<b>PŘIPOJENÍ SPOTŘEBIČE K ELEKTRICKÉ SÍTI</b>	<b>PRIPOJENIE SPOTREBIČA K ELEKTRICKEJ SIETI</b>	<b>A KÉSZÜLÉK BEKÖTÉSE AZ ELEKTROMOS HÁLÓZATBA</b>	<b>PRIKLJUČITEV APARATA NA ELEKTRIČNO OMREŽJE</b>
<p>Připojení spotřebiče k elektrické síti smí provádět jen odborně oprávněná firma. Do rozvodu před spotřebičem musí být zabudován spínač pro odpojení spotřebiče od elektrické sítě, u něhož je vzdálenost rozpojených kontaktů všech pólů min. 3 mm.</p> <p>Tato povinnost odpadá, pokud je připojovací šňůra opatřena vidlicí a tuto vidlici lze snadno a bez překážek vysunout ze zásuvky.</p> <ul style="list-style-type: none"> <li>• K připojení varné desky použijte 3 žilový kabel o průřezu 4mm, např. typu H05VV-F 3G4, nebo 4 žilový kabel o průřezu 2,5 mm, např. typu H05VV-F 4G2,5 jehož konce upravte podle obrázku.</li> <li>• Konce vodičů je nutno zpevnit proti roztržení nalisovanými koncovkami.</li> <li>• Po upevnění konců vodičů pod hlavy šroubů ve svorkovnici založte kabel do svorkovnice a zajistěte proti vytržení sponou.</li> <li>• Nakonec zavřete víko svorkovnice.</li> <li>• Po připojení spotřebič otočte do pracovní polohy, vložte do výřezu a zkontrolujte polohu přírodního kabelu.</li> <li>• Z těsnění na spodním lemu desky odstraňte kydčí folii, vložte desku do otvoru v kuchyňské lince a po okrajích</li> </ul>	<p>Pripojenie spotrebiča k elektrickej sieti smie vykonávať iba oprávnená a odborné spôsobilá osoba. Táto povinnosť odpadá, ak je pripojovací šnúra opatrená vidlicou a túto vidlicu je možné snadno a bez prekážok vybrať zo zásuvky.</p> <p>Do rozvodu pred spotrebičom musí byť zabudovaný spínač pre odpojenie spotrebiča od elektrickej siete, u ktorého je vzdialenosť rozpojených kontaktov všetkých pólů minimálne 3 mm.</p> <ul style="list-style-type: none"> <li>• Pre pripojenie varnej dosky použite 3 žilový kábel s prierezom 4mm, napr. typ H05VV-F 3G4, alebo 4 žilový kábel s prierezom 2,5mm, napr. typ H05VV-F 4G2,5, konce ktorých upravte podľa obrázku.</li> <li>• Konce vodičov je nutné spevniť proti rozstrapateniu nalisovaných koncoviek.</li> <li>• Po upevnení koncov vodičov pod hlavy skrutiek vo svorkovnici založte kábel do krabičky svorkovnice a zaistite proti vytrhnutiu sponou.</li> <li>• Nakoniec zatvorte veko krabice svorkovnice.</li> <li>• Po pripojení spotrebič otočte do pracovnej polohy, vložte do výrezu a skontrolujte polohu prírodného kábla.</li> </ul>	<p>A készülék elektromos hálózathoz való bekötését csak szakmailag jogosult cég végezheti. A készülék előtti elosztásba be kell szerelni egy olyan kapcsolót a készülék hálózatról való lecsatlósához, amelynek az szétkapcsolt érintkezői minden póluson min. 3 mm távolságban lesznek.</p> <ul style="list-style-type: none"> <li>• A főzőlap bekapcsolásához egy 3-érű kábelt 4mm keresztmetszettel, péld. egy H05VV-F 3G4 típusú, vagy egy 4-érű kábelt 2,5mm keresztmetszettel, péld. egy H05VV-F 4G2,5 típusú használnj, hol az érvégeket az ábra szerint kell előkészíteni.</li> <li>• A vezetékek végének csavar alá való leszerelése után helyezze a kábelt a kapcsolótáblába, és kihúzás ellen biztosítsa be szorítóval.</li> <li>• Végül zárja le a kapcsolótábla fedelét.</li> <li>• Bekötés után a készüléket fordítsa munkahelyzetre, helyezze a kivágásba, és ellenőrizze a bevezető kábel helyzetét.</li> <li>• A lap alsó szélén lévő tömítésről távolítsa el a fedőfóliát, a lapot helyezze a konyhasor nyílásába és nyomja le a széleken kis erővel úgy, hogy a készülék meg ne károsodjon.</li> </ul>	<p>Priključitev aparata na električno omrežje lahko opravi le strokovno usposobljeno podjetje. V razdelilec pred aparatom mora biti vgrajeno stikalo za odklop aparata od električnega omrežja, pri katerem je razdalja izoliranih kontaktov vseh polov min. 3 mm. Ta omejitev ni potrebna, v kolikor je priključni kabel opremljen z vtičem in je ta vtič možno na enostaven način izvleči iz vtičnice.</p> <ul style="list-style-type: none"> <li>• Za priključitev kuhhalne plošče uporabite 3-žilni kabel premera 4 mm, npr. tipa H05VV-F 3G4 ali 4 žilni kabel premera 2,5mm, npr. tipa H05VV-F 4G2,5 čigar konca prilagodite po sliki.</li> <li>• Konce vodnikov je potrebno proti obrabi okrepiti s kompresijskimi spjkami.</li> <li>• Po pričvrstitvi koncev vodnikov pod glavami vijakov v spojniku, položite kabel v spojnik in ga s sponko zavarujte proti izpadu.</li> <li>• Na koncu zaprite pokrov spojnika.</li> <li>• Po priključitvi aparat obrnite v delovno lego, vstavite v izrez in preverite lego dovodnega kabla.</li> <li>• Iz tesnila na spodnji obrabi plošče odstranite kritno folijo, vložite ploščo v odprtino kuhinjske linije in po robu</li> </ul>

přítlačte mírnou silou tak, aby nedošlo k poškození spotřebiče.

- Z tesnenia na spodnom leme dosky odstráňte kryciu fóliu, vložte dosku do otvoru v kuchynskej linke a po okrajoch prítlačte miernou silou tak, aby sa spotrebič nepoškodil.

pritisnite na rahlko tako, da ne pride do poškodbe porabnika.

1N/PE ~ 220-240V

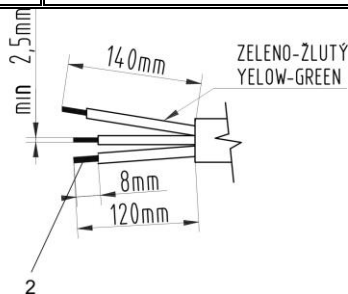
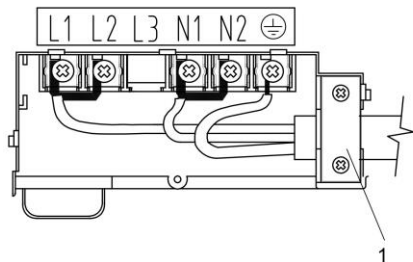

2N/PE ~ 400V

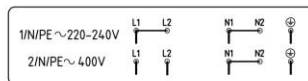
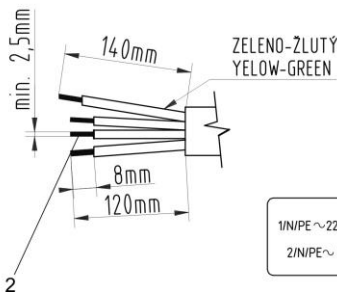
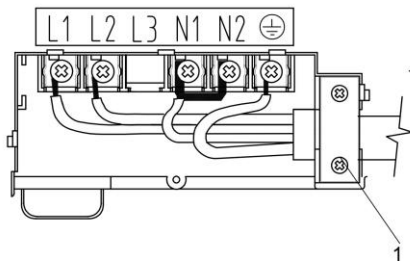

#### JEDNOFÁZOVÉ PŘIPOJENÍ

1. Spona proti vytržení šňůry
2. Konce vodičů zpevněné nalisovanou koncovkou

#### JEDNOFÁZOVÉ PŘIPOJENIE

1. Spona proti vytrhnutiu šnúry
2. Konce vodičov spevnené nalisovanou koncovkou

#### EGYFÁZISÚ CSATLAKOZÁS

1. szorító a kábel kiszakítása ellen
2. vezetékek forrasztott végekkel

#### ENOFAZNI PRIKLJUČEK

1. spona proti iztrganju vrvice
2. zaključki vodnikov ojačani s stisnjenim zaključkom

#### UPOZORNĚNÍ:

Výrobce si vyhrazuje právo drobných změn návodu, vyplývajících z inovačních nebo technologických změn výrobku, které nemají vliv na funkci výrobku.

#### UPOZORNENIE:

Výrobca si vyhradzuje právo drobných zmien v návode, vyplývajúcich z inovačných alebo technologických zmien výrobku, ktoré nemajú vplyv na funkciu výrobku.

#### FIGYELMEZTETÉS:

A gyártó fenntartja jogát, hogy az útmutatóban változásokat végezzen el, melyek a termékét érintő innovációs vagy technológiai változásokból erednek, és nincsenek hatással a funkcióira.

#### OPOZORILO

Proizvajalec si pridržuje pravico do majhnih sprememb navodil za uporabo, ki izhajajo iz inovacijskih ali tehnoloških sprememb, in nimajo vpliva na delovanje izdelka.

TECHNICKÉ ÚDAJE		TECHNICKÉ ÚDAJE				
Elektrická indukční vestavná varná deska	Elektrická indukční vstavaná varná platňa	<b>IS656SC</b>	<b>IS656USC</b>	<b>IS656X</b>	<b>IS756SC</b>	<b>IS756USC</b>
<b>Rozměry</b>	<b>Rozmery</b>					
Celkové rozměry - š x h x v (v = zabudovaná hloubka)	Šířka / Hĺbka / Výška š x hl. x v (v = zabudovaná hlĺbka)	595 / 510 / 60 mm	600 / 510 / 60 mm	600 / 515 / 62 mm	750 / 510 / 60 mm	750 / 510 / 60 mm
Rozměry výřezu v pracovní desce š x hl x tl. pracovní desky	Rozmery výřezu v pracovnej doske š x hl x tl. pracovnej dosky	560 x 490 x (30 - 50) mm				
<b>Varné zóny</b>	<b>Varné zóny</b>					
Levá přední	Ľavá predná	200x200 mm		1800/3000 kW		
Levá zadní	Ľavá zadná	200x200 mm		1800/3000 kW		
Pravá přední	Pravá predná	200x200 mm		1800/3000 kW		
Pravá zadní	Pravá zadná	200x200 mm		1800/3000 kW		
Levá a pravá flexi zóna	Ľavá a pravá flexi zóna	400x200 mm		3000/4000 kW		
Elektrické napětí	Elektrické napätie	220-240 V/400 V ~; 50/60 Hz				
Celkový el. příkon	Celkový el. príkon	7,2 kW				

TECHNICKÉ ÚDAJE		TECHNICKÉ ÚDAJE		
Elektrická indukční vestavná varná deska	Elektrická indukční vstavaná varná platňa	<b>IS655SC</b>	<b>IS655USC</b>	<b>IS655X</b>
<b>Rozměry</b>	<b>Rozmery</b>			
Celkové rozměry - š x hl x v (v = zabudovaná hloubka)	Šířka / Hĺbka / Výška š x hl. x v (v = zabudovaná hlĺbka)	595 / 510 / 60 mm	600 / 510 / 60 mm	600 / 515 / 62 mm
Rozměry výřezu v pracovní desce š x hl x tl. pracovní desky	Rozmery výřezu v pracovnej doske š x hl x tl. pracovnej dosky	560 x 490 x (30 - 50) mm		
<b>Varné zóny</b>	<b>Varné zóny</b>			
Levá přední	Ľavá predná	200x200 mm	1800/3000 kW	
Levá zadní	Ľavá zadná	200x200 mm	1800/3000 kW	
Pravá přední	Pravá predná	200x200 mm	1800/3000 kW	
Pravá zadní	Pravá zadná	200x200 mm	1800/3000 kW	
Levá flexi zóna	Ľavá flexi zóna	400x200 mm	3000/4000 kW	
Elektrické napětí	Elektrické napätie	220-240 V/400 V ~; 50/60 Hz		
Celkový el. příkon	Celkový el. príkon	7,2 kW		

<b>MŰSZAKI ADATOK</b>	<b>TEHNIČNI PODATKI</b>					
Elektromos beépíthető főzőlap	Električna induktivna vgradna kuhalna plošča	<b>IS656SC</b>	<b>IS656USC</b>	<b>IS656X</b>	<b>IS756SC</b>	<b>IS756USC</b>
<b>Méreték</b>	<b>Mere</b>					
Teljes méretek – SzélxMélyxMag	Celotne mere-Š x G x V (V =vgrajena globina)	595 / 510 / 60 mm	600 / 510 / 60 mm	600 / 515 / 62 mm	750 / 510 / 60 mm	750 / 510 / 60 mm
A munkalap kivágásának méretei Szél x Mély x munkalap vastagsága	Mere izreza v delovni površini Š x G x D delovne površine	560 x 490 x (30 - 50) mm				
<b>Főzési zónák</b>	<b>Kuhalna polja</b>					
Bal első	Levi sprednji	200x200 mm 1800/3000 kW				
Bal hátsó	Levi zadnji	200x200 mm 1800/3000 kW				
Jobb első	Desni sprednji	200x200 mm 1800/3000 kW				
Jobb hátsó	Desni zadnji	200x200 mm 1800/3000 kW				
Bal és jobb flexi-zóna	Leva in desna fleksi cona	400x200 mm 3000/4000 kW				
Elektromos táplálás	Električna napetost	220-240 V/400 V ~; 50/60 Hz				
Teljes el. teljesítményfelvétel	Celotna električna moč	7,2 kW				



MŰSZAKI ADATOK	TEHNIČNI PODATKI			
Elektromos beépíthető főzőlap	Električna induktivna vgradna kuhalna plošča	<b>IS655SC</b>	<b>IS655USC</b>	<b>IS655X</b>
<b>Méreték</b>	<b>Mere</b>			
Teljes méretek – SzélxMélyxMag	Celotne mere-Š x G x V (V =vgrajena globina)	595 / 510 / 60 mm	600 / 510 / 60 mm	600 / 515 / 62 mm
A munkalap kivágásának méretei Szél x Mély x munkalap vastagsága	Mere izreza v delovni površini Š x G x D delovne površine	560 x 490 x (30 - 50) mm		
<b>Főzési zónák</b>	<b>Kuhalna polja</b>			
Bal első	Levi sprednji	200x200 mm	1800/3000 kW	
Bal hátsó	Levi zadnji	200x200 mm	1800/3000 kW	
Jobb első	Desni sprednji	200x200 mm	1800/3000 kW	
Jobb hátsó	Desni zadnji	200x200 mm	1800/3000 kW	
Bal flexi-zóna	Leva flexi cona	400x200 mm	3000/4000 kW	
Elektromos táplálás	Električna napetost	220-240 V/400 V ~; 50/60 Hz		
Teljes el. teljesítményfelvétel	Celotna električna moč	7,2 kW		

PŘÍSLUŠENSTVÍ	PRÍSLUŠENSTVO	TARTOZÉKOK	PRIBOR	
Čistící škrabka	Čistiaca škrabka	Tisztítókaparó	Strgalo za čiščenje	1

## INFORMACE O VÝROBKU DLE NAŘÍZENÍ (EU) Č. 66/2014

	Značka	Jednotka	Hodnota	Hodnota
Název nebo ochranná známka dodavatele			GORENJE	GORENJE
Identifikace modelu			IS656SC IS656USC IS656X IS756SC IS756USC	IS655SC IS655USC IS655X
Typ varné desky				
Počet varných zón a/nebo ploch			4	4
Technologie ohřevu	EE electric burner		Indukce	Indukce
Rozměry varných zón a/nebo ploch	L	cm	20,0	20,0
	W		20,0	20,0
Spotřeba energie na varnou zónu a/nebo plochu	EC electric cooking	Wh/kg	200,7	203,6
			202,6	200,8
			181,9	181,3
			198,7	182,1
Spotřeba energie varné desky	EE electric hob	Wh/kg	196,0	192,0

CS

**INFORMÁCIE O VÝROBKU, NARIADENIE (EÚ) Č.66/2014**

	<b>Symbol</b>	<b>Jednotka</b>	<b>Hodnota</b>	<b>Hodnota</b>
Meno dodávateľa alebo ochranná známka			GORENJE	GORENJE
Identifikácia modelu			IS656SC IS656USC IS656X IS756SC IS756USC	IS655SC IS655USC IS655X
Typ varnej dosky				
Počet zón a/alebo plôch na varenie na varenie			4	4
Technológia ohrevu	EE electric burner		indukčné zóny a plochy na varenie	indukčné zóny a plochy na varenie
Rozmery varných zón a / alebo plôch	L	cm	20,0	20,0
	W		20,0	20,0
Vypočítaná spotreba energie na zónu alebo plochu na varenie	EC electric cooking	Wh/kg	200,7	203,6
			202,6	200,8
			181,9	181,3
			198,7	182,1
Spotreba energie varnej dosky vypočítaná	EE electric hob	Wh/kg	196,0	192,0

sk

**TERMÉKINFORMÁCIÓS, 66/2014/EU RENDELET**

	<b>Jel</b>	<b>Mértékegység</b>	<b>Érték</b>	<b>Érték</b>
A szállító neve vagy védjegye			GORENJE	GORENJE
A modell megjelölése			IS656SC IS656USC IS656X IS756SC IS756USC	IS655SC IS655USC IS655X
A tűzhely típusa				
A főzőfelületek és/vagy főzőlapok száma			4	4
A hő előállításának elve	EE electric burner		indukciós főzőfelület/főzőlap	indukciós főzőfelület/főzőlap
Méretei főzőzóna és / vagy területek	L	cm	20,0	20,0
	W		20,0	20,0
Energiafogyasztás főzőfelületenként, illetve főzőlaponként	EC <sup>electric cooking</sup>	Wh/kg	200,7	203,6
			202,6	200,8
			181,9	181,3
			198,7	182,1
Tűzhely energiafogyasztása	EE electric hob	Wh/kg	196,0	192,0

hu

**INFORMACIJE O IZDELKU, UREDBA (EU) ŠT. 66/2014**

	Oznaka	Enota	Vrednost	Vrednost
Ime dobavitelja ali blagovna znamka			GORENJE	GORENJE
Oznaka modela			IS656SC IS656USC IS656X IS756SC IS756USC	IS655SC IS655USC IS655X
Vrsta kuhalne plošče				
Število kuhalnih mest in/ali območij			4	4
Tehnologija segrevanja	EE electric burner		Indukce	Indukce
Dimenzije kuhalne površine in / ali območij	L	cm	20,0	20,0
	W		20,0	20,0
Poraba energije za vsako kuhalno mesto ali območje	EC electric cooking	Wh/kg	200,7	203,6
			202,6	200,8
			181,9	181,3
			198,7	182,1
Poraba energije za kuhalno ploščo	EE electric hob	Wh/kg	196,0	192,0

sl

MORA MORAVIA, s.r.o.. Česká republika, 783 66 Hlubočky-Mariánské Údolí, Nádražní 50

SAP 473789





